

# アタッチメント取扱説明書

http://www.proface.co.jp/

本製品は従来ご使用の表示器からパネルカット寸法の小さな表示器への置き換えを行うためのアタッチメントです。

置き換え前	置き換え後
W 204.5 x H 159.5 mm (W 8.05 x H 6.28 in.)	W 190 x H 135 mm (W 7.48 x H 5.31 in.)

## 梱包内容

- (1) アタッチメント × 1
- (2) アタッチメントガスケット × 1
- (3) M4六角ナット × 6 (2ヶ予備)
- (4) 取扱説明書 × 1 (本書)

品質や梱包などには出荷時に際し、万全を期しておりますが、万一破損や部品不足、その他お気付きの点がありましたら、直ちに販売店までご連絡くださいますようお願いいたします。

## 仕様

項目		仕様値
設置条件	保護構造	保護 : IP65相当 (パネル埋め込み時のフロント面)
	質量	0.2 kg (0.44 lb)以下 (アタッチメントのみ)
	外形寸法	W 218 x H 173 x D 17 mm (W 8.58 x H 6.81 x D 0.67 in.)
色	シルバーメタリック	
材質	鋼板	

## 取り付け

- 手順 1. 表示器(B)に防滴ガスケット(C)が正しく取り付けられていることを確認してください。
- 手順 2. アタッチメントガスケット(E)をアタッチメント(D)にねじれない様にはめます。
- 手順 3. 手順 2 で準備したアタッチメントに表示器を取り付け金具(A)で取り付けます。プラスドライバを用いて、右方向にネジを締めて固定します。防滴効果を得るための適正締め付けトルクは、0.5 N・m (4.4 lb・in)です。
- 手順 4. 手順 3 で表示器を取り付けたアタッチメントを、操作盤の開口部へネジ部が四隅に合うように仮固定します。
- 手順 5. アタッチメントガスケットが正しく取り付けられていることを確認してください。
- 手順 6. M4六角ナット(F)を締めて固定します。すべてのナットを均一に締め付けてください。防滴効果を得るための適正締め付けトルクは0.5 N・m (4.4 lb・in)です。

### 注記

エンクロージャの破損  
ネジやナットの締め付けトルクは、0.5 N・m (4.4 lb・in)を超えないようにしてください。  
上記の指示に従わないと、物的損害を負う可能性があります。

本書の記載事項はお断りなく変更することがありますので、ご了承ください。  
Copyright © 2013.10 Digital Electronics Corporation. All Rights Reserved.  
EAV35582 00

**Pro-face**  
for the best interface

Printed in China

## 完成図

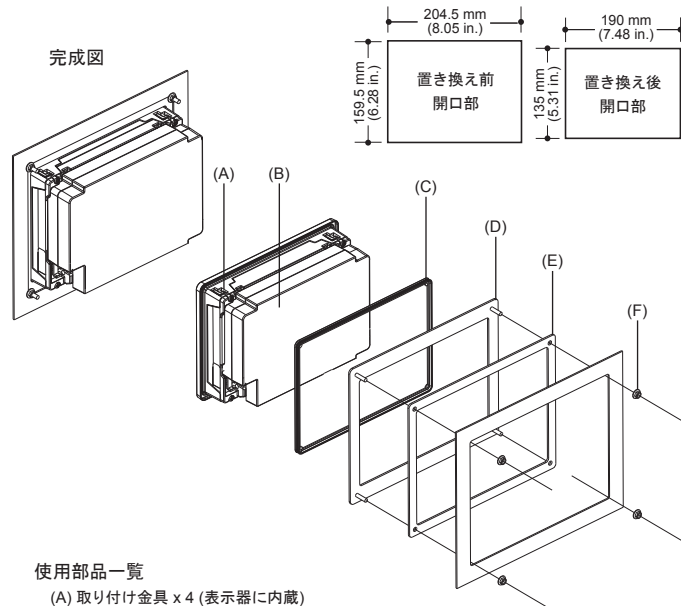

## 使用部品一覧

- (A) 取り付け金具 × 4 (表示器に内蔵)
- (B) 表示器 × 1
- (C) 防滴ガスケット × 1 (表示器に装着)
- (D) アタッチメント × 1
- (E) アタッチメントガスケット × 1
- (F) M4六角ナット × 4

### お断り

本製品を使用したことによるお客様の損害およびその他の不利益、または第三者からのいかなる請求につきましても、当社はその責任を負いかねますのであらかじめご了承ください