

交換用バックライト 取扱説明書

この度は交換用バックライトをお買い求めいただき、誠にありがとうございます。以下の注意事項を必ずお読みになりバックライトの交換を行ってください。

【対応機種】

本体	交換用バックライト型式
PS600G シリーズ	PS600-BU00
GP2600シリーズ	

製品に異常がありましたらお求め先、またはサービス・リペアセンター(0725-53-4154)までご連絡ください。



警告

【感電】

- ・作業を始める前に、GP/PS 本体の電源を切っておいてください。バックライトには高電圧がかかっています。GP/PS の電源が入った状態では絶対にバックライトの交換作業を行わないでください。

【ヤケド】

- ・バックライトは、点灯中熱くなります。ヤケドのおそれがありますので、点灯中および消灯直後のバックライトやその周辺には、触れないでください。作業の際には必ず手袋を着用してください。

【ガラス】

- ・バックライトは細いガラス管でできています。強い力がかかると、割れることがあります。危険です。取り外し・取り付け時に、強い力で引っ張ったり押し込んだりしないよう、ご注意ください。

重要

- ・バックライトを水分・油分・手あかなどで汚さないようにしてください。寿命が短くなります。

- ・交換時は、必ず正しい型式のバックライト (PS600-BU00) を使用してください。

梱包内容

- ・交換用バックライト 1 本 (型式 : PS600-BU00)
- ・ユーザー様が用意するもの
- ・⊕ ドライバ (GP 背面カバー止めネジ用) : No.2 (ドライバサイズ)
- ・手袋 (清潔なもの)

このほか、外したネジを入れる小皿などがあると便利です。

バックライト交換手順

本機のバックライト交換につきましては、以下の手順に従ってください。
作業は必ず手袋を着用してください。



【対応機種】において記載している本体のバックライトは、冷陰極管とハウジングが一体化されたユニットの状態です。

GP2600、PS600G のバックライトの交換 (説明に使われている図は GP2600 がモデルになっています。)

I/F カバー

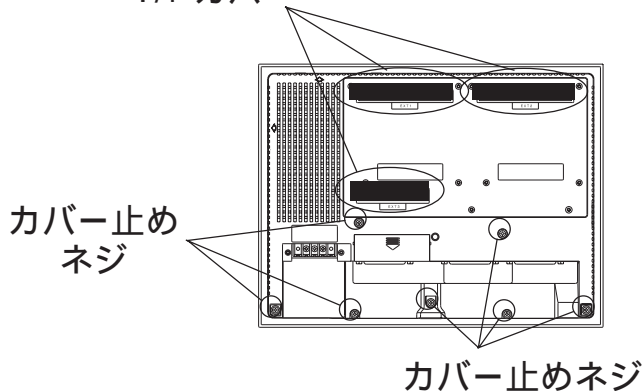

GP/PS の電源を切ります。本体背面にあります 3 つの I/F カバーを外します。そしてカバー止めネジ (7カ所) をドライバでゆるめます。

重要 ネジが小さいので、落として本体内部に混入したり、紛失しないよう細心の注意を払ってください。

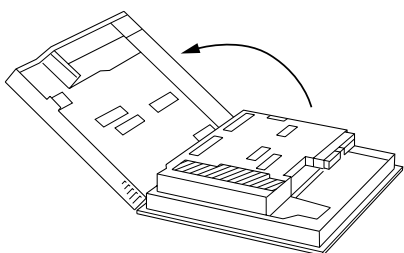

図のように、背面カバーの下部分をゆっくり上方へ開き、外します。

重要 背面カバー上部にあります 4 つのツメにご注意下さい。開閉方向を誤ると破損のおそれがあります。

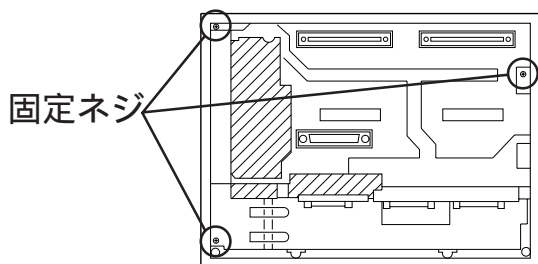

基板シャーシの固定ネジ (3カ所) をゆるめます。

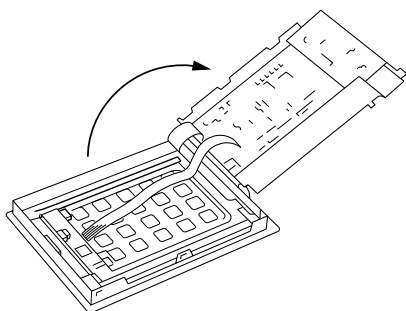

図のように、基板シャーシを左から右へ開きます。

重要 基板シャーシは熱を持っている場合、やけどの恐れがありますので、本体をよく冷ましてからか、もしくは手袋を着用して行ってください。

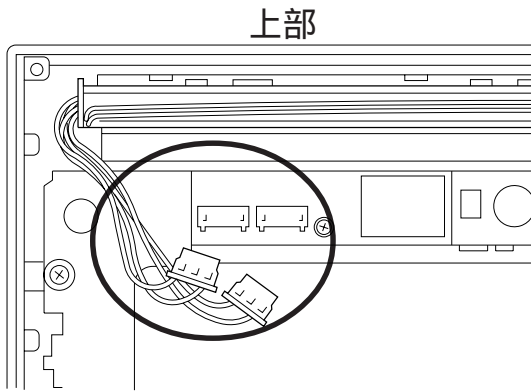

本体のインバータからバックライトのコネクタを外します。

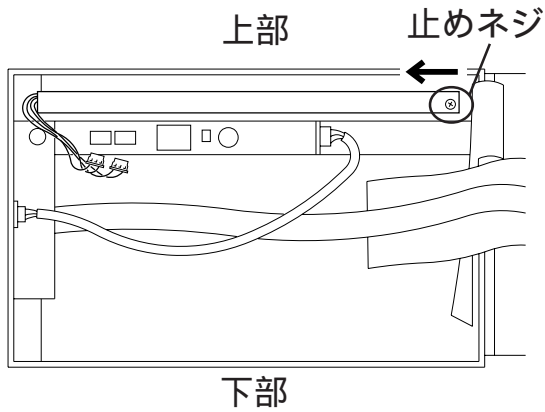

バックライトユニットの止めネジ (1カ所) をゆるめます。(ネジは、ゆるめてもユニットからは外れません。) バックライトユニットを矢印の方向にスライドさせてから、上方向に持ち上げてバックライトユニットを取り外します。

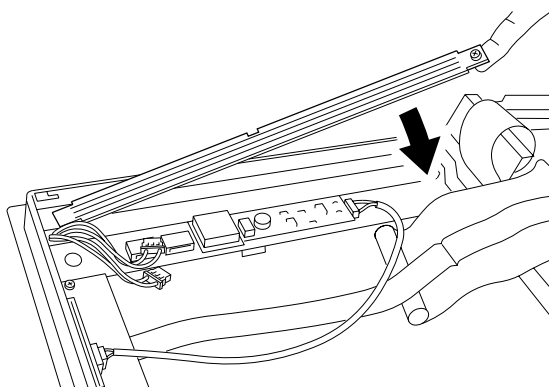
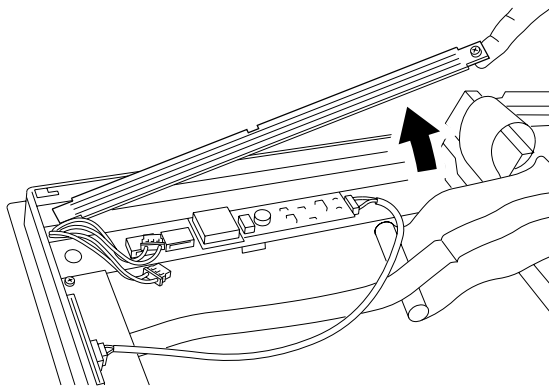

新しいバックライトユニットを と同じ方向にスライドさせながら、はめ込みます。バックライトユニットのネジを締めてから、コネクタを元どおりに差し込みます。

基板シャーシと背面カバーを取り外し時と逆の要領で元どおりに閉じます。

重要

- ・配線をカバーの間に挟み込まないように確認してください。
- ・ネジを紛失した場合、本体内に混入していないことを確認してください。本体内に混入したまま電源を投入すると故障の原因になります。

バックライトの交換が終わりましたら、GP/PS に電源を入れ、画面が正しく表示されるかご確認ください。異常がありましたらお求め先、またはサービス・リペアセンター (06-6613-1638) までご連絡ください。