

GP-2500S交換用バックライト 取扱説明書

この度は交換用バックライトをお買い求めいただき、誠にありがとうございます。
以下の注意事項を必ずお読みになり、バックライトの交換を行ってください。

【対応機種】

| 本体 | 交換用バックライト型式 |
|----------|-------------|
| GP-2500S | PS500S-BU00 |

バックライトの常温連続点灯時の寿命は50,000時間（約5.7年）です。（使用環境によって寿命は変化します。）

製品に異常がありましたら、お求め先またはサービス・リペアセンター(0725-53-4154)までご連絡ください。



警告

【感電】

- 作業を始める前に、GP本体の電源を切っておいてください。バックライトには高電圧がかかっています。GPの電源が入った状態では絶対にバックライトの交換作業を行わないでください。

【ヤケド】

- バックライトは、点灯中熱くなります。ヤケドのおそれがありますので、点灯中および消灯直後のバックライトやその周辺には、触れないでください。作業の際には必ず手袋を着用してください。

【ガラス】

- バックライトは細いガラス管でできています。強い力がかかると、割れることがあります。危険です。取り外し・取り付け時に、強い力で引っ張ったり押し込んだりしないよう、ご注意ください。

重要

- バックライトを水分・油分・手あかなどで汚さないようにしてください。寿命が短くなります。
- 交換時は、必ず正しい型式のバックライト（PS500S-BU00）を使用してください。

梱包内容

- 交換用バックライト : 2本(型式: PS500S-BU00)
- 予備のネジ : 4個

ユーザー様が用意するもの

- ⊕ドライバ(GP背面カバー止めネジ用) : No.2(ドライバサイズ)
- ⊕ドライバ(バックライトふた止めネジ用) : No.0(ドライバサイズ)
- 手袋(清潔なもの)

このほか、外したネジを入れる小皿などがあると便利です。

バックライト交換手順

本機のバックライト交換につきましては、以下の手順に従ってください。
作業時は必ず手袋を着用してください。

- 重要**
- ・ 作業時はフロントシート面を傷つけないよう、必ず保護してください。
 - ・ バックライトは上下に各1本あります。必ず2本とも交換してください。
 - ・ バックライトには冷陰極管を使用しています。廃棄の際は該当する地方自治体の条例または規則等に従って処置してください。

GP-2500S の電源を切ります。本体背面の I/F カバーとカバー止めネジ (7カ所) をはずします。

- 重要** ネジが小さいので、落として本体内部に混入したり、紛失しないよう細心の注意を払ってください。

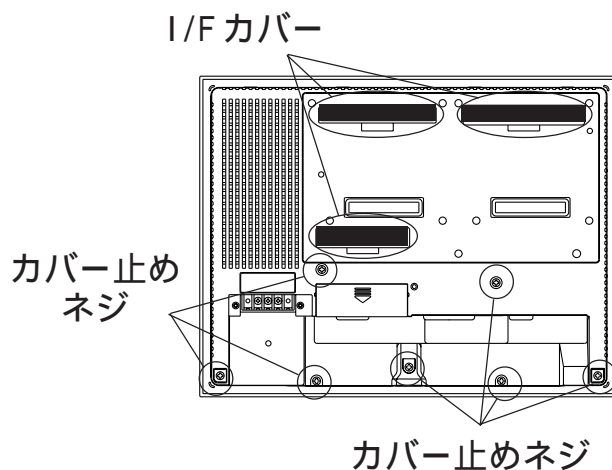

図のように、背面カバーの下部分をゆっくり上方へ開き、はずします。

- 重要** 背面カバー上部にある4つのツメにご注意下さい。開閉方向を誤ると破損のおそれがあります。

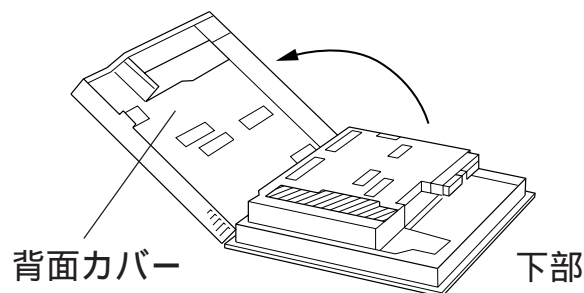

基板シャーシの固定ネジ (3カ所) をはずします。

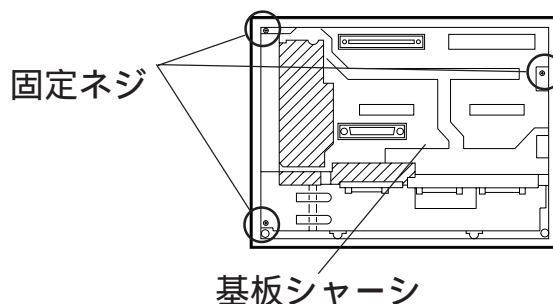

基板シャーシを左から右へ開きます。

- 重要** 基板シャーシは熱を持っている場合、やけどの恐れがありますので、本体をよく冷ましてから行ってください。

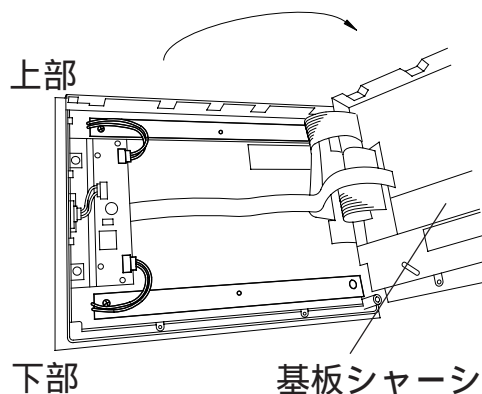

本体のインバータからバックライトのコネクタを外します。

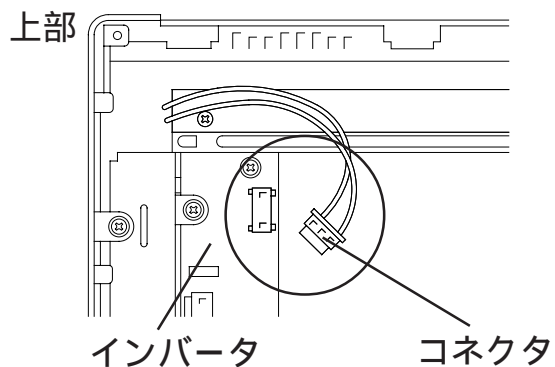

ランプカバーの止めネジ（2カ所）をはずします。

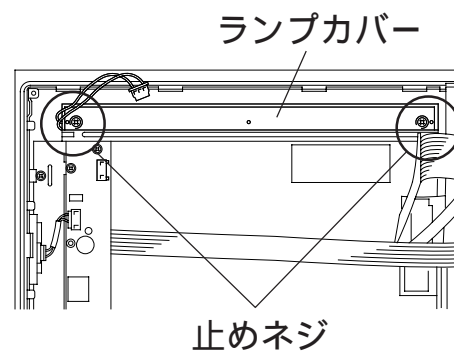

図のようにランプカバーの下部分をゆっくり上方へ開き、取りはずします。

重要 ランプカバー上部にある3つのツメにご注意ください。開閉方向を誤ると破損のおそれがあります。

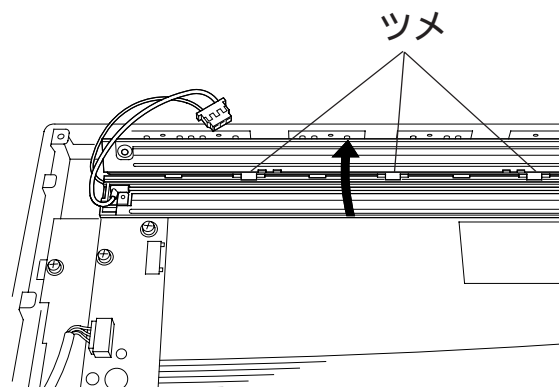

バックライトを交換します。バックライトは溝にあわせて取り付けます。

重要 バックライトやランプカバー内部の溝にごみやほこりが付着しないよう注意してください。
バックライトには力を加えないでください。破損のおそれがあります。

ランプカバーを上部3カ所のツメで引っかけると取り付けます。ランプカバーの止めネジを締め、コネクタを元どおりに差し込みます。

重要 ランプカバーを取り付ける際には、ランプカバーで配線を挟まないよう注意してください。断線、発火のおそれがあります。止めネジの締めつけトルクは19.6Nです。

GP-2500Sのバックライトは2本1組です。もう一本のバックライトについても から と同様の手順で交換します。

から と逆の手順で基板シャーシ、背面カバーを取り付けます。

重要 ネジを紛失した場合、本体内に混入していないことを確認してください。本体内に混入したまま電源を投入すると故障の原因になります。

バックライトの交換が完了したら、GPに電源を入れ、画面が正しく表示されるかご確認ください。異常がありましたら、お求め先またはサービス・リペアセンター(0725-53-4154)までご連絡ください。

お断り

本製品を使用したことによるお客様の損害および免失利益、または第三者からのいかなる請求につきましても、当社はその責任を負いかねますのであらかじめご了承ください。

株式会社 デジタル

〒559-0031

大阪市住之江区南港東8-2-52

TEL: (06)6613-1101 (代)

FAX: (06)6613-5888

URL: <http://www.proface.co.jp/>