

Pro-face

# GP-PRO/PBIII

for Windows

---

Ver.4.0

タグリファレンスマニュアル



## はじめに

このたびは、GP 画面作成ソフト「GP-PRO/PB for Windows Ver.4.0」をご採用いただき、まことにありがとうございます。

この製品を正しくご使用いただくために、マニュアル類をよくお読みください。

また、マニュアル類は必ずご利用になる場所のお手元に保管し、いつでもご覧いただけるようにしておいてください。

### おことわり

- (1) 「GP-PRO/PB for Windows Ver.4.0」(以下本製品といいます)のプログラムおよびマニュアル類は、すべて(株)デジタルの著作物であり、(株)デジタルがユーザーに対し「ソフトウェア使用条件」に記載の使用権を許諾したものです。当該「ソフトウェア使用条件」に反する行為は、日本国内外の法令により禁止されています。
- (2) 本書の内容については万全を期して作成しておりますが、万一お気づきの点がありましたら、(株)デジタル「GPサポートダイヤル」までご連絡ください。
- (3) 前項にかかわらず、本製品を運用した結果の影響および第三者のいかなる請求にも、(株)デジタルは一切責任を負いません。
- (4) 製品の改良のため、本書の記述と本製品のソフトウェアとの間に異なった部分が生じることがあります。最新の説明は、別冊ないし電子的な情報として提供していますので、あわせてご参照ください。
- (5) 本書は、(株)デジタルから日本国内仕様として発売された製品専用です。
- (6) 本製品が記録・表示する情報の中に、(株)デジタルおよび/または第三者が権利を有する無体財産権、知的所有権に関わる内容を含むことがあります。これは(株)デジタルがこれらの権利の利用について、ユーザーまたはその他の第三者に、何らの保証や許諾を与えるものではありません。

© Copyright 1999 Digital Electronics Corporation. All rights reserved.

(株)デジタル 1999 Oct.

## 商標権などについて

本書に記載の社名、商品名は、各社の商号、商標(登録商標を含む)またはサービスマークです。本製品の表示・記述の中では、これら権利に関する個別の表示は省略しております。

商標等	権利者
Microsoft, MS, MS-DOS, Windows, Windows 95, Windows 98, Windows NT, Windowsエクスプローラー, Microsoft Excel 95	米国Microsoft社
Intel, Pentium	米国Intel社
Pro-face	(株)デジタル
NEC, PC-9800	日本電気(株)
Ethernet	米国Western Digital社
IBM, VGA, PC/AT,	米国IBM社

なお、上記商号・商標類で、本書での表記と正式な表記が異なるものは以下の通りです。

本書での表記	正式な表記
Windows 95	Microsoft <sup>®</sup> Windows <sup>®</sup> 95 オペレーティングシステム
Windows 98	Microsoft <sup>®</sup> Windows <sup>®</sup> 98 オペレーティングシステム
MS-DOS	Microsoft <sup>®</sup> MS-DOS <sup>®</sup> オペレーティングシステム
Windows NT	Microsoft <sup>®</sup> Windows NT <sup>®</sup> オペレーティングシステム

# マニュアルの読み方

## マニュアルの構成

本書は「GP-PRO/PB for Windows Ver.4.0」(以下、本製品と呼びます)の使用方法を説明するマニュアル(6巻構成)の第3巻、「タグリファレンスマニュアル」です。本書以外に、5種のマニュアルがありますので、あわせてご覧ください。

これらマニュアル類のほか、データファイルとして補足説明や機能の追加・修正情報が添付されていることがあります。

[スタート]ボタンをクリックし、[プログラム(P)] [ProPB3Win]の順にポイントし、[お読みください]をクリックし、表示された内容をご覧ください。

なお、GPに関する詳しい説明は、各機種ごとの「ユーザズマニュアル」(別売)をご覧ください。

第1巻	インストレーションマニュアル	本製品の特徴、概要、インストール方法など基本的な説明をします。 簡単な生産ラインの画面作成を例に、本製品の操作練習と主な機能の説明を行います 第2巻以降のPDFマニュアルの見方も説明していますので必ずはじめにお読みください。
第2巻	オペレーションマニュアル	本製品を使うための操作手順と一部特殊な機能を除いたすべての機能について説明します。PDFデータで収録されています。
第3巻	タグリファレンスマニュアル(本書)	GPの画面上機能を指定する「タグ」の詳細について、まとめて説明します。PDFデータで収録されています。
第4巻	パーツリスト	本製品にあらかじめ用意されている部品と図記号をまとめて説明します。PDFデータで収録されています。
第5巻	PLC接続マニュアル	GPと各社のPLCの接続方法について説明します。PDFデータで収録されています。
第6巻	入門マニュアル	インストレーションマニュアルの画面作成例に応用編を加えた内容です。 PDFデータで収録されています。

マスターCD-ROMには、「画面レイアウトシート」のPDFファイルが保存されています。詳しい使用方法については、インストレーションマニュアルをご覧ください。

タグなどのアドレス設定時は標準インストール時にインストールされるレイアウトシートを利用されると便利です。

レイアウトシートには「デバイス割り付け表」と「タグレイアウトシート」があります。それぞれMicrosoft Excel 95のデータとしてインストールされているのでご利用ください。各ファイルの場所とファイル名を以下に示します。

なお、Microsoft Excel 95のご利用方法は該当商品マニュアルを参照ください。

フォルダ名	ファイル名	内容
propbwin¥sheet	Device1J.xls	デバイス割り付け表
	TAG1J.xls	タグレイアウトシート
	TAG2J.xls	
	TAG3J.xls	
	TAG4J.xls	

## GP の名称について

GP-PRO/PB ではGPの機種ごとにサポートしている機能や設定が異なる場合があります。  
本書では以下のようなシリーズ名または商品名を用いて説明します。

		シリーズ名	商品名	型式
POWER GPシリーズ	GP70シリーズ	GP-H70シリーズ	GP-H70L	GP70-LG11-24V
				GP70-LG41-24VP
			GP-H70S	GP70-SC11-24V
				GP70-SC41-24VP
		GP-270シリーズ	GP-270L	GP270-LG11-24V
				GP270-LG21-24VP
				GP270-LG31-24V
			GP-270S	GP270-SC11-24V
				GP270-SC21-24VP
				GP270-SC31-24V
		GP-370シリーズ	GP-370L	GP370-LG11-24V
				GP370-LG21-24VP
				GP370-LG31-24V
				GP370-LG41-24VP
			GP-370S	GP370-SC11-24V
				GP370-SC21-24VP
				GP370-SC31-24V
				GP370-SC41-24VP
		GP-470シリーズ	GP-470E	GP470-EG11
				GP470-EG21-24VP
	GP470-EG31-24V			
	GP-570シリーズ	GP-570S	GP570-SC11	
			GP570-SC21-24VP	
			GP570-SC31-24V	
		GP-570T	GP570-TC11	
			GP570-TC21-24VP	
			GP570-TC31-24V	
GP-570VM	GP570-TV11			
	GP-571T	GP571-TC11		
		GP-675シリーズ	GP-675T	GP675-TC11
GP675-TC41-24VP				
GP-675S	GP675-SC11			
	GP-870シリーズ	GP-870VM	GP870-PV11	
GP-377シリーズ	GP-377L	GP377-LG11-24V		
		GP377-SC11-24V		
GP77Rシリーズ	GP-377Rシリーズ	GP-377RT	GP377R-TC11-24V	
	GP-477Rシリーズ	GP-477RE	GP477R-EG11	
			GP477R-EG41-24VP	
	GP-577Rシリーズ	GP-577RT	GP577R-TC11	
			GP577R-TC41-24VP	
GP-577RS	GP577R-SC11			

# 目次

はじめに .....	1
商標権などについて .....	2
マニュアルの読み方 .....	3
表記のルール .....	11
使用上の注意 .....	12

## 第 1 章 動画表示のしくみ

1.1 画面の種類 .....	1-1
1.2 動画機能とは .....	1-2
1.3 タグ一覧 .....	1-4
1.4 動画機能別タグ一覧 .....	1-7
1.5 タグ設定時の注意 .....	1-12

## 第 2 章 動画表示機能の詳細

2.1 アラームサマリ (テキスト) 表示 < A タグ > .....	2-1
2.1.1 概要 .....	2-1
2.1.2 詳細 .....	2-1
2.1.3 設定項目 .....	2-5
2.1.4 Aタグを使用した画面例 .....	2-12
2.1.5 カラーの設定について .....	2-15
2.2 アラームサマリ表示 < a タグ > .....	2-17
2.2.1 概要 .....	2-17
2.2.2 詳細 .....	2-17
2.2.3 設定項目 .....	2-19
2.2.4 アラームサマリ表示上の注意事項 .....	2-21
2.3 時計表示 < C タグ > .....	2-23
2.3.1 概要 .....	2-23
2.3.2 詳細 .....	2-23
2.3.3 設定項目 .....	2-24
2.4 統計グラフ表示 < D タグ > .....	2-27
2.4.1 概要 .....	2-27
2.4.2 詳細 .....	2-27
2.4.3 設定項目 .....	2-28
2.5 統計値表示 < d タグ > .....	2-31
2.5.1 概要 .....	2-31
2.5.2 詳細 .....	2-31
2.5.3 設定項目 .....	2-32
2.6 数値データ表示拡張機能 < E タグ > .....	2-35
2.6.1 概要 .....	2-35
2.6.2 詳細 .....	2-35
2.6.3 設定項目 .....	2-37
2.6.4 ワードアドレス間接指定例 .....	2-49

---

2.7	フリー移動表示 < F タグ >	2-51
2.7.1	概要	2-51
2.7.2	詳細	2-51
2.7.3	設定項目	2-53
2.8	グラフ表示 < G タグ >	2-57
2.8.1	概要	2-57
2.8.2	詳細	2-57
2.8.3	設定項目	2-58
2.9	グラフ表示拡張機能 < g タグ >	2-63
2.9.1	概要	2-63
2.9.2	詳細	2-63
2.9.3	設定項目	2-65
2.10	図形描画 < H タグ >	2-71
2.10.1	概要	2-71
2.10.2	詳細	2-71
2.10.3	設定項目	2-72
2.10.4	描画用データ	2-73
2.11	マーク移動表示 < J タグ >	2-79
2.11.1	概要	2-79
2.11.2	詳細	2-79
2.11.3	設定項目	2-81
2.12	設定値入力 < K タグ >	2-85
2.12.1	概要	2-85
2.12.2	詳細	2-85
2.12.3	設定項目	2-88
2.12.4	設定値入力の流れ	2-99
2.12.5	BCDデータの設定値入力に関する注意	2-100
2.12.6	「自動クリア」の動作例	2-101
2.12.7	「演算 / 有」の場合のKタグ動作	2-102
2.13	タッチキーボード入力 < k タグ >	2-103
2.13.1	概要	2-103
2.13.2	詳細	2-103
2.13.3	設定項目	2-104
2.14	ライブラリ表示 < L タグ >	2-107
2.14.1	概要	2-107
2.14.2	詳細	2-107
2.14.3	設定項目	2-108
2.14.4	ライブラリの指定ポイント	2-112
2.14.5	表示タイミング	2-113
2.14.6	「消去動作」の設定について	2-114
2.14.7	「オフセット指定」の方法	2-115
2.14.8	XOR表示に関する注意	2-116
2.14.9	重ね描きを避けるための消去用ライブラリ作成方法	2-117
2.14.10	カラーGPにおける表示色の組み合わせ	2-118

---

2.15	ライブラステータス表示 < I (スモール) タグ >	2-121
2.15.1	概要	2-121
2.15.2	詳細	2-122
2.15.3	設定項目	2-123
2.15.4	「ビットオフセットとビット長指定」の方法	2-125
2.16	マーク表示 < M タグ >	2-127
2.16.1	概要	2-127
2.16.2	詳細	2-127
2.16.3	設定項目	2-129
2.16.4	「画面指定 / 間接」でマークを呼び出す場合の表示	2-131
2.17	数値データ表示 < N タグ >	2-133
2.17.1	概要	2-133
2.17.2	詳細	2-133
2.17.3	設定項目	2-135
2.17.4	相対値表示の設定	2-140
2.18	警報値表示 < n タグ >	2-141
2.18.1	概要	2-141
2.18.2	詳細	2-141
2.18.3	設定項目	2-142
2.19	フォーマット付き数値表示 < P タグ >	2-143
2.19.1	概要	2-143
2.19.2	詳細	2-143
2.19.3	設定項目	2-144
2.19.4	P タグ設定例	2-147
2.19.5	「高品位」設定時の文字表示について	2-148
2.20	アラームサマリ表示拡張機能 < Q タグ >	2-149
2.20.1	概要	2-149
2.20.2	詳細	2-149
2.20.3	Q タグ制限事項	2-153
2.20.4	設定項目	2-154
2.20.5	Q タグ動作例	2-160
2.20.6	サブ表示例	2-162
2.20.7	フリーズモードについて	2-165
2.20.8	ロールアップ、ロールダウンキーについて	2-166
2.20.9	Q タグ用 GP システムの設定	2-167
2.20.10	Q タグアラームサマリの CSV ファイル保存例	2-173
2.21	ルール設定 < R タグ >	2-175
2.21.1	概要	2-175
2.21.2	詳細	2-175
2.21.3	設定項目	2-176
2.22	文字列表示 < S タグ >	2-177
2.22.1	概要	2-177
2.22.2	詳細	2-177
2.22.3	設定項目	2-179



---

2.23	タッチパネル入力 < T タグ >	2-181
2.23.1	概要	2-181
2.23.2	詳細	2-181
2.23.3	設定項目	2-183
2.23.4	T タグ設定時に便利な機能	2-191
2.23.5	画面切り替えについて	2-192
2.23.6	階層画面切り替え	2-197
2.24	セレクトスイッチ入力 < t タグ >	2-199
2.24.1	概要	2-199
2.24.2	詳細	2-199
2.24.3	設定項目	2-201
2.25	インテグ出力 < Tih タグ、Tiw タグ >	2-203
2.25.1	概要	2-203
2.25.2	詳細	2-204
2.25.3	設定項目 Tih タグ	2-205
2.25.4	設定項目 Tiw タグ	2-206
2.26	ウインドウ表示 < U タグ >	2-207
2.26.1	概要	2-207
2.26.2	詳細	2-207
2.26.3	グローバルウインドウ表示	2-209
2.26.4	ローカルウインドウ表示	2-210
2.26.5	設定項目	2-211
2.26.6	U タグを使用した画面例	2-213
2.26.7	GPシステムの設定でグローバルウインドウを表示させるには	2-214
2.27	ビデオウインドウ表示 < V タグ >	2-215
2.27.1	概要	2-215
2.27.2	詳細	2-215
2.27.3	設定項目	2-217
2.27.4	V タグを使用した画面例	2-218
2.28	デバイスへの書き込み < W タグ >	2-221
2.28.1	概要	2-221
2.28.2	詳細	2-222
2.28.3	設定項目	2-223
2.28.4	W タグの動作例	2-228
2.29	テキストデータ表示 < X タグ >	2-229
2.29.1	概要	2-229
2.29.2	詳細	2-229
2.29.3	設定項目	2-231
2.29.4	X タグを使用した画面例	2-234
2.30	折れ線グラフ表示	2-237
2.30.1	概要	2-237
2.30.2	詳細	2-237
2.30.3	設定項目 画面設定	2-240
2.30.4	設定項目 チャンネル設定	2-243
2.30.5	一括表示のしくみ	2-246
2.30.6	折れ線グラフデータのCSVファイル保存例	2-250

## 第3章 特殊機能

3.1	Dスクリプト/グローバルDスクリプト	3-1
3.1.1	概要	3-1
3.1.2	詳細	3-1
3.1.3	設定項目	3-2
3.1.4	Dスクリプト/グローバルDスクリプト制限事項	3-16
3.1.5	演算結果の注意事項	3-18
3.1.6	論理演算子をもちいた計算例	3-19
3.1.7	ビット操作をもちいた計算例	3-20
3.1.8	条件分岐	3-21
3.1.9	アプリケーション例(1)	3-22
3.1.10	アプリケーション例(2)	3-24
3.2	データサンプリング設定	3-25
3.2.1	概要	3-25
3.2.2	詳細	3-25
3.2.3	設定項目	3-26
3.2.4	データサンプリングのCSVファイル保存例	3-29

## 第4章 応用機能

4.1	サウンド出力	4-1
4.1.1	概要	4-1
4.1.2	詳細	4-1
4.1.3	設定項目	4-3
4.1.4	サウンド設定例(サウンドデータのコンバート)	4-4
4.1.5	サウンドデータ出力例	4-8
4.2	ファイリングデータ(レシピ)機能	4-11
4.2.1	概要	4-11
4.2.2	詳細	4-11
4.2.3	設定項目(1)	4-18
4.2.4	設定項目(2)	4-21
4.2.5	ファイリングデータ設定例	4-23
4.2.6	ファイリングデータ転送例(自動転送の場合)	4-24
4.2.7	ファイリングデータ転送例(手動転送1)	4-26
4.2.8	ファイリングデータ転送例(手動転送2)	4-31
4.3	ロギング機能	4-35
4.3.1	概要	4-35
4.3.2	詳細	4-35
4.3.3	ロギングデータ読み出しタイミング	4-40
4.3.4	ロギングデータの流れ	4-41
4.3.5	設定項目	4-42
4.3.6	表示設定	4-53
4.3.7	印字設定	4-63
4.3.8	ロギングデータのExcel表示例	4-72
4.3.9	ロギング表示器使用例	4-75

---

4.4	CFカード	4-81
4.4.1	概要	4-81
4.4.2	詳細	4-81
4.4.3	CFカードご使用についての注意事項	4-82
4.4.4	GP-PRO/PB での操作～外部記憶装置としての利用	4-84
4.4.5	CFカードデータ出力フォルダの設定	4-85
4.4.6	CFカードデータ出力フォルダからCFカードへの転送	4-85
4.4.7	GPでの操作～オフラインモード	4-86
4.4.8	バックアップSRAMからCFカードへのデータ転送	4-88
4.4.9	CFカード空き容量の確認	4-90

索引

## 表記のルール



本書は、以下のルールで表記します。

疑問点等がございましたら「GP サポートダイヤル」までお問い合わせください。「GP サポートダイヤル」では、(株)デジタル製品についての技術的なご質問・ご相談にお答えします。

なお、パソコンやWindows 95、Windows 98、Windows NTそのものに関することは、パソコンをお買い上げの販売店、メーカーにお問い合わせください。

### 安全に関する注意表記

本製品のご使用上、安全に関して重要な説明には、以下の表示を添えています。

表示	意味内容
 警告	この表示を無視して誤った取り扱いをすると、人が死亡または重傷を負う可能性が想定される内容を示します。
 注意	この表示を無視して誤った取り扱いをすると、人が傷害を負ったり、物的損害の発生が想定される内容を示します。
 重要	この表示の説明に従わない場合、機器の異常動作やデータの消失などの不都合が起こる可能性があります。
強制	必ず実施していただきたい操作、作業などを表します。
禁止	決して行ってはならない操作、作業などを表します。

### 説明のための表記

本書では、説明の便宜のため、以下のように表記します。

表記	意味内容
 MEMO	参考になることから、補足的な説明です。
<u>参照</u>	関連する説明が掲載されている項目(マニュアル名、ページ)を示します。
PLC	プログラマブルコントローラ、シーケンサの総称です。
GP	(株)デジタル製グラフィックパネル「GP シリーズ」の総称です。 本製品の対応機種名 <u>参照</u> 仕様「オペレーションマニュアル」
RS-232C	正式な規格名は「EIA-232D」ですが、通称である「RS-232C」を使います。
RS-422	正式な規格名は「EIA-422」ですが、通称である「RS-422」を使います。

## 使用上の注意

### ディスクの取り扱いについて

ディスクの破損・故障を防ぐため、以下の点にご注意ください。

- 禁止**
- ・ ディスクドライブのランプが点灯しているときは、ディスクを取り出さないでください。
  - ・ CD-ROM の記録面に手を触れないでください。
  - ・ 極端な高温や低温、湿気やホコリの多い場所にディスクを置かないでください。

### 本製品の使用について

事故や誤動作の原因となりますので、以下の点にご注意ください。



#### 警告

- ・ タッチパネル上のスイッチ機能は、人命の安全確保や重大な物的損傷防止にかかわるスイッチ(非常停止スイッチなど)には決して使わないでください。
- ・ 保護や安全のための回路は、必ず GP とは別に設けてください。誤動作や誤操作、プログラムの不備などがあった場合に、ご使用のシステムによる人的・物的な危険を防止するために必要です。



- ・ 労働安全衛生規則では、産業用ロボットなど労働大臣が指定する産業用機械設備の安全確保にかかわるスイッチは、人間が直接操作するスイッチであることが規定されています。

- 禁止**
- ・ プログラム使用中に、パソコン本体の電源を OFF しないでください。
  - ・ 本製品で作成し、GP へ転送した画面データを GP から DOS 版の作画ソフト(GP-PRO/PB ,GP-PRO など)へ転送しないでください。
  - ・ テキストエディタなどを使用して、本製品のプロジェクトファイルの中身を変更しないでください。
  - ・ 目的の GP がサポートしていない機能を使用した画面は、GP に転送しないでください。

# 第1章

## 動画表示のしくみ

GPは、ホスト内のデータに応じたリアルタイムな表示（動画表示）を行います。  
この章では、GPの「動画表示」のしくみや各動画表示機能の概要を説明します。

### 1.1 画面の種類

「動画表示」のしくみを説明する前に、GPの画面について示します。  
GPには下表のように6種類の画面が用意されており、使用目的に応じて使い分けます。

画面の種類	画面番号	内容	1画面当たりの最大サイズ
ベース(B)画面	B1 ~ B8999	運転モード時の表示画面です。共用する図形や動画表示用の絵を、他のベース画面へ呼び出して使用することもできます。ベース画面の一部をウィンドウ登録することもできます。	約16Kバイト
マーク(M)画面	M1 ~ M8999	48×48ドットの範囲でドット単位のマークや外字を作成する画面です。マークや外字はベース画面上で固定表示、または動画表示できます。	最大576バイト
折れ線グラフ(T)画面	T1 ~ T8999	折れ線グラフのグラフ軸や目盛を作画したり、グラフ表示用のデータ設定を行う画面です。ベース画面上へ呼び出して使用します。	約16Kバイト
キーボード(K)画面	K1 ~ K8999	設定入力用のキーボード（英数字、記号、カタカナ、ひらがな、漢字）を作成する画面です。ベース画面上へ呼び出して使用します。	約16Kバイト
テキスト(X)画面	X1 ~ X8999	テキスト（文字のみのデータ）で構成される画面です。テキストはテキスト画面上で直接作成または他のテキストエディタで作成したものをテキスト画面に貼り付けて登録します。動画表示に使用します。	約53Kバイト
イメージ(I)画面	I1 ~ I8999	ビットマップイメージデータをGP用の画面として登録する画面です。イメージ画面はベース画面上で固定表示または動画表示できます。	約58Kバイト

各画面の頭文字のアルファベットを、「画面ヘッダ」と呼びます。



GP-PRO/PB では、1~8999の範囲で自由に番号を付けて画面を作成できます。ただし、各画面の容量と、画面データを保存するフロッピーディスクやハードディスクの残り容量、およびパソコン本体のメモリ残量とによって、作業可能な画面数が左右される場合があります。

## 1.2 動画機能とは

GPは、絵・文字・グラフなどを使って、ホスト内のデータの変化をリアルタイムに表示します。また、ホストに対して作用し、データの書き込みを行います。これらの働きを「動画機能」と呼びます。「動画機能」を行うためには、各種の表示情報（ホスト内のどのデータを、どのような形で、画面のどこに表示するか）を設定し、パラメータとして記憶させます。

「動画機能」を駆使することによって、GPは単なる表示器に留まらず、高機能で付加価値の高いモニタ操作パネルとしてご利用いただけます。

### 豊富な機能

「動画機能」には「部品」と「タグ」があります。「部品」は全部で21種、「タグ」は全部で30種の機能があり、さらに「アラームメッセージ表示」「折れ線グラフ表示」「Dスクリプト」「データサンプリング設定」とよりアプリケーションの幅を広げる「ファイリングデータ機能」「ロギング機能」「サウンド出力」があります。

「部品」にはあらかじめ絵と動画設定が行われて登録されています。使用頻度の高い動画機能を中心に登録しています。いろいろな部品の中から、好みの部品を選んでPLCのアドレスなどを設定して配置するだけで、画面に動画機能を持たせることが可能です。画面作成工数を大幅に削減することができます。

「タグ」は部品でまかなえない絵や機能を用いてオリジナリティあふれる画面を作成したい場合に用います。タグは自分で描画した絵に動画機能を持たせるために設定します。タグを使用することにより、よりオリジナリティあふれる画面に付加価値の高い動画機能を設定することができます。

本書は付加価値の高い動画機能の「タグ」について解説したものです。

### 作画支援ソフト GP-PRO/PB で設定

「動画機能」を用いるための各種表示情報の設定や修正は、GP-PRO/PB で行います。「動画機能」が記憶した各種の情報は、絵のデータとともにGP-PRO/PB からGPに転送されます。GPはこの内容に従い、ホストとデータのやり取りを行います。

### 「タグ」はベース画面で設定

「動画機能」のうち「部品」や「タグ」と呼ばれるものは、原則としてベース画面に設定します。ただし、下記のような例外もあります。

- 例外1 「kタグ」は通常キーボード画面に設定し、ベース画面に呼び出して使用します（ベース画面上での設定もできます）。  
参照 [タッチキーボード入力<kタグ>](#)
- 例外2 「Uタグ」のグローバルウインドウは「GPシステムの設定」で設定し、システムエリアによって表示を制御します。  
参照 [ウインドウ表示<Uタグ>](#)
- 例外3 「aタグ」「Qタグ」はベース画面に設定しますが、表示メッセージの登録などアラームエディタ上で設定する項目があります。  
参照 [アラームサマリ表示<aタグ>](#)、[アラーム履歴表示<Qタグ>](#)

例外4 「Aタグ」「Xタグ」はベース画面に設定しますが、表示メッセージの登録などテキスト画面上で設定します。

参照 アラームサマリ(テキスト)表示<Aタグ>、テキストデータ表示<Xタグ>

#### 「アラームメッセージ表示」はアラームエディタで設定

「アラームメッセージ表示」は、アラームエディタ、テキスト画面上でメッセージを作成し、各種表示情報を設定します。メッセージ単位に優先順位を持たせたい場合や発生順に表示したい場合はアラームエディタを作成します。作成後いったん画面を保存し、GPに転送します。GPは設定内容に従って、メッセージを表示します。

#### 「折れ線グラフ表示」は折れ線グラフ画面で設定

「折れ線グラフ表示」は折れ線グラフ画面上で、各種表示情報を設定します。設定後いったん折れ線画面を保存し、ベース画面に呼び出します。ベース画面を保存し、GPに転送します。GPは設定内容に従って、折れ線(トレンド)グラフを表示します。

#### 「Dスクリプト」でPLCのプログラミング軽減

「Dスクリプト」はDスクリプトエディタでプログラミングします。表示用に使うPLCのラダープログラムの代替えとして、言語型のスクリプトプログラム(Dスクリプト)で表示用プログラムが作成可能。これによりGP内部で処理を行うことができPLCの負担を軽減することができます。

#### 「ファイリングデータ」の登録はファイリングデータ一覧で登録

「ファイリングデータ」の登録はファイリングデータ一覧で登録します。ファイリングデータとは、レシピなどの設定値をファイルとしてGPに登録し、イベントなどによってPLCのデバイスに設定する機能です。ファイリングデータはGP内部メモリもしくはCFカードに保存します。ベース画面上にファイル項目表示器を配置してファイリングデータを選択しPLCへ転送します。

#### 「ロギング機能」でPLCのデータをロギング

「ロギング機能」はロギング設定で設定された内容でPLCデバイスのデータをロギングしバックアップSRAMに保存します。また、操作によりCFカードに保存することができます。

#### 「サウンド」の登録はサウンドデータの生成で登録

「サウンドデータ」の登録はサウンドデータの生成で登録します。サウンドデータはGP内部メモリもしくはCFカードに保存します。サウンド設定によって設定された内容でサウンドを出力します。



## 1.3 タグ一覧

機能の名称	概要	備考
アラームサマリ (テキスト)表示 <b>Aタグ</b>	ホストのビットアドレスの変化に応じて、テキスト画面に登録されたメッセージ(テキストデータ)を行単位でサマリ表示します。さらに、他のタグと連動させることで、各行に対応させたサブ画面の表示を行います。	* 1
アラームサマリ表示 <b>aタグ</b>	ホストのビットアドレスの変化に応じて、アラームエディタに登録されたアラームメッセージをリスト表示します。	* 1
時計表示 <b>Cタグ</b>	GP内部の時計データにもとづいて、現在の時刻を表示します。	
統計グラフ表示 <b>Dタグ</b>	ホストの連続した複数のワードアドレス内に格納されたデータの統計を取って、百分率でグラフ表示します。	
統計値表示 <b>dタグ</b>	ホストの連続した複数のワードアドレスに格納されたデータの統計を取って、数値表示します。	
数値データ表示(拡張機能) <b>Eタグ</b>	ホストのワードアドレス内に格納されたデータをリアルタイムに数値表示します。データ範囲による色替え表示可能データ形式 Dec,Hex,BCD,Bin,Oct,Floatを選択可能。	
図形移動表示 <b>Fタグ</b>	ホストのワードアドレス内のデータに応じた位置に、指定したライブラリを呼び出します。画面上の任意の位置への物体移動表示が可能です。	
グラフ表示 <b>Gタグ</b>	ホストのワードアドレス内に格納されたデータを、リアルタイムにグラフ(棒、円、半円)表示します。	
グラフ表示(拡張機能) <b>gタグ</b>	ホストのワードアドレス内に格納されたデータを、リアルタイムにグラフ(棒、円、半円)表示します。グラフはあらかじめ設定した範囲に従って色替え表示が可能です。	
図形表示 <b>Hタグ</b>	ホストのワードアドレス内に格納されたデータによって、任意の座標に直線、四角形、円などを描画します。	* 3
マーク移動表示 <b>Jタグ</b>	ルール(Rタグで設定)上にマークを移動表示します。(Rタグとともに使用します)	
設定値入力 <b>Kタグ</b>	kタグを使って作成したタッチキーボードおよびバーコードリーダーやキーボードなどから、ホストのワードアドレスに数値や文字列のデータを設定入力します。	* 1
タッチキーボード入力 <b>kタグ</b>	タッチパネルスイッチからホストへのデータ設定キーボードの操作キーになります。	* 1
ライブラリ表示 <b>Lタグ</b>	ライブラリとしてベース画面やイメージ画面に登録した図形を、ホストの変化に応じて表示します。	

機能の名称	概要	備考
ライブラリステート表示 <b>I (スモールL) タグ</b>	ライブラリとしてベース画面やイメージ画面に登録した図形を、あらかじめ指定し、ホストのデータ変化に応じて次々と表示します。	
マーク表示 <b>M タグ</b>	マーク画面に登録したマークを、ホスト内のデータ変化に応じて表示します。	
数値データ表示 <b>N タグ</b>	ホストのワードアドレス内に格納されたデータを、リアルタイムに数値表示します。	
警報値 <b>n タグ</b>	K タグで設定した警報値（設定データの上限値・下限値）を画面上に表示します。	
フォーマット付き数値表示 <b>P タグ</b>	ホストのワードアドレスに格納されたデータを、指定フォーマットに従ってリアルタイムに絶対値で数値表示します。	
アラーム履歴表示 <b>Q タグ</b>	ホストのビットの変化に応じて、アラームエディタに登録されたメッセージを行単位で履歴表示します。サマリ表示にはアクティブ、ヒストリ、ログの3種類あります。さらに、他のタグと連動させることで、各メッセージの確認、削除、サブ表示等が可能です。	* 1
ルール設定 <b>R タグ</b>	マークが移動していく経路（ルール）を設定します。マークが移動するポイントを設定することによって、マーク（Jタグで指定）をルール上に移動表示します。（Jタグと共に使用します。）	
文字列表示 <b>S タグ</b>	ホストのワードアドレス内に格納されている文字列データを表示します。	* 1
タッチパネル入力 <b>T タグ</b>	タッチパネルからホストへの入力を行います。ホストに対して書き込みを行うスイッチになります。	* 1
セレクトスイッチ入力 <b>t タグ</b>	タッチパネルからホストへの入力を行います。セレクトスイッチのようにタッチパネルを押すごとにビットを切り替えてONします。	* 1
イン칭出力 <b>Tih、Tiw タグ</b>	GP背面の補助入出力インターフェイス（以下、AUX I/Fと表記します）を通してホストのDINリレーにタッチパネルから出力（イン칭出力）します。タッチパネルスイッチを用いて微調整を行うことができます。	* 2
ウインドウ表示 <b>U タグ</b>	ホストのワードアドレスの変化に応じて、ウインドウ登録画面をベース画面上に表示します。	
ビデオウインドウ表示 <b>V タグ</b>	GP-570VM、GP-870VM専用機能です。映像信号をビデオウインドウ上に表示します。	
デバイスへの書き込み <b>W タグ</b>	ホスト内のビットアドレスの変化によって、ワードアドレスにデータを書き込んだり、ビットのセット/リセットを行ったりします。	

機能の名称	概要	備考
テキストデータ表示 <b>Xタグ</b>	ホストのデータの変化に応じて、テキストデータ（テキスト画面）の内容を表示します。	* 1
アラームメッセージ表示	ホスト内のビットアドレスの変化に応じて、アラームエディタに登録されたアラームメッセージを画面下部にスクロール表示します。	* 1
折れ線グラフ	ホストのワードアドレス内のトレンドデータの変化を、折れ線グラフで表示します。	* 1
Dスクリプト	タグ機能以外に任意にプログラミングし、GP内部で実行することが可能です。PLCの表示に関する負担を削減します。	
データサンプリング設定	任意のワードアドレスのデータを時系列でLSエリアに格納することができます。	* 3
ファイリングデータ機能	あらかじめ登録したレシピなどのファイリングデータを任意にPLCへ転送することができます。	* 4
ロギング機能	PLCのデータをPLCのトリガもしくは定期的にバックアップSRAMにロギングすることができます。また、CFカードにロギングしたデータを書き出すこともできます。	* 4
サウンド出力	ホスト内のビットの変化に応じてサウンドを出力します。	* 5

- 備考 \* 1 GPの画面サイズや設置方法によって表示文字数など設定が異なる項目があります。異なる設定については、  
**参照** 「第2章 / 各タグの詳細」
- \* 2 GP-270、GP-370、GP-H70、GP-377では、このタグは使用できません。  
**参照** GP-PRO/PB for Windows Ver.4.0以前に追加された機能の使用可能一覧
- \* 3 GP-270では、このタグは使用できません。  
**参照** GP-PRO/PB for Windows Ver.4.0以前に追加された機能の使用可能一覧
- \* 4 GP77RシリーズとGP-377シリーズのみ有効な機能です。  
CFカード、サウンド出力はマルチユニットが必要です。  
**参照** GP-PRO/PB for Windows Ver.4.0以前に追加された機能の使用可能一覧
- \* 5 GP-77Rシリーズとのみ有効な機能です。  
**参照** GP-PRO/PB for Windows Ver.4.0以前に追加された機能の使用可能一覧

## 1.4 動画機能別タグ一覧

動画機能	機能の名称	概要	備考
タッチ入力	タッチキーボード入力 <b>k タグ</b>	タッチパネルスイッチからホストへのデータ設定キーボードの操作キーになります。	* 1
	タッチパネル入力 <b>T タグ</b>	タッチパネルからホストへの入力を行います。ホストに対して書き込みを行うスイッチになります。	* 1
	セレクトスイッチ入力 <b>t タグ</b>	タッチパネルからホストへの入力を行います。セレクトスイッチのようにタッチパネルを押すごとにビットを切り替えてONします。	* 1
	インテグ出力 <b>Tih、Tiw タグ</b>	GP背面の補助入出力インターフェイス（以下、AUX I/Fと表記します）を通してホストのDINリレーにタッチパネルから出力（インテグ出力）します。タッチパネルスイッチを用いて微調整を行うことができます。	* 2
数値表示	時計表示 <b>C タグ</b>	GP内部の時計データにもとづいて、現在の時刻を表示します。	
	数値データ表示 拡張機能 <b>E タグ</b>	ホストのワードアドレス内に格納されたデータを、リアルタイムに数値表示します。データ範囲による色替え表示可能。データ形式Dec, Hex, BCD, Bin, Oct, Floatを選択可能。	
	設定値入力 <b>K タグ</b>	k タグを使って作成したタッチキーボードおよびバーコードリーダーやキーボードなどから、ホストのワードアドレスに数値や文字列のデータを設定入力します。	* 1
	数値データ表示 <b>N タグ</b>	ホストのワードアドレス内に格納されたデータを、リアルタイムに数値表示します。	
	警報値 <b>n タグ</b>	K タグで設定した警報値（設定データの上限值・下限値）を画面上に表示します。	
	フォーマット付き数値表示 <b>P タグ</b>	ホストのワードアドレスに格納されたデータを、指定フォーマットに従ってリアルタイムに絶対値で数値表示します。	
グラフ	統計グラフ表示 <b>D タグ</b>	ホストの連続した複数のワードアドレス内に格納されたデータの統計を取って、百分率でグラフ表示します。	
	統計値表示 <b>d タグ</b>	ホストの連続した複数のワードアドレスに格納されたデータの統計を取って、数値表示します。	
	グラフ表示 <b>G タグ</b>	ホストのワードアドレス内に格納されたデータを、リアルタイムにグラフ（棒、円、半円）表示します。	
グラフ	グラフ表示拡張機能 <b>g タグ</b>	ホストのワードアドレス内に格納されたデータを、リアルタイムにグラフ（棒、円、半円）表示します。グラフはあらかじめ設定した範囲に従って色替え表示が可能です。	
	折れ線グラフ	ホストのワードアドレス内のトレンドデータの変化を、折れ線グラフで表示します。	* 1

動画機能	機能の名称	概要	備考
アニメーション	図形移動表示 <b>Fタグ</b>	ホストのワードアドレス内のデータに応じた位置に、指定したライブラリを呼び出します。画面上の任意の位置への物体移動表示が可能です。	
	図形描画 <b>Hタグ</b>	ホストのワードアドレス内に格納されたデータによって、任意の座標に直線、四角形、円などを描画します。	* 3
	マーク移動表示 <b>Jタグ</b>	ルール（Rタグで設定）上にマークを移動表示します。（Rタグとともに使用します）	
	ライブラリ表示 <b>Lタグ</b>	ライブラリとしてベース画面やイメージ画面に登録した図形を、ホストの変化に応じて表示します。	
	ライブラリステート表示 <b>I（スモールL）タグ</b>	ライブラリとしてベース画面やイメージ画面に登録した図形を、あらかじめ指定し、ホストのデータ変化に応じて次々と表示します。	
	マーク表示 <b>Mタグ</b>	マーク画面に登録したマークを、ホスト内のデータ変化に応じて表示します。	
	ルール設定 <b>Rタグ</b>	マークが移動していく経路（ルール）を設定します。マークが移動するポイントを設定することによって、マーク（Jタグで指定）をルール上に移動表示します。（Jタグとともに使用します。）	
文字列表示	アラームサマリ（テキスト）表示 <b>Aタグ</b>	ホストのビットアドレスの変化に応じて、テキスト画面に登録されたメッセージ（テキストデータ）を行単位でサマリ表示します。さらに、他のタグと連動させることで、各行に対応させたサブ画面の表示を行います。	* 1
	アラームサマリ表示 <b>aタグ</b>	ホストのビットアドレスの変化に応じて、アラームエディタに登録されたアラームメッセージをリスト表示します。	* 1
	アラーム履歴表示 <b>Qタグ</b>	ホストのビットの変化に応じて、アラームエディタに登録されたメッセージを行単位で履歴表示します。履歴表示にはアクティブ、ヒストリ、ログの3種類あります。さらに、他のタグと連動させることで、各メッセージの確認、削除、サブ表示等が可能です。	* 1
	文字列表示 <b>Sタグ</b>	ホストのワードアドレス内に格納されている文字列データを表示します。	* 1
	テキストデータ表示 <b>Xタグ</b>	ホストのデータの変化に応じて、テキストデータ（テキスト画面）の内容を表示します。	* 1
アクション	デバイスへの書き込み <b>Wタグ</b>	ホスト内のビットアドレスの変化によって、ワードアドレスにデータを書き込んだり、ビットのセット/リセットを行います。	
ウィンドウ表示	ウィンドウ表示 <b>Uタグ</b>	ホストのワードアドレスの変化に応じて、ウィンドウ登録画面をベース画面上に表示します。	
	ビデオウィンドウ表示 <b>Vタグ</b>	GP-570VM、GP-870VM専用機能です。映像信号をビデオウィンドウ上に表示します。	
特殊機能	Dスクリプト	タグ機能以外に任意にプログラミングし、GP内部で実行することが可能です。PLCの表示に関する負担を削減します。	
	データサンプリング設定	任意のワードアドレスのデータを時系列でLSエリアに格納することができます。	* 3

動画機能	機能の名称	概要	備考
応用機能	ファイリングデータ機能	あらかじめ登録したレシピなどのファイリングデータを任意にPLCへ転送することができます。	* 4
	ロギング機能	PLCのデータをPLCのトリガもしくは定期的にバックアップSRAMにロギングすることができます。また、CFカードにロギングしたデータを書き出すこともできます。	* 4
	サウンド出力	ホスト内のビットの変化に応じてサウンドを出力します。	* 5

備考 \* 1 GPの画面サイズや設置方法によって表示文字数など設定が異なる項目があります。異なる設定については、  
**参照** 「第2章 / 各タグの詳細」

\* 2 GP-270、GP-370、GP-H70、GP-377では、このタグは使用できません。

**参照** GP-PRO/PB for Windows Ver.4.0以前に追加された機能の使用可能一覧

\* 3 GP-270では、このタグは使用できません。

**参照** GP-PRO/PB for Windows Ver.4.0以前に追加された機能の使用可能一覧

\* 4 GP77RシリーズとGP-377シリーズのみ有効な機能です。

CFカード、サウンド出力はマルチユニットが必要です。

**参照** GP-PRO/PB for Windows Ver.4.0以前に追加された機能の使用可能一覧

\* 5 GP-77Rシリーズとのみ有効な機能です。

**参照** GP-PRO/PB for Windows Ver.4.0以前に追加された機能の使用可能一覧

#### < GP-PRO/PB for Windows Ver.4.0で追加された新機能 >

項目	GP-H70 GP-370 GP-57JS	GP-270	GP-470	GP-570	GP-571	GP-675	GP-570VM	GP-870VM	GP-377L	GP-377S	GP-377R	GP-477R	GP-577R
Dスクリプト(ビット両動作トリガ)	×	×	×	×	×	×	×	×					
Dスクリプト(メモリー一括コピー)	×	×	×	×	×	×	×	×					
Dスクリプト(メモリロック初期化)	×	×	×	×	×	×	×	×					
Dスクリプト(Loop機能)	×	×	×	×	×	×	×	×					
Dスクリプト(アドレスオフセット指定)	×	×	×	×	×	×	×	×					
Dスクリプト(テンポリアドレス最大数90アドレス対応)	×	×	×	×	×	×	×	×					
ファイリング機能設定データ数最大10000データ対応	×	×	×	×	×	×	×	×					
ファイリング機能複数フォルダ	×	×	×	×	×	×	×	×					
ファイリング機能カーソル位置保存	×	×	×	×	×	×	×	×					
ファイリング機能PLC間転送完了ビットアドレス	×	×	×	×	×	×	×	×					
ロギング機能ループ機能	×	×	×	×	×	×	×	×					
ロギング機能集計LS書き込み	×	×	×	×	×	×	×	×					
Tタグ桁加算/減算機能	×	×	×	×	×	×	×	×					
Tタグ自動OFF付きグループ	×	×	×	×	×	×	×	×					
Tタグインターロックタッチ有効条件	×	×	×	×	×	×	×	×					
Qタグ一括印字	×	×	×	×	×	×	×	×	×	×	*a		
Qタグ外部操作	×	×	×	×	×	×	×	×					
Aタグ空白行表示	×	×	×	×	×	×	×	×					

\*a この機能を実現するには、中型マルチユニットEが必要です。

< GP-PRO/PB for Windows Ver.4.0以前の機能の使用可能一覧 >

:サポート :機種によって制限有り x:非サポート

機能の名称	項目	GP-H70 GP-370 GP-57JS	GP-270	GP-470	GP-570	GP-571	GP-675	GP-570VM	GP-870VM	GP-377L	GP-377S	GP-377R	GP-477R	GP-577R
アラームサマリ (テキスト)表示 Aタグ	一般機能													
	テキスト画面、サブ表示画面の間接指定	x	x	x	x	x	x	x	x					
アラームサマリ表示 aタグ	一般機能													
時計表示 Cタグ	一般機能													
	背景色(Bg)タイリング		x											
統計グラフ表示 Dタグ	一般機能													
統計値表示 dタグ	一般機能													
数値データ表示 (拡張機能) Eタグ	一般機能													
	相対範囲の間接指定		x											
	背景色(Bg)タイリング		x											
	カラー間接指定		x											
図形移動表示 Fタグ	一般機能													
グラフ表示 Gタグ	一般機能													
グラフ表示 (拡張機能) gタグ	一般機能													
	相対範囲の間接指定		x											
	グラフの色積み表示		x											
	カラー間接指定		x											
図形表示 Hタグ	一般機能													
	図形描画機能		x											
マーク移動表示 Jタグ	一般機能													
設定値入力 Kタグ	一般機能													
	カラー間接指定		x											
	ビットによるカラー変更		x											
タッチキーボード入力 kタグ	一般機能													
ライブラリ表示 Lタグ	一般機能													
ライブラリステート表示 I(スモールL)タグ	一般機能													
マーク表示 Mタグ	一般機能													
数値データ表示 Nタグ	一般機能													
警報値 nタグ	一般機能													
フォーマット付き数値表示 Pタグ	一般機能													

機能の名称	項目	GP-H70 GP-370 GP-57JS	GP-270	GP-470	GP-570	GP-571	GP-675	GP-570VM	GP-870VM	GP-377L	GP-377S	GP-377R	GP-477R	GP-577R
アラーム履歴表示	一般機能													
	Qタグのサブ表示		×											
	Qタグ表示フォーマット設定		×											
	Qタグの秒表示		×											
	Qタグ印字のカラー設定	×	×	×						×	×	*2	×	
	Qタグのバックアップ	×	×					×	×					
	Qタグアラームブロック化	×	×	×	×	×	×	×	×					
	Qタグ一括印字 Qタグ外部操作	×	×	×	×	×	×	×	×	×	×	*2		
ルール設定 Rタグ	一般機能													
文字列表示 Sタグ	一般機能													
	Sタグの背景色(Bg)タイリング		×											
タッチパネル入力 Tタグ	一般機能													
	Tタグ桁加算/減算機能	×	×	×	×	×	×	×	×					
	Tタグインターロック タッチ有効条件	×	×	×	×	×	×	×	×					
	Tタグのラジオスイッチ機能		×											
	Tタグ自動OFF付きグループ	×	×	×	×	×	×	×	×					
セレクトスイッチ入力 tタグ	一般機能													
インテグ出力 Tih、Tiwタグ	一般機能													
	インテグ出力スイッチ(Tih、Tiwタグ)	×	×											
ウインドウ表示 Uタグ	一般機能													
ビデオウインドウ表示 Vタグ	一般機能	×	×	×	×	×	×			×	×	×	×	×
デバイスへの書き込み Wタグ	一般機能													
ファイリング	一般機能	×	×	×	×	×	×	×	×					
ロギング	一般機能	×	×	×	×	×	×	×	×					



## 1.5 タグ設定時の注意

タグを設定する場合には、以下のことにご注意ください。

タグ設定時に各タグにコメントを付けることができます。コメントを付けることによって「タグ入力 / 編集」時にタグ名とコメントを確認することができます。

コメントをクリックし入力します。(最大半角20文字、全角10文字)

タグ一覧でコメントを確認することができます。

1 表示画面（表示中のウインドウ画面含む）において有効となるタグ数は、以下のようになります。

GPタイプ	GP-470 GP-570 GP-675	GP-270 GP-370 GP-H70	GP-377R GP-477R GP-577R	GP-377L GP-377S
有効タグ数	256	128	384	384
Rタグのポジション数	512	256	512	512

1 画面中、Rタグはタグ数以外にポジション数にも制限があります。1画面中の全Rタグは最大512ポジション（GP-270、GP-370、GP-H70は256ポジション）です。部品、Dスクリプトもタグ数に含まれます。なお、ライブラリパーツなどのように部品の種類によって「部品1つ = 1タグ」でない場合があります。Dスクリプトもプログラム量によって違います。プログラム上で設定したアドレス3つで1タグの目安です。

有効となるタグ数の条件は以下の図を参照してください。

<例：GP-470の場合>

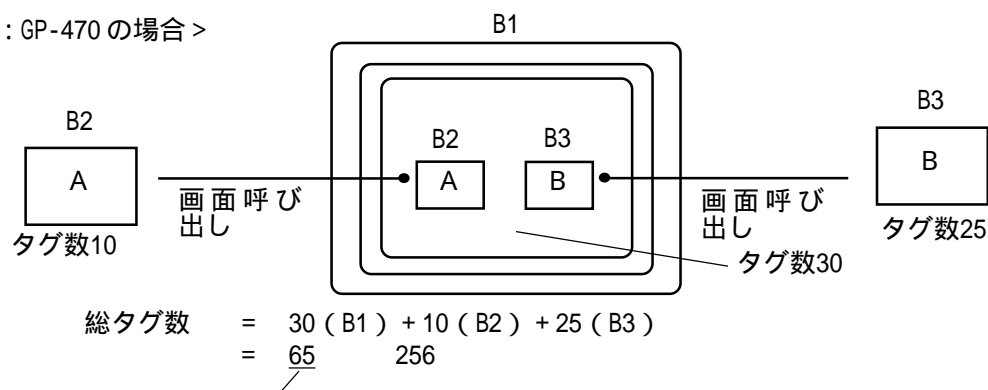

タグ総数は、作画時にGP-PRO/PB 上の画面情報で確認できます。

**重要** ・同一画面上で複数のタグを設定する場合、タグや部品の表示位置が重なり合うと正常に表示されないことがあります。部品配置、タグ設定を行う場合はご注意ください。

・画面呼び出しを行った場合、呼び出された画面上のタグの表示や修正作業は、呼び出した側の画面上ではできません。  
上記の例では、B2とB3上のタグはB1上でカウントはされますが、B1での表示（画面作成エリア内およびタグ一覧）や編集はできません。修正の際は、それぞれのタグを入力したベース画面をオープンして行ってください。

・デバイスモニタは予約タグ約90個分使用します。そのため、GPで表示する画面によってはデバイスモニタを呼び出すと、1表示画面の有効タグ数の制限を超え「タグ数をオーバーしています。」と表示し、デバイスモニタが正常に動作しない場合があります。その場合はエラーが表示される画面ではデバイスモニタを使用しないでください。



・オンライン時のウィンドウ表示によって、加算されるタグ数については作画時に表示されませんので、ご注意ください。

GPタイプを縦型を選択した場合、Fタグ（エリア移動）、Uタグ（間接指定）、Hタグ（図形描画）、Dスクリプト（描画関数）などの座標系は標準タイプ（横型）と同じなので注意してください。

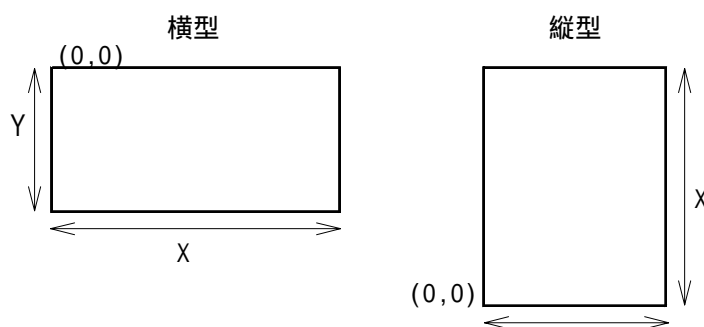

タグ数のカウントは、登録順に行われます。1画面中最大設定可能数を超えて設定されたものについては、設定が無効となります。なお、画面呼び出しを行った場合、呼び出された画面上のタグのカウントは、呼び出した側の画面上のタグのカウントが終了してから行われます。

タグごとに1個当たりのサイズ(バイト数)は異なります。タグ設定の際には、画面の残り容量とタグのサイズおよび設定可能数に留意する必要があります。

< タグサイズ一覧 >

タグ名	機能	タグサイズ	タグ最大設定可能数
A	アラームサマリ(テキスト)表示	56	1 *1
a	アラームサマリ表示	34	1 *1
C	時計表示	28	1 *1
D	統計グラフ表示	48	256
d	統計値表示	74	220
E	数値データ表示拡張機能	32 ~ 122	133 ~ 256
F	図形移動表示	42	256
G	グラフ表示	40	256 *5
g	グラフ表示拡張機能	38 ~ 158	103 ~ 256
H	図形描画	42	256
J	マーク移動表示	38	256
K	設定入力値	40, 16	256
k	キーボード入力	28	256
L	ライブラリ表示	34	256
l	ライブラリステート表示	40 ~ 102	159 ~ 256
M	マーク表示	34	256
N	数値データ表示	36	256 *5
n	警報値表示	30	256
P	フォーマット表示	118	138
Q	アラーム履歴表示	46, 66, 98	256
R	ルール設定	20	30 *2
S	文字列表示	32	256
T (Tih, Tiw含む)	タッチパネル入力	36	256
t	セレクトスイッチ入力	56	128 *3
U	ウインドウ表示	34	256 *4
V	ビデオウインドウ表示	30	32
W	デバイス書き込み	32	256
X	テキストデータ表示	40	256

「タグ最大設定可能数」とは、他に何の設定も行っていないベース画面上で、そのタグを何個まで設定できるかを示す数です。上表はGP70シリーズのタグ最大設定可能数で画面呼び出しやウインドウ表示を含んだ設定数です。タグ最大設定可能数が256個のタグはGP77Rシリーズ、GP377シリーズでは384個となります。また、同様にタグ最大設定可能数が128個以上のタグはGP-270、GP-370、GP-H70の場合、最大設可能数は128個になります。

- 備考 \* 1 1画面につき、1個のみ設定できます。aタグと部品の「アラーム」、Cタグと部品の「時計表示」はそれぞれどちらか1つのみ設定できます。
- \* 2 Rタグ（レール）は、1画面につき30本まで設定できます。  
表示位置数（マークがレール上を移動するポイント数）は、全レール合わせて406個までです。ただし、画面呼び出しにより合成したベース画面上では、512個までとなります。（GP-270、GP-370、GP-H70は256個まで）
- \* 3 tタグの最大設定可能数は以下のようになります。

GPタイプ	GP-470 GP-570 GP-675	GP-270 GP-370 GP-H70	GP-377R GP-477R GP-577R	GP-377L GP-377S
有効タグ数	128	64	192	192

- \* 4 1画面上での同時表示は、3つ（グローバルウインドウ1つ、ローカルウインドウ2つ）までです。
- \* 5 これらのタグはGPタイプが縦型での使用はできません。

MEMO

このページは、空白です。  
ご自由にお使いください。

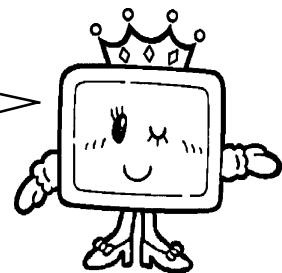

## 第 2 章

# 動画表示機能の詳細

それぞれの機能の概要、設定項目および注意事項などを示します。

## 2.1 アラームサマリ (テキスト) 表示 < A タグ >

### 2.1.1 概要

テキスト画面 (X 画面) に登録したメッセージ (テキストデータ) を行単位で表示します。必要な行だけを、画面上にリスト表示します。また他のタグ (L, T タグなど) と使い合わせて、各メッセージに対応するガイダンス (サブ表示) を表示させることもできます。トラブルシューティングガイドに最適です。

参照 「入門マニュアル / 応用編 (B4 : トラブル画面)」

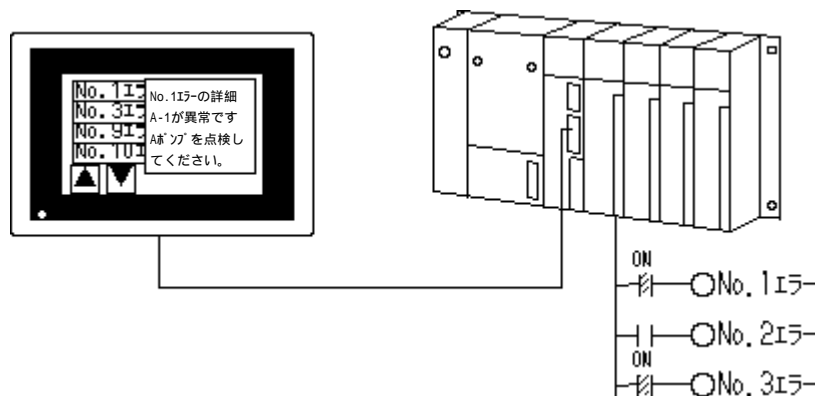

### 2.1.2 詳細

メッセージはテキスト画面 1 個にまとめて登録します。

参照 「オペレーションマニュアル / 3.4 テキストの入力 ~ テキスト (X) 画面」

テキスト画面の各行に 1 つずつ監視ビットを割り当てます。

監視ビットは、先頭アドレスを指定すると各テキスト行に自動的に割り付けられます。

指定はワードアドレス単位で行います。

監視ビットが [1] になったテキスト行だけを拾い出してリスト表示します。

監視ビットの「1」「0」で消えます。

テキスト画面では、最大512行のテキストデータが登録できます。最大512個のメッセージのサマリ表示が可能です。1画面だけでは表示しきれない場合は、Aタグを置いたベース画面を複数作成し、画面切り替えによって全メッセージが表示されるようにします。2つ目以降のベース画面ではAタグは続き行を表示するように(20行表示の場合を例にとると、21行めから開始)設定します。

1行当たりの最大文字数は、GPの機種および「文字サイズ」の設定によって決まります。以下は半角文字8×16ドットを使用した場合の例です。

GP機種	<最大文字数、行数>			
	横置		縦置	
	最大行数	最大文字数	最大行数	最大文字数
GP-270 GP-370 GP-377R GP-377	15行	40字	20行	30字
GP-H70	15行	40字	-	-
GP-470 GP-477R	25行	80字	40行	50字
GP-570 GP-571 GP-577R GP-570VM	30行	80字	40行	60字
GP-870VM	30行	80字	-	-
GP-675	37行	100字	50行	75字

表示文字サイズや表示のカラー、および枠の選択ができます。

サブ表示を使って、各メッセージに対応したガイダンス等の表示が可能です。サブ表示とウインドウ表示を合わせて行うこともできます。サブ表示は、ベース画面またはウインドウ画面に設定した他の種類のタグ(Lタグなど)が行います。

サブ表示の方法は、次の3つから選択します。

- |   |                |     |                            |
|---|----------------|-----|----------------------------|
| { | 画面切り替え         | ... | 他の画面に表示を切り替えます。            |
|   | 画面表示(ベース画面)    | ... | 絵やタグのデータをウインドウとして活用できます。   |
|   | テキスト表示(テキスト画面) | ... | ガイダンス文など長い文章を表示するのに適しています。 |

表示方法に応じて、LタグやUタグ、Xタグと連動させます。

参照 ライブラリ表示< Lタグ >、ウインドウ表示< Uタグ >、テキストデータ表示< Xタグ >」



- ・設定された表示エリアに収まりきれない長さのテキストデータがあった場合、あふれた部分は表示されませんので、ご注意ください。
- ・Aタグは、ベース画面1つにつき1個のみ設定できます。1つの画面に複数のサマリ表示エリアを設定したい場合は、Aタグを設定した画面をウインドウ表示してください。
- ・サブ表示の際、通信に時間がかかることがあります。

サブ表示として扱うベース画面(またはテキスト画面)は、サマリ表示用テキストデータの行の順番とそろえ、連続した画面番号で登録します。

サブ表示を行う場合、どのテキスト行についてのサブ表示を行うかを指定するための操作キーを設定します。( Tタグ「 Aタグ用項目選択キー」で設定)

参照 タッチパネル入力< Tタグ >



・サブ表示の画面指定は間接指定で行います。サブ表示用データを格納するアドレスを、1ワード指定します。格納データは、他の設定項目からGPが自動的に割り出して指定します。

監視ビットに対応するメッセージが空白行の場合、Aタグで空白の行を表示しないようにすることができます。これにより監視したいビットのみにメッセージを登録しておき、アラームサマリ表示することが可能です。空白行表示「有り」、「無し」に関わらず、従来と同様に空白行を含めて512行までです。本機能は、GP77RシリーズとGP377シリーズのみ有効です。

< テキスト画面のメッセージ登録と、監視アドレスのビットとの関係 >

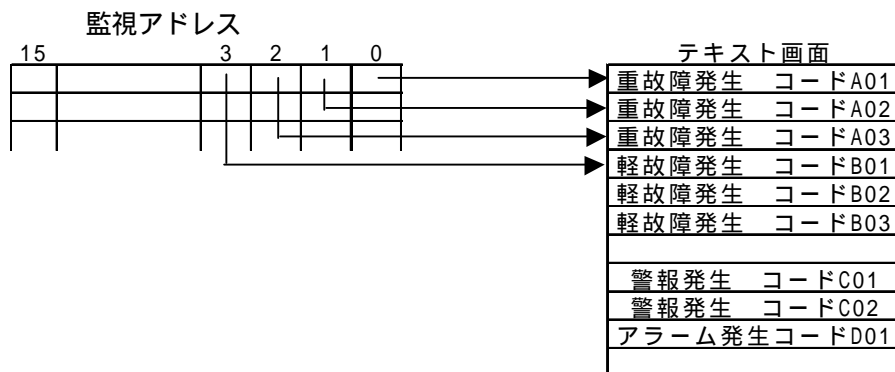

監視アドレスのビットの状態

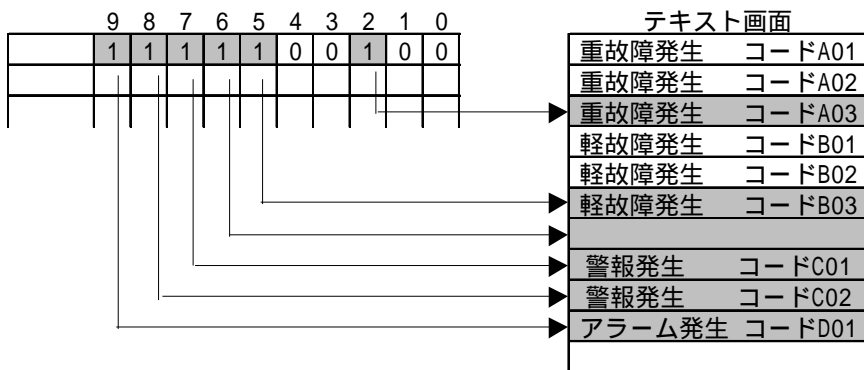

空白行表示 有りの場合

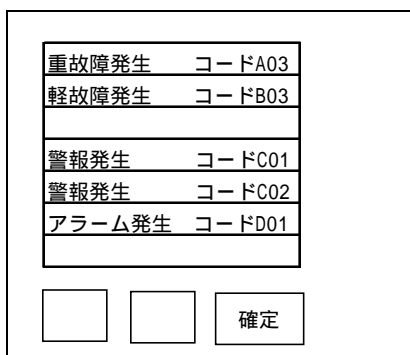

空白行表示 無しの場合

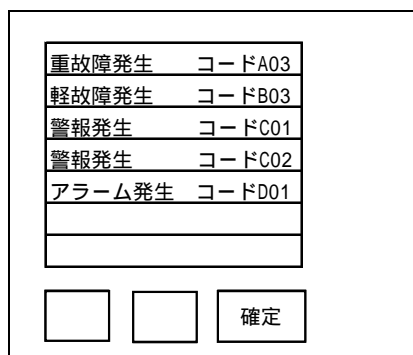



監視アドレスとテキストデータの関係

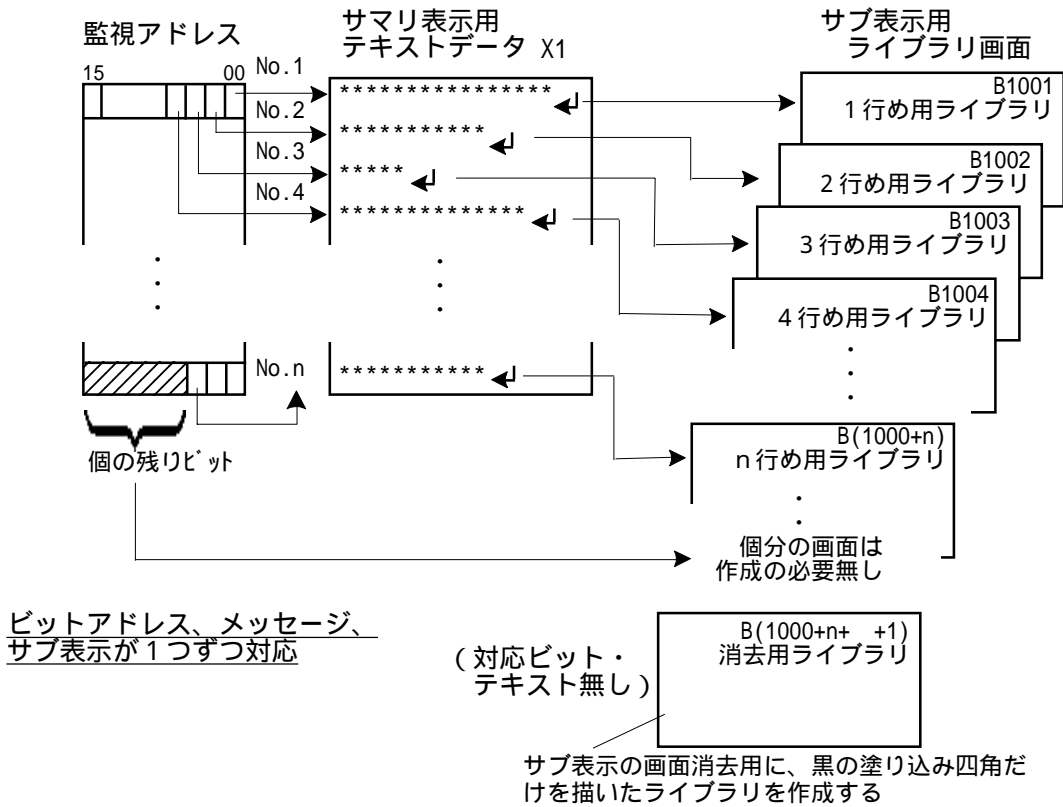

運転時には

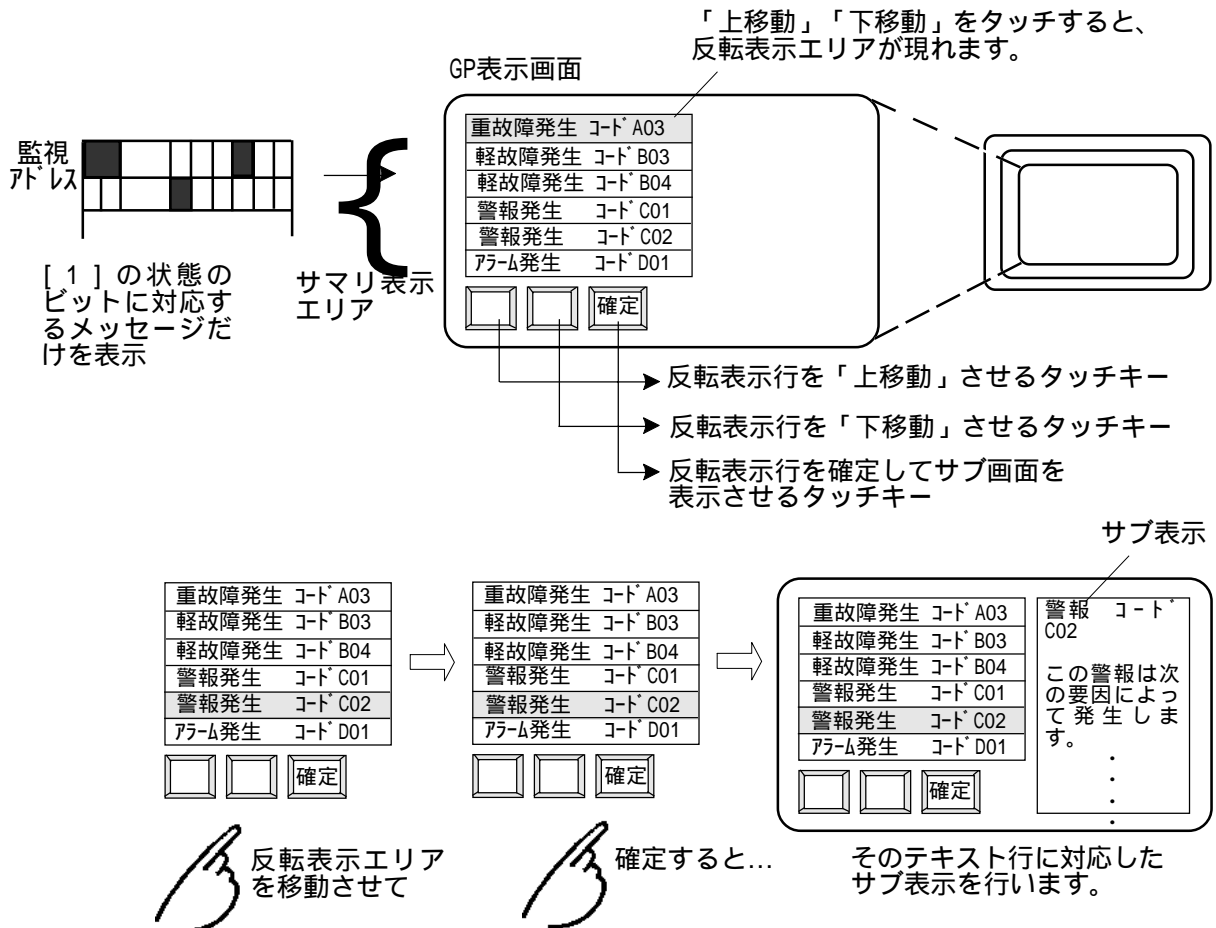

## 2.1.3 設定項目

### 情報

タグ名	A 0000
コメント	
表示開始行	1
監視ワードアドレス	D00000
監視ワード数	1
テキスト画面番号	1
表示行数	12
表示文字数	40
カラー	

現在設定している内容をここで確認することができます。

### タグ名

半角文字 (英数字 / 記号 / カタカナ) 5文字 (全角2文字) 以内で付けます。

### コメント

設定するタグ名へのコメントを半角20文字 (全角10文字) 以内で付けます。

### 表示形式

### 監視ワードアドレス

監視ビットの先頭ワードアドレスを指定します。

### 監視ワード数

監視ビットを何ワードにわたって割り付けるかを設定します。表示したいテキスト画面の行数に応じて設定してください。最大32ワードまで設定できます。

### 枠表示

「枠なし」「外枠」「外枠+内枠」を選択します。

### 表示形式

#### 直接

テキスト画面番号を直接「テキスト画面番号」で指定します。

#### テキスト画面番号

表示したいテキスト画面の画面番号を指定します。

#### 表示開始行

監視ビットが[1]で表示状態にあるテキスト行のいくつめからを表示させるかを指定します。

#### 表示行数

1画面に最高何行のメッセージを表示するかを指定します。

#### 表示文字数

1行当たりの最大文字数が半角で何文字分かを設定します。

#### 空白行表示

監視ビットに対応するメッセージが空白行の場合、Aタグで空白の行を表示しないようにすることができます。これにより監視したいビットのみにメッセージを登録しておき、アラームサマリ表示することが可能です。空白行表示「有り」「無し」に関わらず、従来と同様に空白行を含めて512行までです。本機能は、GP77RシリーズとGP377シリーズのみ有効です。



**表示形式  
間接**

テキスト画面番号を間接的に指定する場合に設定します。本設定はGP-77RシリーズとGP-377シリーズのみ有効です。

**テキスト画面番号ワードアドレス**

表示したいテキスト画面を格納するワードアドレスを指定します。テキスト画面番号はバイナリで指定します。表示するテキスト画面の行数は全て同じにしてください。

**空白行表示**

監視ビットに対応するメッセージが空白行の場合、Aタグで空白の行を表示しないようにすることができます。これにより監視したいビットのみにメッセージを登録しておき、アラームサマリ表示することが可能です。空白行表示「有り」、「無し」に関わらず、従来と同様に空白行を含めて512行までです。本設定は、GP-77RシリーズとGP-377シリーズのみ有効です。



- ・テキスト行を複数画面にまたがって表示したい場合、表示開始行の指定は以下のようになります。
  - 1画面め：開始行（通常は「1」）
  - 2画面め：1画面当たりの表示行数 + 開始行
  - n画面め：1画面当たりの表示行数 × (n-1) + 開始行
- ・枠表示の詳細について  
参照 アラームサマリ表示上の注意事項 < a タグ >
- ・画面上に表示できる行数および文字数は、GPの画面サイズ、設置方法、文字サイズによって左右されます。  
参照 詳細 / 最大文字数、行数 < A タグ >
- ・テキスト画面が変わると、サブ表示とカーソルはOFFになります。

**サイズ / カラー**

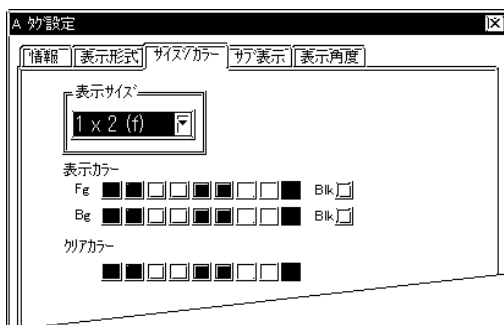

**表示サイズ**

表示文字サイズを設定します。縦横それぞれ 1、2、4、8 倍に設定できます。1 × 1 倍は、半角文字の場合 8 × 16 ドット、全角文字の場合 16 × 16 ドットです。



**表示カラー**

表示色 (Fg)、背景色 (Bg)、プリンク (Blk) の有無を設定します。

**別アカー**

メッセージがクリアされたときの表示エリアの色を指定します。モノクロタイプのGPの場合は、「黒」に設定してください。  
参照 カラーの設定について < A タグ >

## サブ表示

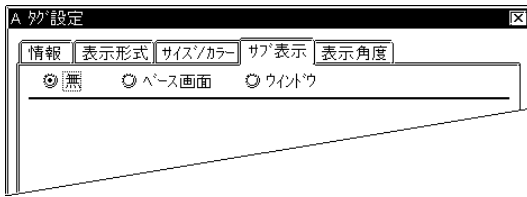

無

サブ表示を行いません。

ベース画面

サブ表示を行います。

ウインドウ

サブ表示とウインドウ表示を併せて行います。

## サブ表示 / ベース画面

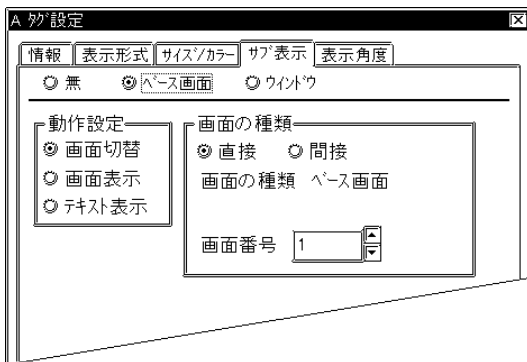

ベース画面

動作設定

画面切替

表示画面自体を他の画面に切り替えます。通常の画面切り替えと同じ動作になります。

画面表示

表示中画面のLタグ設定位置にライブラリ (ベース画面) のサブ表示を行います。

テキスト表示

表示中画面のXタグ設定位置にテキストデータ (テキスト画面) のサブ表示を行います。

画面切替

画面の種類

直接

切り替え画面番号 (ベース画面) を直接「画面番号」で指定します。

画面番号

切り替え画面番号 (ベース画面) を設定します。

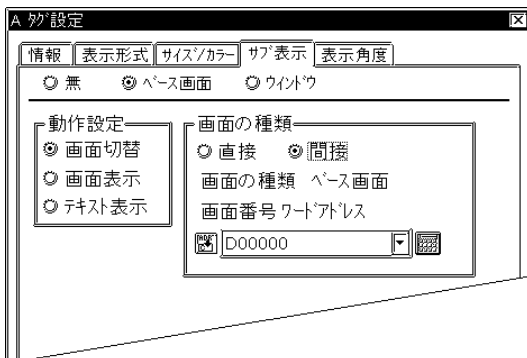

画面の種類

間接

切り替え画面番号 (ベース画面) を間接的に指定する場合に設定します。本設定はGP-77RシリーズとGP-377シリーズのみ有効です。

画面番号ワードアドレス

表示したい切り替え画面番号 (ベース画面) を格納するワードアドレスを指定します。切り替え画面番号はバイナリで指定します。

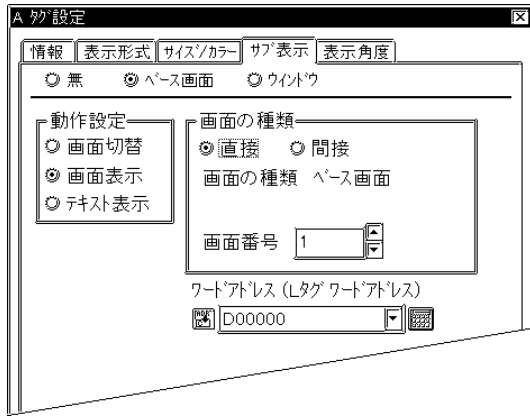

画面表示

画面の種類

直接

サブ表示用ベース画面番号を直接「画面番号」で指定します。

画面番号

サブ表示用に作成したベース画面の先頭番号を設定します。

ワードアドレス(Lタグワードアドレス)

サブ表示のためのデータを格納するワードアドレスを指定します。Lタグでベース画面番号格納アドレスとして指定した「ワードアドレス」と合わせます。

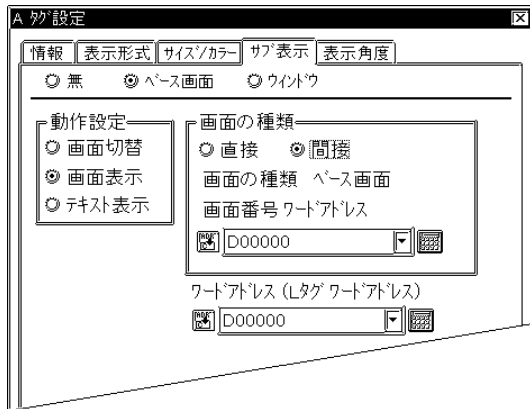

画面の種類

間接

サブ表示用ベース画面番号を間接的に指定する場合に設定します。本設定はGP-77RシリーズとGP-377シリーズのみ有効です。

画面番号ワードアドレス

サブ表示用先頭ベース画面番号を格納するワードアドレスを指定します。先頭ベース画面番号はバイナリで指定します。

ワードアドレス(Lタグワードアドレス)

サブ表示のためのデータを格納するワードアドレスを指定します。Lタグでベース画面番号格納アドレスとして指定した「ワードアドレス」と合わせます。

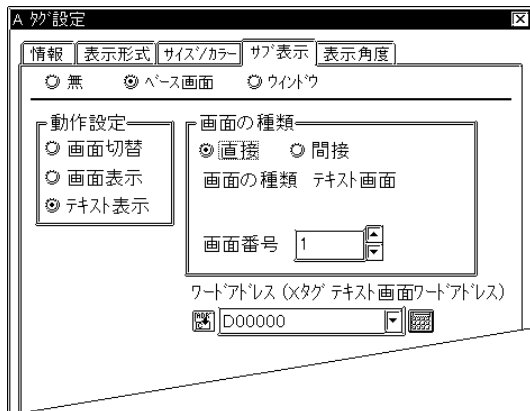

テキスト表示

画面の種類

直接

サブ表示用テキスト画面番号を直接「画面番号」で指定します。

画面番号

サブ表示用に作成したテキスト画面の先頭番号を設定します。

ワードアドレス(Xタグテキスト画面ワードアドレス)

サブ表示のためのデータを格納するワードアドレスを指定します。Xタグでテキスト画面番号格納アドレスとして指定した「ワードアドレス」と合わせます。

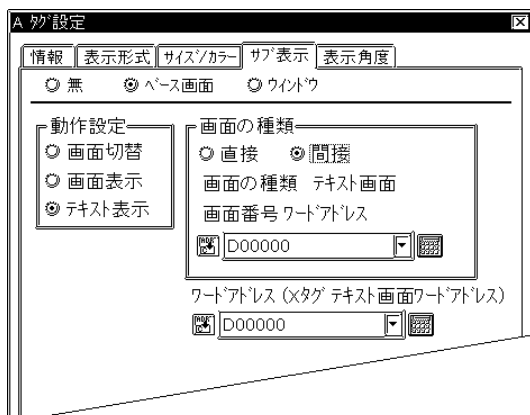

画面の種類

間接

サブ表示用テキスト画面番号を間接的に指定する場合に設定します。本設定はGP-77RシリーズとGP-377シリーズのみ有効です。

画面番号ワードアドレス

サブ表示用先頭テキスト画面番号を格納するワードアドレスを指定します。先頭テキスト画面番号はバイナリで指定します。

ワードアドレス(Xタグテキスト画面ワードアドレス)

サブ表示のためのデータを格納するワードアドレスを指定します。Xタグでテキスト画面番号格納アドレスとして指定した「ワードアドレス」と合わせます。

## サブ表示 / ウィンドウ

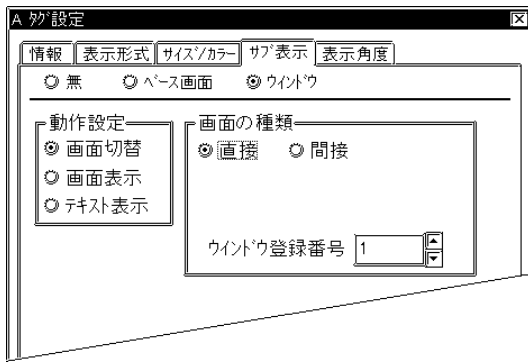

## ウィンドウ

## 動作設定

## 画面切替

ウィンドウ画面を表示します。

## 画面表示

表示中画面のLタグ設定位置にライブラリ (ベース画面) のサブ表示を行います。

## テキスト表示

## テキスト表示

表示中画面のXタグ設定位置にテキストデータ (テキスト画面) のサブ表示を行います。

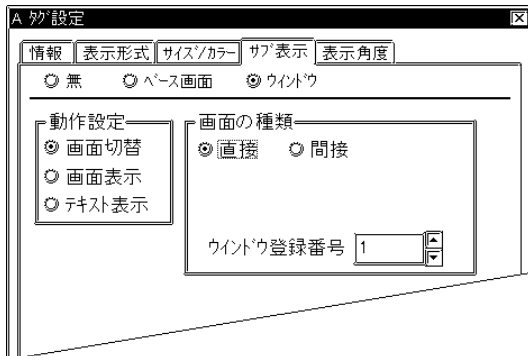

## 画面切替

## 画面の種類

## 直接

表示したいウィンドウを直接「ウィンドウ登録番号」で指定します。

## ウィンドウ登録番号

表示したいウィンドウの登録番号を指定します。

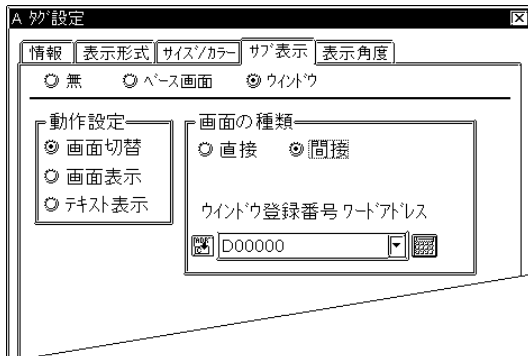

## 画面の種類

## 間接

表示したいウィンドウを間接的に指定する場合に設定します。本設定はGP-77RシリーズとGP-377シリーズのみ有効です。

## ウィンドウ登録番号ワードアドレス

表示したいウィンドウの先頭登録番号を格納するワードアドレスを指定します。先頭登録番号はバイナリで指定します。

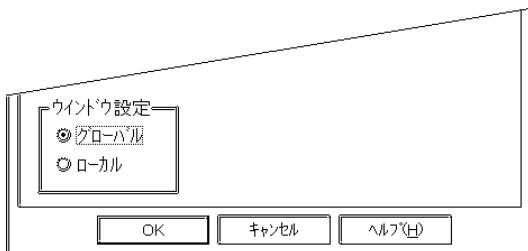

## ウィンドウ設定

## グローバル

グローバルウィンドウを表示します。

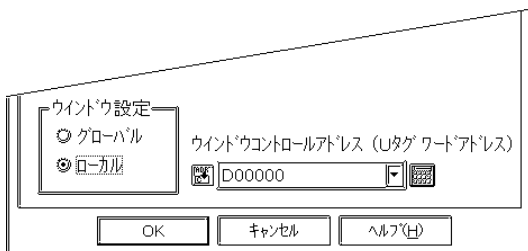

## ウィンドウ設定

## ローカル

ローカルウィンドウを表示します。

## ウィンドウコントロールアドレス (Uタグワードアドレス)

Uタグで設定するウィンドウの「コントロール」用アドレスと合わせて設定します。



画面表示

画面の種類

直接

サブ表示用に作成したベース画面の先頭番号を直接「画面番号」で指定します。

画面番号

サブ表示用に作成したベース画面の先頭番号を設定します。

ワードアドレス (Lタグ ワードアドレス)

サブ表示のためのデータを格納するワードアドレスを指定します。Lタグでベース画面番号格納アドレスとして指定した「ワードアドレス」と合わせます。

ウインドウ登録番号

表示したいウインドウの登録番号を指定します。



画面表示

画面の種類

間接

サブ表示用に作成したベース画面の先頭番号を間接的に指定する場合に設定します。本設定はGP-77RシリーズとGP-377シリーズのみ有効です。

画面番号ワードアドレス

サブ表示用に作成したベース画面の先頭番号を格納するワードアドレスを指定します。先頭番号はバイナリで指定します。

ワードアドレス (Lタグ ワードアドレス)

サブ表示のためのデータを格納するワードアドレスを指定します。Lタグでベース画面番号格納アドレスとして指定した「ワードアドレス」と合わせます。

ウインドウ登録番号

表示したいウインドウの登録番号を指定します。



テキスト表示

画面の種類

直接

サブ表示用に作成したテキスト画面の先頭番号を直接「画面番号」で指定します。

画面番号

サブ表示用に作成したテキスト画面の先頭番号を設定します。

ワードアドレス (Xタグ テキスト画面 ワードアドレス)

サブ表示のためのデータを格納するワードアドレスを指定します。Xタグでテキスト画面番号格納アドレスとして指定した「ワードアドレス」と合わせます。

ウインドウ登録番号

表示したいウインドウの登録番号を指定します。



### テキスト表示

#### 画面の種類

##### 間接

サブ表示用に作成したテキスト画面の先頭番号を間接的に指定する場合に設定します。本設定はGP-77RシリーズとGP-377シリーズのみ有効です。

##### 画面番号ワードアドレス

サブ表示用に作成したテキスト画面の先頭番号を格納するワードアドレスを指定します。先頭登録番号はバイナリで指定します。

##### ワードアドレス(Xタグ テキスト画面 ワードアドレス)

サブ表示のためのデータを格納するワードアドレスを指定します。Xタグでテキスト画面番号格納アドレスとして指定した「ワードアドレス」と合わせます。

##### ウィンドウ登録番号

表示したいウィンドウの登録番号を指定します。

### 表示角度

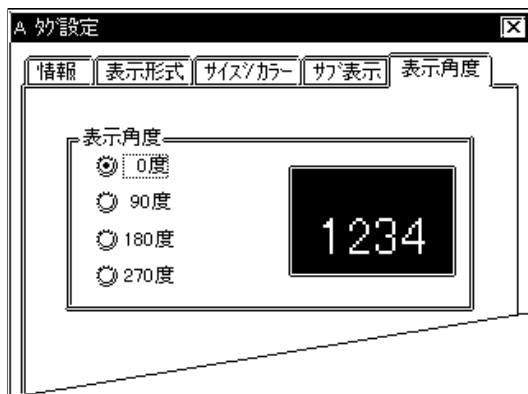

### 表示角度

表示角度を設定します。

0°、90°、180°、270° 中から選択できます。



・Aタグと使い合わせるUタグ、Lタグ、Xタグの設定は、Uタグは「ウィンドウ指定」を「間接」、Lタグは「画面指定」を「間接」、Xタグは「動作モード/ワード/表示開始行」を「間接」に、そして、それぞれの「データ形式」は「Bin」に必ず設定してください。

・サブ表示で使用するテキスト画面、ベース画面は(16×監視ワード数)+1の画面数を使用します。これらの画面は他の用途には使用できません。



## 2.1.4 A タグを使用した画面例

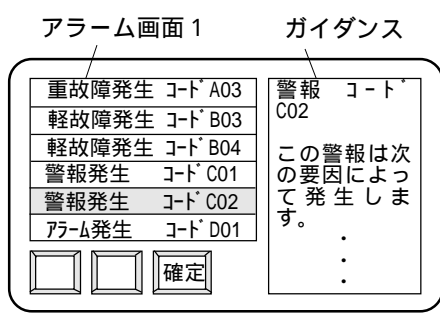

<仕様>

- ・ 50種類のアラームメッセージ
- ・ 1画面に20行(最大)表示
- ・ 監視ビットをM0800から割り付け
- ・ 同じベース画面上にサブ表示(ライブラリ)
- ・ サブ表示用ライブラリの画面番号はB1000から登録

アラームメッセージが50種類あるので、メッセージを登録したテキストデータも50行になります。テキストデータ50行全てに監視ビットをM0800から割り付けます。監視ビットが占めワード数は、 $50 \div 16 = 3 \dots 2$  で4ワードとなります。

サブ表示用のライブラリ画面は、テキストデータに対応する順で、連続した画面番号で登録します。

監視アドレスの最後に余分のビットが生じても(この例ではM0850 ~ M0863)、そのビットは使用せず、予約扱いにしてください。予約扱いのビットの分も画面番号を割り当てます。その後、消去用ライブラリ画面を登録します。消去用ライブラリ画面の画面番号は、サブ表示用ライブラリの先頭画面番号 + 監視アドレスのワード数  $\times$  16 になります。

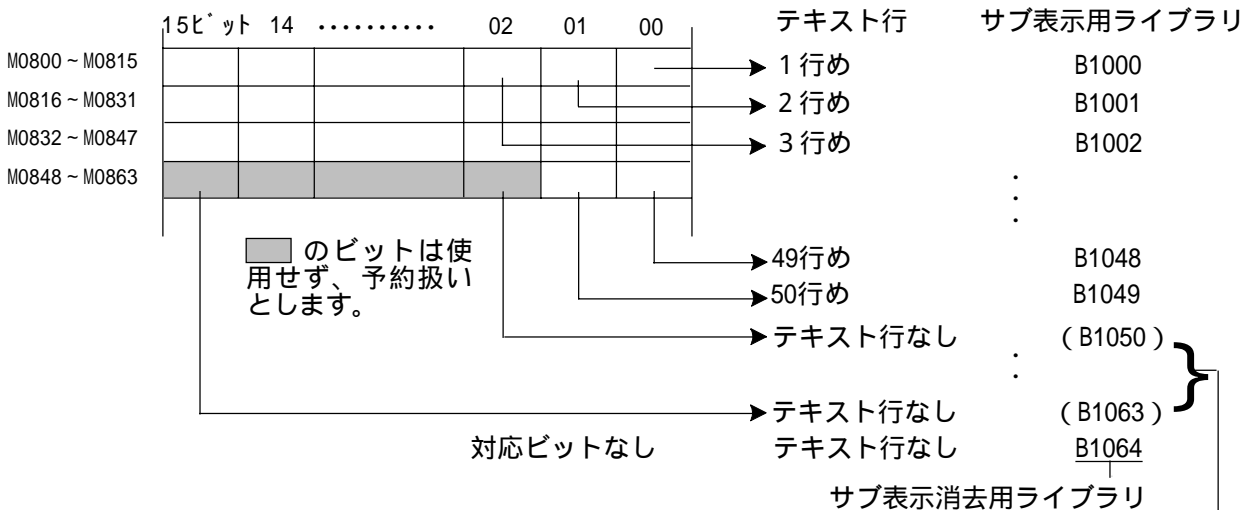

画面番号の割り当てのみです。作画の必要はありません。

サブ表示用のライブラリ画面は、各アラームに対応した表示用ライブラリに加えて、サブ表示消去用のライブラリを作成します。各ライブラリ画面には、まず、表示色が黒の塗り込み四角を描き、その上に表示する絵を作画します。消去用ライブラリの画面には、黒の塗り込み四角だけを作画します。

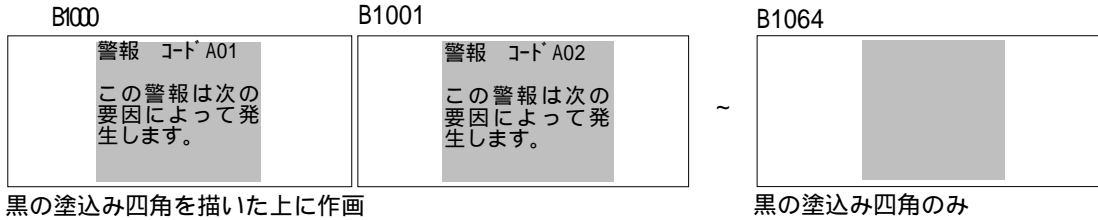

**参照** ライブラリ表示 / 重ね描きを避けるためのライブラリ作成方法 < L タグ >

1 画面最大表示行が 20 行であることから、50 種類のアラーム全てが発報された場合、全てのアラーム内容を確認するには表示ベース画面は 3 画面必要です。

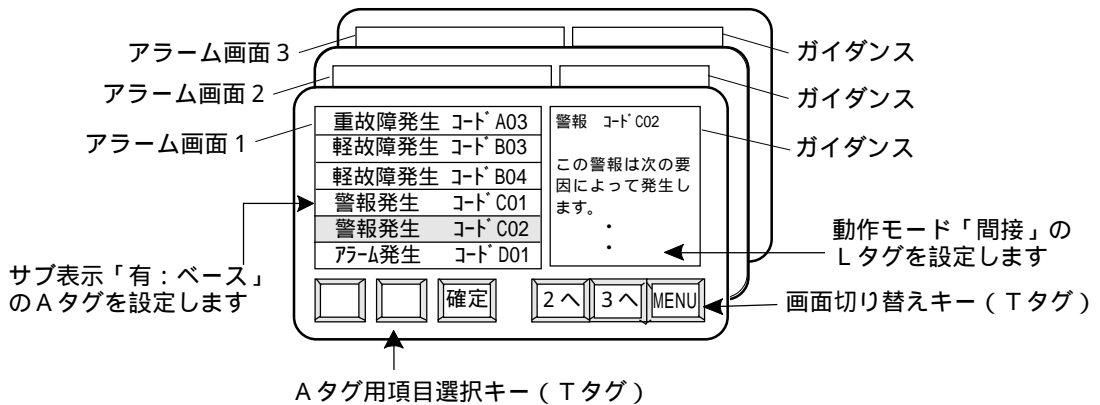

A タグの「ワードアドレス (L タグワードアドレス)」と L タグの「ワードアドレス」の指定は同じアドレスにしてください。ここでは、GP 内部の LS エリアを使用します。画面 2、画面 3 も同様の画面設計となります。



- ・ T タグの「確定」キーは「上移動」キーもしくは「下移動」キーと同じエリアに重ねて設定できます。この場合、必ず「上移動」キー、「下移動」キーの方を「確定」キーより先に画面上に設定してください。また、「上移動」キーと「下移動」キーは同じエリアに重ねて設定できません。

**タグ設定**

**A タグ**

アラーム画面が複数ある場合は、「表示行数」×画面数だけ 1 画面目の値 (通常は 1) より増えます

**A タグ**

連続させて登録したサブ表示用の画面の先頭画面番号

サブ表示用の画面 (ここではライブラリ) の番号を格納するアドレス (L タグのアドレスと揃えます)

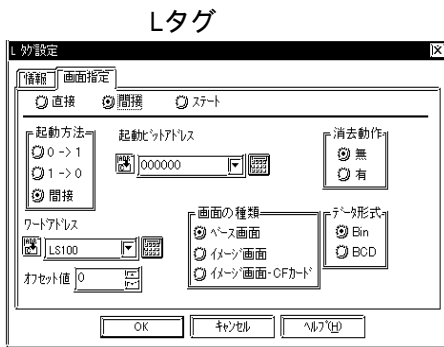

表示モードは必ず「間接」でデータ形式「Bin」とします

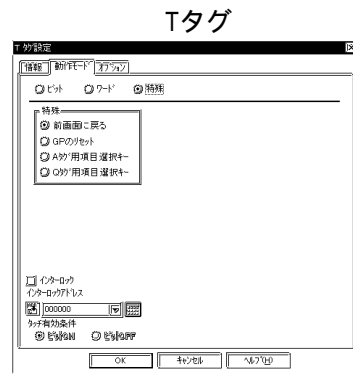

動作より「上移動」「下移動」「確認」を選択します。

セットされた監視ビットに対応するテキスト行だけが、前詰めで表示されます。A タグ用項目選択キーを操作すると、ガイダンスを表示することができます。監視ビットがクリアされるとサブ表示もクリアされます (実際には消去用ライブラリが表示されています)。

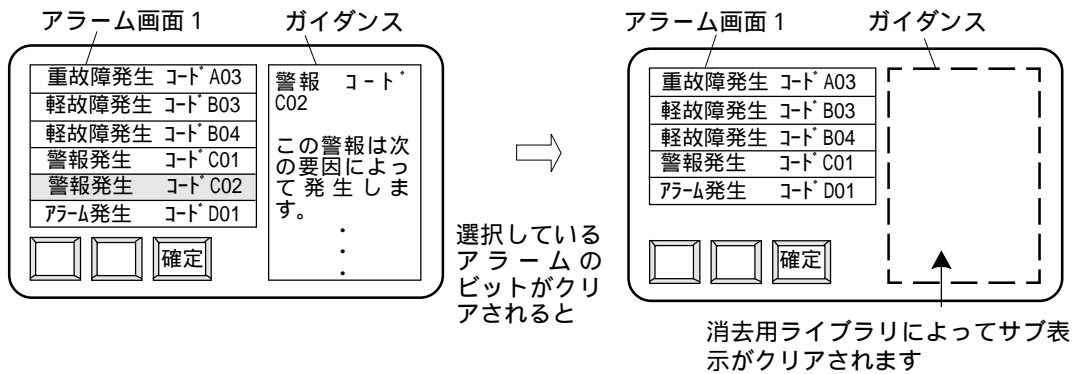

- ・サブ表示をテキスト表示とした場合は、消去用ライブラリの必要はありません。表示エリアはXタグのクリア色でクリアされます。
- ・消去用ライブラリ、及び監視アドレス×16個のファイルで余ったファイルは予約として使用しないでください。
- ・サブ表示用にLタグ、Uタグ、グローバルウィンドウの設定を行う場合、「間接指定」、「データ形式Bin」に指定します。
- ・サブ表示を表示したまま画面切り替えを行った場合、GPはサブ表示用のL、X、Uタグの指定ワードアドレスに「0」を書き込んで(サブ表示を消して)から画面を切り替えます。この例のように切り替え後の画面に監視アドレスが同じAタグがあった場合、通信のタイミングによっては一瞬サブ表示が行われることがあります。L、X、Uタグの指定アドレスにGP内部のLSエリアを使用すると、通信にかかる時間を短縮することができます。
- ・サブ表示で画面の種類が「間接」の場合、先頭画面番号や先頭ウィンドウ登録番号はサブ表示のON/OFFで実行され、サブ画面表示中はデータを変更しても表示は切り替わりません。
- ・サブ画面表示の先頭画面番号を「間接」にした場合は先頭画面より消去用画面まで用意してください。また、サブ画面表示中に先頭画面番号を変更しないでください。
- ・サブ表示画面を間接にした場合はタグ2個分としてカウントします。

## 2.1.5 カラーの設定について

表示色 (Fg) 背景色 (Bg) は下図のようなカラーバー上で、8色から指定することができます。また、ブリンク (Blk) の有無はBlk をクリックして指定します。

8色カラーの場合

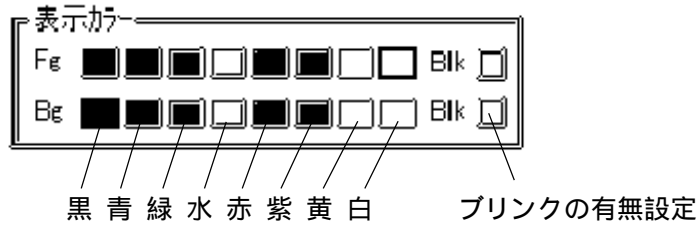

64色カラーの場合

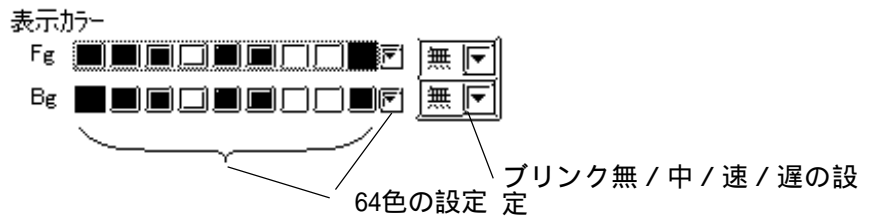

- ・モノクロタイプのGP上では、「黒」「青」「緑」「水色」は「黒 (非表示)」で、「赤」「紫」「黄」「白」は「白 (表示)」で表示されます。
- ・タグおよびアラームメッセージでは「黒」+「ブリンク」の設定は使用しないでください。

ブリンク (点滅) リバース (反転) ブリンク + リバースの設定を行う方法について、以下に示します。

ブリンク設定

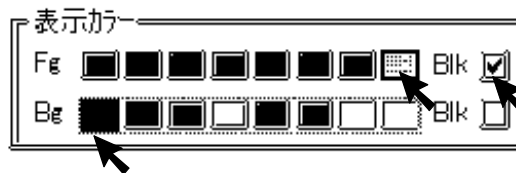
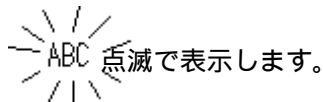

白・ブリンク

黒・ノーマル (ブリンク無)

リバースの設定

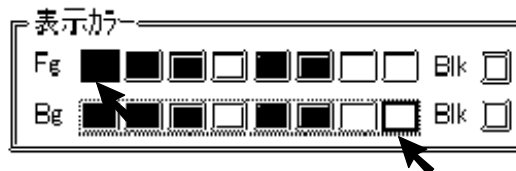
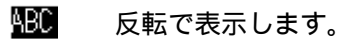

黒・ノーマル (ブリンク無)

白・ノーマル (ブリンク無)

ブリンク + リバースの設定

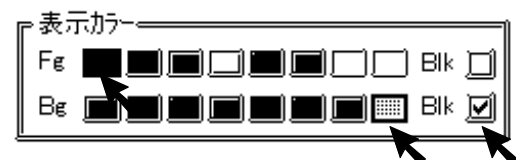
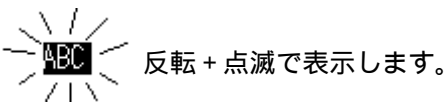

黒・ノーマル (ブリンク無)

白・ブリンク

MEMO

このページは、空白です。  
ご自由にお使いください。

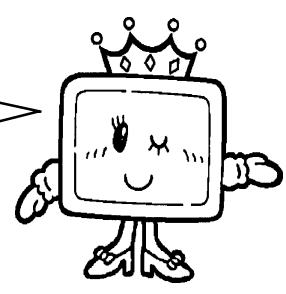

## 2.2 アラームサマリ表示 < a タグ >

### 2.2.1 概要

アラームエディタに登録したメッセージを表示します。  
表示したいメッセージだけを、ベース画面またはウインドウ上にリスト表示します。アラーム表示に最適です。**参照** 「入門マニュアル / 応用編 (B2: 混合率モニタ画面)」

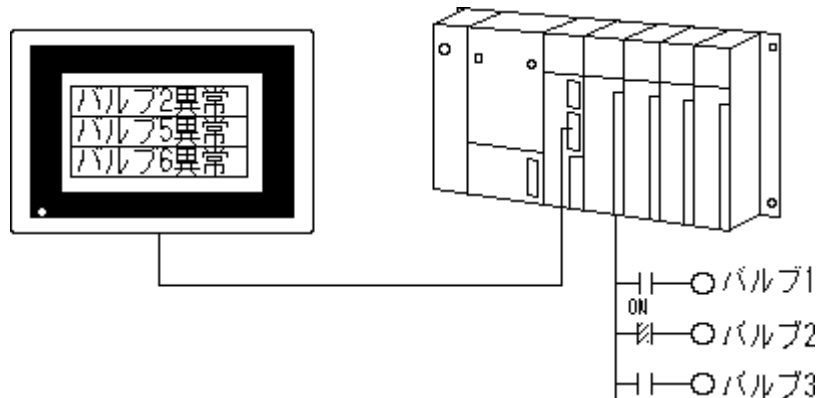

### 2.2.2 詳細

アラームエディタに登録されたアラームメッセージのうち、アラームタイプを「サマリ」に設定したものがリスト表示されます。

**参照** 「オペレーションマニュアル / 5.1 アラームの作成 / 編集」

アラームエディタにてアラームタイプを「サマリ」で登録したメッセージのうち、監視ビットが [1] になったものがリスト表示されます。表示は、監視ビットの [1] [0] で消えます。

最大1600個のメッセージのアラームサマリ表示が可能です。1画面だけでは表示しきれない場合は、a タグを置いたベース画面を複数作成し、画面切り替えによって全メッセージが表示されるようにします。a タグは続き行を表示するように (20行表示の場合を例にとると、21行め) 設定します。

アラームエディタでは、半角で最大160文字分までのメッセージが登録できます。ただし、GP上で表示する場合の1行の最大表示文字数や1画面での最大表示行数は、GPの機種および「文字サイズ」の設定によって決まります。

**参照** 詳細 / 最大文字数、行数 < A タグ >

表示文字サイズや枠の選択ができます。

アラームメッセージの表示優先順位は監視ビットのアドレスが小さいものです。発生しているアラームメッセージは監視ビットのアドレスの小さいものより順に、表示枠の上から表示します。

**重要** 設定された表示エリアに収まりきれない長さのアラームメッセージがあった場合、あふれた部分は表示されませんのでご注意ください。



- ・ aタグは、ベース画面1つにつき1個のみ設定できます。1つの画面に複数のアラームサマリ表示エリアを設定したい場合は、aタグを設定した画面をウインドウ表示してください。

## 2.2.3 設定項目

### 情報

現在設定している内容をここで確認することができます。

### タグ名

半角文字（英数字 / 記号 / カタカナ）5文字（全角2文字）以内で付けます。

### コメント

設定するタグ名へのコメントを半角20文字（全角10文字）以内で付けます。

### 表示形式

### 監視アドレス

#### 監視ワードアドレス

アラームエディタ設定時に指定した監視ビットの先頭アドレスを、ワード単位で指定します。

#### 監視ワード数

監視ビットが何ワードにわたって割り付けられているかを設定します。最大100ワードまで設定できます。

### 枠表示

「枠なし」「外枠」「外枠+内枠」を選択します。

### 表示形式

#### 表示開始行

監視ビットが[1]で表示状態にあるテキスト行の何行めからを表示させるかを指定します。

#### 表示行数

1画面に最高何行のメッセージを表示するかを指定します。

#### 表示文字数

1行当たりの最大文字数が半角で何文字分かを設定します。

### 枠表示例

重故障発生	コード	A02
重故障発生	コード	A07
軽故障発生	コード	B05
警告発生	コード	C03

外枠  
内枠

外枠・・・2ドット線  
内枠・・・1ドット線



・文字の表示色は、アラームエディタ上で設定したカラーとなります。

・画面上に表示できる行数および文字数は、GPの画面サイズ、設置方法、文字サイズによって左右されます。

**参照** 詳細 / 最大文字数、行数 < Aタグ >





・アラームメッセージが1画面に表示しきれない場合、表示開始行の指定は以下のようになります。

1画面め ... 開始行 (通常は「1」)

2画面め ... 1画面当たりの表示行数 + 開始行

・

・

n画面め ... 1画面当たりの表示行数 × (n-1) + 開始行

・画面上に表示できる行数および文字数は、GPの画面サイズ、設置方法、文字サイズによって左右されます。

### サイズ / カラー



#### 表示サイズ

表示文字サイズを設定します。縦横それぞれ1、2、4、8倍に設定できます。1 × 1倍は、半角文字の場合8 × 16ドット、全角文字の場合16 × 16ドットです。



#### クリアカラー

メッセージがクリアされたときの表示エリアの色を指定します。モノクロタイプのGPの場合は、「黒」に設定してください。

### 表示角度

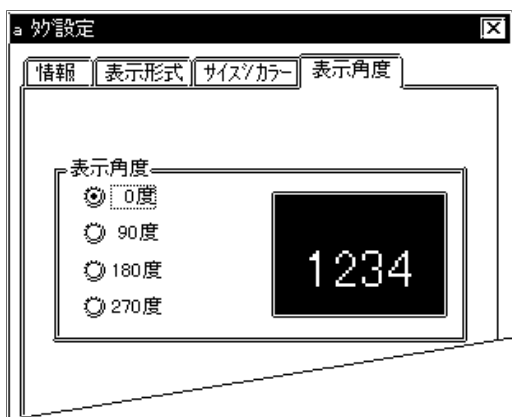

#### 表示角度

表示角度を設定します。0°、90°、180°、270° 中から選択できます。

## 2.2.4 アラームサマリ表示上の注意事項

アラームメッセージは、監視ビットのアドレスが小さいものから優先的に表示されます。

監視ビットは、連続アドレスに割り付けてください。

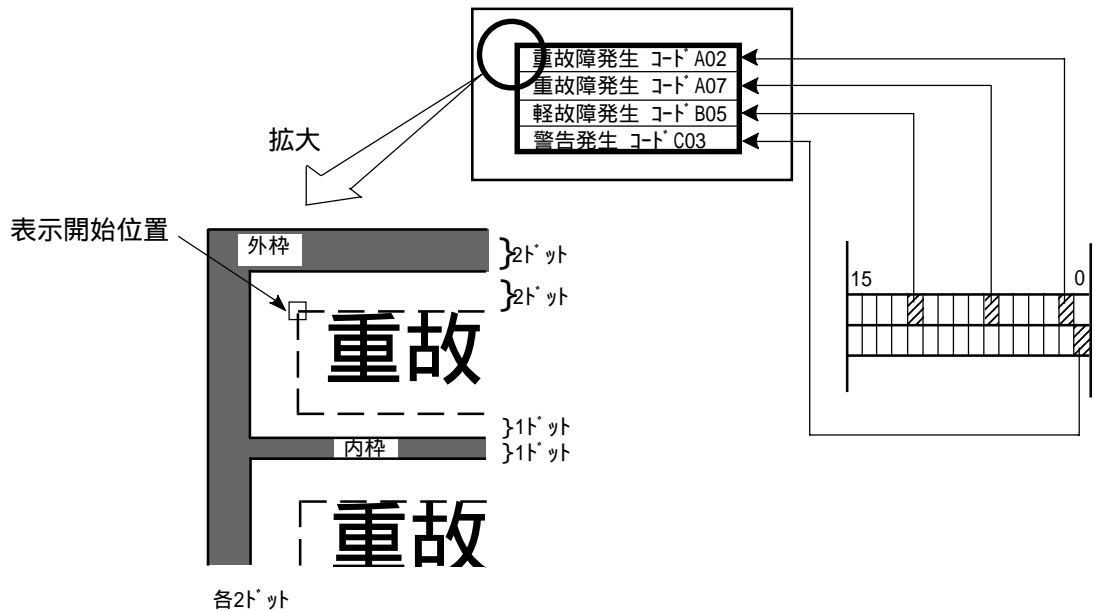

枠はメッセージの表示位置確定後に表示されます。

アラームエディタには、それぞれ異なった監視ビットを設定してください。監視ビットが重複した場合、アラーム番号が最小のアラームメッセージしか表示されせん。

監視ビットのアドレスを、種類の異なるデバイスにまたがって設定することはできません。

アラームサマリ表示のエリアは、サマリ表示専用のエリアとしてください。他の図形と重ねないでください。

MEMO

このページは、空白です。  
ご自由にお使いください。

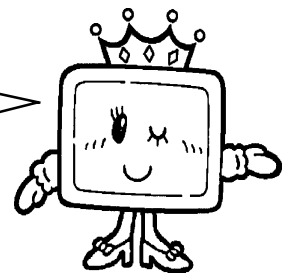

## 2.3 時計表示< C タグ >

### 2.3.1 概要

現在の時刻を表示します。GP 内部の時計データに基づいて表示します。

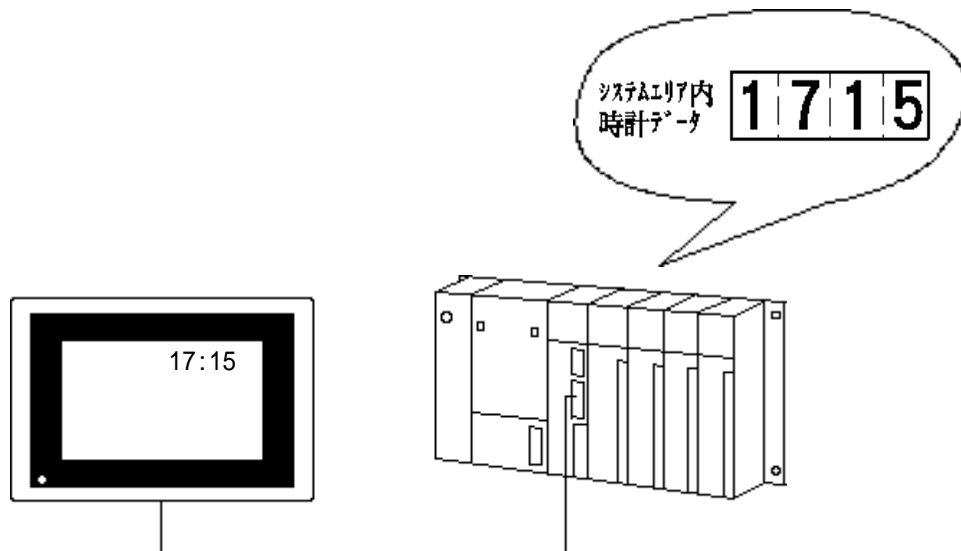

### 2.3.2 詳細

時刻は、24時間表示です。

表示位置やサイズ、カラーの選択ができます。

C タグで表示されるのは、システムデータエリアのアドレス+5(ダイレクトアクセス方式の場合) またはアドレス7,8(メモリリンク方式の場合)に格納されているデータです。

C タグで表示されるのは、「時刻」のみです。「年月日」を表示したいときには、N タグでシステムデータエリアのアドレス+2,+3,+4(ダイレクトアクセス方式の場合) またはアドレス4,5,6(メモリリンク方式の場合)を設定してください。



- ・ C タグは、1 表示画面につき 1 個のみ有効です。複数設定した場合は、最初に設定した C タグのみが有効となります。
- ・ ダイレクトアドレス方式、メモリリンク方式それぞれのシステムデータエリアについて。参照「PLC接続マニュアル」

## 2.3.3 設定項目

### 情報

現在設定している内容をここで確認することができます。

#### タグ名

半角文字（英数字 / 記号 / カタカナ）5文字（全角2文字）以内で付けます。

#### コメント

設定するタグ名へのコメントを半角20文字（全角10文字）以内で付けます。

### サイズ / カラー

#### 表示サイズ

表示文字サイズを設定します。縦横それぞれ1、2、4、8倍に設定できます。1 × 1倍は、半角文字の場合8 × 16ドット、全角文字の場合16 × 16ドットです。文字サイズは“：”や“時、分”にも適用します。

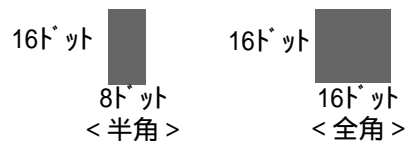

#### 半角 全角

表示文字を半角か全角かを選択します。

#### 文字カラー

文字カラー（Fg）、ブリンク（Blk）の有無を設定します。

#### 背景カラー

パターン、背景カラー（Bg）、ブリンク（Blk）の有無を設定します。パターンによってパターン背景カラー（Pc）を表示します。その場合BgとPcの組み合わせでパターンを構成します。なお、GP-270ではパターン「0」のみ設定可能です。

**参照** カラーの設定について < A タグ >



・文字種を「全角」とした場合に、文字サイズの横を8倍に設定すると、時刻の表示が画面に収まりきれなくなりますのでご注意ください。

## 表示角度



## 表示角度

表示角度を設定します。

0°、90°、180°、270° 中から選択できます。

MEMO

このページは、空白です。  
ご自由にお使いください。

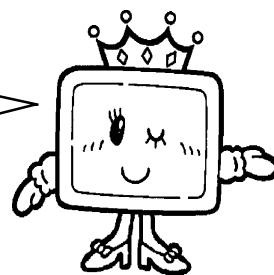

## 2.4 統計グラフ表示< Dタグ >

### 2.4.1 概要

データを統計グラフで表示します。棒グラフと円グラフの2種類があります。

**参照** 「入門マニュアル/応用編 (B2: 混合率モニタ画面)」

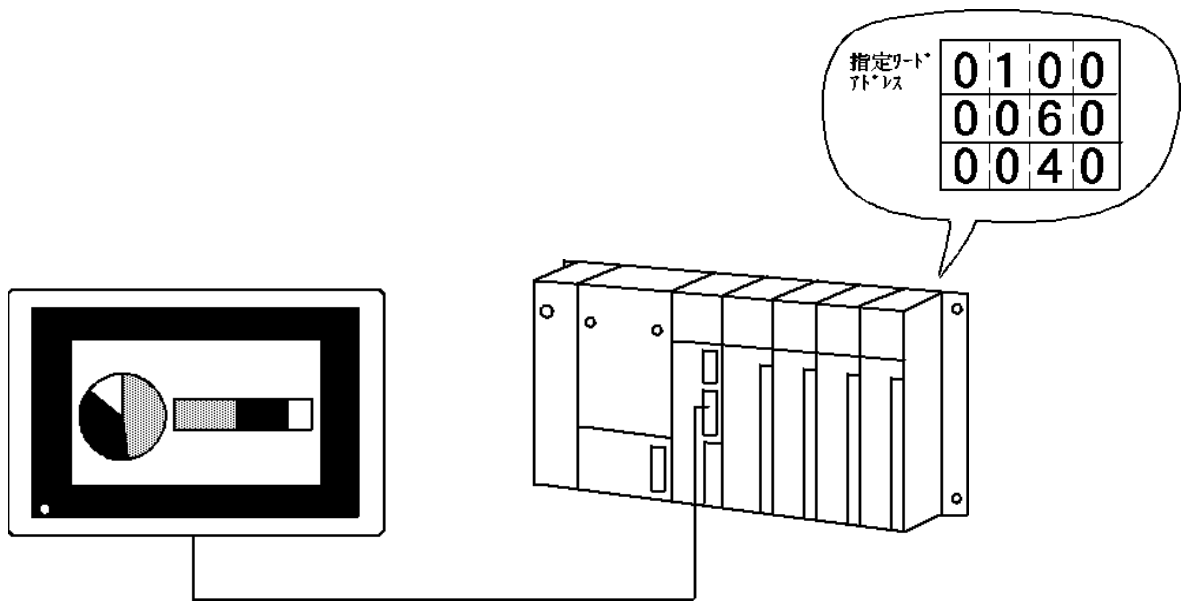

### 2.4.2 詳細

連続する複数のワードアドレスに格納されたデータの統計を取って、百分率でグラフ表示します。

グラフは最大8分割できます。最大8ワード分のデータを統計グラフ化できます。

ホスト内の格納データは、バイナリーデータ、BCDデータともに扱うことができます。ただし、バイナリーデータとBCDデータの混在はできません。

先頭のワードアドレスを指定すると、グラフの分割数に応じたワードアドレスが自動的に統計グラフ用に割り付けられます。

指定ワードアドレスのデータの総和から、各アドレスのデータの割合を自動換算して表示します。

分割数分のカラー(表示色、背景色、リンクの有無、塗込みパターン)を指定できます。



・ dタグを併せて設定すると、統計グラフの%値やデータ値を数値表示することができます。

**参照** 統計値表示< dタグ >



## 2.4.3 設定項目

## 情報

現在設定している内容をここで確認することができます。

## タグ名

半角文字（英数字 / 記号 / カタカナ）5文字（全角2文字）以内で付けます。

## コメント

設定するタグ名へのコメントを半角20文字（全角10文字）以内で付けます。

## データ形式

## ワードアドレス

ここで指定したワードアドレスから、分割数分のアドレスが統計グラフ用に割り付けられます。

## データ形式

Bin  
BCD

ワードアドレスに格納されるデータの形式をバイナリもしくはBCDが指定します。

## グラフ属性 / 棒グラフ

## 棒グラフ

棒グラフを表示したい場合はここを選択します。

## 円グラフ

円グラフを表示したい場合はここを選択します。

## 表示方向

棒グラフの場合、上、下、左、右のいずれかを選択します。

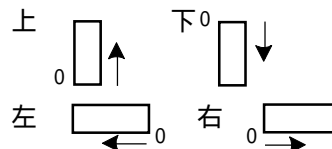

**重要** ・棒グラフに四角形で枠を付ける場合には、グラフの表示エリアより1ドット外側に四角形を作画してください。グラフの表示エリアと重ねて枠を作画すると、グラフ表示時に、枠は消えてしまいます。なお、円グラフの場合は、表示枠を作画する必要はありません。



・「グラフ表示位置」の指定時には、棒グラフの場合、四角形を描く要領で対角上の2点を指定します。円グラフの場合は、円の中心および外円、内円の大きさを指定します。内円の半径は20ドット以上とします。内円の半径を0にする（内円上の1点指定時に、円の中心で左クリック）と、内円なしの指定となります。

## グラフ属性 / 円グラフ

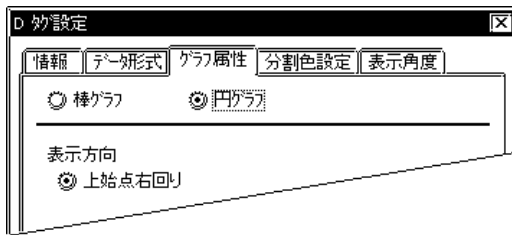

円グラフの場合、「上始点右回り」固定です。指定の必要はありません。

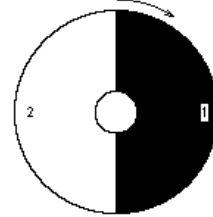

## 分割色設定

### 棒グラフの場合

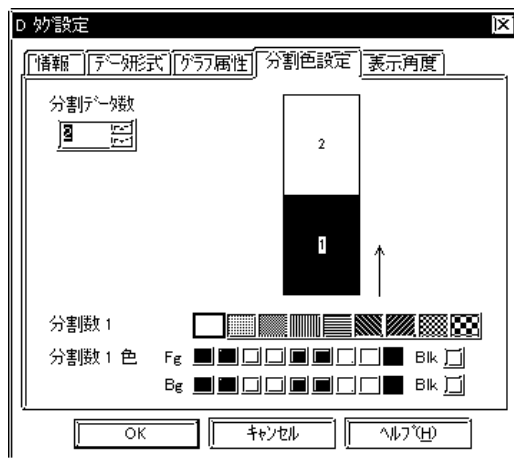

### 分割データ数

グラフを分割するデータの数を指定します。分割数は2～8まで設定できます。ここで指定した数だけ、ワードアドレスから自動的にアドレスがグラフ用に割り付けられます。

### 色

グラフの分割エリアそれぞれの、表示色 (Fg)、背景色 (Bg)、ブリンク (Blk) の有無、塗込みパターンについて指定します。サンプルグラフの分割エリアをクリックして色指定を行います。

### 円グラフの場合

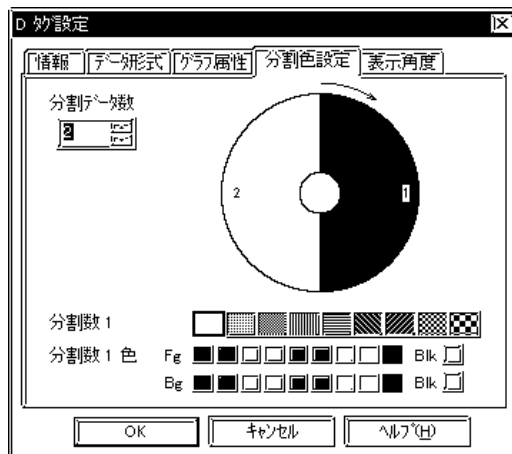

### 分割データ数

グラフを分割するデータの数を指定します。分割数は2～8まで設定できます。ここで指定した数だけ、ワードアドレスから自動的にアドレスがグラフ用に割り付けられます。

### 色

グラフの分割エリアそれぞれの、表示色 (Fg)、背景色 (Bg)、ブリンク (Blk) の有無、塗込みパターンについて指定します。サンプルグラフの分割エリアをクリックして色指定を行います。

**参照** カラーの設定について < Aタグ >」



- ・ GP-PRO/PB で作画時に「分割データ数」を指定すると、指定分だけグラフが設定画面上に分割表示されます。分割表示部分をマウスでクリックして色を設定します。

### 表示角度（円グラフの場合）



#### 表示角度

円グラフ選択時のみ表示角度を設定します。  
0°、90°、180°、270° 中から選択できます。



・表示角度は棒グラフ選択時は設定できません。表示方向で設定してください。

## 2.5 統計値表示 < d タグ >

### 2.5.1 概要

データの統計を取って、数値表示します。

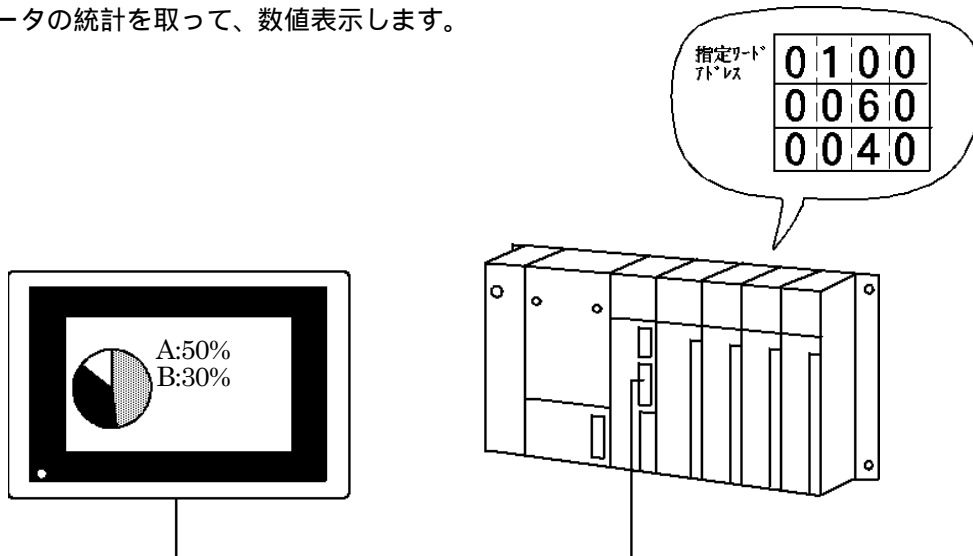

### 2.5.2 詳細

連続する複数のワードアドレスに格納されたデータの統計を取って、数値表示します。

主に、Dタグで設定した統計グラフのデータの数値表示に使用します。Dタグの設定がなくても、dタグを単独で設定することもできます。

数値表示の種類には、「%値表示」「データ表示」「データ表示および%値表示」の3種類があります。

最大8ワード分のデータの統計値表示ができます。

ホスト内の格納データは、バイナリーデータ、BCDデータともに扱うことができます。ただし、バイナリーデータとBCDデータの混在はできません。

先頭のワードアドレスを指定すると、分割データ数に応じたワードアドレスが自動的に統計値表示用に割り付けられます。

指定ワードアドレスのデータの総和から、各アドレスのデータの割合を自動換算して表示します。

分割数分のデータのカラー(表示色、背景色、ブリンクの有無)を指定できます。

「データ表示」については、表示スタイルを指定できます。「%値表示」については、「右詰め」「ゼロサプレス有」「最大表示桁数3桁」固定です。

#### 重要

・「%表示」の場合、計算誤差のため数値を足し合わせても100%にならないことがあります。



・Dタグに添えて設定する場合は、「ワードアドレス」や「分割データ数」などの設定をDタグとそろえます。[参照](#) 統計グラフ表示 < Dタグ >

## 2.5.3 設定項目

### 情報

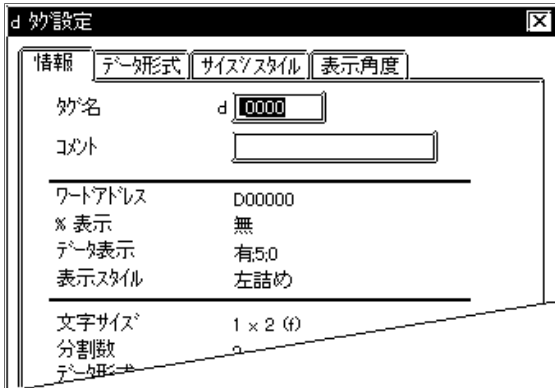

現在設定している内容をここで確認することができます。

#### タグ名

半角文字（英数字 / 記号 / カタカナ）5文字（全角2文字）以内で付けます。

#### コメント

設定するタグ名へのコメントを半角20文字（全角10文字）以内で付けます。

### データ表示形式



#### ワードアドレス

ここで指定したワードアドレスから分割数分のアドレスが、統計値表示用に自動的に割り付けられます。

#### データ形式

- Bin
- BCD

アドレスに格納されたデータの形式をバイナリかBCDで指定します。

#### データ表示設定

##### データ表示

ここを選択すると、アドレスに格納されたデータ（バイナリデータまたはBCDデータ）をそのまま表示します。

##### 表示桁数

何桁で設定するかを設定します。小数点以下の桁数も含めて指定します（小数点は含めません）。

##### 小数点

小数点未満の桁数を設定します。設定可能な範囲は0 ~ 10です。

##### %表示

ここを選択すると、データは百分率に換算され、%付きで表示されます。

## サイズ / スタイル

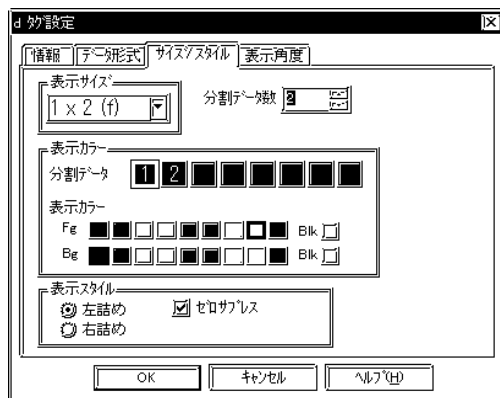

### 表示サイズ

表示文字サイズを設定します。縦横それぞれ1、2、4、8倍に設定できます。1×1倍は、半角文字で8×16ドットです。

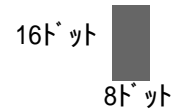

### 分割データ数

統計を取るデータの数を指定します。ここで指定した数だけ、「ワードアドレス」から自動的にアドレスが統計値表示用に割り付けられます。

### 表示カラー

#### 分割データ

カラー設定する際に、分割数の設定で表示される番号をクリックして各データのカラー設定を行います。

#### 表示カラー

分割数で設定された各データの色指定を行います。分割データの番号をクリックして設定します。分割データそれぞれの表示色（Fg）、背景色（Bg）、ブリンク（Blk）の有無について指定します。

### 表示スタイル

「左詰め」「右詰め」「ゼロパディング」を設定します。

%表示の場合「右詰め」「ゼロパディング」「最大表示桁数3桁」に固定です。

#### 右詰め、左詰め

どちらかを選択します。設定した方向よりデータ表示します。

#### ゼロパディング

ここを選択すると、不要な「0」を表示しません。選択しない場合は表示桁数に足りない分だけ「0」を補って表示します。（例：表示桁数=4の場合「0025」）



・GPシステムの設定または、GP本体の初期設定で漢字フォントを「高品位」にした場合は、「文字サイズ」の設定によって、表示される文字のイメージが異なります。

・漢字フォントの設定について

**参照** 「オペレーションマニュアル / 10.1 GP初期設定の登録～GPシステムの設定」、「各GPシリーズのユーザーズマニュアル / 漢字フォントの設定」

・漢字フォントを「高品位」に設定した場合の文字表示について

**参照** 『高品位』設定時の文字表示について<Pタグ>

・カラー設定の詳細について

**参照** カラーの設定について<Aタグ>

### 表示角度

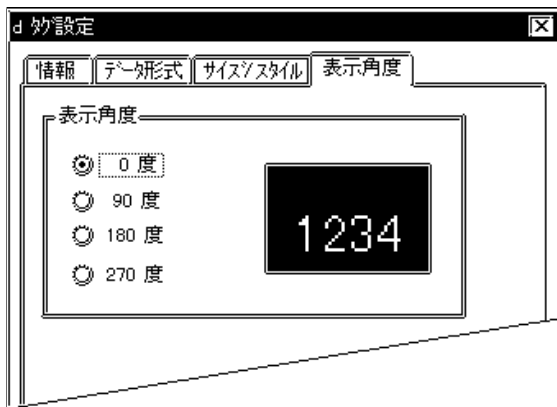

### 表示角度

表示角度を設定します。

0°、90°、180°、270° 中から選択できます。

## 2.6 数値データ表示拡張機能 < E タグ >

### 2.6.1 概要

データを数値表示します。Nタグの拡張機能で、以下の機能を拡張しています。

- ・最大16個のデータ範囲とカラーを設定することによってデータの変化によって表示色を変化させることが可能です。
- ・データ形式、Bin (2進)、Float (浮動小数点) のサポート

**参照** 数値データ表示 < N タグ >

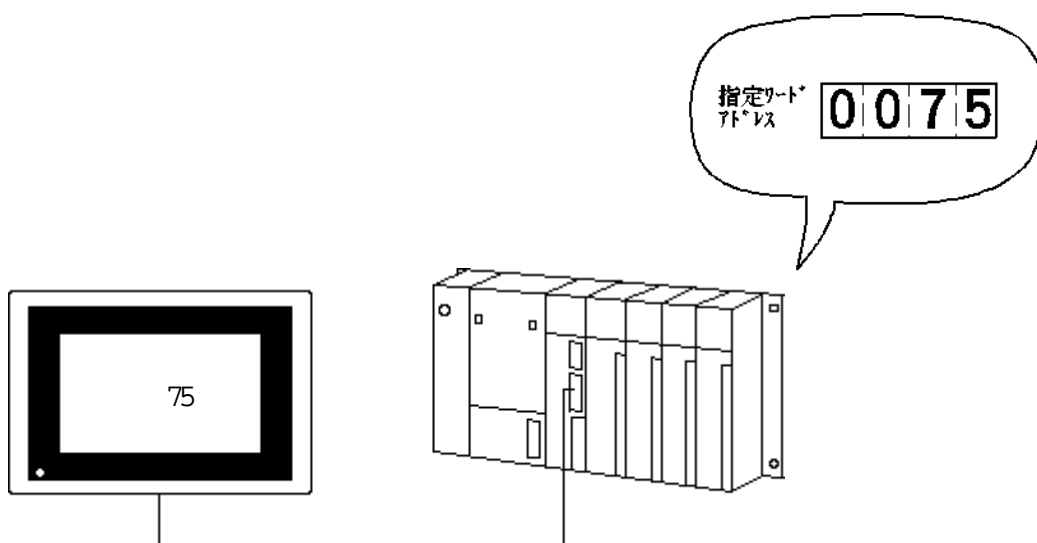

### 2.6.2 詳細

指定ワードアドレスに格納されたデータを、リアルタイムに数値表示します。

表示データの格納アドレスは間接指定することができます。同一デバイスまたは同一デバイス以外も指定可能です。

表示データの分割数と範囲を設定して、範囲ごとにデータを色替えて表示することができます。

範囲は、間接指定により可変値にすることもできます。

このとき、範囲ごとの下限値を格納するワードアドレスは、表示データの格納アドレスから連続して自動的に割り付けられます。

- ・範囲数 3
- ・32ビットデータ
- ・表示データを格納する  
ワードアドレス番号 = n

n	— 表示データ
n+1	
n+2	— 範囲2下限値
n+3	
n+4	— 範囲3下限値
n+5	



表示データ形式をDec(10進)、BCD、Hex(16進)、Bin(2進)、Oct(8進)、Float(浮動小数点)より選択できます。

絶対値表示と相対値表示を選択できます。

絶対値表示の場合、ホスト内の格納データは、バイナリーデータ、BCDデータともに扱うことができます。相対値表示の場合は、バイナリーデータとなります。

小数点は表示桁数に含みません。

文字サイズを指定できます。

相対値表示の場合、ホストが読み込んだデータは、設定した入力レンジ(有効レンジ)に応じて自動換算表示されます。

温度や回転数などの表示で、ホストが取り込んだデータに対する補正計算のためのプログラムを省くことができます。

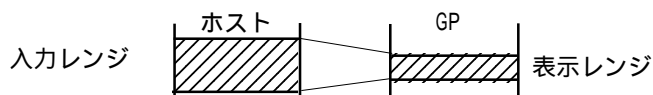

絶対値表示の場合、負の数のデータは2の補数による方式で扱います。

相対値表示の場合、2の補数による方式かMSB符号方式かを選択できます。

格納データに対して演算を実行し、その結果を表示することができます。ただし、データ形式がFloatの場合は演算できません。

表示スタイルとして、右詰め/左詰め/センタリング、ゼロサプレスの有無が指定できます。

ホストのデータが0のとき、「0」の表示を行わないように指定できます。



32ビットデータを扱う場合のワードアドレスの上位・下位の関係について  
**参照** 「PLC接続マニュアル/使用可能デバイス(各PLC)」

## 2.6.3 設定項目

### 情報

現在設定している内容をここで確認することができます。

#### タグ名

半角文字（英数字 / 記号 / カタカナ）5文字（全角2文字）以内で付けます。

#### コメント

設定するタグ名へのコメントを半角20文字（全角10文字）以内で付けます。

### データ形式 / 絶対

#### 絶対

ワードアドレス内のデータを指定した「表示データ形式」で扱い数値表示します。

#### ワードアドレス

ここで指定したワードアドレス内のデータが表示されます。なお、間接指定を選択した場合は指定先のデータを表示します。

#### 間接

表示するデータが格納されているワードアドレスを間接的に指定します。

**参照** ワードアドレス間接指定例

#### アドレス

ワードアドレスで指定したデバイスと同一デバイス内で間接指定します。

#### デバイスタイプ&アドレス

デバイスタイプとアドレス両方を間接指定します。デバイスとアドレスはコードにて指定します。デバイスとアドレスは「ワードアドレス」で設定したワードアドレスに連続して割り付けます。

**参照** PLC接続マニュアル

#### ベースアドレス

ベースアドレス + ワードアドレスのデータで指定されるアドレスのデータを表示します。

#### Bin

#### BCD

ワードアドレスのデータを指定したデータ形式で扱います。「デバイスタイプ & アドレス」を選択した場合はデバイスコードのデー

---

タはBin固定です。

#### 符号+/-

負の数のデータを表示したい場合に設定します。「Dec」の場合のみ、設定できます。

#### 表示データ形式

絶対値表示の場合は、16ビットデータと32ビットデータを扱うことができます。基数はDec（10進）、BCD、Hex（16進）、Bin（2進）、Octal（8進）、Float（浮動小数点）の中から選択できます。「Octal」の場合は、16ビットデータのみ「Float」は32ビットデータ（IEEE 754 Format）のみを扱います。

Floatでは表示桁数に制限がつくため誤差がでます。

#### 四捨五入

表示データ形式が「Float」時に選択することができます。変換時に生じた小数値を四捨五入します。非選択時は切り捨てします。

#### 重要

・間接で指定したアドレスが範囲外であったり、存在しないデバイスであった場合、通信エラーとなります。エラー発生後は画面が動画しなくなりますのでご注意ください。エラー発生時は間接指定のデータをチェックし正しいデータをPLCに格納し直して画面切り替えを行い復旧してください。



・32ビットデータを扱う場合、データの上位・下位の関係はホストによって異なります。

・アドレス、デバイスの間接指定はコードにて行います。  
**参照** 「PLC接続マニュアル/使用可能デバイス（各PLC）」

## データ形式

## 相対

## 相対

ワードアドレス内のデータを設定した「入力範囲」に応じて換算し、その値を数値表示します。なお、間接指定を指定した場合は指定先のデータを換算し表示します。

## ワードアドレス

ここで指定したワードアドレス内のデータが表示されます。

## ビット長

「ワードアドレス」に格納されるデータの有効ビット長を設定します。

## 間接

表示するデータが格納されているワードアドレスを間接的に指定します。

**参照** ワードアドレス間接指定例

## アドレス

ワードアドレスで指定したデバイスと同一デバイス内で間接指定します。

## デバイスタイプ&amp;アドレス

デバイスタイプとアドレス両方を間接指定します。デバイスとアドレスはコードにて指定します。デバイスとアドレスは「ワードアドレス」で設定したワードアドレスに連続して割り付けます。

**参照** PLC接続マニュアル

## ベースアドレス

ベースアドレス+ワードアドレスのデータで指定されるアドレスのデータを表示します。

## Bin

## BCD

ワードアドレスのデータを指定したデータ形式で扱います。「デバイスタイプ&アドレス」を選択した場合デバイスコードのデータはBin固定です。



・相対値入力の場合のレンジ設定について参照 相対値表示の設定例 < Nタグ >

#### 入力符号

##### 符号無

正の数のデータのみ表示

##### +/-2の補数

負の数のデータ表示を2の補数方式で表示します。

##### +/-MSB符号

負の数のデータ表示をMSB符号方式で表示します。

#### 符号+/-

負の数のデータを表示したい場合に設定します。「Dec」の場合のみ、設定できます。

#### 四捨五入

相対値のレンジ変換時に生じた小数値を四捨五入します。非選択時は切り捨てします。

#### 表示形式

相対値表示の場合は、16ビットデータのみ扱うことができます。基数はDec (10進)、Hex (16進)、Octal (8進)、の中から選択できます。

#### 入力 / 表示指定

##### 直接

入力範囲、表示範囲を直接設定します。

##### 間接

入力範囲、表示範囲を間接的に指定することができます。間接を選択した場合「間接エリア指定」を選択します。なお、本設定はGP-270では使用できません。

ワードアドレス+0	表示データ
+1	入力レンジ最大
+2	入力レンジ最小
+3	表示レンジ最大
+4	表示レンジ最小

## データ形式

## 絶対

## 間接エリア指定

## 表示アドレスに続くエリア

入力範囲、表示範囲を間接指定で指定した表示データの格納アドレスから自動的に割り付けられます。割り付けられたアドレスは「入力範囲」、「表示範囲」の各最大/最小値部に表示されます。

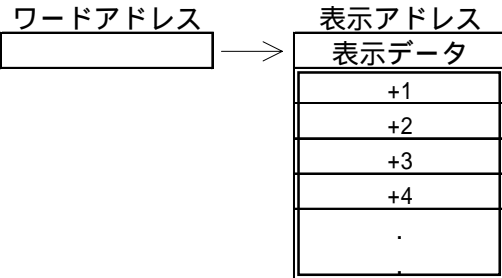

## インデックスレジスタに続くエリア

入力範囲、表示範囲は「ワードアドレス」で指定したアドレスから連続して自動的に割り付けられます。割り付けられたアドレスは「入力範囲」、「表示範囲」の各最大/最小値部に表示されます。

## 間接指定によるアドレス割付表

+0	インデックス
+1	範囲 2 下限値
+2	範囲 3 下限値
+3	入力レンジ最大
+4	入力レンジ最小
+5	表示レンジ最大
+6	表示レンジ最小

- ・間接指定「インデックスアドレスに続くエリア」
- ・入力/表示指定「間接」
- ・範囲数「3」

+0	表示データ
+1	範囲 2 下限値
+2	範囲 3 下限値
+3	入力レンジ最大
+4	入力レンジ最小
+5	表示レンジ最大
+6	表示レンジ最小

- ・間接指定「表示アドレスに続くエリア」
- ・入力/表示指定「間接」
- ・範囲数「3」

+0	インデックス
+1	入力レンジ最大
+2	入力レンジ最小
+3	表示レンジ最大
+4	表示レンジ最小
+5	カラーコード

- ・間接指定「インデックスアドレスに続くエリア」
- ・入力/表示指定「間接」
- ・カラー指定「間接」

+0	表示データ
+1	入力レンジ最大
+2	入力レンジ最小
+3	表示レンジ最大
+4	表示レンジ最小
+5	カラーコード

- ・間接指定「表示アドレスに続くエリア」
- ・入力/表示指定「間接」
- ・カラー指定「間接」

入力範囲  
最小値  
最大値

「ワードアドレス」に格納されるデータの範囲を設定します。設定範囲は、「入力符号」により異なります。なお、「間接」を指定した場合は指定先のデータの範囲を設定します。

表示範囲  
最小値  
最大値

データを換算表示する範囲を設定します。設定可能範囲はデータの基数および「符号+/-」により異なります。

<レンジ最小値・最大値一覧>

	データ形式		入力レンジ	表示レンジ
	入力符号	符号+/-		
Dec	符号無	+/-	0 ~ 65535	-32768 ~ 32767
		+		0 ~ 65535
	2の補数	+/-	-32768 ~ 32767	-32768 ~ 32767
		+		0 ~ 65535
	MSB符号	+/-	-32767 ~ 32767	-32768 ~ 32767
		+		0 ~ 65535
Hex	符号無		0 ~ 65535	0 ~ FFFF(h)
	2の補数		-32768 ~ 32767	0 ~ FFFF(h)
	MSB符号		-32767 ~ 32767	0 ~ FFFF(h)
Oct	符号無		0 ~ 65535	0 ~ 177777(o)
	2の補数		-32768 ~ 32767	0 ~ 177777(o)
	MSB符号		-32767 ~ 32767	0 ~ 177777(o)

## サイズ / スタイル

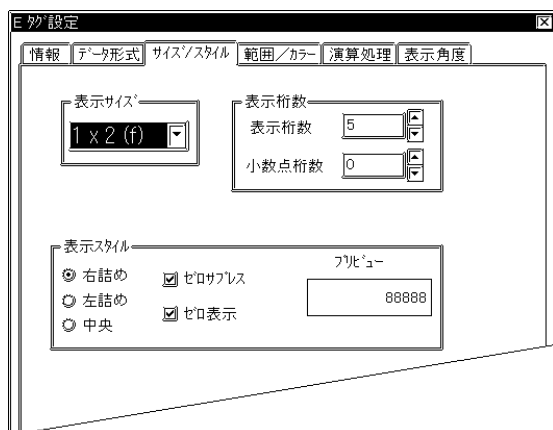

## 表示サイズ

表示文字サイズを設定します。縦横それぞれ1、2、4、8倍に設定できます。1×1倍は、Halfで8×8ドット、Fullの場合は8×16ドットです。HalfはGP77Rシリーズでのみ有効です。

## 表示桁数

## 表示桁数

何桁で表示するかを設定します。

## 小数点桁数

小数点以下の桁数を設定します（小数点は含めません）。

## 表示スタイル

## 右詰め

## 左詰め

## 中央

どれかを選択します。設定した場所よりデータ表示します。

## ゼロサプレス

ここを選択すると、不要な「0」を表示しません。選択しない場合は表示桁数に足りない分だけ「0」を補って表示します。（例：表示桁数=4の場合「0025」）

## ゼロ表示

ここを選択すると、ホストのデータが0のとき「0」の表示を行ないます。



- ・GPシステムの設定または、GP本体の初期設定で漢字フォントを「高品位」にした場合は、「文字サイズ」の設定によって、表示される文字のイメージが異なります。
- ・漢字フォントの設定について  
**参照** 「オペレーションマニュアル / 10.1 GP初期設定の登録～GPシステムの設定」、  
「各GPシリーズのユーザーズマニュアル / 漢字フォントの設定」
- ・漢字フォントを「高品位」に設定した場合の文字表示について  
**参照** 「『高品位』設定時の文字表示について < P タグ >



## 範囲 / カラー

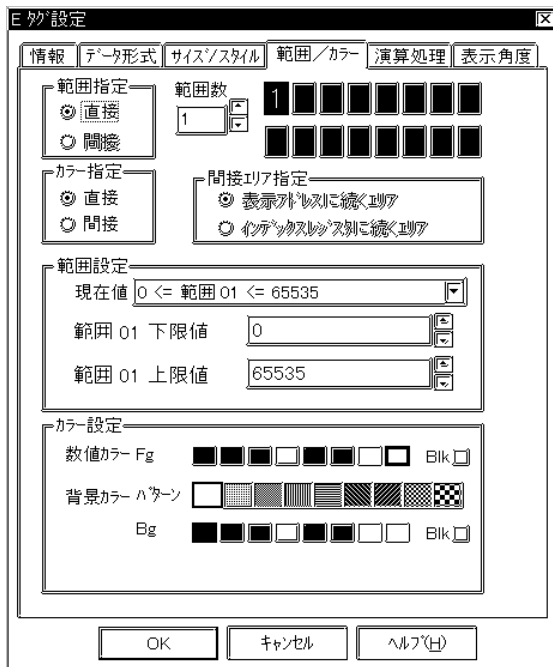

### 範囲指定

#### 直接

直接選択時は範囲の下限値と上限値をタグ設定時に設定します。

#### 間接

範囲数を2以上に設定した場合に有効です。範囲設定は可変値となります。そのとき、範囲ごとの下限値を格納するアドレスは、「データ形式」の「ワードアドレス」で設定したアドレスから連続して自動的に割り付けられます。

なお、「データ形式」で間接指定を設定した場合は「間接エリア指定」で指定方法を選択します。

### 範囲数

データの範囲ごとに色替えを行いたい場合範囲数を指定します。範囲数を2～16で指定します。

### カラー指定

#### 直接

範囲番号ごとにカラー設定します。

#### 間接

範囲数1の時に有効。カラー設定に表示されるアドレスに色属性を設定します。なお、本設定はGP-270では使用できません。

**参照** Hタグ / 描画用データ / 色属性

### 間接エリア指定

#### 表示アドレスに続くエリア

範囲ごとの下限値を格納するアドレスは、間接指定で指定した表示データの格納アドレスに自動的に割り付けられます。割付られたアドレスは「範囲設定」もしくは「カラー設定」に表示されます。

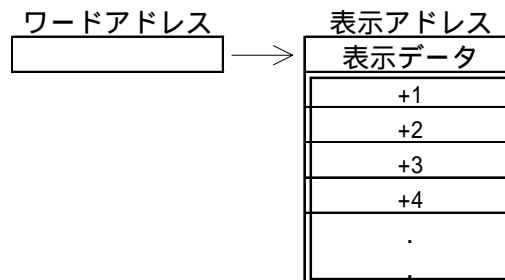

### インデックスレジスタに続くエリア

範囲ごとの下限値を格納するアドレスは、「データ形式」の「ワードアドレス」で設定したアドレスから連続して自動的に割り付けられます。なお、「データ形式」で「デバイスタイプ&アドレス」を指定した場合は上記の「ワードアドレス」から1ワードとばして2ワード目から連続して割り付けられます。割付られたアドレスは「範囲設定」もしくは「カラー設定」に表示されます。

## 間接指定によるアドレス割付表

+0	インデックス	+0	表示データ
+1	範囲2下限值	+1	範囲2下限值
+2	範囲3下限值	+2	範囲3下限值
+3	入力レンジ最大	+3	入力レンジ最大
+4	入力レンジ最小	+4	入力レンジ最小
+5	表示レンジ最大	+5	表示レンジ最大
+6	表示レンジ最小	+6	表示レンジ最小

- ・間接指定「インデックスアドレスに続くエリア」
- ・入力/表示指定「間接」
- ・範囲数「3」

+0	インデックス	+0	表示データ
+1	入力レンジ最大	+1	入力レンジ最大
+2	入力レンジ最小	+2	入力レンジ最小
+3	表示レンジ最大	+3	表示レンジ最大
+4	表示レンジ最小	+4	表示レンジ最小
+5	カラーコード	+5	カラーコード

- ・間接指定「インデックスアドレスに続くエリア」
- ・入力/表示指定「間接」
- ・カラー指定「間接」

## 範囲設定

## 現在値

選択した範囲番号の範囲を表示します。  
ここで範囲番号を選択することも可能です。

## 下限値

## 上限値

選択した範囲番号の下限値、上限値を設定します。

## カラー設定

## 数値カラー

表示色「Fg」、ブリンク「Blk」の有無を設定します。

## 背景カラー

数値背景のパターン、背景色「Bg」、ブリンク「Blk」の有無を設定します。

パターンによってパターン背景カラー（Pc）を表示します。その場合BgとPcの組み合わせでパターンを構成します。なお、GP-270ではパターン「0」のみ設定可能です。

**参照** カラーの設定について< Aタグ >



・相対値入力の場合のレンジ設定について参照 相対値表示の設定例<Nタグ>

<例> 16ビットデータ / 範囲数「3」の場合

32ビットデータ / 範囲数「3」の場合

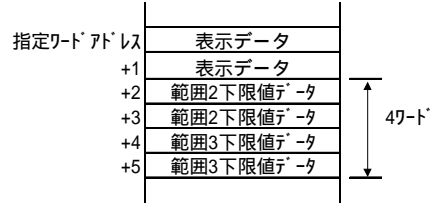
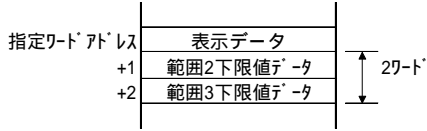

<範囲一覧>

データ形式		符号+/-	範囲
16ビット		+/-	-32768 ~ 32767
	Dec	+	0 ~ 65535
	Hex	/	0 ~ FFFF (h)
	Oct	/	0 ~ 177777 (o)
	Bin	/	0 ~ FFFF (h)
	BCD	/	0 ~ 9999
32ビット		+/-	-2147483648 ~ 2147483647
	Dec	+	0 ~ 4894967295
	Hex	/	0 ~ FFFFFFFF (h)
	Bin	/	0 ~ FFFFFFFF (h)
	BCD	/	0 ~ 99999999
	Float	/	-9.9e <sup>16</sup> ~ 9.9e <sup>16</sup>

## 演算処理

## 演算処理

ここを選択しますと、「ワードアドレス」に格納されたデータに対して演算を行い、その結果を表示することができます。演算処理は「データ形式」が「絶対」かつ「範囲設定」の「範囲数」が1の時に有効です。

## 演算データ指定

## 直接

ここを選択しますと演算データを直接指定することができます。

## 間接

ここを選択しますと演算データはワードアドレスで間接的に指定することができます。「データ形式」の「間接」を指定していない場合は「データ形式」で設定したワードアドレスとそのアドレスに+1したアドレスのデータを演算します。「データ形式」の「間接」を指定している場合は次の「間接エリア指定」が有効です。

## 間接エリア指定

## 表示アドレスに続くエリア

間接指定で指定した表示データの格納アドレスの次アドレスに演算データを格納するアドレスが割り付けられます。

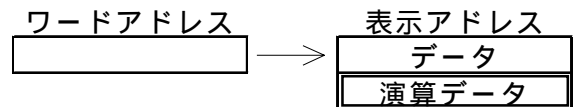

## インデックスレジスタに続くエリア

演算データを格納するアドレスは、「データ形式」の「ワードアドレス」で設定したアドレスから連続して自動的に割り付けられます。なお、「データ形式」で「デバイスタイプ&アドレス」を指定した場合は上記の「ワードアドレス」から1ワードとばして2ワード目から連続して割り付けられます。

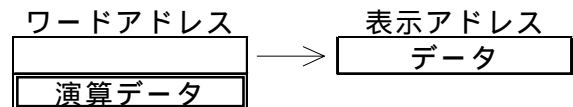

## データ

ここで設定したデータが演算用として使われます。

## データ位置

「左」「右」の選択によってデータの位置を切り替えることができます。

## 演算子

ここで指定した演算子によって演算が行われます。

**重要** 「演算処理 / 演算データ指定 / 間接」を選択して以下の2つの条件を満たす場合は演算処理に表示される「\*\*\*\*+2」は「\*\*\*\*+1」を意味します。

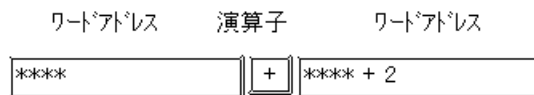

- ・タグ設定時に、「データ型式」で「間接」、「デバイスタイプ&アドレス」、「表示データ型式 / 32ビット」を選択した場合。
- ・ベースアドレスに格納されたデバイスコードが32ビットデバイスの場合。



- ・「データ形式」 / 「絶対」で「範囲設定」 / 「範囲数」 / 「1」の場合のみ、「演算処理」を指定することができます。
- ・演算処理において桁あふれが生じた場合、あふれた分については無視されます。
- ・除算で余りが出た場合などには、四捨五入のため、誤差の出ることがあります。
- ・データ形式がFloatの場合は演算できません。
- ・間接指定の詳細について  
**参照** [ワードアドレス間接指定例](#)

### 表示角度

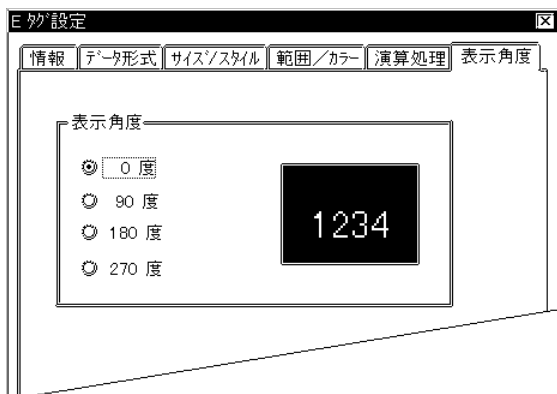

#### 表示角度

表示角度を設定します。  
0°、90°、180°、270° 中から選択できます。

## 2.6.4 ワードアドレス間接指定例

例1「間接/アドレス」を指定、ワードアドレス R35 を間接指定する場合

ワードアドレス D00100 ベースアドレス R0010 BCDを指定したとします。

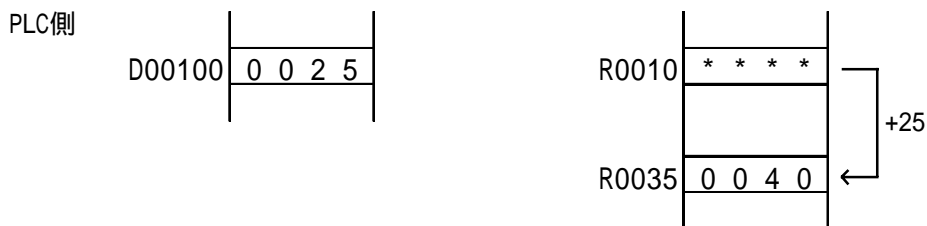

指定したワードアドレス D00100内のデータが指定したベースアドレスからのオフセット値として扱われます。

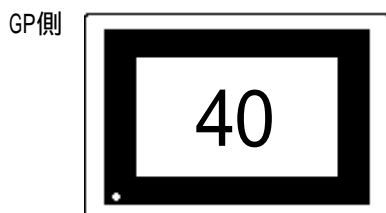

指定したベースアドレス (R0010) から指定したワードアドレス内のデータ分 (25) 加算されたアドレス R0035 のデータを表示します。

例2「間接/デバイスタイプ&アドレス」を指定、ワードアドレス R35 を間接指定する場合

ワードアドレス D00100 BCDを指定したとします。

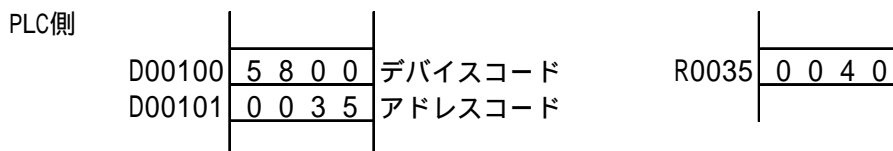

指定したワードアドレス D00100内のデータがデバイスコード、+1したD00101内のデータがアドレスコードとして扱われます。

デバイスコード R : 5800h

アドレスコード 0035

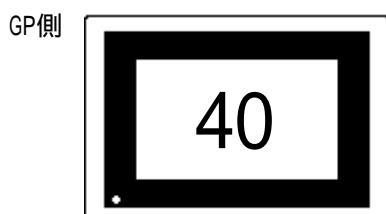

D00100、D00101 で指定されたアドレス R0035 のデータを表示します。



・各デバイスコードとアドレスコードについて  
**参照** 「PLC接続マニュアル/デバイスコードとアドレスコード」

例3「範囲設定」および「演算処理」での間接指定をする場合

表示アドレスに続くエリア

「例1」の場合

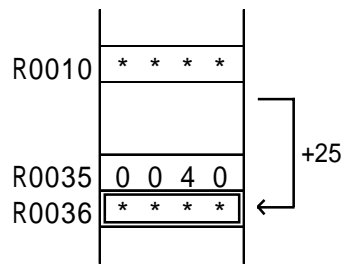

「例2」の場合

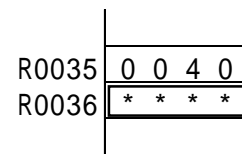

「1」、「2」の場合も R0036 が範囲設定、演算処理用のアドレスとして扱われます。「範囲設定」の場合「範囲数」分、必要なアドレスが R0036 から連続で割り付けられます。

インデックスレジスタに続くエリア

「例1」の場合

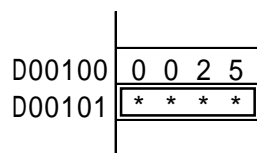

「例2」の場合

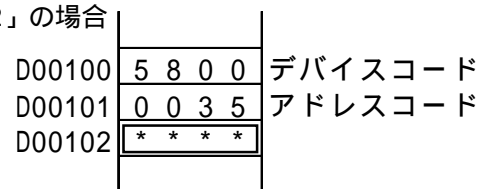

「1」の場合は設定ワードアドレスに続く D00101、「2」の場合は設定ワードアドレスより2ワード間接指定用のデバイスコード、アドレスコードが格納されますので、D00102が範囲設定、演算処理用のアドレスとして扱われます。「範囲設定」の場合「範囲数」分、必要なアドレスが D00101 または D00102 から連続で割り付けられます。

## 2.7 フリー移動表示 < F タグ >

### 2.7.1 概要

運転画面上の任意の位置に画面の絵(ライブラリ<sup>\*1</sup>)を呼び出して表示します。指定ワードアドレスのデータの変化に応じた物体移動表示が可能です。

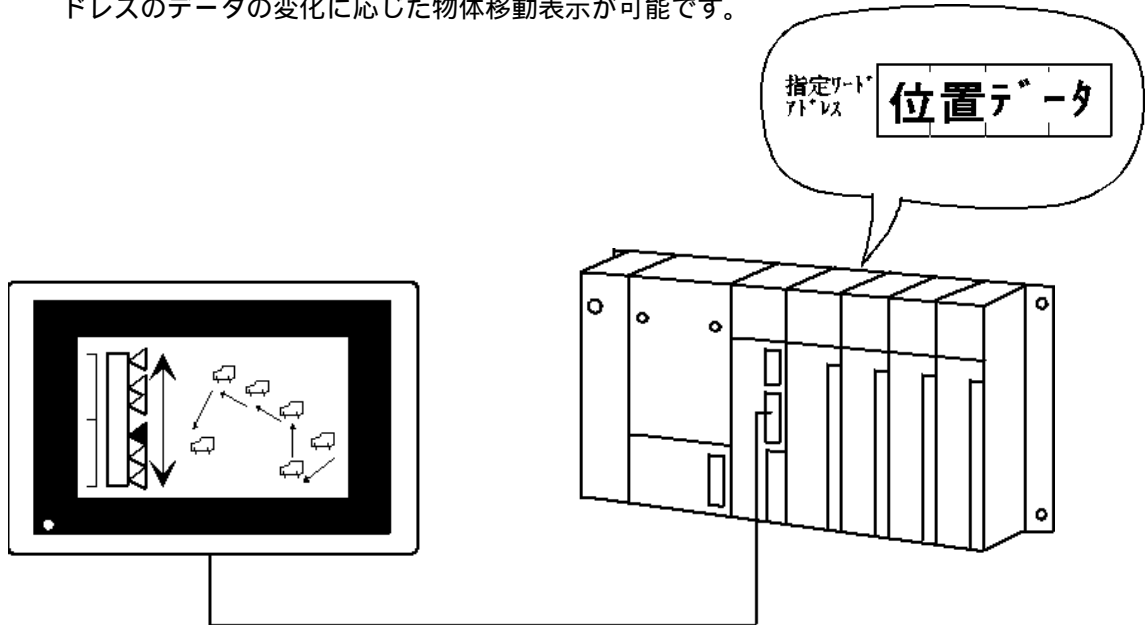

\* 1 何度も使う絵などを別ベース画面に作画し、部品のように他のベース画面で使うことができます。このようにして使う絵のことをライブラリと呼びます。ライブラリ画面の画面中央のポイントがタグの指定位置に重なる格好でライブラリを表示します。

### 2.7.2 詳細

動作モードにはエリア移動と2点間移動の2つがあります。

- ・エリア移動  
ライブラリがエリア内を移動します。  
2ワードをデータ用に確保します。

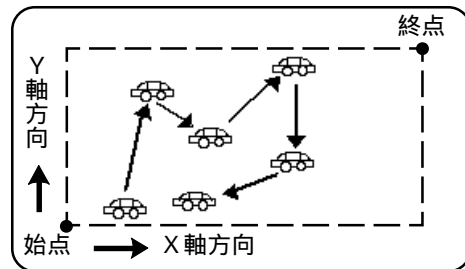
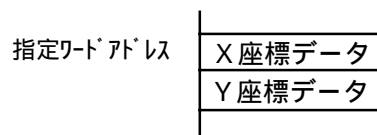

- ・2点間移動  
ライブラリは2点間を直線的に移動します。  
1ワードをデータ用に確保します。

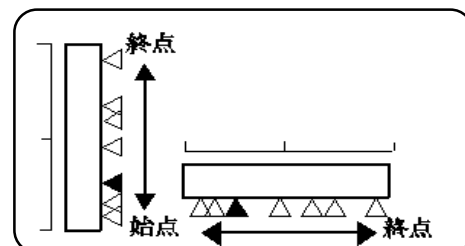
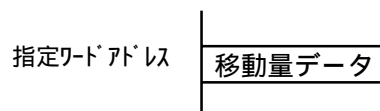



指定ワードアドレスに格納された位置データを設定レンジに応じてGPが換算し、座標を割り出してライブラリを呼び出します。

指定した画面番号のライブラリを表示します。画面指定の方法には「直接」「間接」の2種類があります。

「画面指定」が「直接」の場合、ライブラリの画面番号は固定となります。

「画面指定」が「間接」の場合、ライブラリの画面番号は可変となります。

画面番号の「オフセット指定」ができます。

**重要**・同一画面で2つ以上のFタグを動作させる場合は、移動表示が重ならないようにしてください。移動表示が重なると、正常に表示できないことがあります。

- ・ Fタグでライブラリを移動表示する場所にすでに別の図形が描画されている場合、ライブラリとその図形が重なった部分は、表示が消えます（XOR表示）。
- ・ 表示するライブラリには、線種の3ドット幅、5ドット幅を使用した図形は表示できません。



- ・ 塗込みを使用したライブラリをFタグで移動表示させる場合、塗込み動作に時間がかかるので、移動表示は遅くなります。

GPタイプの縦型を選択した場合、エリア移動の座標系は以下のようになります。

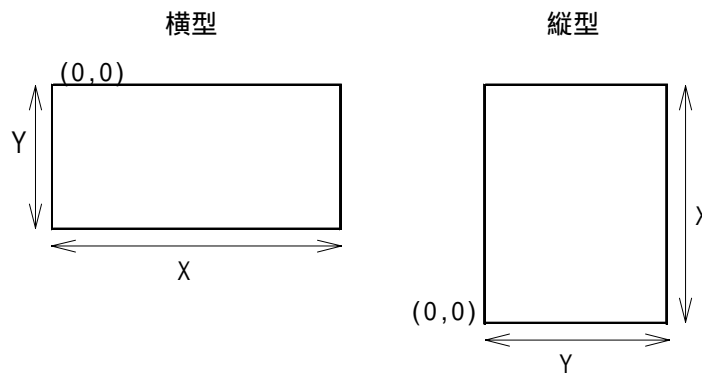

## 2.7.3 設定項目

### 情報

現在設定している内容をここで確認することができます。

#### タグ名

半角文字（英数字 / 記号 / カタカナ）5文字（全角2文字）以内で付けます。

#### コメント

設定するタグ名へのコメントを半角20文字（全角10文字）以内で付けます。

### 画面指定 / 直接

#### 直接

ここを選択すると「画面番号」で画面番号の指定が直接行うことができます。

#### 画面の種類

##### ベース画面

##### イメージ画面

表示する画面を選択します。ベース（B）画面を指定するのかイメージ（I）画面を指定するのかを設定します。

##### イメージ画面-CFカード

CFカードに保存したイメージ（I）画面を指定する場合に選択します。

#### ワードアドレス

ここで指定したワードアドレスが、データ（座標データまたは移動量データ）格納アドレスとなります。

#### 画面番号

表示したいライブラリの画面番号（ベース画面またはイメージ画面）を指定します。

### 画面指定 / 間接

#### 間接

ここを選択すると「画面番号」で画面番号の指定をワードアドレスを使い間接的に行うことができます。

#### 画面の種類

##### ベース画面

##### イメージ画面

表示する画面を選択します。ベース（B）画面を指定するのかイメージ（I）画面を指定するのかを設定します。

##### イメージ画面-CFカード

CFカードに保存したイメージ（I）画面を指定する場合に選択します。

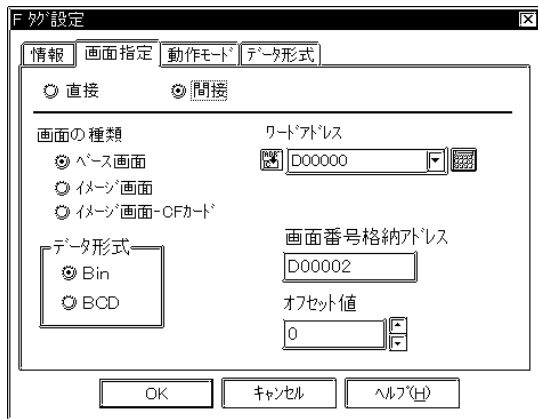

**ワードアドレス**

ここで指定したワードアドレスが、データ（座標データまたは移動量データ）格納アドレスとなります。

**データ形式**

- Bin
- BCD

ワードアドレスのデータを指定したデータ形式で扱います。

**画面番号格納アドレス**

ここで指定したワードアドレスがデータ（画面番号）格納アドレスとなります。

**オフセット値**

オフセット値を指定します。オフセット指定を行わない場合は、「0」と設定します。

**参照** 「オフセット指定の方法 < L タグ >」

**動作モード / エリア移動**

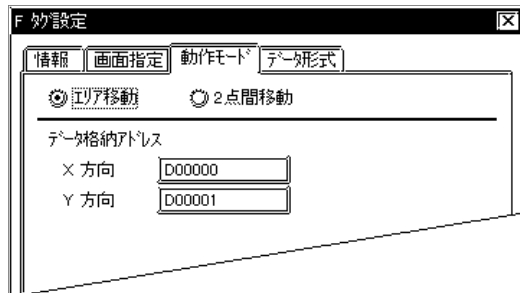

**エリア移動**

始点から X 軸方向・Y 軸方向の移動量をそれぞれ指定し、任意の位置にライブラリ移動を行います。この場合、データ領域として 2 ワードが必要となり、指定したワードアドレスから 2 ワード分がデータ領域となります。+0に X 座標、+1に Y 座標のデータを格納します。

**データ格納アドレス**

- X 方向
- Y 方向

指定したワードアドレスから 2 ワード分がデータ領域となります。+0に X 座標、+1に Y 座標のデータを格納します。

**動作モード / 2 点間移動**

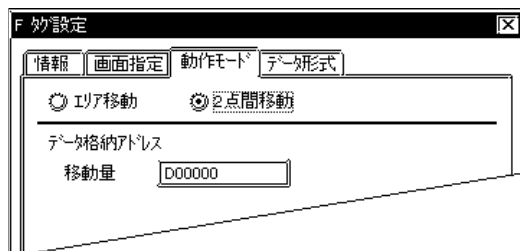

**2点間移動**

ライブラリは 2 点間を結ぶ直線上で移動します。データ領域は 1 ワードです。

**データ格納アドレス**

- 移動量

指定したワードアドレスに移動量を格納します。

## データ形式

## データ形式

Bin  
BCD

ワードアドレスに格納されるデータ（座標データまたは移動量データ）の形式を指定します。（Bin / BCD）

## 符号+/-

負のデータを表示したい場合設定します。データ形式が「Bin」の場合のみ設定可能です。

## X方向範囲

最小値  
最大値

X方向データの最小値、最大値を設定します。

## Y方向範囲

最小値  
最大値

Y方向データの最小値、最大値を設定します。

## &lt; レンジ一覧 &gt;

データ形式		レンジ
	符号+/-	
	+/-	-32768 ~ 32767
Bin	+	0 ~ 65535
BCD		0 ~ 9999



・レンジ範囲外のデータを指定したワードアドレスに格納しないでください。

MEMO

このページは、空白です。  
ご自由にお使いください。

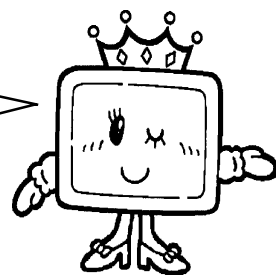

## 2.8 グラフ表示 < G タグ >

### 2.8.1 概要

データをグラフ表示します。棒・円・半円グラフの3種類があります。

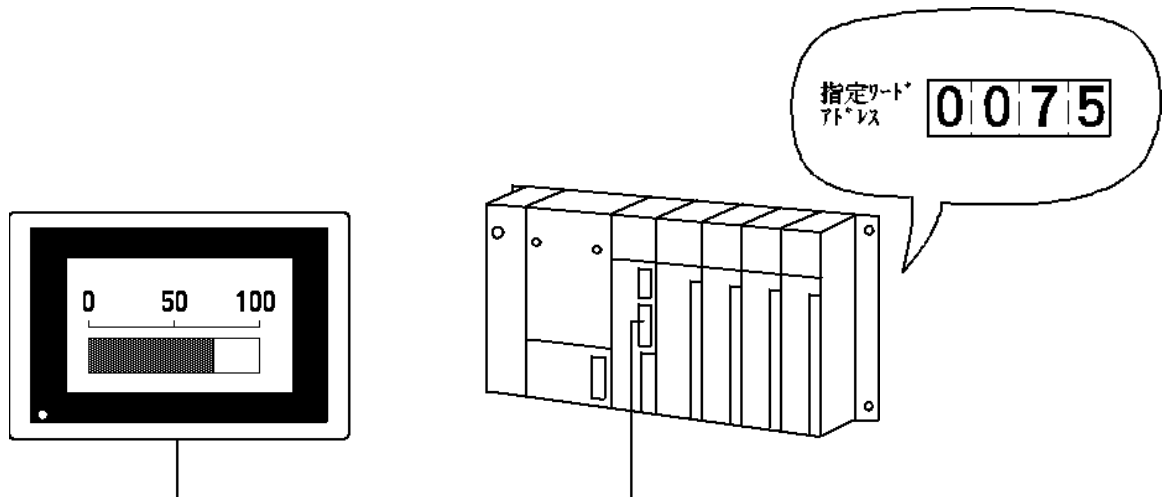

### 2.8.2 詳細

指定ワードアドレスに格納されたデータを、リアルタイムにグラフ表示します。

絶対値表示と相対値表示を選択できます。絶対値表示の場合、ホスト内の格納データは、バイナリデータ、BCDデータともに扱うことができます。相対値表示の場合は、バイナリデータとなります。

相対値表示の場合、ホストが読み込んだデータは、設定した入力レンジ(有効レンジ)に応じて自動換算されます。ホストが取り込んだデータに対する補正計算のためのプログラムを省くことができます。

絶対値表示の場合、負の数のデータは2の補数による方式で扱います。相対値表示の場合、2の補数による方式かMSB符号方式かを選択できます。

表示データの上限值・下限値を設定して、範囲外のデータを警報表示することができます。

警報値は、間接指定により可変値にすることもできます。このとき、上限値・下限値を格納するワードアドレスは、表示データの格納アドレスから連続して自動的に割り付けられます。

グラフのパターンは、ノーマル(データ表示部分を塗り込んで表示する、通常のスタイルのグラフ)、メーター(針の振れでデータを示すグラフ)の2種類から選択できます。

表示カラーを指定できます。

### 2.8.3 設定項目

#### 情報



現在設定している内容をここで確認することができます。

#### タグ名

半角文字（英数字 / 記号 / カタカナ）5文字（全角2文字）以内で付けます。

#### コメント

設定するタグ名へのコメントを半角20文字（全角10文字）以内で付けます。

#### データ形式 / 絶対

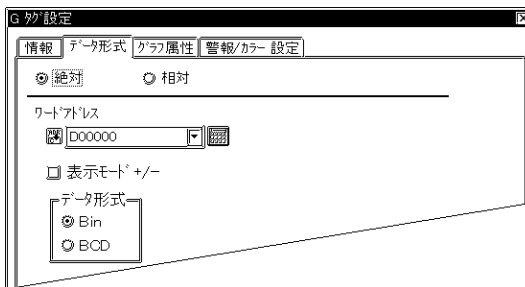

#### 絶対

データは、絶対値表示されます。データはバイナリーとBCDのどちらかを選択できます。

#### ワードアドレス

ここで指定したワードアドレス内のデータが表示されます。16ビットデータを扱います。

#### 表示モード +/-

負の数のデータを表示したい場合に設定します。「Bin」の場合のみ、設定できます。

- ・ +/- : マイナスデータを表示する。  
-100 ~ 100

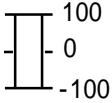
- ・ + : マイナスデータを表示しない。  
0 ~ 100

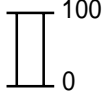

#### データ形式

- Bin
- BCD

ワードアドレスのデータを指定したデータ形式で扱います。

## データ形式 / 相対

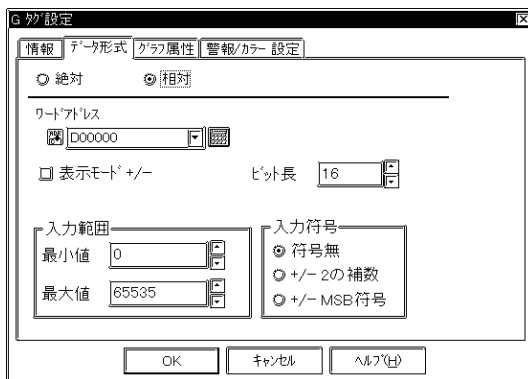

## 相対

データは、設定レンジに合わせて換算表示されます。

## ワードアドレス

ここで指定したワードアドレス内のデータが表示されます。16ビットデータを扱います。

## 表示モード +/-

負のデータを表示したい場合に選択します。

## ビット長

「ワードアドレス」に格納されるデータの有効ビット長を設定します。

## 入力範囲

最小  
最大

ワードアドレスに格納されるデータの範囲を設定します。

## 入力符号

符号無

正の数のデータのみとなります。

+/-2の補数

負の数は2の補数で扱われます。

+/-MSB符号

負の数はMSB符号で扱われます。

< 入力レンジ最小値・最大値一覧 >

入力符号	入力レンジ
符号無	0 ~ 65535
2の補数	-32768 ~ 32767
MSB符号	-32767 ~ 32767

## グラフ属性 / 棒グラフ

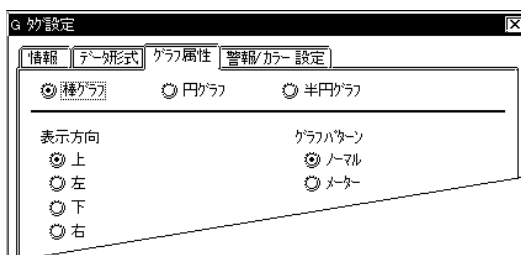

## 棒グラフ

棒グラフを表示します。



## 表示方向

上  
左  
下  
右

棒グラフのデータ表示方向を選択します。

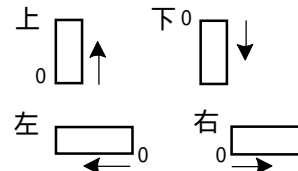

## グラフパターン

ノーマル  
メータ

メータ選択時は表示色がメータ針、背景色がメータ盤の色となります。

表示色                      背景色

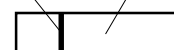

警報表示を行う場合は、ここでの設定は通常表示時のカラーとなります。



### グラフ属性 / 円グラフ

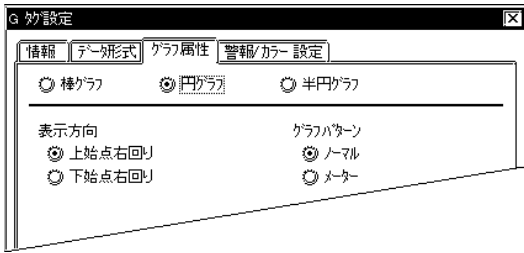

#### 円グラフ

円グラフを表示します。



#### 表示方向

- 上始点右回り
- 下始点右回り

円グラフのデータ表示方向を選択します。



上始点右回り



下始点右回り

#### グラフパターン

- ノーマル
- メータ

メータ選択時は表示色がメータ針、背景色がメータ盤の色となります。

### グラフ属性 / 半円グラフ

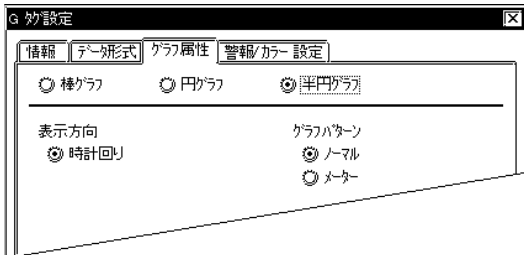

#### 半円グラフ

半円グラフを表示します。



#### 表示方向

- 時計回り

半円グラフのデータ表示方向は時計回りのみです。



0



0

#### グラフパターン

- ノーマル
- メータ

メータ選択時は表示色がメータ針、背景色がメータ盤の色となります。

#### 重要

棒グラフに四角形で枠を付ける場合には、グラフの表示エリアより1ドット外側に四角形を作画してください。

グラフの表示エリアと重ねて枠を作画すると、グラフ表示時に、枠は消えてしまいます。なお、円グラフと半円グラフの場合は、表示枠を作画する必要はありません。



- ・「グラフ表示位置」の指定時には、棒グラフの場合、四角形を描く要領で対角上の2点を指定します。円グラフおよび半円グラフの場合は、円の中心および外円、内円の大きさを指定します。内円の半径は20ドット以上とします。内円の半径を0に（内円上の1点指定時に、円の中心で左クリック）すると、内円なしの指定となります。

## 警報 / カラー設定

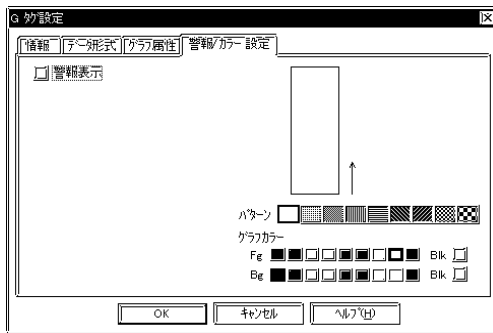

## パターン

グラフを塗込むパターンを選択します。

## グラフカラー

グラフの表示色「Fg」、背景色「Bg」、ブリンク「Blk」の有無を設定します。

**参照** カラーの設定について < A タグ >

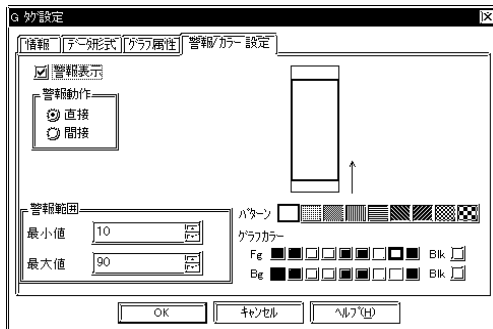

## 警報表示

警報表示を行いたい場合は選択します。

## 警報動作

## 直接

警報値の上限値、下限値が直接指定されます。

## 間接

間接の場合はデータフォーマットで設定したワードアドレスに+1、+2したアドレスがそれぞれ上限値、下限値になります。

## 警報範囲

## 最小

## 最大

警報動作で「直接」を選択した場合、警報範囲の最大値、最小値を設定します。

## パターン

グラフを塗込むパターンを選択します。

## グラフカラー

グラフの上限範囲、下限範囲をクリックしてそれぞれの表示色「Fg」、背景色「Bg」、ブリンク「Blk」の有無を設定します。



- ・グラフパターンで「メータ」を選択した場合、グラフカラーの設定は表示色「Fg」が針、背景色「Bg」がグラフ全体のカラーになります。

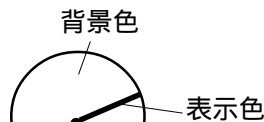

MEMO

このページは、空白です。  
ご自由にお使いください。

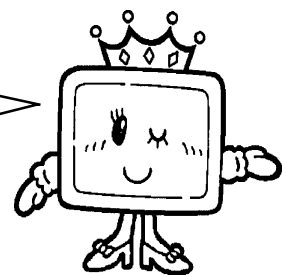



## 2.9 グラフ表示拡張機能 < g タグ >

### 2.9.1 概要

データをグラフ表示します。棒・円・半円グラフの3種類があります。Gタグの拡張機能で、最大16個のデータ範囲とカラーを設定することによって、データの値によって表示色を変化させることが可能です。

**参照** 「グラフ表示 < G タグ >」

データ範囲「0～50」、カラー  の場合  
 データ範囲「50～100」、カラー  の場合

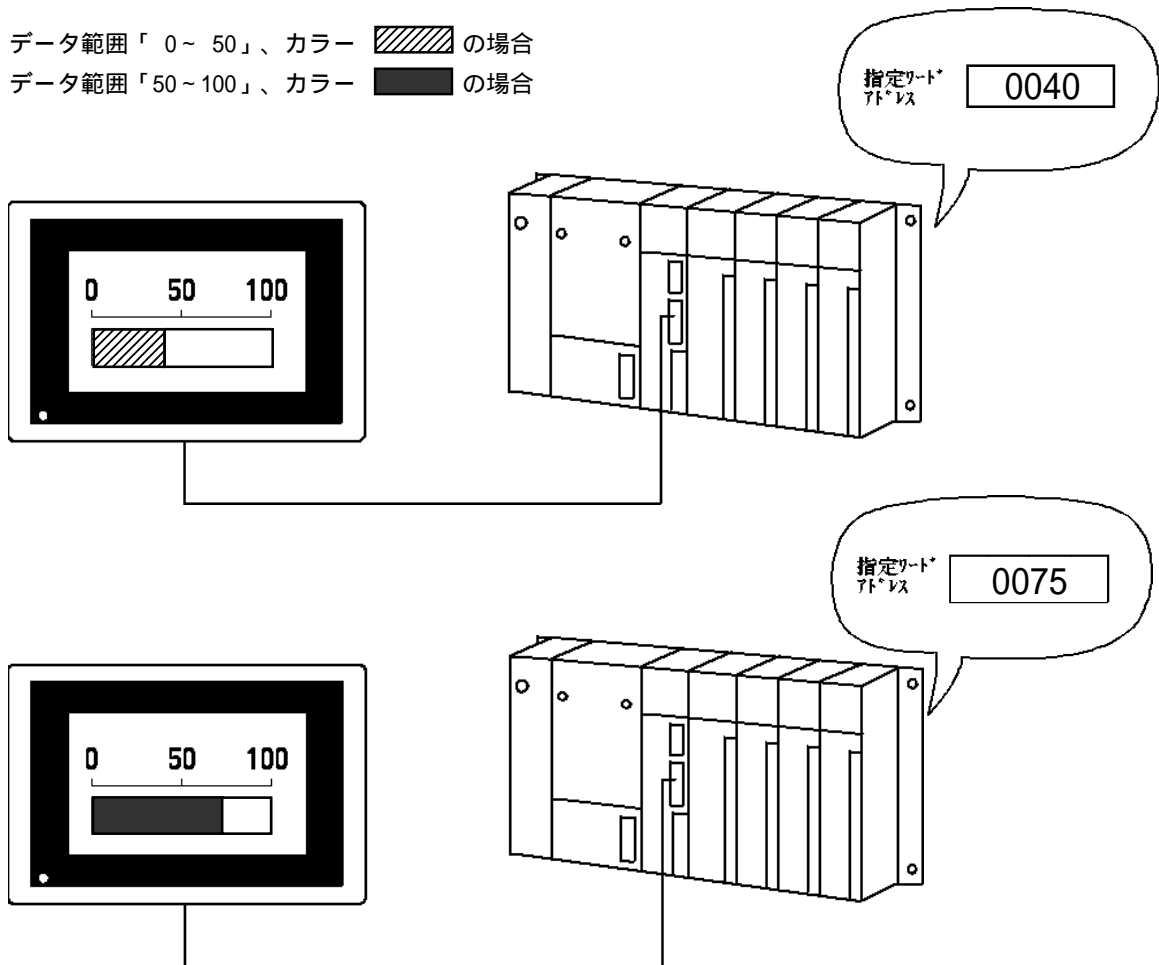

### 2.9.2 詳細

指定ワードアドレスに格納されたデータを、リアルタイムにグラフ表示します。

絶対値表示と相対値表示を選択できます。絶対値表示の場合、ホスト内の格納データは、バイナリーデータ、BCDデータともに扱うことができます。相対値表示の場合は、バイナリーデータとなります。

相対値表示の場合、ホストが読み込んだデータは、設定した入力レンジ(有効レンジ)に応じて自動換算されます。ホストが取り込んだデータに対する補正計算のためのプログラムを省くことができます。

絶対値表示の場合、負の数のデータは2の補数による方式で扱います。相対値表示の場合、2の補数による方式かMSB符号方式かを選択できます。

表示データの範囲数を設定して、各データ範囲と表示色を設定します。各範囲のデータを設定したカラーで表示することができます。

データ範囲は、間接指定により可変値にすることもできます。このとき、範囲ごとの下限値を格納するワードアドレスは、表示データの格納アドレスから連続して自動的に割り付けられます。

- ・ 範囲数 3
- ・ 16ビットデータ
- ・ 表示データを格納する  
ワードアドレス番号 = n

n	表示データ
n+1	範囲2下限値
n+2	範囲3下限値

相対値表示の場合、設定した有効レンジ外のデータは、最上位の範囲、あるいは最下位の範囲のカラーとなります。

グラフのパターンは、ノーマル(データ表示部分を塗り込んで表示する、通常のスタイルのグラフ)、メーター(針の振れでデータを示すグラフ)の2種類から選択できます。

## 2.9.3 設定項目

### 情報

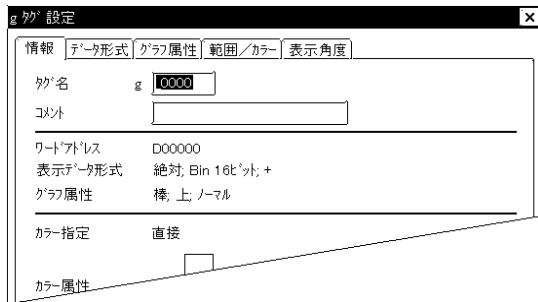

現在設定している内容をここで確認することができます。

#### タグ名

半角文字（英数字 / 記号 / カタカナ）5文字（全角2文字）以内で付けます。

#### コメント

設定するタグ名へのコメントを半角20文字（全角10文字）以内で付けます。

### データ形式 / 絶対

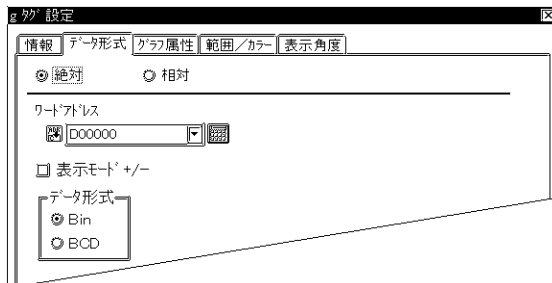

#### 絶対

データは、絶対値表示されます。データはバイナリとBCDのどちらかを選択できます。

#### ワードアドレス

ここで指定したワードアドレス内のデータが表示されます。16ビットデータを扱います。

#### 表示モード +/-

負の数のデータを表示したい場合に設定します。「Bin」の場合のみ、設定できます。

・ +/- : マイナスデータを表示する。  
-100 ~ 100

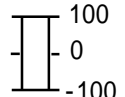

・ + : マイナスデータを表示しない。  
0 ~ 100

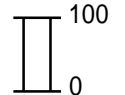

#### データ形式

Bin  
BCD

ワードアドレスのデータを指定したデータ形式で扱います。

## データ形式 / 相対

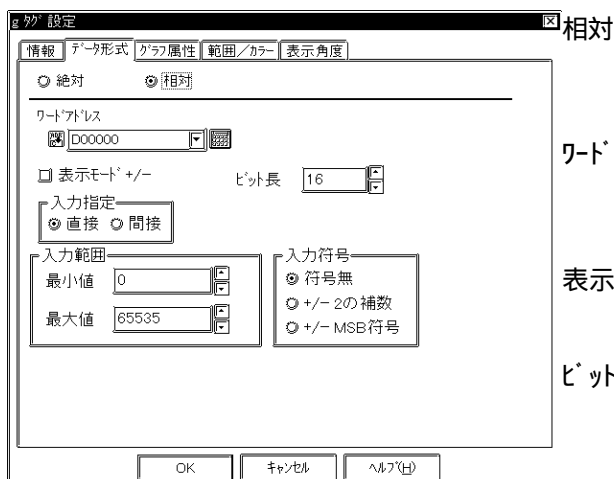

データは、「入力範囲」に合わせて換算表示されます。

**ワードアドレス**  
ここで指定したワードアドレス内のデータが表示されます。16ビットデータを扱います。

**表示モード +/-**  
負のデータを表示したい場合に選択します。

**ビット長**  
ワードアドレスに格納されるデータの有効ビット長を設定します。

**入力指定**  
**直接**  
ワードアドレスに格納されるデータの範囲を入力範囲で直接指定します。

**間接**  
ワードアドレスに格納されるデータの範囲を間接的に指定します。入力範囲の最大 / 最小値を格納するワードアドレスは「入力範囲」に表示されます。なお、本設定はGP-270では使用できません。

ワードアドレス+0	表示データ
+1	入力レンジ最大
+2	入力レンジ最小

**入力範囲**  
**最小**  
**最大**  
ワードアドレスに格納されるデータの範囲を設定します。「間接」を選択の場合はデータ格納アドレスを表示します。

**入力符号**  
**符号無**  
正の数のデータのみとなります。  
**+/-2の補数**  
負の数は2の補数で扱われます。  
**+/-MSB符号**  
負の数はMSB符号で扱われます。

< 入力レンジ最小値・最大値一覧 >

入力符号	入力レンジ
符号無	0 ~ 65535
2の補数	-32768 ~ 32767
MSB符号	-32767 ~ 32767

## グラフ属性 / 棒グラフ

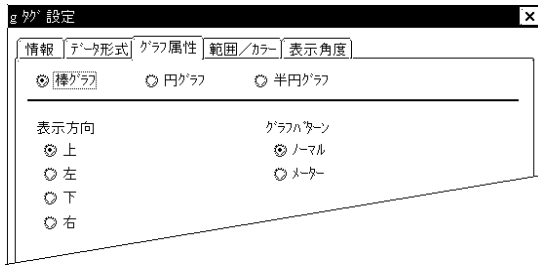

### 棒グラフ

棒グラフを表示します。



### 表示方向

上  
左  
下  
右

棒グラフのデータ表示方向を選択します。

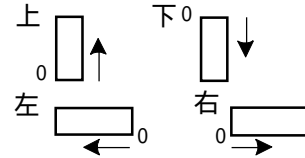

### グラフパターン

ノーマル  
メータ

メータ選択時は表示色がメータ針、背景色がメータ盤の色となります。

## グラフ属性 / 円グラフ

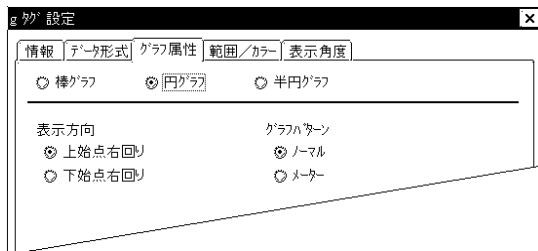

### 円グラフ

円グラフを表示します。



### 表示方向

上始点右回り  
下始点右回り

円グラフのデータ表示方向を選択します。



上始点右回り

下始点右回り

### グラフパターン

ノーマル  
メータ

メータ選択時は表示色がメータ針、背景色がメータ盤の色となります。

## グラフ属性 / 半円グラフ

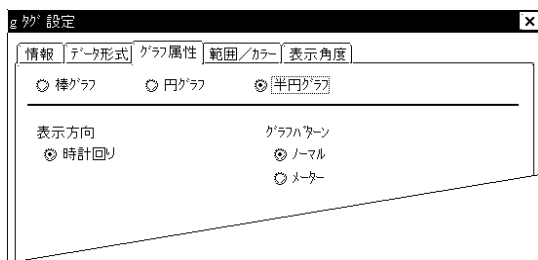

### 半円グラフ

半円グラフを表示します。



### 表示方向

時計回り

半円グラフのデータ表示方向は時計回りのみです。



### グラフパターン

ノーマル  
メータ

メータ選択時は表示色がメータ針、背景色がメータ盤の色となります。

### 重要

- 棒グラフに四角形で枠を付ける場合には、グラフの表示エリアより1ドット外側に四角形を作画してください。グラフの表示エリアと重なって枠を作画すると、グラフ表示時に、枠は消えてしまいます。なお、円グラフと半円グラフの場合は、表示枠を作画する必要はありません。



- 「グラフ表示位置」の指定時には、棒グラフの場合、四角形を描く要領で対角上の2点を指定します。円グラフおよび半円グラフの場合は、円の中心および外円、内円の大きさを指定します。内円の半径は20ドット以上とします。内円の半径を0に（内円上の1点指定時に、円の中心で左クリック）すると、内円なしの指定となります。



## 範囲 / カラー

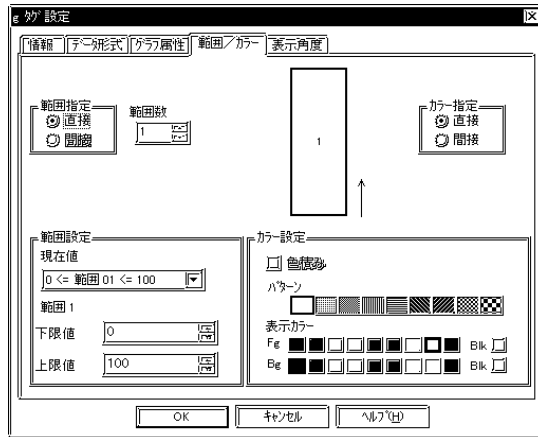

### 範囲指定

#### 直接

範囲設定を直接指定します。

#### 間接

範囲数が「2」以上のとき有効です。範囲設定を間接指定することができます。そのとき、範囲を格納するワードアドレスは、「データ形式」 / 「ワードアドレス」で設定したアドレスから自動的に割り付けられます。

### 範囲数

範囲数を設定します。範囲数は2～16で指定します。各データ範囲とその範囲でのカラーを設定します。

### カラー指定

#### 直接

カラー設定を直接指定します。

#### 間接

範囲数が「1」のとき有効です。カラー設定を間接指定することができます。色属性は「カラー設定」で表示されるアドレスに設定します。なお、本設定はGP-270では使用できません。

**参照** Hタグ / 描画用データ / 色属性

### 範囲設定

#### 現在値

現在選択している範囲番号のデータ範囲を示します。

#### 上限値

#### 下限値

各範囲の上限値、下限値を設定します。各範囲の設定はサンプル表示されたグラフの各範囲のエリアを選択して設定します。

### カラー設定

<例> 範囲指定「間接」 / 範囲数「3」の場合

指定ワードアドレス	表示データ
+1	範囲2下限値データ
+2	範囲3下限値データ

<例> 入力指定「間接」 / 範囲指定「間接」 / 範囲数「3」の場合

指定ワードアドレス	表示データ
+1	範囲2下限値データ
+2	範囲3下限値データ
+3	入力レンジ最大
+4	入力レンジ最小

## 色積み

範囲数が「2」以上のときに有効です。範囲数が「2」で表示データが範囲1を超えた場合、「色積み」を選択すると範囲1と範囲2は設定した色で分けて表示します。非選択の場合は範囲2で設定した色に切り替わります。棒グラフ

円グラフで有効です。なお、本設定はGP-270では使用できません。

<例> 色積み選択時 非選択時

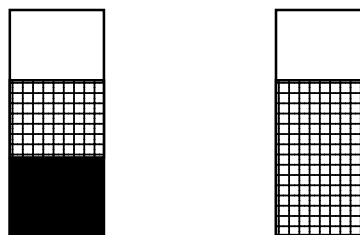

## パターン

グラフを塗込むパターンを選択します。

## 表示カラー

各範囲の表示色「Fg」、背景色「Bg」、リンク「Bik」の有無を設定します。各範囲の設定はサンプル表示されたグラフの各範囲のエリアを選択して設定します。

**参照** カラーの設定について < A タグ >

## 表示角度

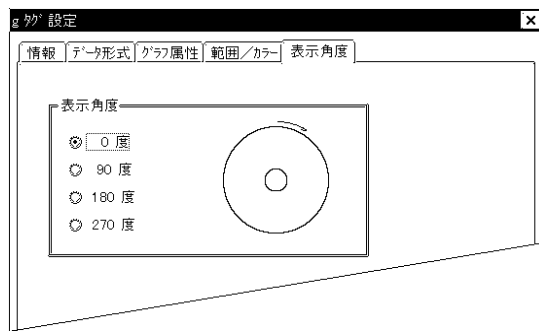

### 表示角度

表示角度を設定します。

0°、90°、180°、270° 中から選択できます。ただし棒グラフは表示方向で設定しません。

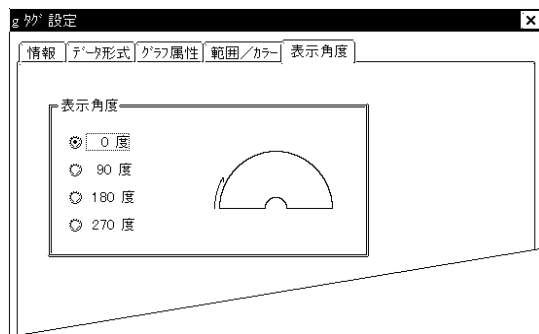

## 2.10 図形描画<Hタグ>

### 2.10.1 概要

ホストのワードアドレス内に格納されたデータによって任意の座標に直線、四角形、円、ドットを描画することが可能です。

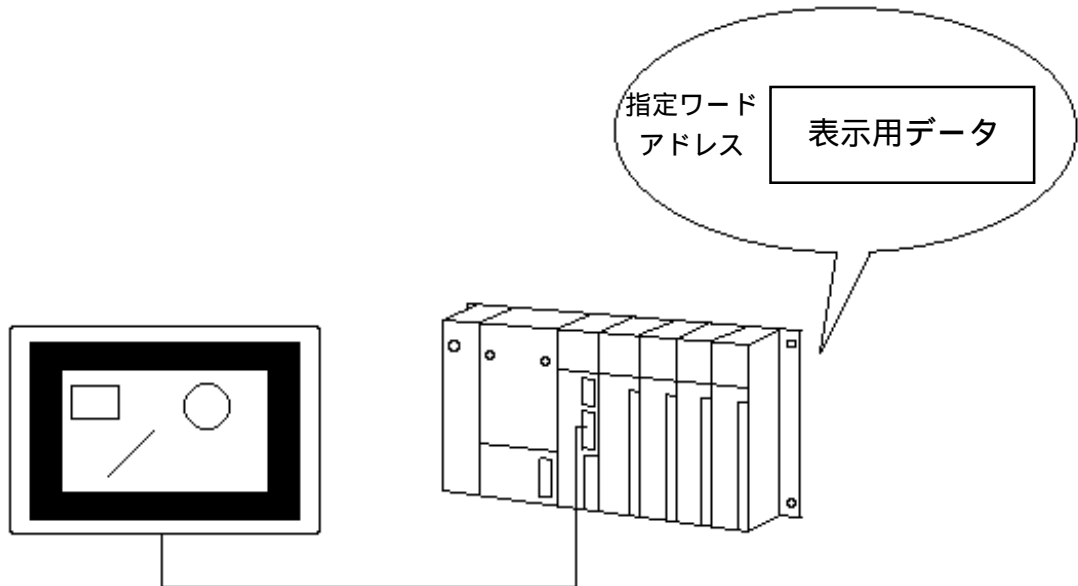

この機能はGP-270ではサポートしていません。

### 2.10.2 詳細

描画可能な図形は「直線」「四角」「円」「ドット」です。

「直線」は線種、矢印などの表示属性を指定することができます。

描画図形の色属性を指定することができます。

任意の座標をX座標、Y座標で指定することができます。

表示起動ビットアドレスの「OFF ON」で指定した図形を描画します。描画は上書き表示ですので表示中の描画に重ね書きされます。

消去起動ビットアドレスの「OFF ON」で消去用画面を呼び出し図形を消去します。

## 2.10.3 設定項目

## 情報

現在設定している内容をここで確認することができます。

現在設定している内容をここで確認することができます。

## タグ名

半角文字（英数字 / 記号 / カタカナ）5文字（全角2文字）以内で付けます。

## コメント

設定するタグ名へのコメントを半角20文字（全角10文字）以内で付けます。

## 動作モード

## 起動ビットアドレス

図形を描画させるための起動ビットを設定します。起動ビットがONでGPは描画を開始します。描画完了後GPから起動ビットをOFFします。ホスト側で起動ビットがONの間、描画データは保持してください。

## 起動後読み出し

ここをチェックすると起動ビットの変化後、描画データを読み出します。描画データの多い場合や1画面中にHタグが多い場合はそれぞれの「起動後読み出し」をチェックすると他のタグの表示スピードがアップします。

## 消去起動ビットアドレス

描画した図形を消去するための起動ビットを設定します。消去ビットONでGPは消去用画面を上書き表示します。消去用画面の表示が完了するとGPから消去ビットをOFFします。

## 消去画面番号

描画した図形を消去するための画面（ベース画面）の画面番号を設定します。消去するための画面はあらかじめ準備しておく必要があります。

## データ格納先頭アドレス

描画用のデータを格納するワードアドレスの先頭アドレスを設定します。

## 読み出しワード数

描画用データのワード数を設定します。



- ・格納する描画用データはBinデータのみです。BCDデータは使用できません。

## 2.10.4 描画用データ

「動作モード」のデータ格納先頭アドレスより始まる描画用データの詳細を示します。

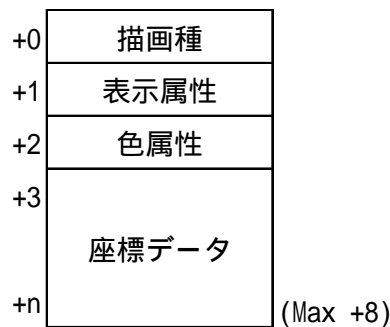

### 描画種 (+0)

ここに格納されるデータによって直線、四角形、円、ドットを描画します。

1:直線、2:四角形、3:円、5:ドット

### 表示属性 (+1)

ここに格納されるデータによって各描画種の表示属性を設定することができます。

表示属性には線種、塗込みパターンなど各描画種により異なります。ドットを描画する場合はこのデータは無視されます。

#### ・直線

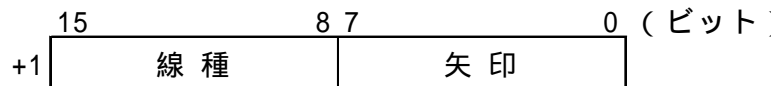

#### 線種

00: ——— (実線)、01: - - - - - (破線)、02: - - - (一点破線)、  
 03: - - - - (二点破線)、04: ——— (太実線)、05: - - - - - (太破線)、  
 06: - - - (太一点破線)、07: - - - - (太二点破線)、  
 08: ——— (3ドット実線)、09: ——— (5ドット実線)

#### 矢印

00:無し、01:一端(終点側)、02:両端

- 例 -

3ドット実線矢印無しの場合

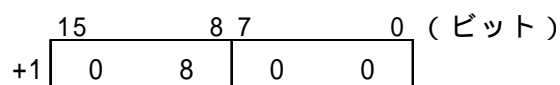

・四角形

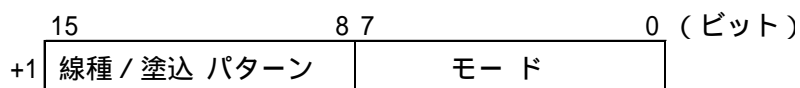

線種

- 0: (実線)、1: (破線)、2: (一点破線)、  
 3: (二点破線)、8: (3ドット実線)、  
 9: (5ドット実線)

塗込パターン

- 0: 1: 2: 3: 4:   
 5: 6: 7: 8:

モード

- 00: 線描画、01: 塗込み

・円

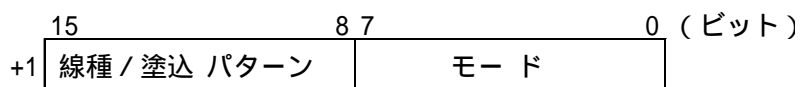

線種

- 0: (実線)、1: (破線)、2: (一点破線)、  
 3: (二点破線)、8: (3ドット実線)、  
 9: (5ドット実線)

塗込パターン

- 0: 1: 2: 3: 4:   
 5: 6: 7: 8:

モード

- 00: 線描画、01: 塗込み

## 色属性(+2)

ここに格納されるデータによって表示色と背景色の属性を設定することができます。

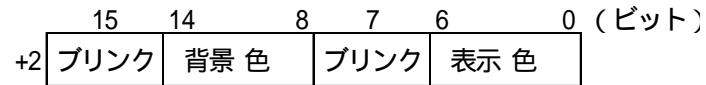

## 色コード(表示色/背景色共通)

00h:黒、01h:青、02h:緑、03h:水、04h:赤、05h:紫、06h:黄、07h:白  
 80h:黒ブリンク、81h:青ブリンク、82h:緑ブリンク、83h:水ブリンク、  
 84h:赤ブリンク、85h:紫ブリンク、86h:黄ブリンク、87h:白ブリンク

## 64色表示対応GPの場合

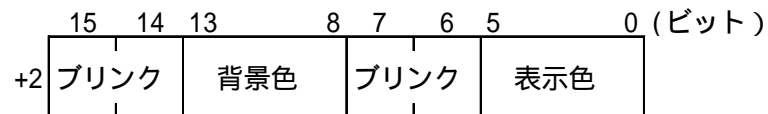

## GP-571の場合

7(15)ビット	6(14)ビット	ブリンク状態
0	0	ブリンク無
1	0	ブリンク有

## 3連ブリンク対応機種(GP-675など)の場合

7(15)ビット	6(14)ビット	ブリンク状態
0	0	ブリンク無
0	1	ブリンク(2倍)
1	0	ブリンク(通常)
1	1	ブリンク(1/2倍)

## 色コードについて

**参照** カラーGPにおける表示色の組み合わせ<Lタグ>



座標データ (+3)

ここに格納されるデータによって各描画種の表示座標を設定することができます。

・直線

+3	始 点 X 座 標
+4	始 点 Y 座 標
+5	終 点 X 座 標
+6	終 点 Y 座 標

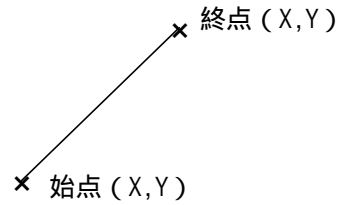

・四角形

+3	始 点 X 座 標
+4	始 点 Y 座 標
+5	終 点 X 座 標
+6	終 点 Y 座 標

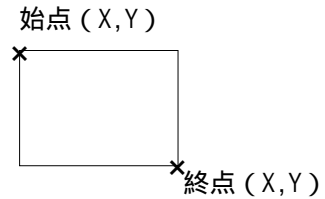

・円

+3	中 心 X 座 標
+4	中 心 Y 座 標
+5	半 径

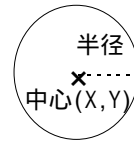

半径：0は不可

・ドット

+3	中 心 X 座 標
+4	中 心 Y 座 標

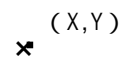

**重要**

・描画時GPIは起動ビットアドレスの立ち上がりを検出しています。連続して描画する場合、ビットOFF時間はタグスキャンタイム、もしくは通信サイクル時間以上保持してください。

**禁止**：描画用データに不正なデータをセットしないでください。



・起動ビットアドレスをONしてから描画もしくは消去が完了するまでに画面切り替えが発生した場合、起動ビットアドレスはOFFされません。

・座標データは画面の左上が(0,0)となります。ウィンドウ内の描画はウィンドウ登録した画面の左上が(0,0)となります。

## 描画例

矢印付き直線を線種「実線」、色属性「白」で描画する場合

起動ビットアドレス M00000  
 データ格納先頭アドレス D00100  
 読み出しワード数 7

## 描画用データセット

起動ビットアドレス  
 M00000  OFF

描画

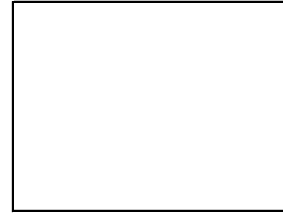

データ格納アドレス

D00100	0 0 0 1 (h)
D00101	0 0 0 1 (h)
D00102	0 0 0 7 (h)
D00103	0 0 3 2 (h)
D00104	0 0 6 4 (h)
D00105	0 0 6 4 (h)
D00106	0 0 3 2 (h)

## 起動ビット ON

起動ビットアドレス  
 M00000  ON

描画

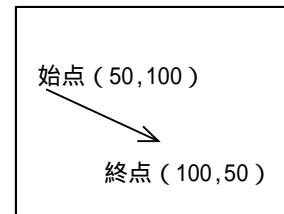

データ格納アドレス

D00100	0 0 0 1 (h)
D00101	0 0 0 1 (h)
D00102	0 0 0 7 (h)
D00103	0 0 3 2 (h)
D00104	0 0 6 4 (h)
D00105	0 0 6 4 (h)
D00106	0 0 3 2 (h)

MEMO

このページは、空白です。  
ご自由にお使いください。

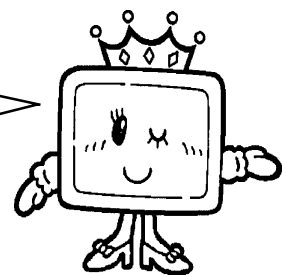

## 2.11 マーク移動表示<Jタグ>

### 2.11.1 概要

レール上のポジション(Rタグで設定)に、ドット単位で作成しマーク画面に登録したマークを表示します。Rタグと使い合わせて、マークを移動表示します。製造ラインでの製品の位置表示やPVグラフのレベル表示などに使用できます。

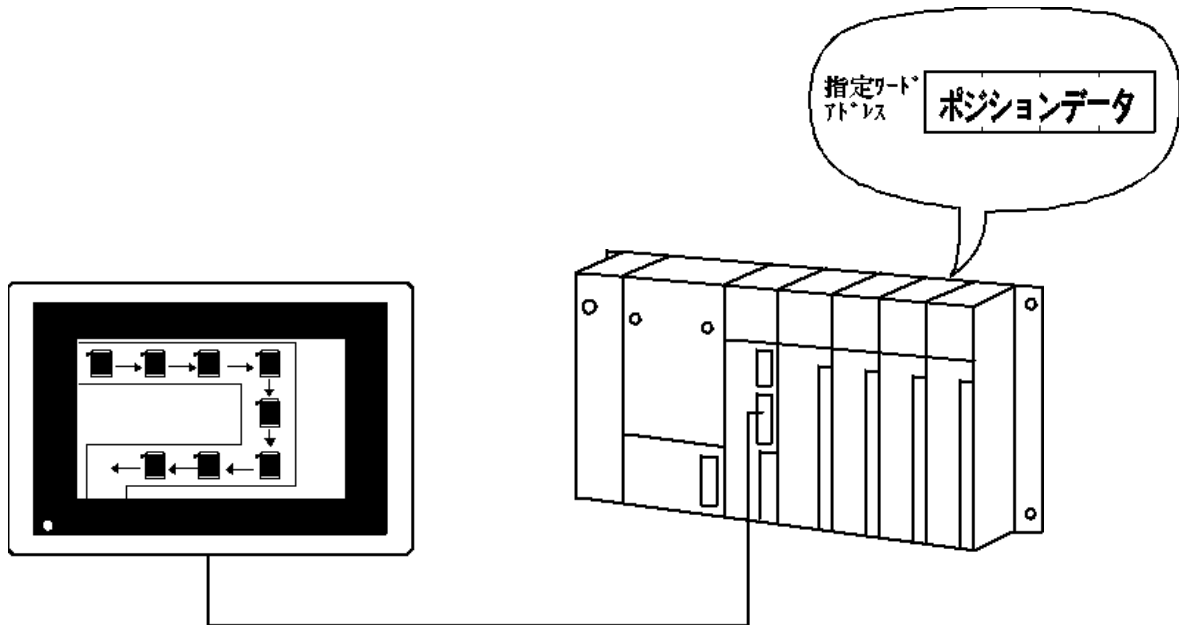

マークの移動する各ポジションはRタグで設定します。ポジションデータとは、Rタグで指定したポジション番号のことです。

### 2.11.2 詳細

ポジションデータの指定方法は、絶対指定と相対指定を選択できます。

絶対指定の場合、ホスト内の格納データは、バイナリデータ、BCDデータともに扱うことができます。相対指定の場合は、バイナリデータとなり、負の数のデータの扱いは、2の補数による方式かMSB符号方式かを選択できます。

指定した画面番号のマークを表示します。画面指定の方法には、「直接」「間接」の2種類があります。

「画面指定」が「直接」の場合、マークの画面番号は固定となります。

「画面指定」が「間接」の場合、マークの画面番号は可変となります。

データ(移動ポジション番号)の上限値・下限値を設定して、データが範囲外の場合にはマークを警報表示することもできます。

画面番号の「オフセット指定」ができます。

**重要** Jタグで指定したマークの表示エリア(40×24ドットまたは48×48ドット)が他のタグの表示エリアと重なると、正常に表示されない場合があります。

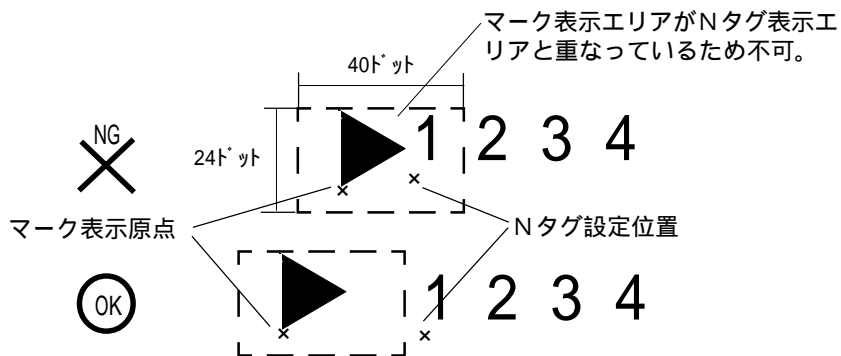

ルール上のポジションの重なりも、表示が乱れる原因となります。

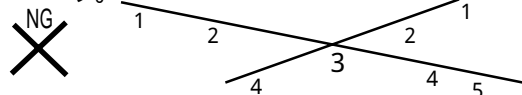

- ・ 1つのJタグで同時に2箇所以上のマークを表示させることはできません。
- ・ ポジションデータが0の時にはマークは表示されません。

## 2.11.3 設定項目

### 情報

現在設定している内容をここで確認することができます。

#### タグ名

半角文字（英数字 / 記号 / カタカナ）5文字（全角2文字）以内で付けます。

#### コメント

設定するタグ名へのコメントを半角20文字（全角10文字）以内で付けます。

### 画面指定 / 直接

#### 直接

表示するマーク画面の番号を直接指定します。「画面番号」で指定したマーク画面番号が固定となります。

#### ワードアドレス

ここで指定したワードアドレスがデータ（マークの移動ポジション番号）格納アドレスとなります。

#### 画面番号

表示するマーク画面番号を設定します。

#### ルール番号

ここで指定した番号のルール上に、マークが移動表示されます。Rタグで設定した「ルール番号」と合わせて設定してください。

### 画面指定 / 間接

#### 間接

表示するマーク画面番号を可変することができます。マーク番号は「画面番号格納アドレス」に格納します。

#### ワードアドレス

ここで指定したワードアドレスがデータ（マークの移動ポジション番号）格納アドレスとなります。

#### 画面番号格納アドレス

ここで指定したワードアドレスがデータ（マーク画面番号）格納アドレスとなります。

#### ルール番号

ここで指定した番号のルール上に、マークが移動表示されます。Rタグで設定した「ルール番号」と合わせて設定してください。

#### オフセット値

オフセット値を指定します。オフセット指定を行わない場合は、「0」と設定します。

**参照** オフセット指定の方法<Lタグ>



**MEMO** 間接表示では、ワードアドレス内のデータに対応する画面番号のマークが表示されます。間接表示を使って、1本のルールに2種類以上のマークを表示することができます。ただし、異なるマークを同一位置に同時に表示することはできません。

### サイズ / カラー

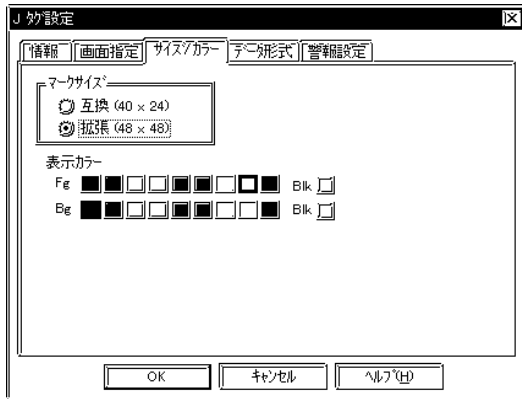

#### マークサイズ

表示させるマークのサイズにより「拡張」「互換」のどちらかを選択します。

#### 拡張

下図の太線枠内を越える範囲で作成したマークを使用する場合は、こちらを選択してください。

#### 互換

下図の太線枠内の範囲で作成したマークまたはGP-PRO/PB 以前の作画ソフト (GP-PRO / ) で作成したマークを使用する場合は、こちらを選択してください。

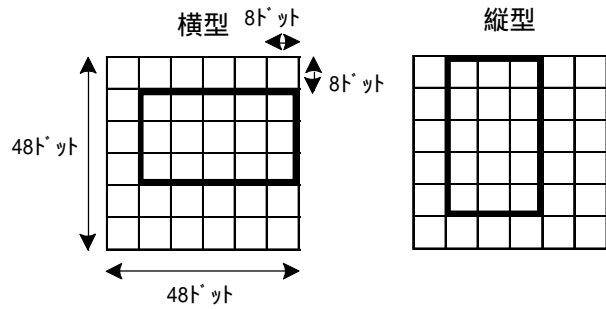

マーク画面

「画面指定」が「間接」で、複数のマークを使用する場合、その中に上図の太線枠内を越える範囲で作成したマークが1つでもあるときは「拡張」を選択してください。

#### 表示カラー

表示色 (Fg)、背景色 (Bg)、プリンク (Blk) の有無を設定します。

**参照** カラーの設定について<Aタグ>

### データ形式 / 絶対



#### 絶対

格納データがそのままポジション番号となります。

#### データ形式

- Bin
- BCD

格納データの形式をBinかBCDで指定します。

## データ形式 / 相対

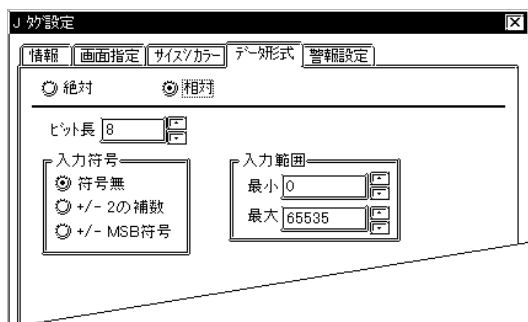

## 相対

格納データをレンジ換算してポジションデータとして扱います。データはバイナリデータ固定となります。

## ビット長

ワードアドレスに格納されるデータの有効ビット長を設定します。

## 入力符号

## 符号無

正の数のデータのみとなります。

## +/-2の補数

負の数は2の補数で扱われます。

## +/-MSB符号

負の数はMSB符号で扱われます。

## 入力範囲

## 最小

## 最大

ホスト内のデータの範囲を設定します。本機はこの設定に合わせてホストのデータを百分率換算し、表示します。設定可能な範囲は、「入力符号」の設定により異なります。

## &lt; 入力レンジ最小値・最大値一覧 &gt;

入力符号	入力レンジ
符号無	0 ~ 65535
2の補数	-32768 ~ 32767
MSB符号	-32767 ~ 32767

## 警報設定

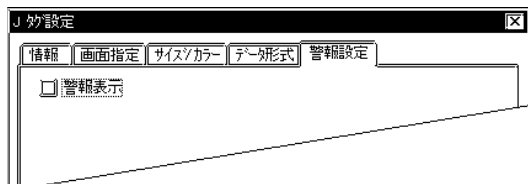

## 警報

警報表示の有無を設定します。

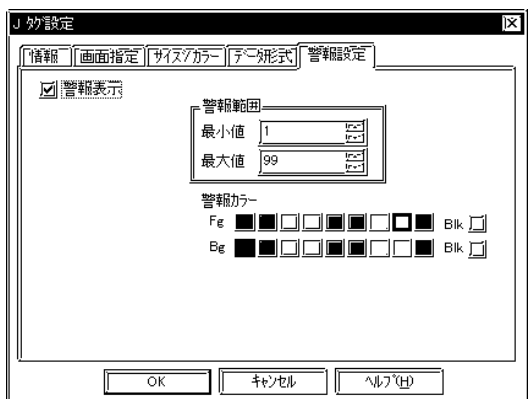

## 警報範囲

## 最小値

## 最大値

ホストから読み出されたデータ（移動ポジション番号）がここで指定した範囲外になると、マークの表示を警報表示に切り替えます。

## 警報カラー

警報表示時のカラーを、通常表示時と異なる設定にできます。



MEMO

このページは、空白です。  
ご自由にお使いください。

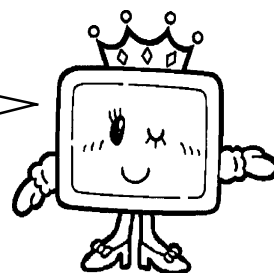

## 2.12 設定値入力< Kタグ >

### 2.12.1 概要

タッチキーボード (k タグで作成) およびバーコードリーダなどから、指定ワードアドレスに数値や文字列のデータを設定入力し、そのデータを表示します。

**参照** 「入門マニュアル / 応用編 (B5: 混合量設定面)」

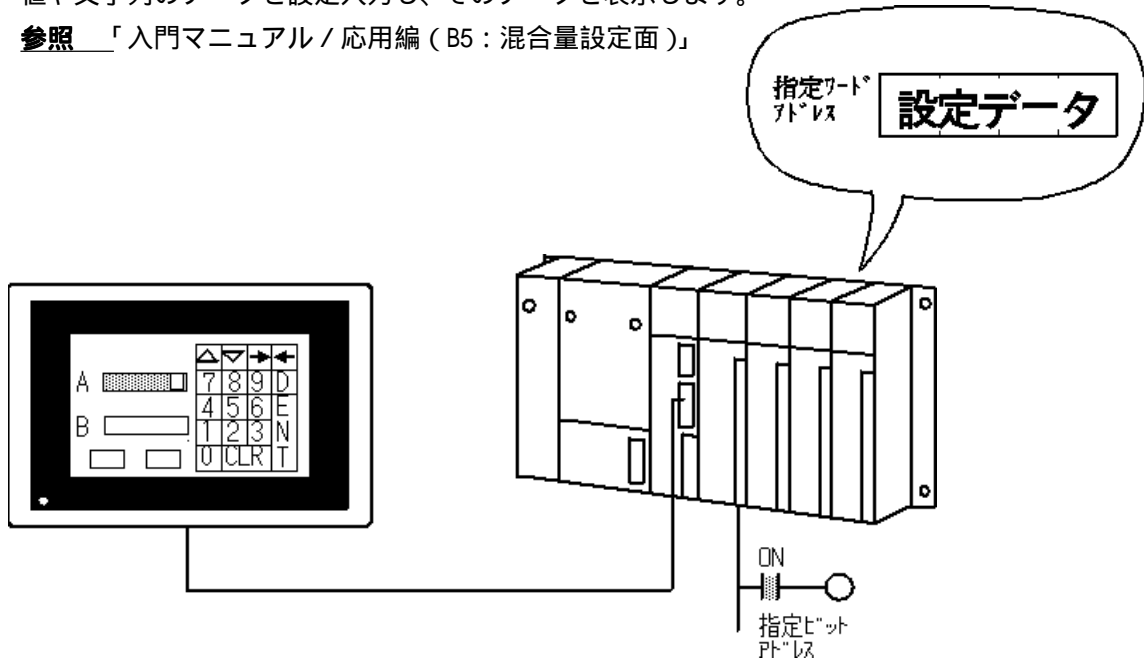

タッチキーボードはk タグで設定します。

### 2.12.2 詳細

起動ビットとデータ格納アドレスを指定します。起動ビットとは、入力起動のトリガとなるビットアドレスのことです。データ格納アドレスとは、設定データの格納先となるワードアドレスのことです。

起動ビットが[1]になると、データ格納アドレスがタッチキーボード入力もしくはバーコード入力の入力待ち状態になります。

数値データ (バイナリ、BCD、Float) および文字列データ (ASCII コード、シフトJIS コード) の設定ができます。

数値データの場合、絶対値入力と相対値入力を選択できます。絶対値入力の場合、ホストに格納するデータは、バイナリ、BCD、Float とともに扱うことができます。相対値入力の場合、バイナリーデータとなります。

複数のKタグに対して、共通の起動ビットを指定できます。

共通の起動ビットを持ったKタグは、タグ名のJISコード順に自動的に入力待ち状態になります。

<例> タグ名 K1, K2, K3, K10の場合 ... K1, K10, K2, K3の順に入力待ち状態になります。

K01, K02, K03, K10の場合 ... K01, K02, K03, K10の順に入力待ち状態になります。

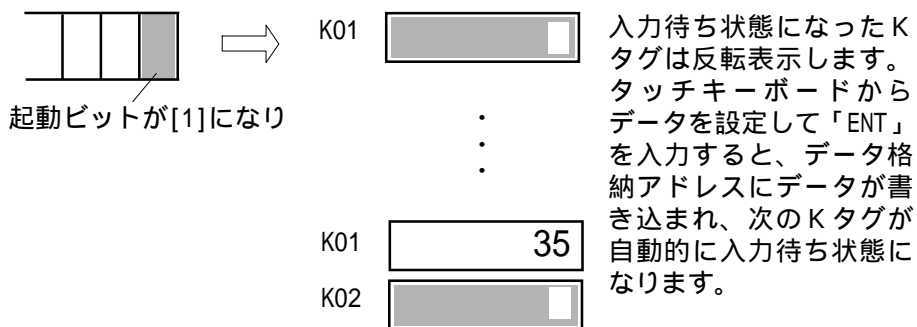

相対値入力の場合、ホストに書き込むデータは、設定した入力レンジ(有効レンジ)に応じて自動換算されます。

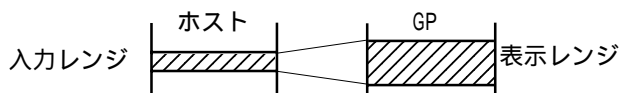

ホストに書き込むデータに対する補正計算のためのプログラムを省くことができます。

絶対値入力の場合、負の数のデータは2の補数による方式で扱います。相対値入力の場合、2の補数による方式かMSB符号方式かを選択できます。

小数点は表示桁数に含みません。

データの上限值・下限値を設定して、範囲外のデータを警報表示することができます。

相対値入力の場合、設定した有効レンジ外のデータを、警報値として扱うことができます。



ホストに書き込まれるのは有効レンジ内のデータのみです。それ以外のデータを書き込もうとした場合には、ブザー音が3回鳴ります。

- ・「書込みOK」のブザー音                   ピッ
  - ・「書込みNG」のブザー音                   ピッピッピッ
- (このときデータは書き込まれません)

「ENT」キーを入力するとシステムエリアの「ステータス」の「03ビット」が反転します。

警報値は、間接指定により可変値にすることもできます。

このとき、上限値・下限値を格納するワードアドレスは、データ格納アドレスから連続して自動的に割り付けられます。

<ul style="list-style-type: none"> <li>・ 32ビットデータ</li> <li>・ 表示データを格納する ワードアドレス番号 = n</li> </ul>	n	— 表示データ
	n+1	—
	n+2	— データ上限値
	n+3	—
	n+4	— データ下限値
	n+5	—

GPIに接続したバーコードリーダ\*1からデータを読み取り、データ格納アドレスに書き込むことができます。また、タッチキーボード入力専用のKタグとして指定し、バーコードリーダからの入力を禁止することもできます。

バーコードリーダ入力時には...

- ・ バーコードリーダからデータを読み込むと、自動的にデータ格納アドレスにデータを書き込みます。タッチキーボードから「ENT」を入力する必要はありません。
- ・ バーコード入力中に画面切り替え処理が発生した場合、画面切り替え処理が行われると画面切り替え処理を優先し、入力中のデータは無視されますので、ご注意ください。
- ・ データ書き込み完了時に、システムエリアの「ステータス」の「03ビット」が反転します。これにより、データ書き込みのタイミングを知ることができます。

\*1 接続可能なバーコードリーダは、(株)デジタル推奨品に限ります。推奨品については「ユーザーズマニュアル」をご覧ください。

入力データに対して演算を実行し、その結果を書き込むことができます。ただし、データ形式のFloatは演算できません。

文字列データを表示する場合、表示文字数の最大は、半角で80です。

文字サイズ、表示カラーを指定できます。

表示スタイルとして、右詰め / 左詰め、ゼロサプレスの有無が指定できます。

ホストのデータが0のとき、「0」の表示を行わないように指定できます。



・ 警報レンジとして設定した上限値・下限値を、nタグを使って画面上に表示することができます。

**参照** 警報値表示 < nタグ >

・ タッチキーボードの詳細について

**参照** タッチキーボード入力 < kタグ >

・ 32ビットデータを扱う場合のワードアドレスの上位・下位の関係について

**参照** 「PLC接続マニュアル / 使用可能デバイス (各PLC)」

表示データの格納アドレスは間接指定することができます。同一デバイスまたは同一デバイス以外も指定可能です。

**参照** ワードアドレス間接指定例 < Eタグ >

## 2.12.3 設定項目

## 情報

情報

K 0000

起動ビットアドレス X00000

ワードアドレス D00000

オフセットアドレス ---

データ形式

現在設定している内容をここで確認することができます。

## タグ名

半角文字（英数字 / 記号 / カタカナ）5文字（全角2文字）以内で付けます。

## コメント

設定するタグ名へのコメントを半角20文字（全角10文字）以内で付けます。

## データ形式 / 絶対

絶対

ワードアドレス D00000

起動ビットアドレス X00000

ベースアドレス D00000

表示・書込みデータ形式

16ビット 32ビット

Dec Hex BCD Oct Bin Float

## 絶対

絶対値入力の場合は、16ビットデータと32ビットデータを扱うことができます。

## ワードアドレス

ここで指定したワードアドレスがデータ格納アドレスになります。

## 起動ビットアドレス

起動ビットがONすると、ワードアドレスが入力待ち状態になります。

## 間接

表示するデータが格納されているワードアドレスを間接的に指定します。

**参照** ワードアドレス間接指定例<Eタグ>

## アドレス

ワードアドレスで指定したデバイスと同一デバイス内で間接指定します。

## デバイスタイプ&amp;アドレス

デバイスタイプとアドレス両方を間接指定します。デバイスとアドレスはコードにて指定します。デバイスとアドレスは「ワードアドレス」で設定したワードアドレスに連続して割り付けます。

**参照** PLC接続マニュアル

## ベースアドレス

ベースアドレス + ワードアドレスのデータで指定されるアドレスのデータを表示します。

## Bin

## BCD

ワードアドレスのデータを指定したデータ形式で扱います。「デバイスタイプ & アドレス」を選択した場合デバイスコードのデータはBin固定です。

## 符号+/-

負の数のデータを表示したい場合に設定しま

す。「Dec」の場合のみ設定できます。

#### 四捨五入

表示データ形式がFloatの時のみ有効になります。Float時に表示桁数によって四捨五入します。非選択時は小数点以下の指定桁数で切り捨てします。

例：小数点以下桁数 = 2のとき

値：1.9999・・・

四捨五入選択時：2.00

四捨五入非選択時：1.99

#### 表示・書込データ形式

表示するデータ形式を選択します。基数はDec (10進)、BCD、Hex (16進)、Oct (8進)、Bin (2進)、Float (浮動小数点)の中から選択できます。「Oct」の場合は、16ビットデータのみ、「Float」の場合は32ビットデータ (IEEE 754 Format)のみを扱います。Floatでは誤差がでます。

- 重要** ・ 間接で指定したアドレスが範囲外であったり、存在しないデバイスであった場合、通信エラーとなります。エラー発生後は画面が動かしなくなりますのでご注意ください。エラー発生時は間接指定のデータをチェックし正しいデータをPLCに格納し直して画面切り替えを行い復旧してください。また、データ書き込み時にエラーが発生した場合は、電源のON/OFFをしないと復旧しませんのでご注意ください。



- ・ 32ビットデータを扱う場合、データの上位・下位の関係はホストによって異なります。  
**参照** 「PLC接続マニュアル / 使用可能デバイス (各PLC)」

## データ形式 / 相対

The screenshot shows the 'K Tag Settings' dialog box with the following configuration:

- Mode:  絶対 (Absolute),  相対 (Relative),  文字列 (Text)
- Word Address: D00000
- Start Bit Address: X00000
- Bit Length: 16
- Indirect:  間接 (Indirect)
- Base Address: D00000
- Input Symbol:  符号無 (Symbolless),  +/- 2の補数 (2's complement),  +/- MSB符号 (MSB sign)
- Display Format:  Dec (Decimal),  Hex (Hexadecimal),  Oct (Octal)
- Input Range: Min 0, Max 65535
- Display Range: Min 0, Max 65535

## 相対

相対値入力の場合は、1～16ビットの間で、取り込むデータのビット長を設定できます。

## ワードアドレス

ここで指定したワードアドレスがデータ格納アドレスになります。

## 起動ビットアドレス

起動ビットがONすると、ワードアドレスが入力待ち状態になります。

## ビット長

ワードアドレスに格納されるデータの有効ビット長を設定します。

## 四捨五入

相対値のレンジ変換時に生じた小数値を四捨五入します。非選択時は切り捨てします。

## 間接

表示するデータが格納されているワードアドレスを間接的に指定します。

## アドレス

ワードアドレスで指定したデバイスと同一デバイス内で間接指定します。

## デバイスタイプ&amp;アドレス

デバイスタイプとアドレス両方を間接指定します。デバイスとアドレスはコードにて指定します。デバイスとアドレスは「ワードアドレス」で設定したワードアドレスに連続して割り付けます。

**参照** PLC接続マニュアル

## ベースアドレス

ベースアドレス+ワードアドレスのデータで指定されるアドレスのデータを表示します。

## Bin

## BCD

ワードアドレスのデータを指定したデータ形式で扱います。「デバイスタイプ&アドレス」を選択した場合はデバイスコードのデータはBin固定です。

## 入力符号

## 符号無

正の数のデータのみとなります。

## +/-2の補数

負の数は2の補数で扱われます。

## +/-MSB符号

負の数はMSB符号で扱われます。

## 符号+/-

負の数のデータを表示したい場合に設定します。「Dec」の場合のみ設定できます。

## 表示形式

Dec  
Hex  
Oct

表示するデータ形式を選択します。基数はDec (10進)、Hex (16進)、Oct (8進)の中から選択できます。

## 入力範囲

最小値  
最大値

ワードアドレスに格納されるデータの範囲を設定します。設定可能範囲は、「入力符号」により異なります。

## 表示範囲

最小値  
最大値

データを換算表示する範囲を設定します。設定可能範囲は、データの基数および「符号+/-」により異なります。



- ・ 相対値入力の場合のレンジ設定について [参照](#) 相対値表示の設定 <Nタグ>
- ・ 間接指定の詳細について [参照](#) ワードアドレス間接指定例 <Eタグ>

## &lt;レンジ最小値・最大値一覧&gt;

	データ形式		入力レンジ	表示レンジ
	入力符号	符号+/-		
Dec	符号無	+/-	0 ~ 65535	-32768 ~ 32767
		+		0 ~ 65535
	2の補数	+/-	-32768 ~ 32767	-32768 ~ 32767
		+		0 ~ 65535
		+/-		-32768 ~ 32767
MSB符号	+	-32767 ~ 32767	0 ~ 65535	
Hex	符号無	/	0 ~ 65535	0 ~ FFFF(h)
	2の補数	/	-32768 ~ 32767	0 ~ FFFF(h)
	MSB符号	/	-32767 ~ 32767	0 ~ FFFF(h)
Oct	符号無	/	0 ~ 65535	0 ~ 177777(o)
	2の補数	/	-32768 ~ 32767	0 ~ 177777(o)
	MSB符号	/	-32767 ~ 32767	0 ~ 177777(o)



## データ形式 / 文字列

## 文字列

文字列データを扱うことができます。ASCIIコードまたはシフトJISコードでホストへ書き込みます。格納する文字列の最大長を指定します。

## ワードアドレス

ここで指定したワードアドレスがデータ格納アドレスになります。

## 起動ビットアドレス

起動ビットがONすると、ワードアドレスが入力待ち状態になります。

## 間接

表示するデータが格納されているワードアドレスを間接的に指定します。

## アドレス

ワードアドレスで指定したデバイスと同一デバイス内で間接指定します。

## デバイスタイプ&amp;アドレス

デバイスタイプとアドレス両方を間接指定します。デバイスとアドレスはコードにて指定します。デバイスとアドレスは「ワードアドレス」で設定したワードアドレスに連続して割り付けます。

**参照** PLC接続マニュアル

## ベースアドレス

ベースアドレス + ワードアドレスのデータで指定されるアドレスのデータを表示します。

## Bin

## BCD

ワードアドレスのデータを指定したデータ形式で扱います。「デバイスタイプ & アドレス」を選択した場合はデバイスコードのデータはBin固定です。

## 表示文字数

表示する文字列の最大桁数を設定します。最大表示文字数は80（半角）文字分です。



・間接指定の詳細について**参照** ワードアドレス間接指定例<Eタグ>

・画面上に表示できる行数および文字数は、GPの画面サイズ、設置方法、文字サイズによって左右されます。

・「表示文字数」で指定した文字数より少ない文字数を入力した場合は、「表示文字数」に足りない文字数分のスペース文字(20H)が格納されます。

表示文字数6文字で4文字入力

・「表示文字数」が2で割り切れない場合(PLCの1デバイスが16ビット長のとき)、

'A'	'B'	'C'	'D'	' '	' '	
-----	-----	-----	-----	-----	-----	--

または4で割り切れない場合(PLCの1デバイスが32ビット長のとき)は、最後にNULL(00H)が格納されます。

表示文字数5文字で4文字入力(PLCの1デバイスが16ビット長のとき)

'A'	'B'	'C'	'D'	' '	NULL	
-----	-----	-----	-----	-----	------	--

## サイズ / スタイル

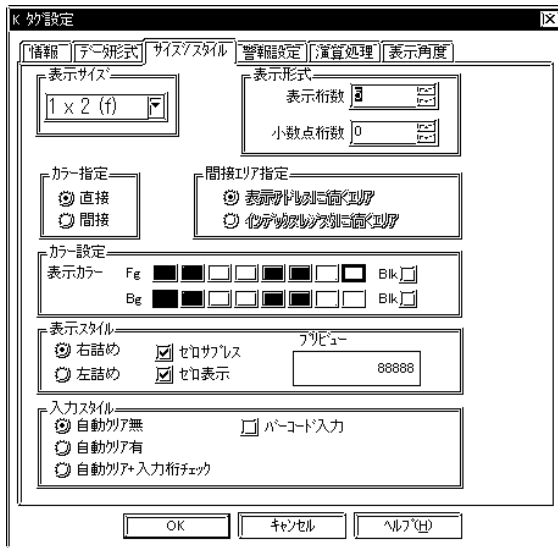

## 表示サイズ

表示文字サイズを設定します。縦横それぞれ1、2、4、8倍に設定できます。1×1倍は、半角文字で8×16ドットです。



## 表示形式

## 表示桁数

何桁で表示するかを設定します。小数点以下の桁数も含めて指定します（小数点は含めません）。データ形式が「Bin 16bit」は1～16桁、「Bin 32bit」は1～32桁、「Float」は1～17桁で指定します。

## 小数点桁数

小数点未満の桁数を設定します。データ形式が「Dec」および「BCD」の場合のみ、設定します。0～10の範囲で指定します。小数点未満の表示を行わない場合は、「0」に設定します。

## カラー指定

## 直接

カラー設定を直接指定します。

## 間接

データ形式が「絶対」でかつ警報「無」のとき有効です。カラー設定は間接指定することができます。色属性は「カラー設定」で表示されるアドレスに設定します。なお、本設定はGP-270では使用できません。

**参照** Hタグ / 描画用データ / 色属性

## カラー設定

## 表示カラー

表示色（Fg）、背景色（Bg）、プリンク（Blk）の有無を設定します。「警報か-」を設定した場合、ここでの設定は通常表示時のカラーとなります。塗込み図形上にKタグで数値を表示する場合は、図形の色とKタグの背景色を同色に設定してください。

**参照** カラーの設定について< Aタグ >



・GPシステムの設定または、GP本体の初期設定で漢字フォントを「高品位」にした場合は、「文字サイズ」の設定によって、表示される文字（数値の場合のみ）のイメージが異なります。

・漢字フォントの設定について

**参照** 『オペレーションマニュアル / 10.1 GP初期設定の登録～GPシステムの設定』、「各GPシリーズユーザーズマニュアル / 漢字フォントの設定」

・漢字フォントを「高品位」に設定した場合の文字表示について

**参照** 『高品位』設定時の文字表示について< Pタグ >

#### 表示スタイル

##### 左詰め

データを左詰めで表示します。

##### 右詰め

データを右詰めで表示します。

##### ゼロパルス

ここを選択すると不要な「0」を表示しません。選択しない場合は、表示桁数に足りない分だけの「0」を補って表示します。  
(例：表示桁数 = 4 のとき「0025」)

##### ゼロ表示

ホストのデータが0のときに「0」を表示するかしないかを設定します。選択時は表示、未選択時は非表示です。

#### 入力スタイル

##### 自動クリア無

以前の値はクリアされずに設定エリアに表示され、その値に追加加入するモードになります。値をクリアしたいときは、タッチキーボードから「CLR」を入力します。

##### 自動クリア有

第1文字目(ただし、カーソル移動、ENT、DEL、BSの各キーは除く)が入力されると、以前の値はクリアされます。

##### 自動クリア+入力桁チェック

バーコード入力の際、「自動クリア」を行い、さらに、入力された桁に対して「表示桁数」と一致しているかチェックします。一致していない場合は、ワードアドレスへの書き込みを行いません。タッチキーボード入力の際は、自動クリアのみ行います。

##### バーコード入力

この項目を指定すると、タッチキーボード入力とバーコードリーダからの入力が可能となります。

## 警報設定

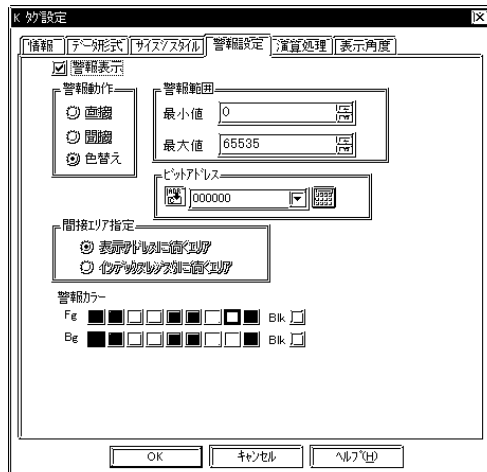

### 警報表示

警報表示の有無を設定します。

### 警報動作

#### 直接

警報範囲の最小値と最大値を直接指定します。指定した値が固定値となります。

#### 間接

警報範囲の最小値と最大値を可変値としたい場合に指定します。ワードアドレスで間接的に最小値と最大値を指定することができます。

#### 色替え

ビットアドレスで指定したビットがONであれば警報表示します。

### 警報範囲

#### 最小値

#### 最大値

直接の場合に、最小値、最大値を設定します。間接の場合はここに示されたアドレスに最小値、最大値を格納します。ここで表示されるアドレスは「データ形式」で指定したワードアドレスより自動的に割り出されます。相対値入力の場合は、「データ形式」で設定した「表示範囲」が自動的に上限値・下限値となります。設定可能範囲は、「データ形式」により異なります。

### ビットアドレス

「警報動作」で「色替え」を選択した場合の警報表示用ビットアドレスを設定します。ここで設定したビットがONすれば警報カラーで表示を行います。また、この場合は最小値、最大値による警報カラーでの表示はできません。なお、本設定はGP-270では使用できません。

警報動作	警報範囲	ビットアドレス
直接	最小値、最大値	-
間接	ワードアドレス	-
色替え	-	ビットアドレス

### 間接エリア指定

#### 表示アドレスに続くエリア

間接指定で指定した表示データの格納アドレスの次アドレスから警報範囲の上下限値を格納するアドレスが割り付けられます。

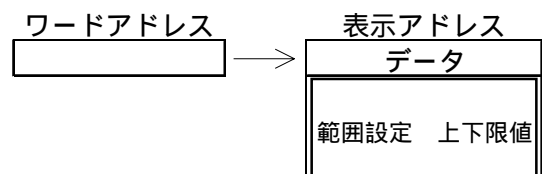

インデックスリストに続くエリア

警報範囲の上下限値を格納するアドレスは、「データ形式」の「ワードアドレス」で設定したアドレスから連続して自動的に割り付けられます。なお、「データ形式」で「デバイスタイプ&アドレス」を指定した場合は上記の「ワードアドレス」から1ワードとばして2ワード目から連続して割り付けられます。

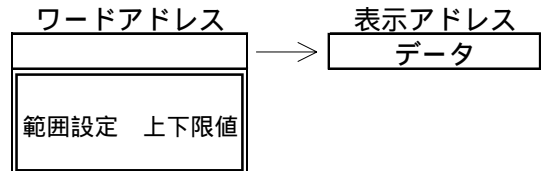

警報カラー

警報表示時のカラーを、通常表示時と異なるカラーに設定することができます。

<例> 16ビットデータの場合

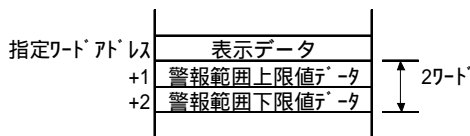

32ビットデータの場合

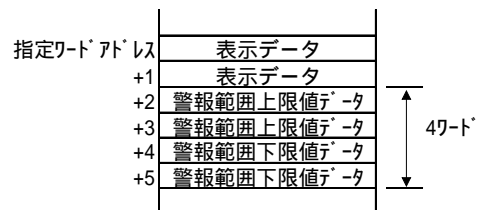

<警報レンジ一覧>

	データ形式		警報レンジ
		符号+/-	
16ビット		+/-	-32768 ~ 32767
	Dec	+	0 ~ 65535
	Hex	/	0 ~ FFFF(h)
	Oct	/	0 ~ 177777(o)
	Bin	/	0 ~ FFFF(h)
	BCD	/	0 ~ 9999
32ビット		+/-	-2147483648 ~ 2147483647
	Dec	+	0 ~ 4294967295
	Hex	/	0 ~ FFFFFFFF(h)
	Bin	/	0 ~ FFFFFFFF(h)
	BCD	/	0 ~ 99999999
	Float	/	-9.9e <sup>16</sup> ~ 9.9e <sup>16</sup>

## 演算処理

## 演算処理

演算処理を行いたい場合は選択します。

## 演算データ指定

## 直接

ここを選択しますと演算データを直接指定することができます。

## 間接

ここを選択しますと演算データはワードアドレスで間接的に指定することができます。

「データ形式」の「間接」を指定していない場合は「データ形式」で設定したワードアドレスとそのアドレスに+1したアドレスのデータを演算します。「データ形式」の「間接」を指定している場合は次の「間接エリア指定」が有効です。

**参照** ワードアドレス間接指定例<Eタグ>

## 間接エリア指定

## 表示アドレスに続くエリア

間接指定で指定した表示データの格納アドレスの次アドレスに演算データを格納するアドレスが割り付けられます。

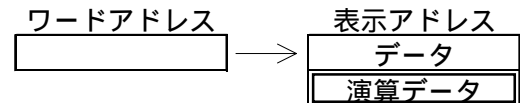

## インデックスレジスタに続くエリア

演算データを格納するアドレスは、「データ形式」の「ワードアドレス」で設定したアドレスから連続して自動的に割り付けられます。なお、「データ形式」で「デバイスタイプ&アドレス」を指定した場合は上記の「ワードアドレス」から1ワードとばして2ワード目から連続して割り付けられます。

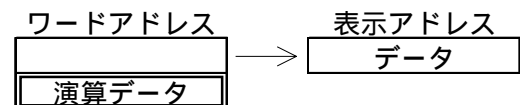

## データ

ここで設定したデータが演算用として使われます。

## データ位置

「左」「右」の選択によってデータの位置を切り替えることができます。

## 演算子

演算子を選択します。

- 重要** 以下の2つの条件が両方成立する場合に「演算処理 / 演算データ指定 / 間接」を選択すると、表示される「\*\*\*\*+2」は、32ビットですので「\*\*\*\*+1」でアドレス配置が行われます。
- ・タグ設定時に、「データ形式」で「間接」、「デバイスタイプ&アドレス」、「表示データ形式 / 32ビット」を選択した場合。
  - ・ベースアドレスに格納されたデバイスコードが32ビットデバイスの場合。

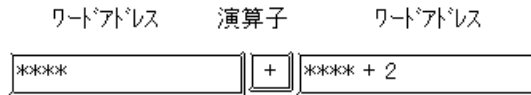

- ・「絶対値表示」で「警報・無」の場合のみ、「演算処理・有」に指定することができます。ただし、データ形式が「Float」の場合は演算処理はできません。
- ・演算処理を利用すると演算結果は以下の通りになります。

(ワードアドレス)	演算子	(データ)	入力データ
D00100	x	200	Kタグで表示される値

- ・演算処理において桁あふれが生じた場合、あふれた分については無視されます。
- ・除算で余りが出た場合などには、四捨五入のため、誤差の出ることがあります。
- ・「論理積」「論理和」「排他的論理和」は、ビット演算になります。

## 表示角度



### 表示角度

表示角度を設定します。

0度、90度、180度、270度中から選択できます。

## 2.12.4 設定値入力の流れ

GP上で設定値を入力する場合の流れを、以下に示します。

起動ビットが同じKタグ3つ設定している場合

	Kセッテ1
	Kセッテ2
	Kセッテ3

ホスト内の起動ビットが[0] [1]



まず、「Kセッテ1」の表示エリアが反転表示して、入力待ち状態になります。

カーソル位置

5 5 2	Kセッテ1
	Kセッテ2
	Kセッテ3

タッチキーボードから設定値を入力します。

5 5 2				
7	8	9	DEL	
4	5	6	-	
1	2	3	ENT	
0	.	CLR	T	

「ENT」をタッチします。



「Kセッテ1」が指定するホスト内のデータ格納アドレスにデータが格納されます。反転表示は、「Kセッテ2」に移り、「Kセッテ2」が入力待ち状態になっています。

5 5 2					
5 5 2	D × × × ×	0	5	5	2



・起動ビットの[0] [1]は、Tタグを使って行うことができます。このとき、Tタグの動作モードを「反転」に指定すると、同じタグで起動ビットの[1] [0]も行うことができます。

**参照** タッチパネル入力<Tタグ>

・タッチキーボードの詳細について

**参照** タッチキーボード入力<kタグ>



## 2.12.5 BCD データの設定値入力に関する注意

### (1) 使用できるキー

BCDデータの設定値入力に使用できるキーは、下表のとおりです。

モード		使用可能キー
警報・有	小数点・有	「0」「1」「2」「3」「4」「5」「6」「7」「8」「9」「.」 「.」（小数点）はカーソル移動キーとなります。
	小数点・無	「0」「1」「2」「3」「4」「5」「6」「7」「8」「9」
警報・無	小数点・有	「0」「1」「2」「3」「4」「5」「6」「7」「8」「9」 「.」「-」「+」「E」「:」（コロン） 「.」（小数点）はカーソル移動キーとなります。
	小数点・無	「0」「1」「2」「3」「4」「5」「6」「7」「8」「9」 「.」「-」「+」「E」「:」（コロン） 「.」（小数点）を入力すると、データとして「0Dh」が書き込まれます。

上記各モードによって、タッチパネル上のキーボードから「.」（小数点）を入力した場合の動作が異なります。

「警報・有」「小数点・有」……「.」はカーソル移動キーとなります。

「警報・無」「小数点・有」……「.」はカーソル移動キーとなります。

「警報・無」「小数点・無」……「.」を入力すると、データとして「0Dh」が格納されます。

以下に「.」がカーソル移動キーとして働く場合のカーソルの動作例を示します。

なお、この動作はデータ形式が「Dec」の場合も同様です。

例) < 整数部にカーソルがある場合 >

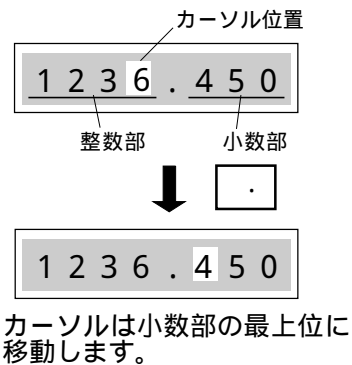

< 小数部にカーソルがある場合 >

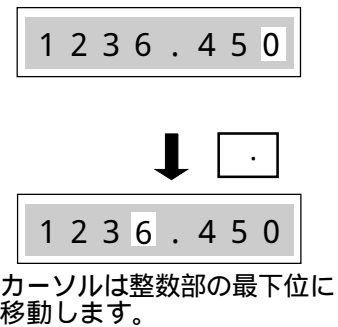

### (2) マイナス符号の扱いについて

「警報・無」に設定した場合のみ、BCDデータでマイナス符号を使用できます。

BCDデータの設定値入力時には、マイナス符号は「表示桁数」に含まれます。

< 例1 > データ形式が「16ビットBCD」で、表示桁数が「4桁」の場合

タッチパネル上のキーボードから「-123」と入力すると、データ格納アドレスには「F123h」が格納されます。

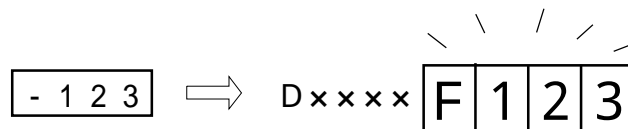

<例2> データ形式が「32ビットBCD」で、表示桁数が「5桁」の場合  
タッチパネル上のキーボードから「-1234」と入力すると、データ格納アドレスには「F0001234h」が格納されます。

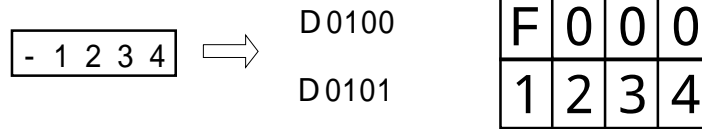

- ・データ形式が「Dec」の場合、マイナス符号は「表示桁数」に含まれません。
- ・「Hex」「Oct」の場合、マイナスデータは扱いません。
- ・いったん設定入力されたマイナス符号は、タッチキーから「+」を入力することによって簡単に取り消すことができます。



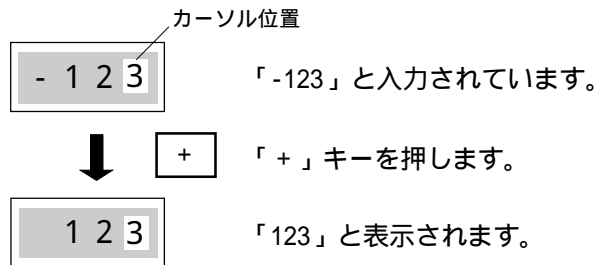

<例> 「-123」を「123」としたいとき

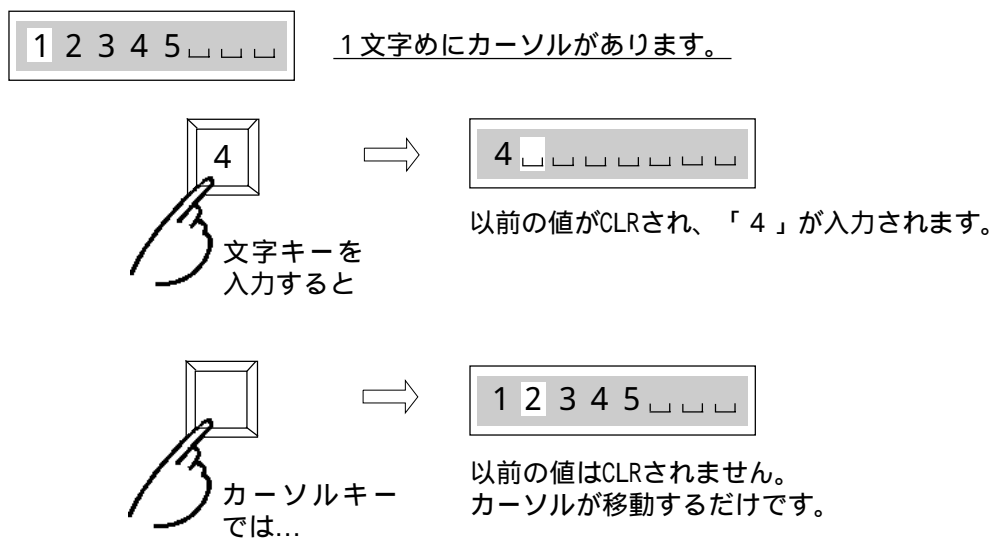

## 2.12.6 「自動クリア」の動作例

「自動クリア・有」に設定した場合、1文字めにカーソルがあったときに文字キー\*1を入力すると、以下ようになります。



\* 1 カーソル移動キー（, , , ）、ENT、DEL、BSを除くキーです。



- ・2文字めにカーソルがあったときには自動クリアされません。
- ・バーコード入力の場合も、同様の動作となります。

## 2.12.7 「演算 / 有」の場合のKタグ動作

### データ設定時

- ・設定値をそのまま表示します。
- ・ワードアドレスに書き込む値は、指定演算の場合、逆算を行った結果となります。論理算の場合は、そのまま演算を行った結果となります。

<例> 演算子「+」、データ「3」の場合

Kタグは設定値から3をマイナスした値を指定ワードアドレスに書き込みます。

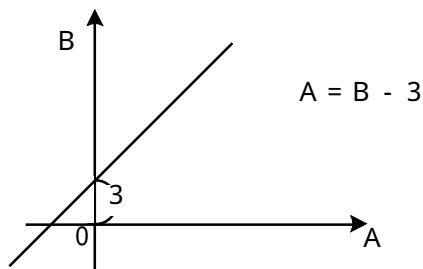

書き込み値をA、設定値（表示値）をBとすると  $A = B - 3$  となります。

### データ表示（起動ビットが「0」時）

- ・ワードアドレス内のデータに演算を行った結果を表示します（Nタグと同様になります）。

< 演算処理対応一覧表 >

表示時		設定時
加算	←→	減算
減算	←→	加算
乗算	←→	除算
除算	←→	乗算
論理積	←→	論理積
論理和	←→	論理和
排他的論理和	←→	排他的論理和

## 2.13 タッチキーボード入力<kタグ>

### 2.13.1 概要

データ設定用タッチキーボードになります。  
設定したデータを指定ワードアドレスに書き込むKタグと合わせて使用します。  
**参照** 「入門マニュアル/応用編 (B5: 混合量設定画面)」

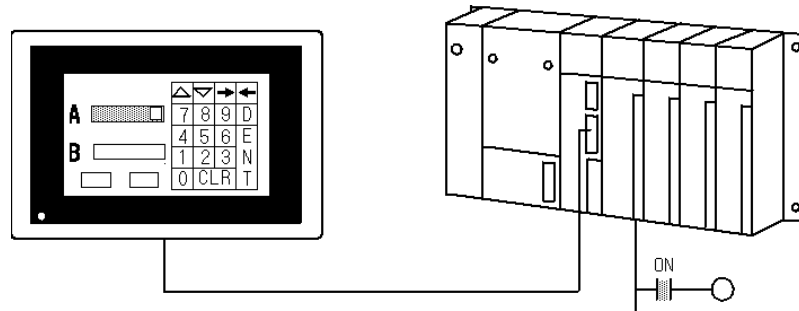

\*設定データの表示やホストへの書き込みはKタグが行います。

### 2.13.2 詳細

以下のような動作のキーが設定できます。

- ・文字入力キー
- ・一文字削除キー
- ・クリアキー
- ・バックスペース(後退)キー
- ・エンター(確定)キー
- ・カーソル移動キー(左、右、前タグ、次タグ)
- ・キーボード画面切り替えキー
- ・ロギングキャンセルキー

kタグはKタグと合わせて使用します。kタグで作成したキーからの入力情報をKタグが受け取って画面上に表示し、ホストに書き込みます。Kタグが入力待ち状態の時のみデータ入力が可能です。

**参照** 設定値入力<Kタグ>

キーボード画面切り替えキーで、キーボード画面のみを切り替えることができます。これにより、ベース画面はそのまま、さまざまな種類のキーボードを使用することができます。

kタグはキーボード画面に設定し、ベース画面に呼び出して使用します。ベース画面に直接設定することもできますが、この場合はキーボード画面切り替えキーの設定はできません。



MEMO ・ベース画面に同時に呼び出すことのできるキーボード画面は、1つのみです。

kタグは、タッチパネルスイッチを押すことによって、背面の補助入出力インターフェイス(以下AUX I/Fと表記します)からブザー(BUZZ信号)出力を行うことができます。GP-270、GP-370、GP-377R、GP-377、GP-H70ではAUX I/Fをサポートしていないため、ブザー出力はできません。



MEMO ・GP-PRO/PB 内に、キーボード画面のサンプルを用意しています。

**参照** 「オペレーションマニュアル/3.3 キーボードの作成～キーボード(K)画面/サンプルキーボードの利用方法」

## 2.13.3 設定項目

## 情報

現在設定している内容をここで確認することができます。

## タグ名

半角文字（英数字 / 記号 / カタカナ）5文字（全角2文字）以内で付けます。

## コメント

設定するタグ名へのコメントを半角20文字（全角10文字）以内で付けます。

## 動作モード

## 動作モード

キー動作を設定します。

## ENT

入力データの確認

## BS

バックスペース（カーソルのひとつ前の字を消去します。）

## CLR

入力データのキャンセル

## DEL

1字消去（カーソル位置の字を消します）

## 文字

文字キーになります。

前タグ移動

次タグ移動

入力中のカーソル移動 左

入力中のカーソル移動 右

## キーボード画面切替

キーボード画面の切り替えキーになります。

## &lt;Cancel&gt;ロギング用

ロギング機能用の「Cancel」キーになります。



・大きさの違うキーボードを切り替える場合、「クリアエリア」を設定して、大きさの合わない部分の表示をクリアすることができます。

**参照** 「オペレーションマニュアル / 3.3 キーボードの作成～キーボード（K）画面」

・大きい方のキーボードに表示が切り替わることによって隠れる部分（ベース画面上）に図形や文字があった場合、小さい方のキーボードに表示を切り替えても、図形や文字は消えたままで再表示されません。「クリアエリア」には、キーボード以外の図形や文字を描かないでください。

## 動作モード例

「CLR」

・「ゼロサプレス無」のとき

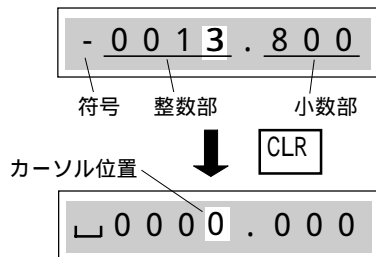

符号桁にスペースが入り、その他は「0」になります。カーソル位置は整数部の最下位になります。

・「ゼロサプレス有」のとき

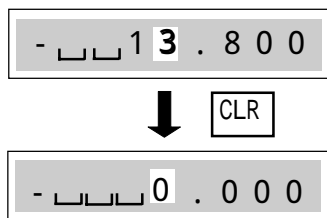

整数部の最下位と小数部が「0」になります。カーソル位置は整数部の最下位になります。

「 」

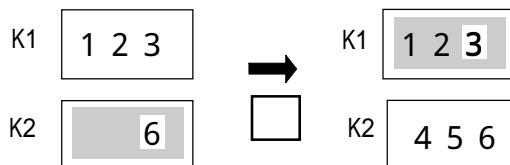

「 」

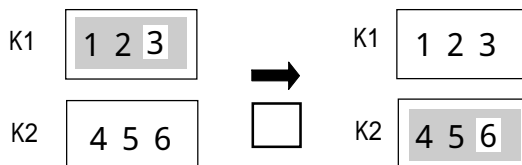

「 」

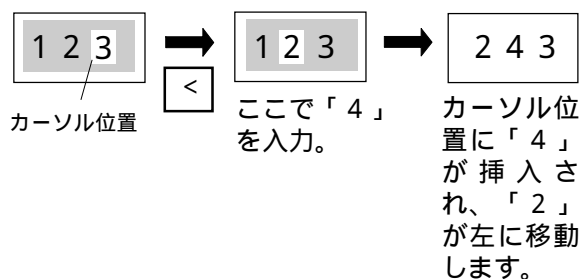

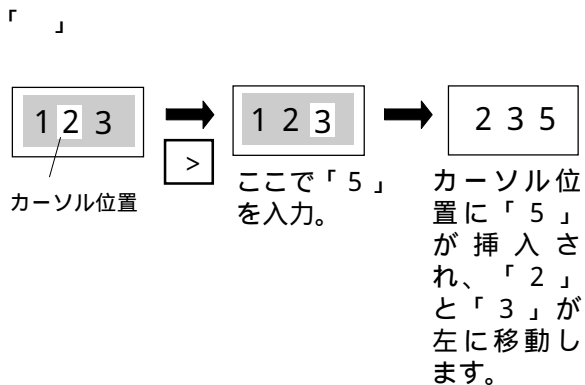

## オプション

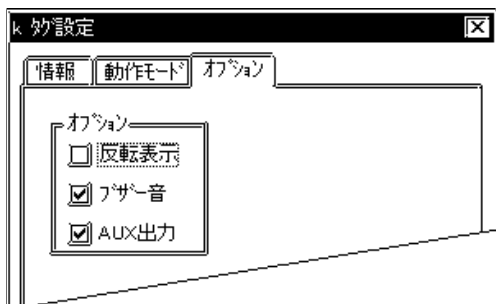

### オプション

#### 反転表示

タッチパネルスイッチを押している間、タッチエリアを反転表示させるかさせないか、選択することができます。

#### ブザー音

タッチパネルスイッチを押している間、ブザー音を鳴らすか鳴らさないか、選択することができます。ただし、「ENT」のブザー音については選択できません。「ブザー音・有」のみとなります。

#### AUX出力

タッチパネルスイッチを押している間、AUX I/Fからのブザー（BUZZ信号）出力を行うか行わないか、選択することができます。但し、GP-270、GP-370、GP-H70、GP-377R、GP-377ではAUX I/Fをサポートしていないため、この機能は無効です。



- ・作画ソフトGP-PRO 以前の画面データを取り込む場合は、以下のように塗込み部分がブリンクする場合があります。タッチパネルスイッチ描画時に塗込みを使用した場合は、「反転表示・有」に設定すると、カラーの指定にかかわらず、GP上では塗込み部分がブリンクする場合があります。スイッチを塗込んだときには、特に必要のある場合以外は「反転表示・無」に設定してください。

## 2.14 ライブラリ表示< Lタグ >

### 2.14.1 概要

運転画面上に他の画面の絵を呼び出して、重ね表示します。指定アドレスの変化に応じて画面表示を変化させることができます。

ランプの点灯 / 消灯状態を示したりする場合に使用します。

**参照** 「入門マニュアル / 応用編 (B1: 運転モニタ画面)」

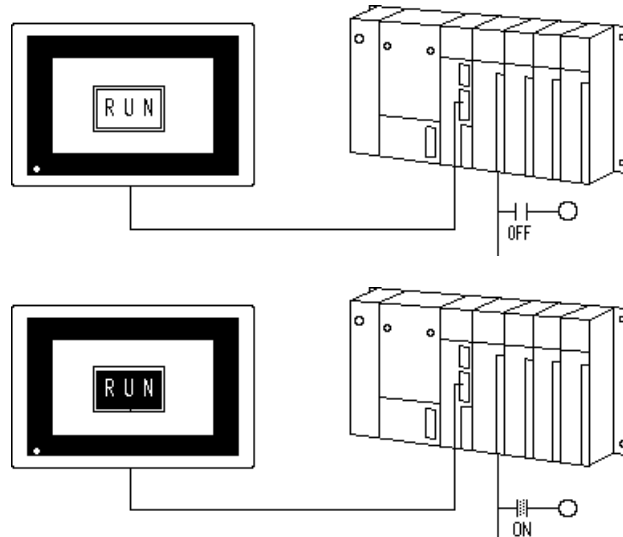

### 2.14.2 詳細

ライブラリとしてベース画面またはイメージ画面に登録した図形を、指定アドレスの変化に応じて表示します。

監視ビットを指定して、その変化に応じてライブラリを表示させることができます。

監視ビットの切り替わりに応じて、ライブラリの表示 / 非表示が切り替わるよう指定することもできます。このとき、ベース画面のライブラリはXOR(イクスクルーシブオア = 排他的論理和)描き<sup>\*1</sup>となります。また、イメージ画面のライブラリ表示は上書きされますので、消去するには「パターン」を選択し、Fgが「黒」の四角、円、塗込み多角形で作った絵を表示して消去しなければなりません。**参照** XOR表示に関する注意< Lタグ >

指定した画面番号のライブラリを表示します。画面指定の方法には「直接」「間接」「ステート」の3種類があります。

「画面指定」が「直接」の場合、ライブラリの画面番号は固定となります。

「画面指定」が「間接」の場合、ライブラリの画面番号は可変となります。ワードアドレスに画面番号をデータとして格納することにより、表示ライブラリを切り替えます。画面番号はオフセット指定ができます。

「画面指定」が「ステート」の場合、連続する任意のビット長が示すデータの変化に応じて、表示ライブラリを切り替えます。表示したいライブラリ画面は、あらかじめ、連続した画面番号で登録しておきます。先頭画面番号を指定すると、データの変化に応じて自動的に、表示ライブラリを切り替えます。

\*1 画面表示デバイスの表示ONの部分どうしが重なるとOFFとなる表示方式のことをいいます。



## 2.14.3 設定項目

### 情報

現在設定している内容をここで確認することができます。

#### タグ名

半角文字（英数字 / 記号 / カタカナ）5文字（全角2文字）以内で付けます。

#### コメント

設定するタグ名へのコメントを半角20文字（全角10文字）以内で付けます。

### 画面指定 / 直接

#### 直接

ライブラリの画面番号は、直接指定により固定となります。

#### 起動方法

0 1

監視ビットの[0] [1]でライブラリを表示します。表示ライブラリは1種類のみです。

1 0

監視ビットの[1] [0]でライブラリを表示します。表示ライブラリは1種類のみです。

#### 起動ビットアドレス

ここで指定したビットアドレスが監視ビットになります。

#### 消去動作

有  
無

「有」にすると、監視ビットの切り替わりに応じてライブラリも表示 / 非表示が切り替わります。「無」にすると、いったん表示されたライブラリは消えません。

#### 画面の種類

ベース画面

イメージ画面

ベース画面を指定するかイメージ画面を指定するのを設定します。

イメージ画面-CFカード

CFカードに保存したイメージ(1)画面を指定する場合に選択します。

#### 画面番号

表示したいライブラリの画面番号（ベース画面またはイメージ画面）を指定します。



・イメージ画面を「消去動作・有」で表示した場合、表示は上書きされ、消去はイメージ画面の表示範囲を黒で上書きします。

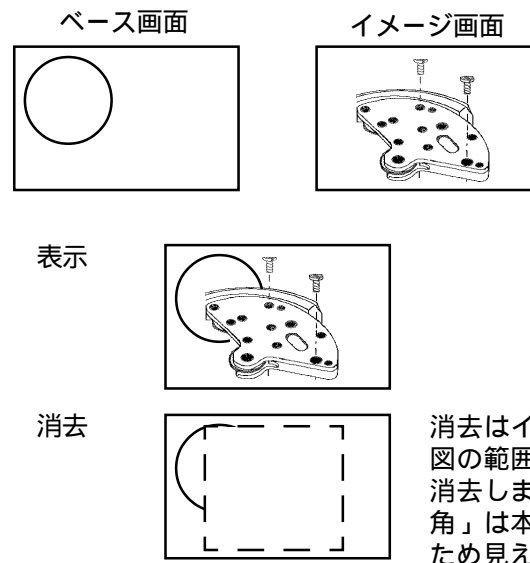

**重要** ・消去動作「有」の場合、表示するライブラリには、3ドットの直線、5ドットの直線、2ドットの矢印付き直線、及び彫刻文字を使用した図形は表示できません。

## 画面指定 / 間接



## 間接

ライブラリの画面番号は可変となります。指定ワードアドレスにデータを格納して変更します。なお、表示する画面のタイプ（ベース画面かイメージ画面）に関しては、固定となります。

## 起動方法

0 1

監視ビットの[0] [1]でライブラリを表示します。表示ライブラリは1種類のみです。

1 0

監視ビットの[1] [0]でライブラリを表示します。表示ライブラリは1種類のみです。

## 間接

監視ビットを指定せず、指定ワードアドレスにデータ（画面番号）を格納することにより、ライブラリを切り替え表示します。

## 起動ビットアドレス

ここで指定したビットアドレスが監視ビットになります。

## 消去動作

有  
無

「有」にすると、監視ビットの切り替わりに応じてライブラリも表示 / 非表示が切り替わります。「無」にすると、いったん表示されたライブラリは消えません。

## ワードアドレス

ここで指定したワードアドレス内のデータを画面番号としてライブラリを表示します。

## オフセット値

オフセット値を指定します。オフセット指定を行わない場合は、「0」と設定します。

## 画面の種類

ベース画面

イメージ画面

ベース画面を指定するかイメージ画面を指定するのを設定します。

イメージ画面-CFカード

CFカードに保存したイメージ(1)画面を指定する場合に選択します。

## データ形式

Bin

BCD

ワードアドレスのデータを指定した形式で扱います。

**参照** オフセット指定の方法 < L タグ >

## 画面指定 / ステート

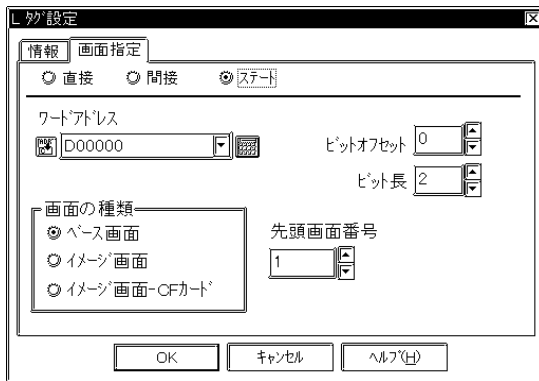

## ステート

複数のビットの変化に応じて、表示ライブラリを切り替えます。

## ワードアドレス

ここで指定したワードアドレス内の連続する任意のビット長の示すデータの変化に応じて、ライブラリが表示されます。

## ビットオフセット

ワードアドレス内のビットの何ビットめからを「ステート」表示用に割り付けるかを指定します。

## ビット長

ワードアドレス内のビットのうち、何ビットを「ステート」表示用に割り付けるかを指定します。

## 画面の種類

ベース画面

イメージ画面

ベース画面を指定するかイメージ画面を指定するのかを設定します。

## 先頭画面番号

表示したいライブラリの先頭画面番号（ベース画面またはイメージ画面）を指定します。

## 2.14.4 ライブラリの指定ポイント

ライブラリ表示位置の指定ポイントは、呼び出したいベース画面の画面中央を基準に考えます。ベース画面上の指定ポイントに、ライブラリ画面の( 320,200 )が重なる格好でライブラリが表示されます。

<例> 呼び出したい画面

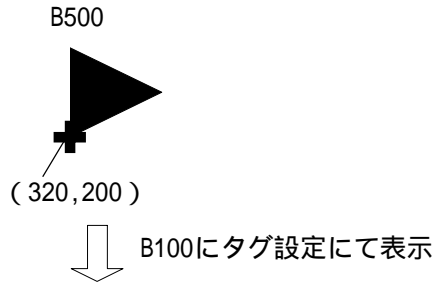

B100拡大図

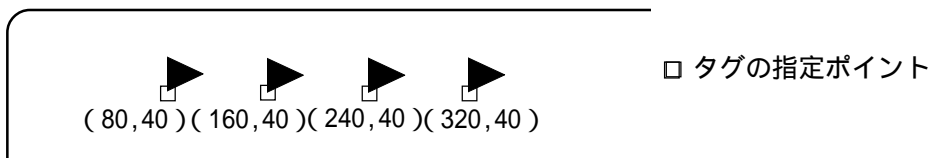

**重要** ・画面を呼び出した結果、GPの表示範囲外に位置することになったライブラリは、切り捨てられ画面上には表示されません。

・タグ機能により表示されるライブラリは、絵の部分のみです。ライブラリ画面上に設定されているタグ機能については、呼び出すことはできません。ベース画面をタグ機能付きで他のベース画面上で活用したい場合は、「ウインドウ」表示を行います。

**参照** ウインドウ表示< Uタグ >、「オペレーションマニュアル/2.6 ウインドウ登録」



・ベース画面の他にイメージ画面もライブラリとして表示することができます。イメージ画面の表示位置についても上記と同様です。

**参照** 「オペレーションマニュアル/3.5 イメージデータの作成～イメージ( I )画面」

・各GPタイプ別画面中央座標は以下の表に示します。

GPタイプ	GP-470 GP-477R	GP-570 GP-571 GP-870VM GP-577R	GP-270 GP-370 GP-H70 GP-377R GP-377	GP-675
画面中央座標	320,200	320,240	160,120	400,300

## 2.14.5 表示タイミング

画面切り替え時の、監視ビットの変化とライブラリ表示の関係を示します。

<例>

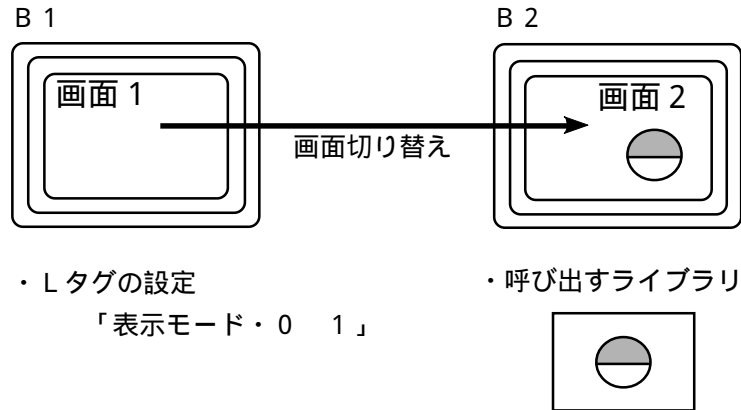

## タイミングチャート

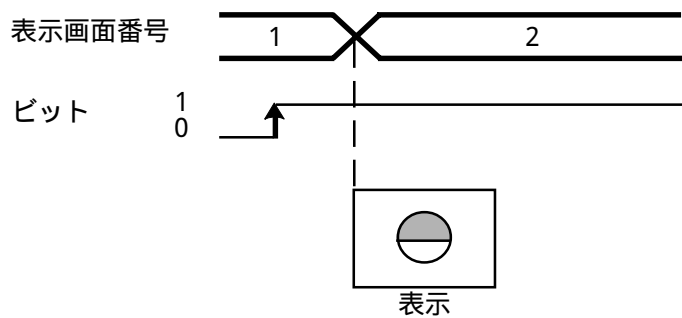

画面切り替え時に監視ビットが[1]の状態にあるので、ライブラリが表示されます。

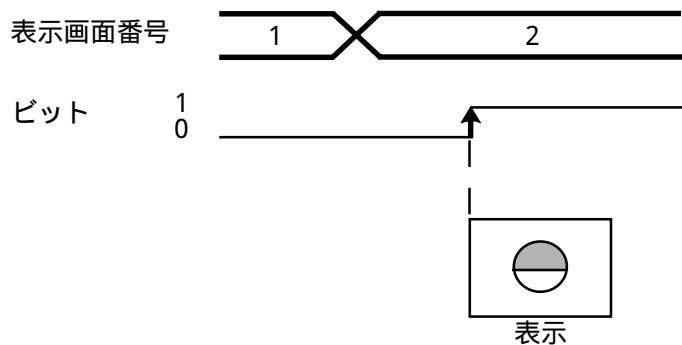

画面切り替え時には監視ビットが[0]の状態にあるので、ライブラリ表示されません。

画面切り替え後に監視ビットが[0] [1]となったときに、ライブラリが表示されます。

## 2.14.6 「消去動作」の設定について

「消去動作」の設定により、ライブラリ表示のされかたが異なります。



・「起動方法・間接」「画面指定・ステート」に設定した場合は、「消去動作」の設定は「無」固定となります。

<例>

・Lタグの設定

{	表示モード	...	0	1
	画面指定	...	間接	

・登録されているライブラリ

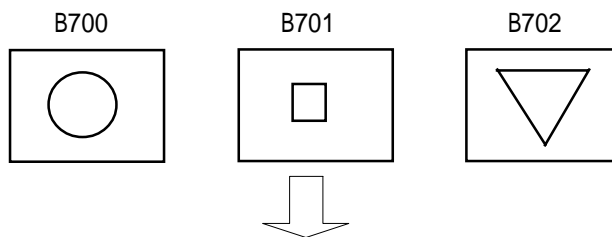

### タイミングチャート

・「消去動作・有」の場合

監視ビットが[1]のときは表示、[0]になると消えます。

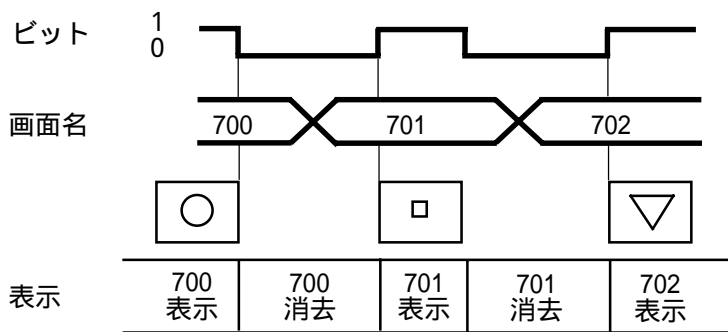

・「消去動作・無」の場合

監視ビットが[0]になっても消えません。ライブラリは重ね書きされます。

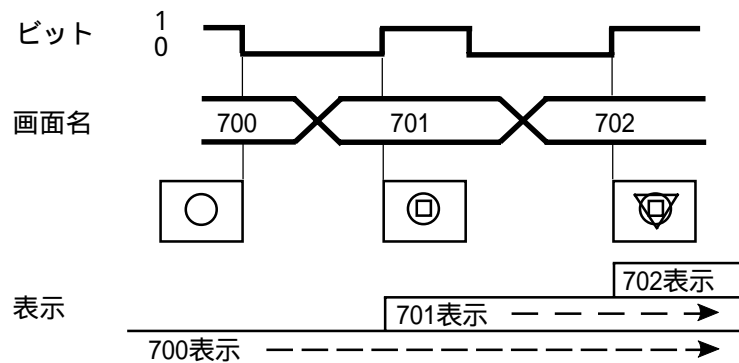

## 2.14.7 「オフセット指定」の方法

「オフセット指定」を利用した例を示します。

<例>

同じアドレスのデータを見て、Lタグによる表示とMタグによる表示を同時に行います。

設定	タグ名	ワードアドレス	データ形式	オフセット値
	L1	DM50	BCD	200
	M1	DM50	BCD	0

ワードアドレス「DM0050」内のデータが「100」のとき、「画面番号B300(ライブラリ)」と「画面番号M100(マーク)」が同時に表示されます。

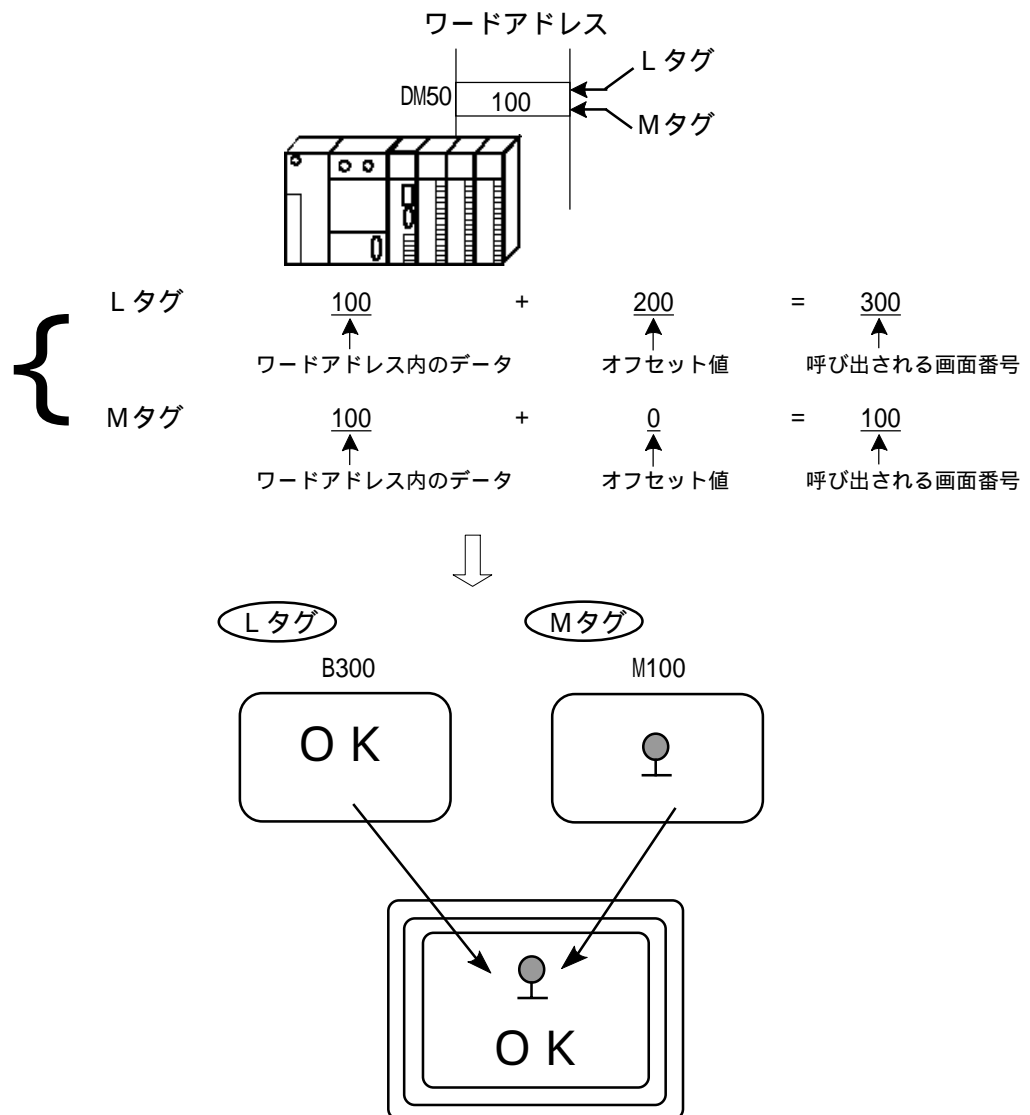



## 2.14.8 XOR 表示に関する注意

L タグで「消去動作・有」に設定した場合、ベース画面のライブラリは「XOR表示」を行います。「XOR表示」には、表示ONの部分どうしが重なると表示OFFになる特性があります。

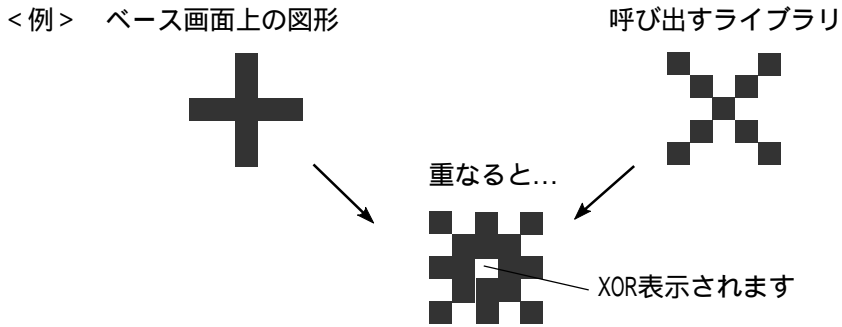

「XOR表示」によってGPでは以下のような現象が起こりますので、ご注意ください。  
 「塗込み」を使用したベース画面のライブラリを呼び出して、ベース画面上にある図形や文字と重なった場合、「XOR表示」によって表示OFFとなった部分から「塗込み」がもれます。

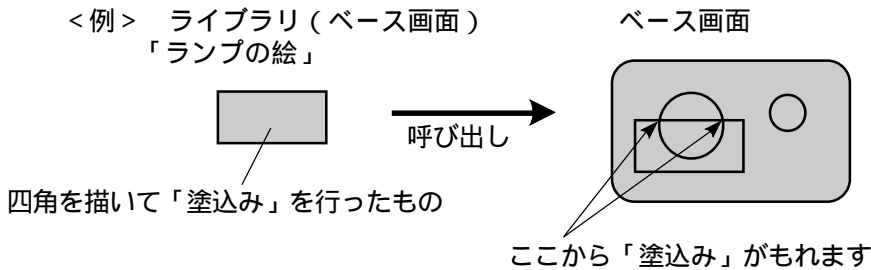

・四角いランプの絵を描画するとき、四角は必ず「パターン」を選択して、塗込み四角を描画してください。

直線を使って描画した多角形などをライブラリ(ベース画面)として呼び出した場合、図形の交点は「XOR表示」され、1ドット分欠けてしまいます。

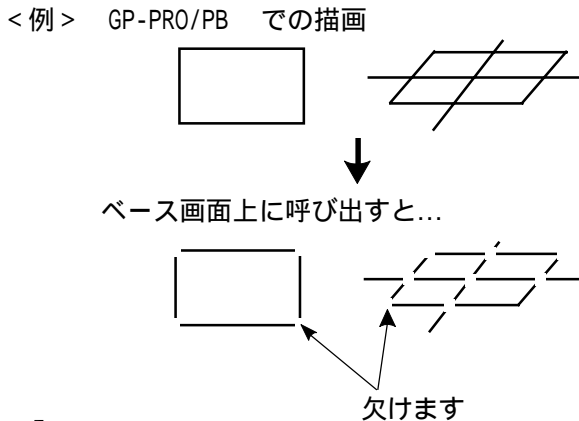

・直線の始点と終点を1ドットずらすようにして描画してください。

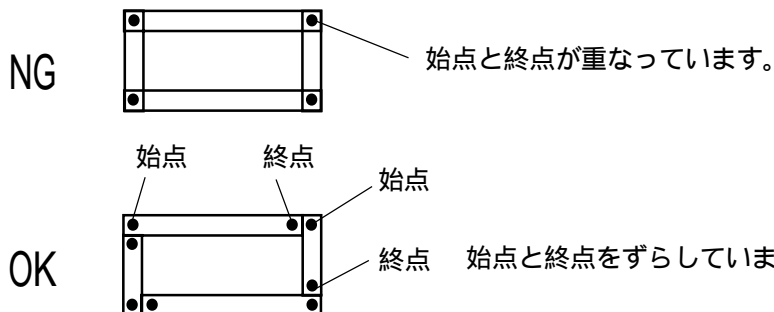

## 2.14.9 重ね描きを避けるための消去用ライブラリ作成方法

間接指定でライブラリを呼び出す場合、「消去動作・無」に設定されていると、ライブラリは次々と重ね書きされてしまいます。重ね書きを避けるためには、以下の方法で消去用ライブラリを作成してください。

・呼び出したいライブラリ

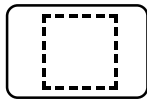
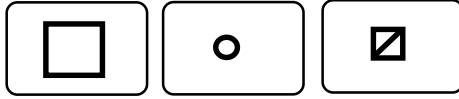

消去用ライブラリ

呼び出したいライブラリのうち、一番大きいライブラリの大きさに合わせた黒の「塗り込み四角」を描きます。

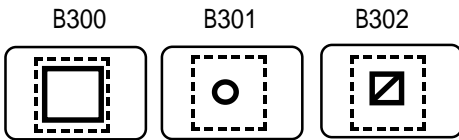

各ライブラリとも、 で描いた「塗り込み四角」の上に図形を描きます。

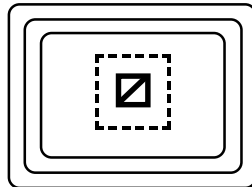

Lタグで呼び出した場合、ワードアドレス内の画面番号のライブラリのみが表示されているように見えます。

実際には「B300」「B301」も表示されていますが、「B302」の下になっ  
て見えません。

## 2.14.10 カラー GP における表示色の組み合わせ

カラー GP では、運転時に図形や文字などを消去動作「有」で呼び出して動画表示させたとき、図形や文字どうしが重なると、重なった部分の色は設定した色と変わります。したがって、色と色を重ねる場合は注意が必要です。

次項をご参照の上で設定する色を確認してください。

### 8色カラー表示の場合

<カラー組み合わせ表>

	青	緑	水色	赤	紫	黄	白
青	黒	水色	緑	紫	赤	白	黄
緑	水色	黒	青	黄	白	赤	紫
水色	緑	青	黒	白	黄	紫	赤
赤	紫	黄	白	黒	青	緑	水色
紫	赤	白	黄	青	黒	水色	緑
黄	白	赤	紫	緑	水色	黒	青
白	黄	紫	赤	水色	緑	青	黒

同色どうしが重なると「黒」になります。

<例>

以下のようなベース画面上に、ライブラリ表示を行います。

・Lタグの設定

{ 表示モード ... 0 1  
画面指定 ... 直接、画面番号 300

・B300

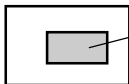

表示色は「赤」に設定

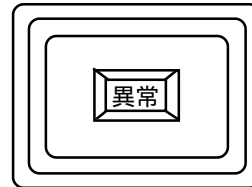

ビットがONすると、B300が表示され、スイッチが反転したように見えます。

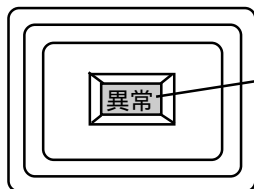

「異常」の文字は「黄」で表示したい!



「異常」の文字は、「緑」に設定しておかなければなりません。

## 64色カラー表示の場合

64色の場合は色が多いためカラーコードで表現します。

## &lt; カラーコード &gt;

00	01	02	03	04	05	06	07
----	----	----	----	----	----	----	----

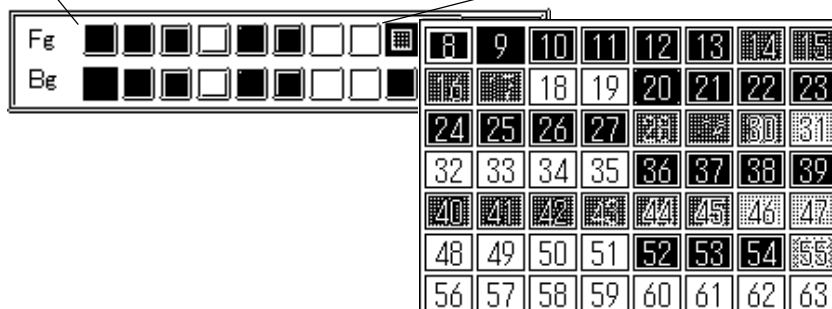

08	09	10	11	12	13	14	15
16	17	18	19	20	21	22	23
24	25	26	27	28	29	30	31
32	33	34	35	36	37	38	39
40	41	42	43	44	45	46	47
48	49	50	51	52	53	54	55
56	57	58	59	60	61	62	63

## &lt; RGBコード対応表 &gt;

カラーコード	RGBコード	カラーコード	RGBコード	カラーコード	RGBコード	カラーコード	RGBコード
00	00h	20	20h	40	34h	60	1Fh
01	01h	21	28h	41	3Ch	61	17h
02	02h	22	29h	42	3Dh	62	0Eh
03	03h	23	21h	43	35h	63	0Fh
04	04h	24	30h	44	36h		
05	05h	25	38h	45	3Eh		
06	06h	26	39h	46	3Fh		
07	07h	27	31h	47	37h		
08	08h	28	32h	48	26h		
09	09h	29	3Ah	49	2Eh		
10	10h	30	3Bh	50	2Fh		
11	18h	31	33h	51	27h		
12	19h	32	22h	52	0Ch		
13	11h	33	2Ah	53	0Dh		
14	12h	34	2Bh	54	14h		
15	1Ah	35	23h	55	1Ch		
16	1Bh	36	24h	56	1Dh		
17	13h	37	2Ch	57	15h		
18	0Ah	38	2Dh	58	16h		
19	0Bh	39	25h	59	1Eh		

<例>

カラーコード「10」と「40」を重ねた場合

前頁の「RGBコード表」より各カラーコードのRGBコードを調べます。

カラーコード「10」: RGBコード「10h」

カラーコード「40」: RGBコード「34h」

これらはGP上のデータでは以下のようになります。

カラーコード「10」: RGBコード「10h」

B	l	k	1		0
---	---	---	---	--	---

カラーコード「40」: RGBコード「34h」

B	l	k	3		4
---	---	---	---	--	---

XOR表示を行うのでXORの演算を行います。

カラーコード「10」: RGBコード「10h」

B	l	k	0	1	0	0	0	0
---	---	---	---	---	---	---	---	---

カラーコード「40」: RGBコード「34h」

B	l	k	1	1	0	1	0	0
---	---	---	---	---	---	---	---	---

演算結果: RGBコード「24h」

B	l	k	1	0	0	1	0	0
---	---	---	---	---	---	---	---	---

演算結果からカラーコード「10」と「40」を重ねた場合、以下のようなカラーコードの色として表示されます。

カラーコード「36」: RGBコード「24h」

## 2.15 ライブラリステータス表示<1(ステール)タグ>

### 2.15.1 概要

運転画面上に他の画面のライブラリを呼び出して、重ね表示します。

ライブラリ表示の特殊機能です。

指定ワードアドレスのデータ変化に応じて画面表示を変化させることができます。

**参照** ライブラリ表示<2タグ>

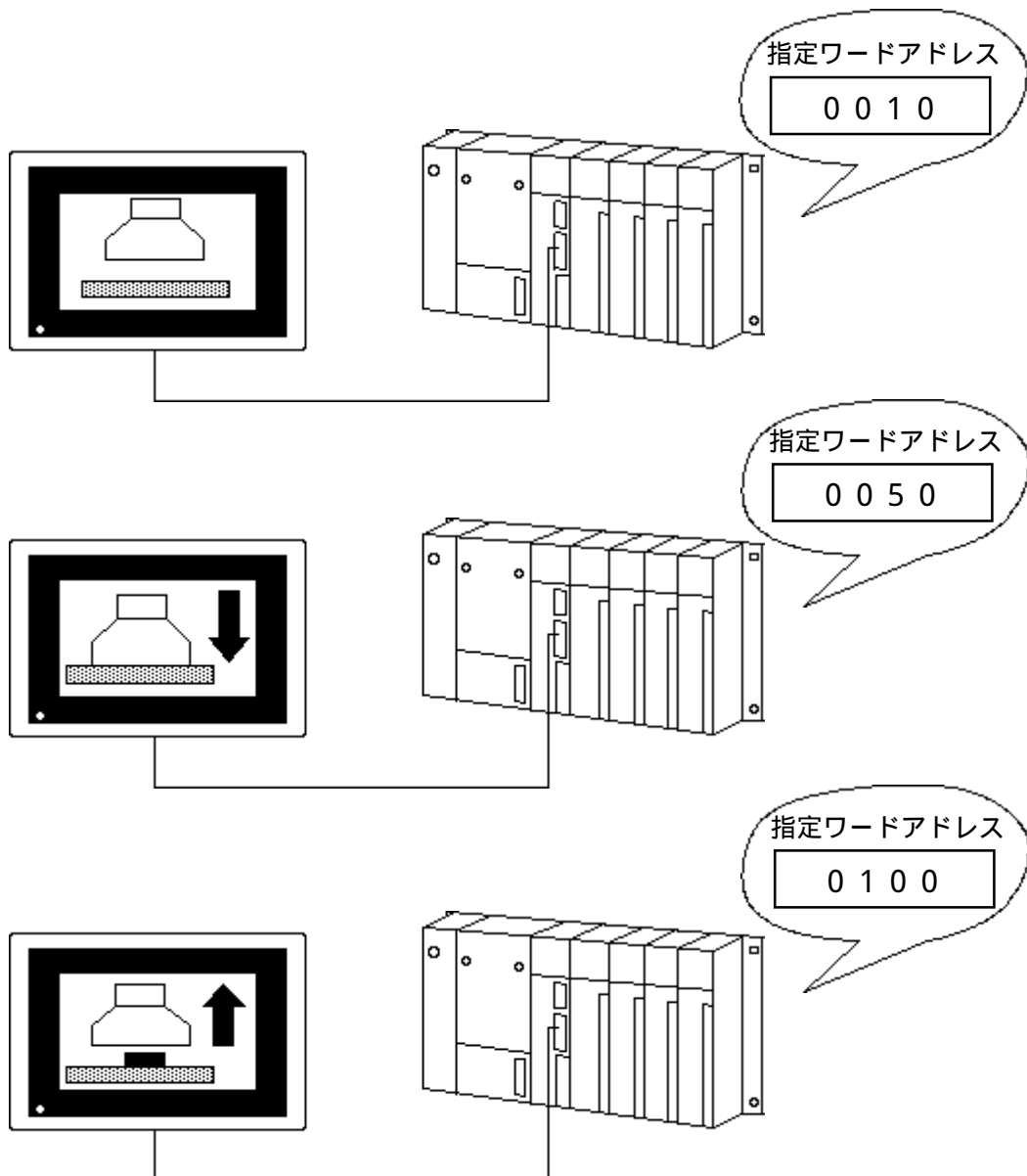

## 2.15.2 詳細

ライブラリとしてベース画面またはイメージ画面に登録した図形を、指定ワードアドレスの変化に応じて表示します。

監視ワードアドレスを指定して、その変化に応じてライブラリを切り替え表示することができます。

データの変化で行えるライブラリの切り替えは最大32ライブラリです。

どのようなデータ変化でライブラリを切り替えるかは、範囲数と範囲を設定します。範囲数は最大ライブラリ数と同じ32です。範囲は範囲数分定数で入力します。

範囲数と同数のライブラリが設定した先頭画面番号より、連続した画面番号で割り当てられます。

表示したいライブラリ画面は、あらかじめ、連続した画面番号で登録しておきます。

ワードアドレスにビットオフセットとデータ長が設定できます。ビットオフセットで設定されたビット数分、0ビット目よりとばし、そこからデータ長で設定されたビット分をデータとして扱います。

ライブラリの表示は重ね書きされます。ライブラリ作成時ご注意ください。

参照 [重ね描きを避けるためのライブラリ作成方法 < L タグ >](#)

## 2.15.3 設定項目

### 情報

現在設定している内容をここで確認することができます。

### タグ名

半角文字（英数字 / 記号 / カタカナ）5文字（全角2文字）以内で付けます。

### コメント

設定するタグ名へのコメントを半角20文字（全角10文字）以内で付けます。

### 画面設定

### ワードアドレス

ここで指定したワードアドレスが監視ワードになります。

### 画面の種類

#### ベース画面

イメージ画面を指定するのかが設定します。

#### イメージ画面

ベース画面を指定するかイメージ画面を指定するのかが設定します。

#### イメージ画面-CFカード

CFカードに保存したイメージ(1)画面を指定する場合には選択します。

### 先頭画面番号

表示したいライブラリの先頭画面番号（B画面またはI画面）を指定します。

### 範囲設定

### 範囲数

切り替えるライブラリの画面数を範囲数として設定します。範囲数は1～32で設定します。しかし、ビット長で設定した、ビット数で表せるデータ分を越える値は設定できません。

<例> ビット長「4」の場合は1～15

### ビットオフセット

オフセット値を指定します。オフセット値は0～15で設定します。ワードアドレスを全て使用できる場合もしくは、オフセットの必要が無い場合は「0」と設定します。



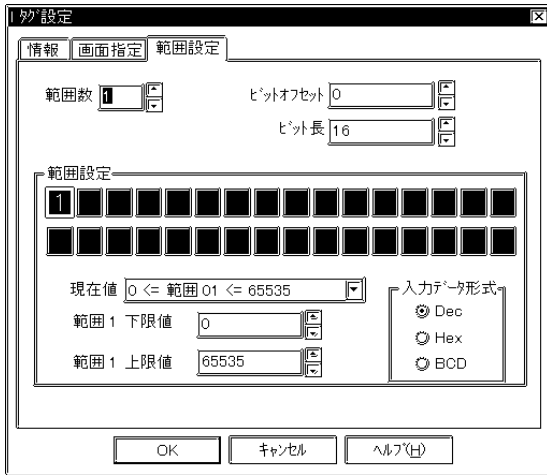



**ビット長**

ワードアドレス内のビットのうち、何ビットを表示用に割り付けるかを指定します。ビット長は1～16で設定します。ビットオフセットが「0」以外の場合は、ビットオフセット+ビット長 ≤ 16の範囲で設定します。ビットオフセットとビット長の値によって表示用のデータが決まります。ビットオフセットを「0」と設定し、ワードアドレスを全て使用できる場合は「16」と設定します。  
**参照** ビットオフセットとビット長指定の方法 < 1 (ステータス) タグ >

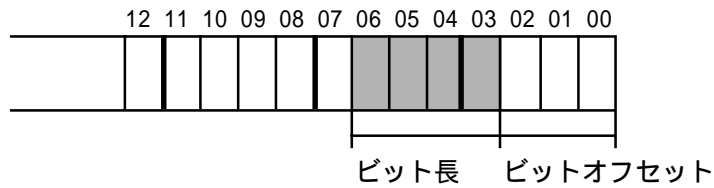
< 例 > ビットオフセット「3」、ビット長「4」の場合



 が監視データエリアとなります。

**範囲設定**

範囲の上限値、下限値を設定する場合は範囲番号を選択して設定します。

**範囲下限値**

**範囲上限値**

選択した範囲番号の上限値、下限値を設定します。

**入力データ形式**

Dec

Hex

BCD

ワードアドレスに格納されるデータ形式を設定します。

< 例 > ビット長「4」、範囲数「3」、先頭画面番号「B1」の場合

範囲 1 0 < 5

範囲 2 5 < 10

範囲 3 10 < 65535

< 先頭画面番号と範囲指定の関係 >

データ	ライブラリ番号
0 ~ 4	B1
5 ~ 9	B2
10 ~ 65535	B3

## 2.15.4 「ビットオフセットとビット長指定」の方法

ビットオフセットは「1タグ」にて設定したワードアドレスで、使用しないビットを設定します。使用しないビットはビット番号の小さいものより連続で指定します。間がとぎれたり、飛び飛びに設定することはできません。オフセット値は0～15で設定します。

ワードアドレスを全て使用できる場合もしくは、オフセットの必要が無い場合は「0」と設定します。

ビット長はビットオフセットで設定したビットを無視して、有効なデータの入っているビット数を指定します。ビット長は1～16で設定します。ビットオフセットが「0」以外の場合は、ビットオフセット+ビット長≤16の範囲で設定します。

ビットオフセットとビット長の値によって表示用のデータが決まります。

<例> ビットオフセット「3」、ビット長「4」の場合

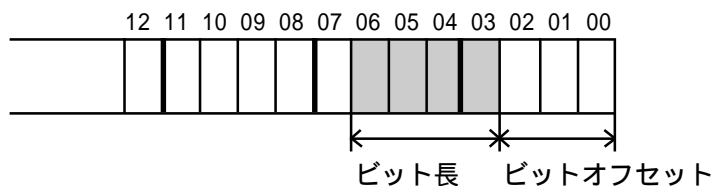

が監視データエリアとなります。

ビットオフセット、ビット長は「1タグ」にて設定したワードアドレスの一部が別の制御に使用されている場合に指定します。制御に使用されているビットは必ずビットアドレス00～XX、YY～15と連続性が必要です。

<例> 「1タグ」にて設定したワードアドレスの上位下位、それぞれ4ビット別の制御に使用していた場合

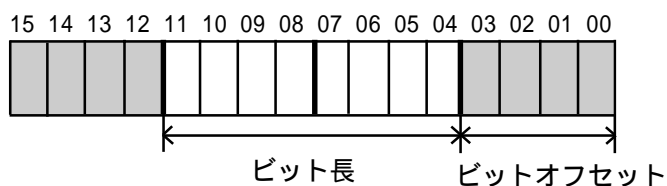

別の制御で使用しているエリアとなります。

この場合、ビットオフセット「4」、ビット長「8」と設定します。

MEMO

このページは、空白です。  
ご自由にお使いください。

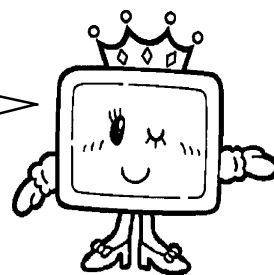

## 2.16 マーク表示<Mタグ>

### 2.16.1 概要

運転画面上に、マーク画面にドット単位で作成したマークを表示します。  
指定アドレスの変化に応じて、マークの表示状態を変化させることができます。

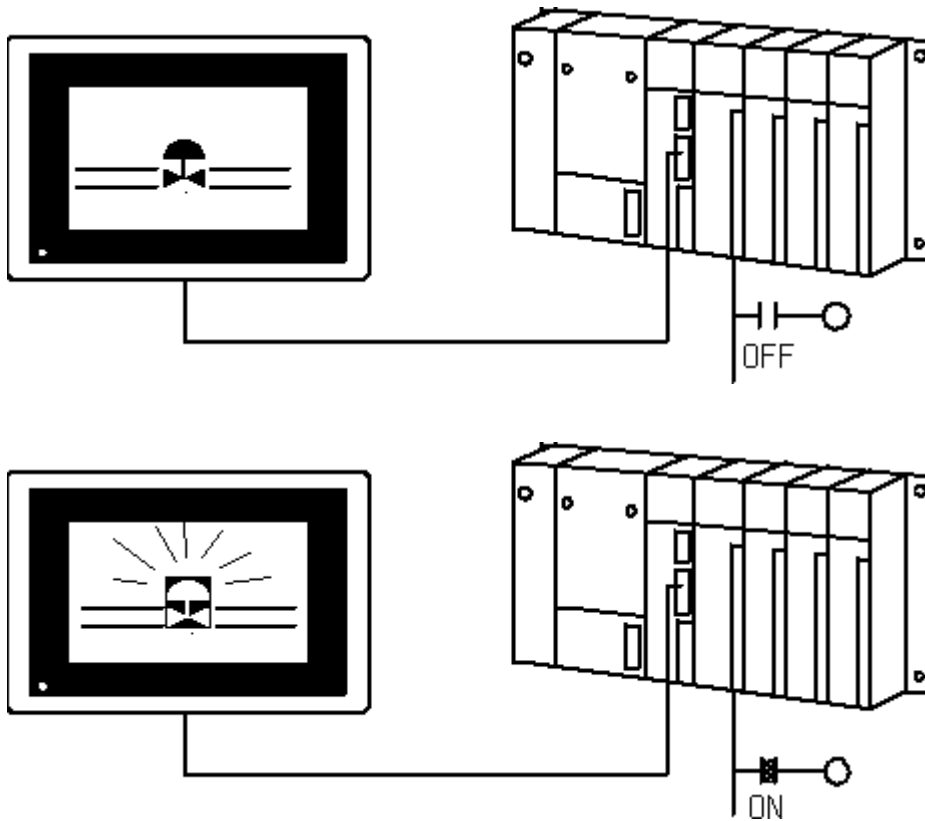

### 2.16.2 詳細

監視ビットの切り替わりに応じて、マークの表示属性が変化します。

指定した画面番号のマークを表示します。画面指定の方法には、「直接」「間接」の2種類があります。

「画面指定」が「直接」の場合、マークの画面番号は固定となります。

「画面指定」が「間接」の場合、マークの画面番号は可変となります。

マークの表示サイズやカラー(表示色、背景色、ブリンクの有無)を指定できます。

画面番号の「オフセット指定」ができます。



マーク呼び出しの指定ポイントは、マーク画面の原点座標 (0,0) を基準に考えます。  
**参照** 「オペレーションマニュアル / 3.1 マークの作成 ~ マーク (M) 画面」

< 例 > マーク画面に登録されたマーク

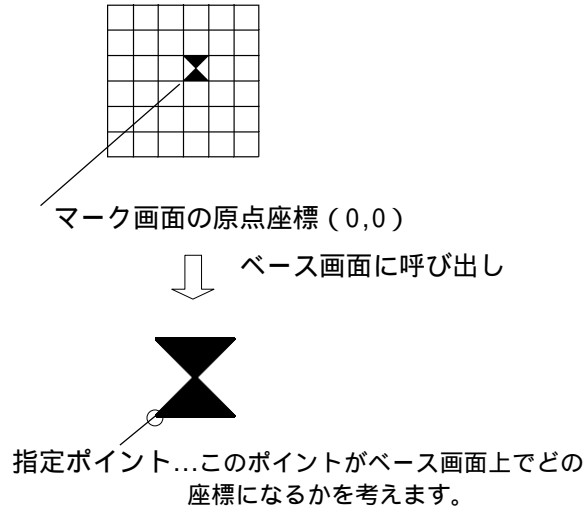

## 2.16.3 設定項目

### 情報

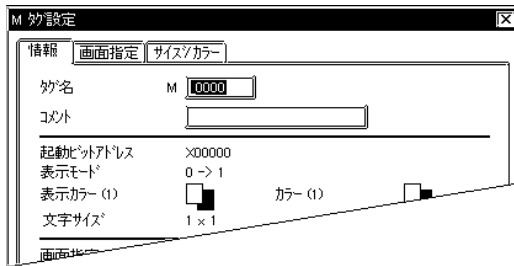

現在設定している内容をここで確認することができます。

### タグ名

半角文字（英数字 / 記号 / カタカナ）5文字（全角2文字）以内で付けます。

### コメント

設定するタグ名へのコメントを半角20文字（全角10文字）以内で付けます。

### 画面設定 / 直接

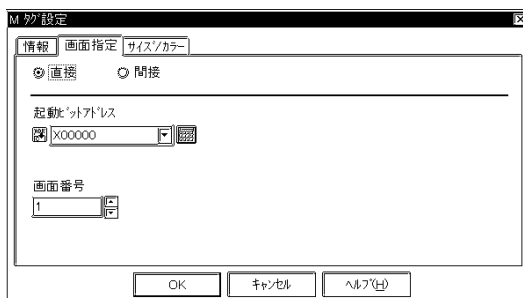

### 直接

マーク画面番号は、直接指定により固定となります。

### 起動ビットアドレス

ここで指定したビットアドレスが監視ビットになります。

### マーク画面番号

表示したいマーク画面番号を指定します。

### 画面設定 / 間接



### 間接

マーク画面番号は可変となります。指定ワードアドレスにデータを格納して変更します。

### 起動ビットアドレス

ここで指定したビットアドレスが監視ビットになります。

### ワードアドレス

ここで指定したワードアドレスがデータ（マーク画面番号）格納アドレスとなります。

### オフセット値

オフセット値を指定します。オフセット指定を行わない場合は、「0」と設定します。

**参照** オフセット指定の方法<Lタグ>

### データ形式

Bin  
BCD

ワードアドレスに格納するデータ形式を指定します。

## サイズ / カラー

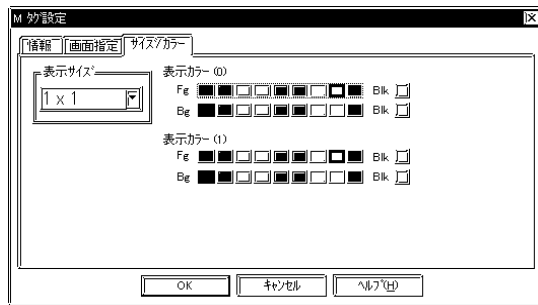

## 表示サイズ

マークの表示サイズを設定します。縦横それぞれ1、2、4、8倍に設定できます。マークサイズの最小単位は8×8ドット(1/4角)です。最大48×48ドットのマーク表示が可能です。

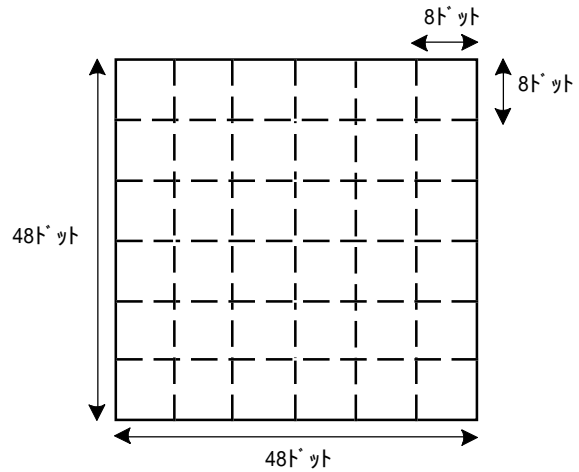

## 表示カラー(0)

監視ビットが[0]のとき、または「間接データ」を選択したときの表示色 (Fg)、背景色 (Bg)、ブリンク (Blk) の有無を設定します。

## 表示カラー(1)

監視ビットが[1]のときの表示色 (Fg)、背景色 (Bg)、ブリンク (Blk) の有無を設定します。

参照 カラーの設定について < Aタグ >

## 2.16.4 「画面指定 / 間接」でマークを呼び出す場合の表示

「画面指定 / 間接」で「起動」を選択しなかった場合

ホストのワードアドレス内の画面番号の変化によって、同じ位置に異なる 2 種類のマークを切り替えて表示します。

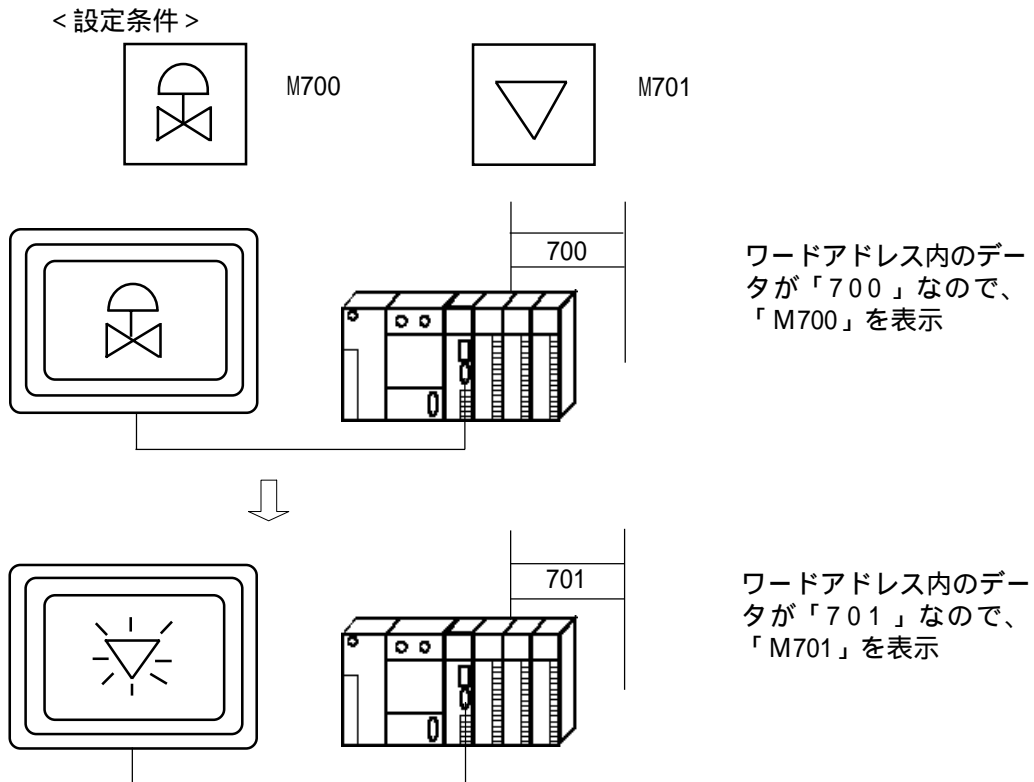

<タイミングチャート>

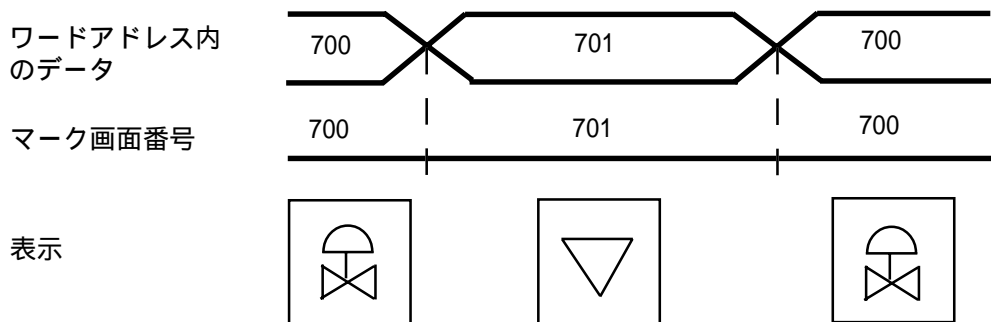

**重要** 間接指定でサイズの異なるマークを呼び出す場合、前に呼び出したマークより、後に呼び出すマークの方が小さい場合に前のマークが画面上に残ることがありますのでご注意ください。



「画面指定 / 間接」で「起動」を選択した場合

ホストのワードアドレス内の画面番号の変化と起動ビットアドレスの変化によって、同じ位置に異なる2種類のマーク、あるいは異なる属性のマークを切り替えて表示します。

< 設定条件 >

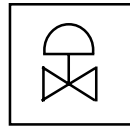

M700

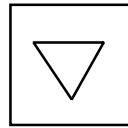

M701

- { カラー0 (ビット[0]のとき) ブリンク無
- { カラー1 (ビット[1]のとき) ブリンク有

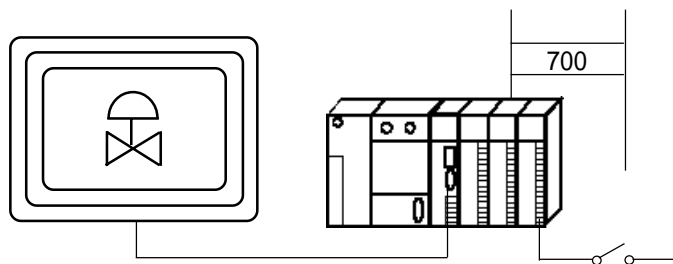

起動ビット[0]の属性で「M700」を表示

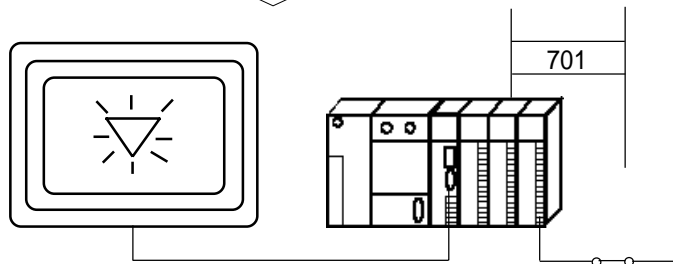

起動ビット[1]の属性で「M701」を表示

< タイミングチャート >

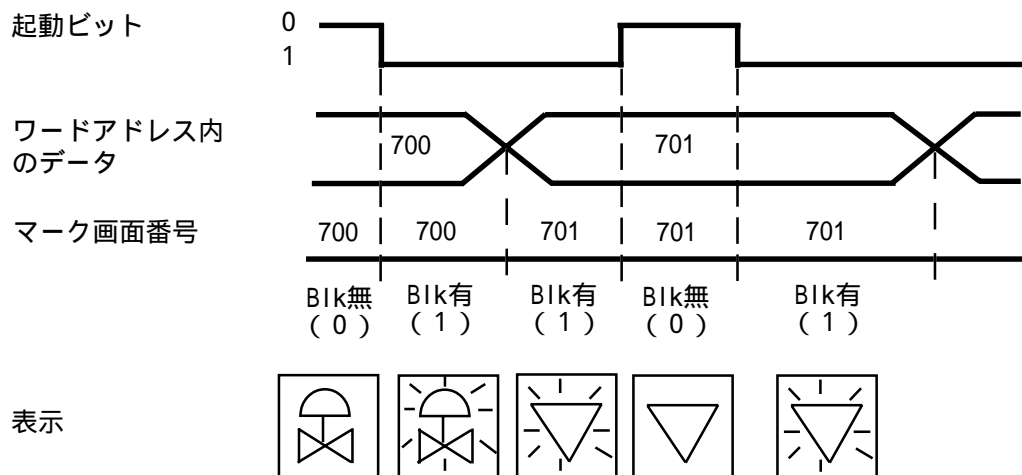

## 2.17 数値データ表示<Nタグ>

### 2.17.1 概要

データを数値表示します。

**参照** 「入門マニュアル/応用編 (B1: 運転モニタ画面)」

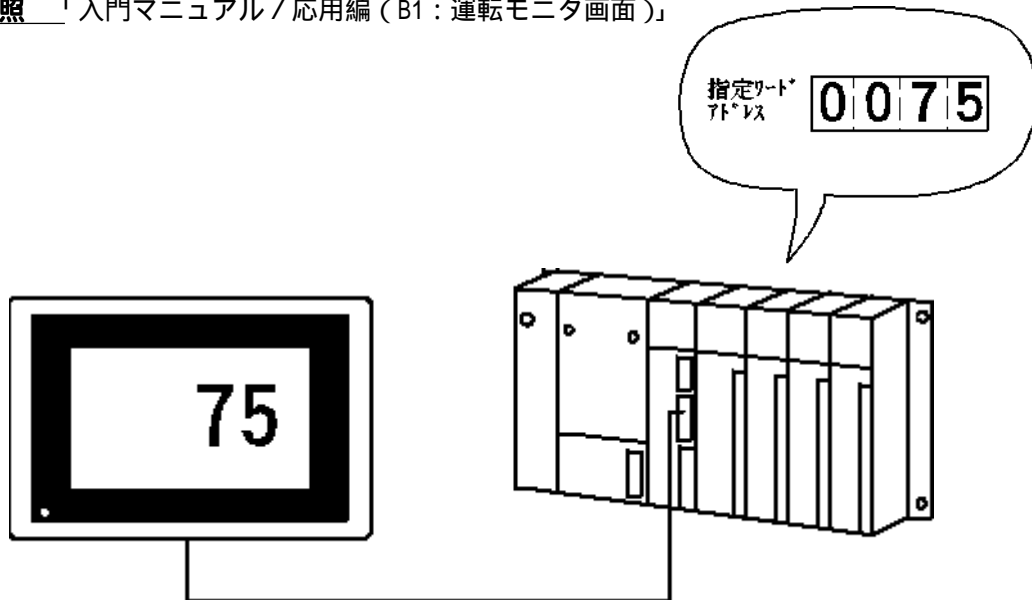

### 2.17.2 詳細

指定ワードアドレスに格納されたデータを、リアルタイムに数値表示します。

絶対値表示と相対値表示を選択できます。絶対値表示の場合、ホスト内の格納データは、バイナリーデータ、BCDデータともに扱うことができます。相対値表示の場合は、バイナリーデータとなります。

相対値表示の場合、ホストが読み込んだデータは、設定した入力レンジ(有効レンジ)に応じて自動換算表示されます。

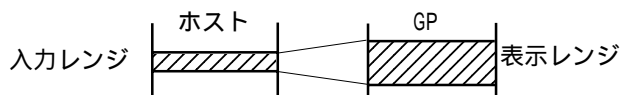

温度や回転数などの表示で、ホストが取り込んだデータに対する補正計算のためのプログラムを省くことができます。

絶対値表示の場合、負の数のデータは2の補数による方式で扱います。相対値表示の場合、2の補数による方式かMSB符号方式かを選択できます。

小数点は表示桁数に含みません。

表示データの上限值・下限値を設定して、範囲外のデータを警報表示することができます。

相対値表示の場合、設定した有効レンジ外のデータを、警報値として扱うことができます。

警報値は、間接指定により可変値にすることもできます。このとき、上限値・下限値を格納するワードアドレスは、表示データの格納アドレスから連続して自動的に割り付けられます。

<例>

- ・32ビットデータ
- ・表示データを格納する  
ワードアドレス番号 = n

n	— 表示データ
n+1	
n+2	— データ上限値
n+3	
n+4	— データ下限値
n+5	



32ビットデータを扱う場合のワードアドレスの上位・下位の関係について  
**参照** 「PLC接続マニュアル/使用可能デバイス(各PLC)」

格納データに対して演算を実行し、その結果を表示することができます。

文字サイズ、表示カラーを指定できます。

表示スタイルとして、右詰め/左詰め、ゼロサプレスの有無が指定できます。

ホストのデータが0のとき、「0」の表示を行わないように指定できます。

**禁止：N699は予約タグ名です。使用しないでください。**

## 2.17.3 設定項目

### 情報

現在設定している内容をここで確認することができます。

### タグ名

半角文字（英数字 / 記号 / カタカナ）5文字（全角2文字）以内で付けます。

### コメント

設定するタグ名へのコメントを半角20文字（全角10文字）以内で付けます。

### データ形式 / 絶対

### 絶対

ワードアドレス内のデータを指定した「表示データ形式」で扱い数値表示します。

### ワードアドレス

ここで指定したワードアドレス内のデータが表示されます。

### 符号+/-

負の数のデータを表示したい場合に設定します。「デシマル」の場合のみ、設定できます。

### 表示データ形式

絶対値表示の場合は、16ビットデータと32ビットデータを扱うことができます。基数はデシマル（10進）、BCD、Hex（16進）、Octal（8進）の中から選択できます。「Octal」の場合は、16ビットデータのみ扱います。



・32ビットデータを扱う場合、データの上位・下位の関係はホストによって異なります。  
**参照** 「PLC接続マニュアル / 使用可能デバイス（各PLC）」

データ形式 / 相対



相対

ワードアドレス内のデータを設定した「入力範囲」に応じて換算し、その値を数値表示します。

ワードアドレス

ここで指定したワードアドレス内のデータが表示されます。

ビット長

「ワードアドレス」に格納されるデータの有効ビット長を設定します。

入力符号

符号無

正の数のデータのみ表示

+/-2の補数

負の数のデータ表示を2の補数方式で表示します。

+/-MSB符号

負の数のデータ表示をMSB符号方式で表示します。

符号+/-

負のデータを表示したい場合に設定します。

表示データ形式

Dec

Hex

Oct

相対値表示の場合は、16ビットデータのみ扱うことができます。基数はデシマル(10進)、Hex(16進)、Octal(8進)、の中から選択できます。

入力範囲

最小値

最大値

ワードアドレスに格納されるデータの範囲を設定します。設定可能範囲は、「入力符号」により異なります。

表示範囲

最小値

最大値

データを換算表示する範囲を設定します。設定可能範囲は、データの基数および「符号+/-」により異なります。

参照 相対値表示の設定例<Nタグ>

<レンジ最小値・最大値一覧>

データ形式		入力レンジ	表示レンジ
入力符号	符号+/-		
Dec	符号無	+/-	-32768 ~ 32767
		+	0 ~ 65535
	2の補数	+/-	-32768 ~ 32767
		+	0 ~ 65535
	MSB符号	+	-32767 ~ 32767
Hex	符号無	/	0 ~ 65535
	2の補数	/	-32768 ~ 32767
	MSB符号	/	-32767 ~ 32767
Oct	符号無	/	0 ~ 65535
	2の補数	/	-32768 ~ 32767
	MSB符号	/	-32767 ~ 32767

## サイズ / スタイル

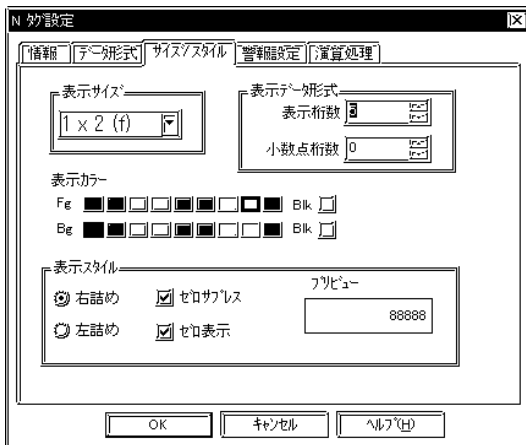

## 表示サイズ

表示文字サイズを設定します。縦横それぞれ 1、2、4、8 倍に設定できます。1 × 1 倍は、Half で 8 × 8 ドット、Full の場合は 8 × 16 ドットです。Half は GP77R シリーズでのみ有効です。

## 表示データ形式

## 表示桁数

何桁で表示するかを設定します。小数点以下の桁数も含めて指定します（小数点は含めません）。1～11桁の範囲で指定します。

## 小数点桁数

小数点未満の桁数を設定します。データ形式が「Dec」および「BCD」の場合のみ、設定します。0～10の範囲で指定します。小数点未満の表示を行わない場合は、「0」に設定します。

## 表示カラー

表示色（Fg）、背景色（Bg）、ブリンク（Blk）の有無を設定します。「警報・有」に設定した場合、ここでの設定は通常表示時のカラーとなります。塗込み図形上に N タグで数値を表示する場合は、図形の色と N タグの背景色を同色に設定します。

**参照** カラーの設定について < A タグ >

## 表示スタイル

## 右詰め

## 左詰め

どれかを選択します。設定した場所よりデータ表示します。初期値は「左詰め」です。

## ゼロサプレス

ここを選択すると、不要な「0」を表示しません、選択しない場合は表示桁数に足りない分だけ「0」を補って表示します。（例：表示桁数 = 4 の場合「0025」）

## ゼロ表示

ここを選択すると、ホストのデータが 0 のとき「0」の表示を行います。



・ GP システムの設定または、GP 本体の初期設定で漢字フォントを「高品位」にした場合は、「文字サイズ」の設定によって、表示される文字のイメージが異なります。

・ 漢字フォントの設定について

**参照** 『オペレーションマニュアル / 10.1 GP 初期設定の登録 ~ GP システムの設定』、「各 GP シリーズ ユーザーズマニュアル / 漢字フォントの設定」

・ 漢字フォントを「高品位」に設定した場合の文字表示について

**参照** 『高品位』設定時の文字表示について < P タグ >

### 警報設定

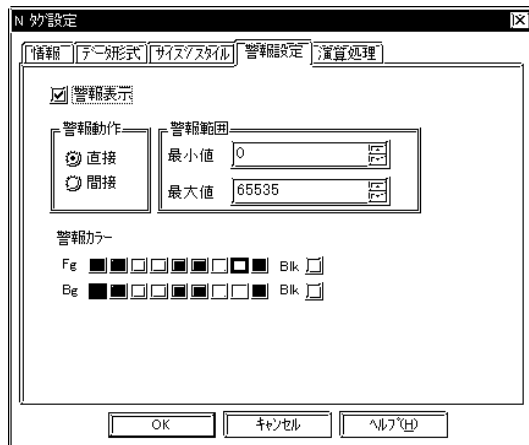

#### 警報

警報表示を行いたい場合は選択します。

#### 警報動作

##### 直接

警報値の上限値、下限値を設定します。

##### 間接

間接の場合はデータフォーマットで設定したワードアドレスに+1、+2したアドレスがそれぞれ上限値、下限値になります。

#### 警報範囲

##### 最小

##### 最大

警報動作を「直接」に設定した場合に警報範囲を設定します。相対値表示の場合は、「データ形式」で設定した「表示レンジ」が、そのまま通常表示の最大値・最小値となります（自動的に設定されます）。設定可能範囲は、「データ形式」により異なります。

#### 警報カ-

下限値、上限値を越えると警報カ-で表示します。

#### < 警報レンジ一覧 >

データ形式		符号+/-	警報レンジ
16ビット		+/-	-32768 ~ 32767
	Dec	+	0 ~ 65535
	Hex		0 ~ FFFF(h)
	Oct		0 ~ 177777(o)
32ビット	BCD		0 ~ 9999
		+/-	-2147483648 ~ 2147483647
	Dec	+	0 ~ 4294967295
	Hex		0 ~ FFFFFFFF(h)
	BCD		0 ~ 99999999

## 演算処理

## 演算処理

演算処理を行いたい場合は選択します。

## 演算データ指定

## 間接

演算データは間接指定で可変値となります。  
「ワードアドレス」で設定した次のアドレスがデータ格納用として自動的に割り付けられます。

## 直接

データは直接指定で固定値となります。

## データ

演算データ指定を「直接」を指定した場合、演算用データを設定します。

## データ位置

## 左

## 右

演算データの位置を指定することができます。

## 演算子

演算子を選択します。



- ・「絶対値表示」で「警報・無」の場合のみ、「演算処理・有」に指定することができます。
- ・演算処理において桁あふれが生じた場合、あふれた分については無視されます。
- ・除算で余りが出た場合などには、四捨五入のため、測定誤差の出ることがあります。



## 2.17.4 相対値表示の設定

### 手順

ホストに格納されるデータ(A)のレンジ : 0 ~ 65535

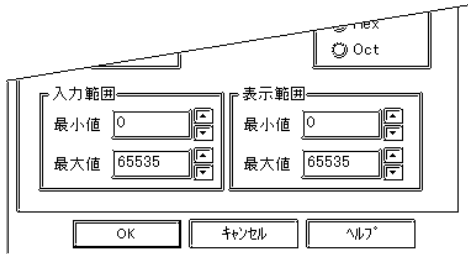
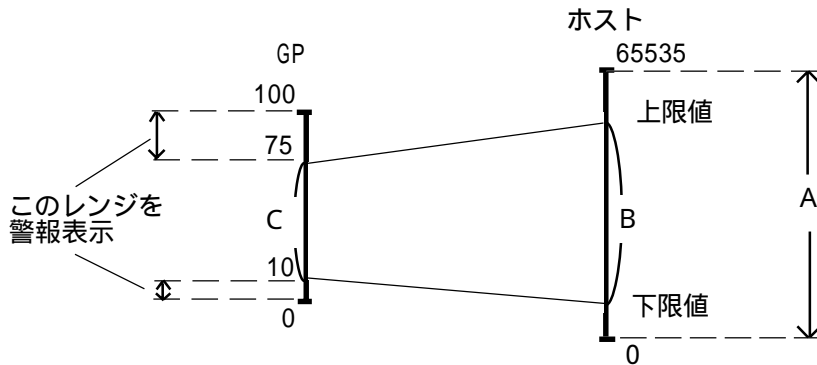

Aを%表示し、10% ~ 75%にあたるデータ(B)を通常表示、その他を警報表示します。

- ・入力範囲 : Bの上限値・下限値を設定します。
- ・表示範囲 : Cの上限値・下限値を設定します。

Bの値を求めます。

Aのレンジ 0 ~ 65535 が 0 ~ 100%のレンジで換算されます。

$$\begin{aligned} \text{Bの上限値} (x_1) \quad 100 : 75 &= 65535 : X_1 \\ X_1 &= 49151.25 \\ &= 49151 \end{aligned}$$

$$\begin{aligned} \text{Bの下限値} (x_2) \quad 100 : 10 &= 65535 : X_2 \\ X_2 &= 6553.5 \\ &= 6553 \end{aligned}$$

よって設定画面では左図のように設定します。

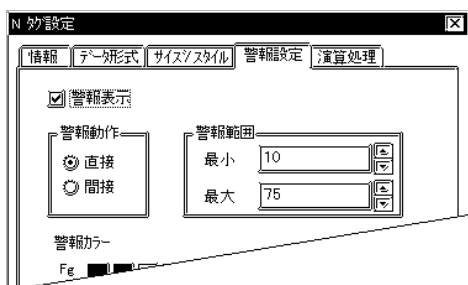
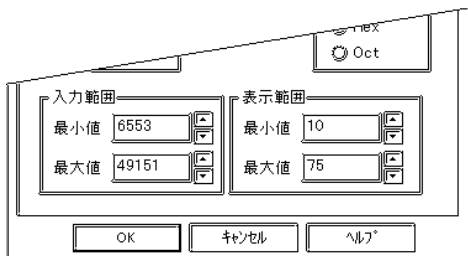

「警報 有」に指定すると、画面にはCの値が自動的に設定されています。

## 2.18 警報値表示<nタグ>

### 2.18.1 概要

Kタグで設定した警報値（設定データの上限值・下限値）を画面上に表示します。

**参照** 「入門マニュアル/応用編（B5：混合量設定画面）」

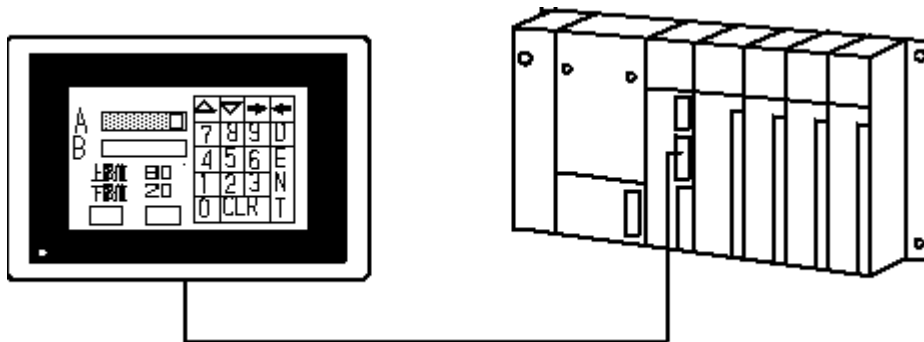

\* タッチキーボードはkタグで設定します。

### 2.18.2 詳細

起動ビットがセットされて入力待ち状態になったKタグに、警報値が設定されている場合、その値をKタグで設定しているデータ形式で画面上に表示します。表示スタイルも、対応するKタグと同じになります。

**参照** 設定値入力<Kタグ>

入力待ち状態のKタグに警報値の設定がない場合や、入力待ち状態のKタグがない場合には、スペースを表示します。

**参照** 設定値入力<Kタグ>

上限値・下限値それぞれについて、表示カラーを指定できます。

文字サイズを設定できます。上限値・下限値共通の設定となります。

## 2.18.3 設定項目

## 情報



現在設定している内容をここで確認することができます。

## タグ名

半角文字（英数字 / 記号 / カタカナ）5文字（全角2文字）以内で付けます。

## コメント

設定するタグ名へのコメントを半角20文字（全角10文字）以内で付けます。

## サイズ / スタイル

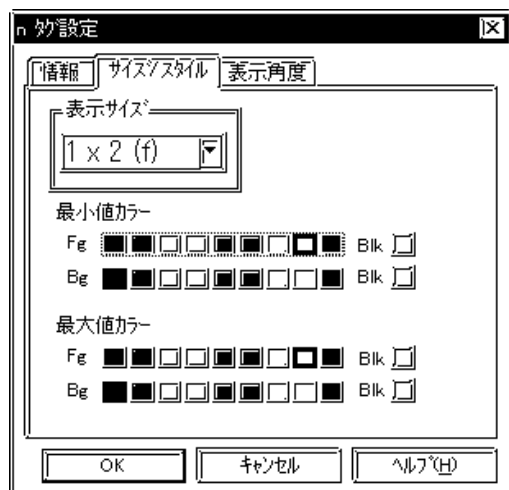

## 表示サイズ

表示文字サイズを設定します。縦横それぞれ 1、2、4、8 倍に設定できます。1 x 1 倍は、半角文字で 8 x 16 ドットです。

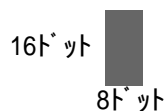

## 最小値カラー

## 最大値カラー

上限値の表示について、表示色 (Fg)、背景色 (Bg)、ブリンク (Blk) の有無を設定します。塗り込み図形上に n タグで数値を表示する場合は、図形の色と n タグの背景色を同色にします。

**参照** カラーの設定について < A タグ >



- GPシステムの設定または、GP本体の初期設定で漢字フォントを「高品位」にした場合は、「文字サイズ」の設定によって、表示される文字のイメージが異なります。
- 漢字フォントの設定について **参照** 「オペレーションマニュアル / 10.1 GP初期設定の登録 ~ GPシステムの設」、「各GPシリーズユーザーズマニュアル / 漢字フォントの設定」
- 漢字フォントを「高品位」に設定した場合の文字表示について **参照** 『高品位』設定時の文字表示について < P タグ >

## 表示角度



## 表示角度

表示角度を設定します。  
0°、90°、180°、270° 中から選択できます。

## 2.19 フォーマット付き数値表示< Pタグ >

### 2.19.1 概要

データを、指定フォーマットにあてはめて数値表示します。

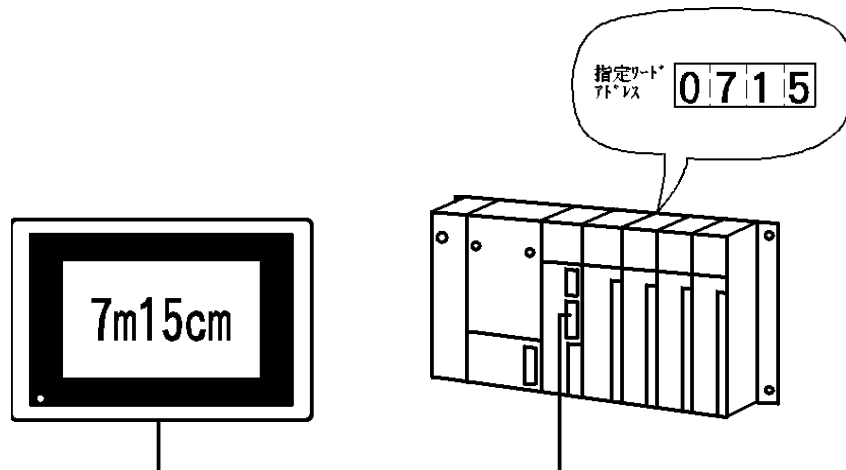

\* データの間に単位などを差し込んだフォーマットで、数値を表示します。

### 2.19.2 詳細

指定ワードアドレスに格納されたデータを、指定フォーマットに従ってリアルタイムに絶対値で数値表示します。

ホスト内の格納データは、バイナリデータ、BCDデータともに扱うことができます。

負の数のデータは、2の補数による方式で扱います。

表示データの端数を切り捨てて、必要な桁だけを表示することができます。例えば、データの小数部分を切り捨てて整数部分のみを表示したい場合などに便利です。

表示データの上限值・下限値を設定して、範囲外のデータを警報表示することができます。このとき、表示フォーマットの文字も含めて警報表示されます。

警報値は、間接指定により可変値にすることもできます。このとき、上限値・下限値を格納するワードアドレスは、表示データの格納アドレスから連続して自動的に割り付けられます。

< 例 >

・ 32ビットデータ	n	— 表示データ
・ 表示データを格納する	n+1	— データ上限値
ワードアドレス番号 = n	n+2	— データ下限値
	n+3	
	n+4	
	n+5	



32ビットデータを扱う場合のワードアドレスの上位・下位の関係について  
**参照** 「PLC接続マニュアル / 使用可能デバイス (各PLC)」

文字サイズ、表示カラーを指定できます。

表示スタイルとして、右詰め / 左詰め、ゼロサプレスの有無が指定できます。

## 2.19.3 設定項目

## 情報

現在設定している内容をここで確認することができます。

## タグ名

半角文字（英数字 / 記号 / カタカナ）5文字（全角2文字）以内で付けます。

## コメント

設定するタグ名へのコメントを半角20文字（全角10文字）以内で付けます。

## データ形式

## ワードアドレス

ここで指定したワードアドレス内のデータが表示されます。

## 符号 +/-

負の数のデータを表示したい場合に設定します。「Dec」の場合のみ、設定できます。

## 表示データ形式

ワードアドレス内の数値を表示する形式を指定します。データは絶対値表示され、16ビットデータと32ビットデータを扱うことができます。基数は、Dec（10進）、BCD、Hex（16進）、Oct（8進）の中から選択できます。「Oct」の場合は、16ビットデータのみを扱います。



32ビットデータを扱う場合のワードアドレスの上位・下位の関係について  
**参照** 「PLC接続マニュアル / 使用可能デバイス（各PLC）」

## サイズ / スタイル

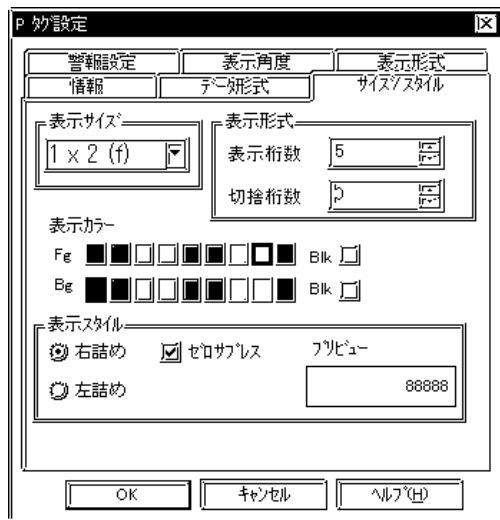

### 表示サイズ

表示文字サイズを設定します。縦横それぞれ 1、2、4、8 倍に設定できます。1 × 1 倍は、半角文字で 8 × 16 ドットです。

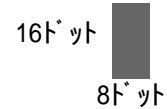

### 表示形式

#### 表示桁数

何桁で表示するかを設定します。小数点以下の桁数も含めて指定します（小数点は含めません）。1～11桁の範囲で指定します。

#### 切捨桁数

端数を切り捨てて表示したい場合に設定します。データ形式が「Dec」および「BCD」の場合のみ、設定します。0～10の範囲で指定します。切り捨て桁数がない場合は、「0」に設定します。



- ・ GPシステムの設定または、GP本体の初期設定で漢字フォントを「高品位」にした場合は、「文字サイズ」の設定によって、表示される文字のイメージが異なります。
- ・ 漢字フォントの設定について  
**参照** 「オペレーションマニュアル / 10.1 GP初期設定の登録～GPシステムの設定」、「各GPシリーズユーザーズマニュアル / 漢字フォントの設定」
- ・ 漢字フォントを「高品位」に設定した場合の文字表示について  
**参照** 『高品位』設定時の文字表示について < P タグ >

### 表示カラー

表示色 (Fg)、背景色 (Bg)、ブリンク (Blk) の有無を設定します。「警報・有」に設定した場合、ここでの設定は通常表示時のカラーとなります。塗込み図形上に N タグで数値を表示する場合は、図形の色と N タグの背景色を同色に設定します。

**参照** カラーの設定について < A タグ >

### 表示スタイル

#### 右詰め

#### 左詰め

選択した場所よりデータ表示します。

#### ゼロサプレス

ここを選択すると、不要な「0」を表示しません、選択しない場合は表示桁数に足りない分だけ「0」を補って表示します。（例：表示桁数 = 4 の場合「0025」）

### 警報設定



#### 警報表示

警報表示を行いたい場合は選択します。

#### 警報動作

##### 直接

警報値の上限値、下限値を設定します。

##### 間接

間接の場合はデータフォーマットで設定したワードアドレスに+1、+2したアドレスのデータがそれぞれ上限値、下限値になります。

#### 警報範囲

##### 最小

##### 最大

最小値、最大値を間接で行わない場合に設定します。設定可能範囲は、「データ形式」により異なります。

#### 警報カラー

下限値、上限値を越えると警報カラーで表示します。

#### < 警報レンジ一覧 >

データ形式		符号+/-	警報レンジ
16ビット		+/-	-32768 ~ 32767
	Dec	+	0 ~ 65535
	Hex	/	0 ~ FFFF (h)
	Oct	/	0 ~ 177777 (o)
	BCD	/	0 ~ 9999
32ビット		+/-	-2147483648 ~ 2147483647
	Dec	+	0 ~ 4294967295
	Hex	/	0 ~ FFFFFFFF (h)
	BCD	/	0 ~ 99999999

### 表示角度



#### 表示角度

表示角度を設定します。

0°、90°、180°、270° 中から選択できます。

### 表示形式

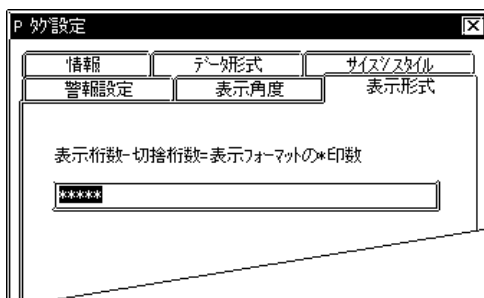

#### 表示桁数-切捨桁数=表示フォーマットの\*印数

表示のフォーマットを指定します。データが表示される部分を「\* (半角)」で設定し、フォーマットの文字部分と合わせて半角80文字以内で設定します。「\*」の部分に数値が下位桁から代入されます。

表示フォーマットは、「表示桁数」 - 「切捨桁数」 = 「\*」の数となるように設定してください。

## 2.19.4 P タグ設定例

&lt;例1&gt;

表示桁数「4」 切捨桁数「0」 表示スタイル「右詰め。ゼロサプレス有」  
表示フォーマット「\*\*度\*\*分」

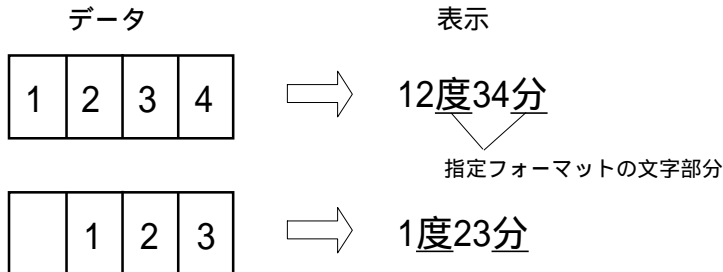

&lt;例2&gt;

表示桁数「6」 切捨桁数「2」 表示スタイル「右詰め・ゼロサプレス無」  
表示フォーマット「\*\*\*Kg\*00g」

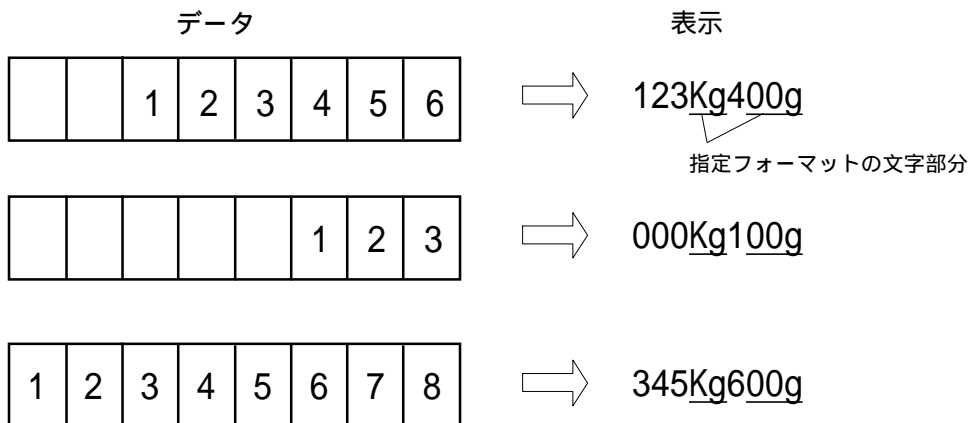

下位桁から「\*」部分にデータが入ります。ただし、「切捨桁数2」なので、下位から3桁めのデータから入ります。



## 2.19.5 「高品位」設定時の文字表示について

GP本体の初期設定で漢字フォントを「高品位」にした場合は、「文字サイズ」の設定によって、表示される文字のイメージが異なります。

< 例 > 「文字サイズ・縦1×横2」の場合

・ 「標準」モード



半角フォント文字を横2倍角にして表示します。

・ 「高品位」モード

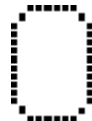

16×16ドットフォント文字に置き換えて表示します。

「文字サイズ・縦2×横4」の場合

・ 「標準」モード

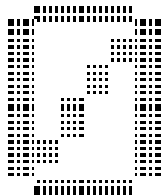

半角フォント文字を横2倍角にして表示します。

・ 「高品位」モード

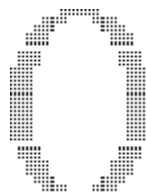

32×32ドットフォント文字で表示します。

GP本体の初期設定で漢字フォントを「高品位」にした場合、Pタグによってフォーマット付きの表示を行ったときの「文字サイズ」の横倍率の設定と実際に表示される文字との関係は、以下のとおりです。縦倍率は、「文字サイズ」で設定したとおりに表示されます。

「文字サイズ」 (横)	指定フォーマットの データ表示部分の横倍率	指定フォーマットの文 字部分の横倍率
1倍	1倍	1倍
2倍	2倍	1倍
4倍	4倍	2倍
8倍	8倍	4倍

< 例 > 「文字サイズ・縦2×横4」の場合

1 2 3 Kg 4 00g

指定フォーマットの文字部分

## 2.20 アラームサマリ表示拡張機能 < Q タグ >

### 2.20.1 概要

アラームエディタに登録したメッセージを発報した順に行単位で表示します。  
表示方法には3つの方法があります。

- ・現在発報しているアラームのみ表示します。(アクティブ)
- ・発報した順にメッセージを表示し、そのメッセージに発報、確認、復旧の時間を付けて表示します。(ヒストリ)
- ・発報、確認、復旧ごとに時間とメッセージを表示します。(ログ)

T タグなどと使い合わせて、カーソル移動、確認、クリアなどが可能です。

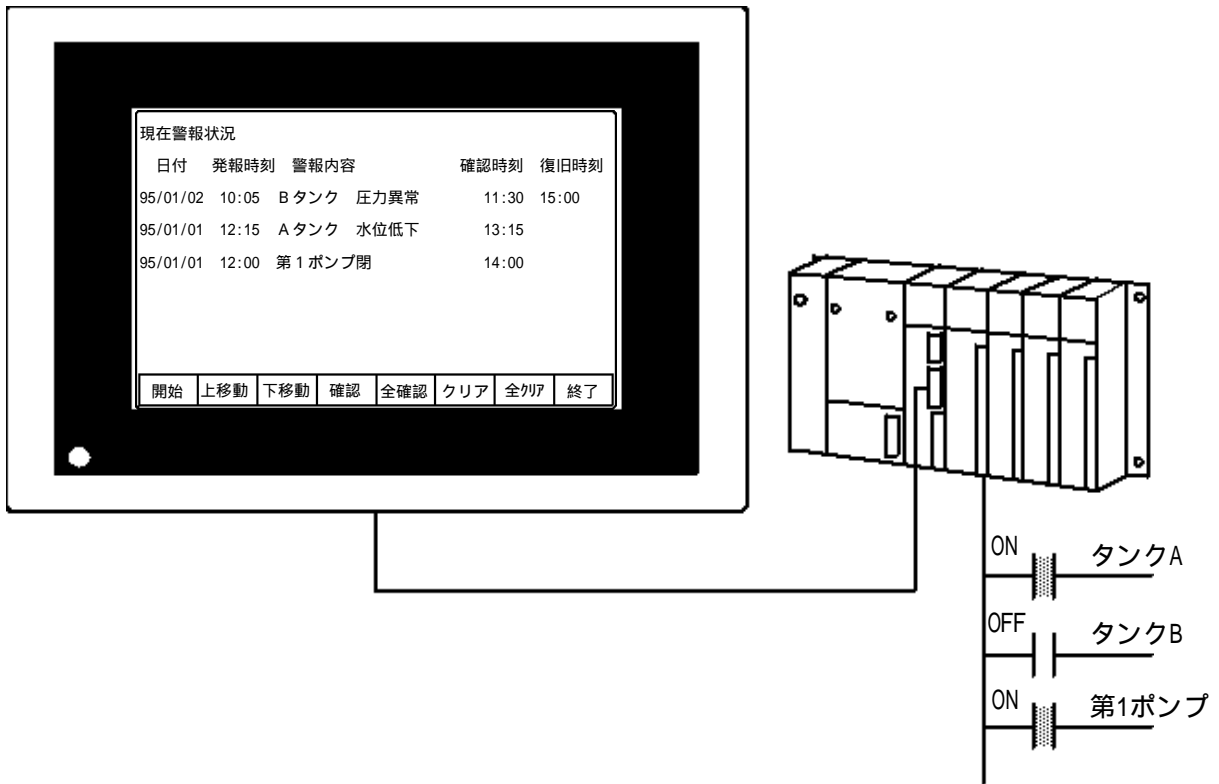

### 2.20.2 詳細

Qタグを用いたアラームサマリ作成の手順

- 1: アラームエディタでアラームメッセージ登録
- 2: GP システムの設定にて Q タグ設定
- 3: ベース画面上に Q タグ設定

以上の手順で Q タグを用いたアラームサマリ表示を設定します。

メッセージはアラームエディタでまとめて登録します。

**参照** 「オペレーションマニュアル / 5-1 アラームの作成 / 編集」

日付け、メッセージなどの間隔などを設定する表示フォーマットは、GPシステムの設定でも設定することができます。この場合はQタグが設定されている各画面で共通の表示フォーマットとすることができます。また、Qタグごとに表示フォーマットを設定することも可能です。

アラームの監視はビット(ビットログ)もしくはワードデータ(ワードログ)で行うことができます。

アラームはブロックで管理することができます。例えば重故障のメッセージ群、軽故障メッセージ群とブロックに表示することができます。ブロックは3ブロックまで分けることができます。アラームエディタでブロックを指定することができます。本設定はGP-77RシリーズとGP-377シリーズで有効です。

**参照** 「オペレーションマニュアル / 5-1 アラームの作成 / 編集」

アラームエディタ入力時に監視デバイスをビット、もしくはワードかを設定します。

監視ビットは「1」「0」もしくは、「0」「1」で発報の、どちらかを選んで設定します。発報したアラームはここで設定した逆のビットの変化で復旧します。

監視ワードは指定したアドレスのデータがアラームエディタで設定した警報値と等しければ発報となります。発報したアラームはワードアドレスのデータが警報値と等しくなくなれば復旧します。

アラームエディタは最大768個のメッセージを登録することが可能です。(GP-270、H70、GP-370は512個)ただし、監視デバイスをワードアドレスにまとめた場合、ワードアドレスは256ワード以内にしてください。

GP上で表示する場合の1行の最大表示文字数や1画面での最大表示行数は、GPの機種および「文字サイズ」の設定によって決まります。

**参照** 詳細 最大文字数、行数 < A タグ >

表示文字サイズや発報、確認、復旧、クリアのカラーの設定ができます。

日付 / 時間の表示形式が選択できます。

Tタグと使いあわせて「開始」「上移動」「下移動」「確認」「全確認」「クリア」「全クリア」「終了」「サブ表示」の操作が可能です。

**参照** タッチパネル入力 < T タグ >

表示方式「アクティブ」、スクロール方向「下」

< 表示例 >

発報順: 第 1 ポンプ閉 A タンク 水位低下 B タンク 圧力異常

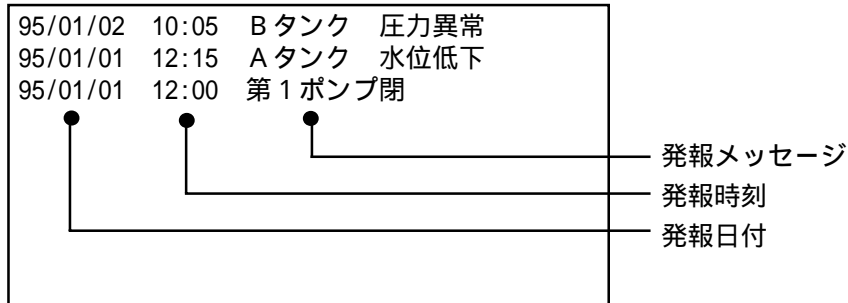

表示方式「ヒストリ」、スクロール方向「下」

< 表示例 >

発報順: 第 1 ポンプ閉 A タンク 水位低下 B タンク 圧力異常

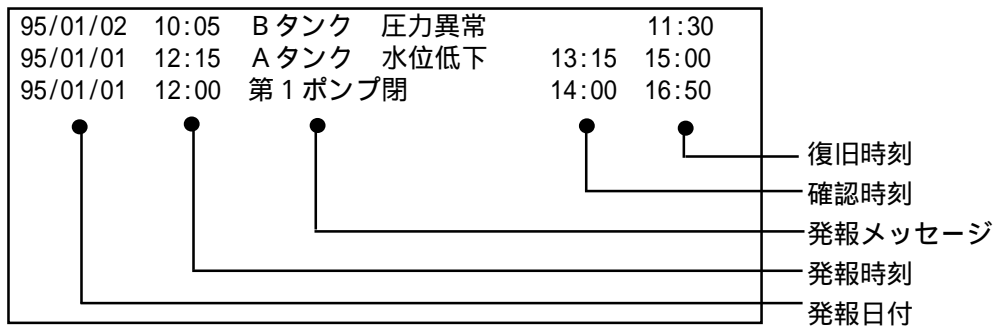

表示方式「ログ」、スクロール方向「下」

< 表示例 >

発生順: 第 1 ポンプ閉 A タンク 水位低下 B タンク 圧力異常

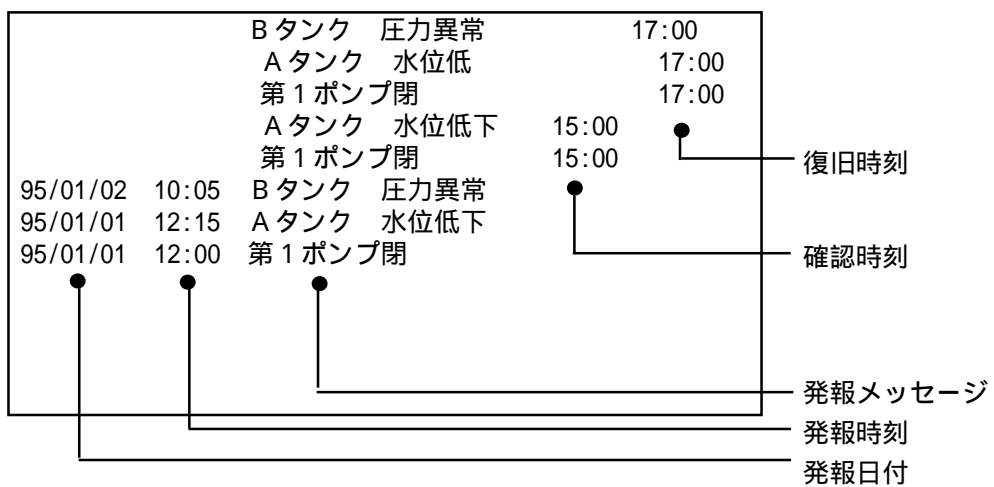

アラームの作成 / 編集でブロックを選択しない場合

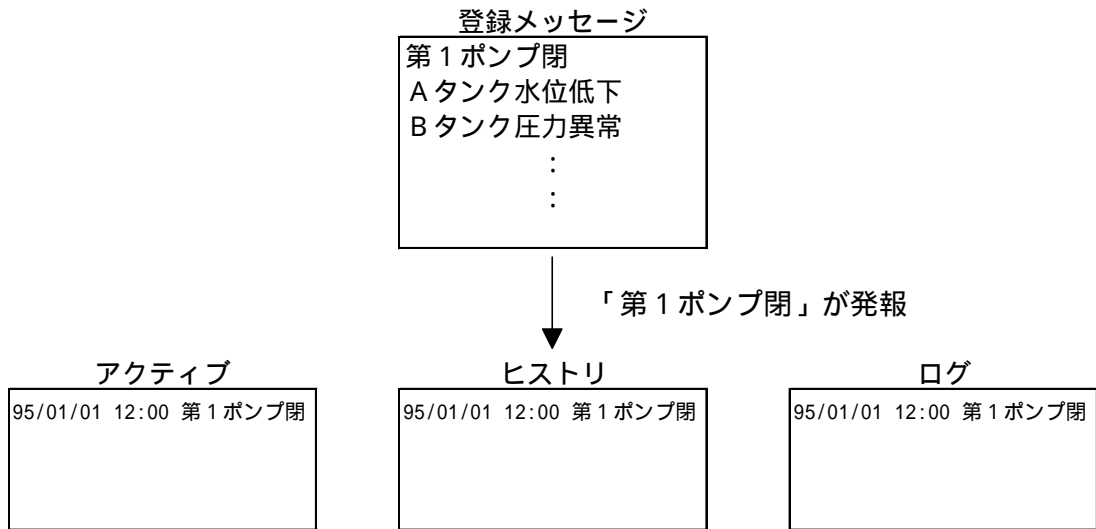

「第1ポンプ閉」が発報すると各Qタグの「表示モード」の設定内容(アクティブ、ヒストリ、ログ)によって表示します。

アラームの作成 / 編集でブロックを選択した場合

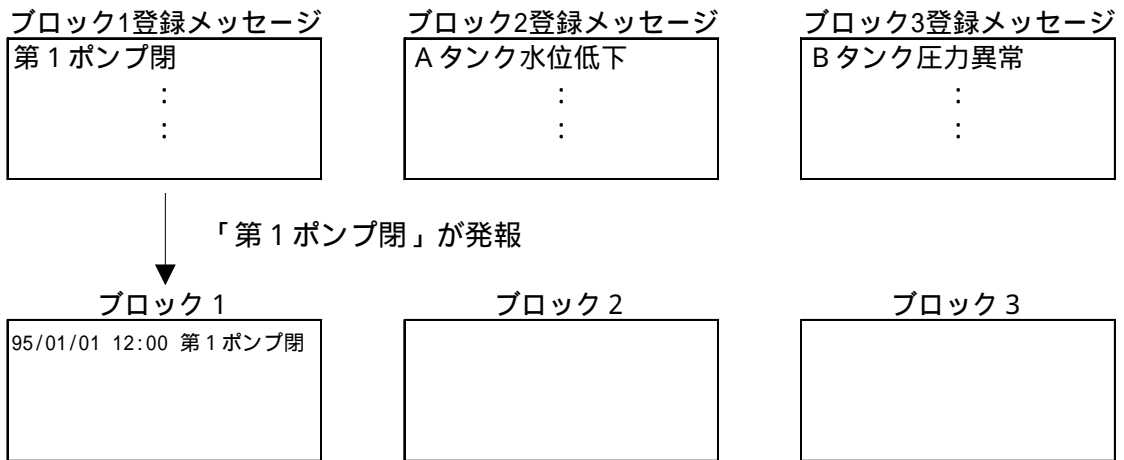

アラームが発報するとQタグの「表示モード」の設定内容(ブロック1、ブロック2、ブロック3)の該当タグへ表示します。「第1ポンプ閉」が発報するとブロック1に格納されます。

メッセージ位置や発報時刻の位置などの表示フォーマット設定はGP-PRO/PB の「GPシステムの設定 / 拡張機能設定」でも行うことができます。

**参照** Qタグ用GPシステムの設定 / Qタグ表示フォーマット< Qタグ >

メッセージを選択することにより、復旧方法などの詳細情報をサブ表示で見ることが可能です。

サブ表示は画面切り替え、ライブラリ表示(Lタグ)、テキスト表示(Xタグ)もしくはウインドウ表示で行うことができます。

### 2.20.3 Qタグ制限事項

設定された表示エリアに収まりきれない長さのメッセージがあった場合、あふれた部分は表示されません。

Qタグ用項目選択キー（Tタグ特殊キー）を使用できるのは、1画面上Qタグが1つの場合のみです。

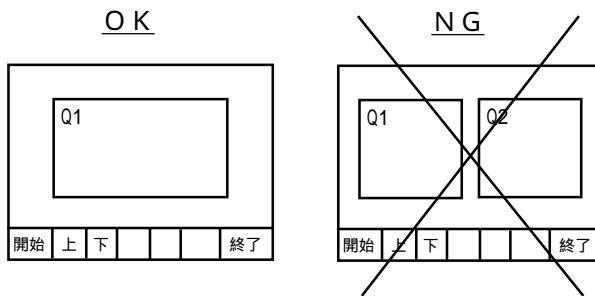

Qタグ用項目選択キーはQタグを設定した同一画面上に設定してください。それ以外に設定された場合は動作しません。

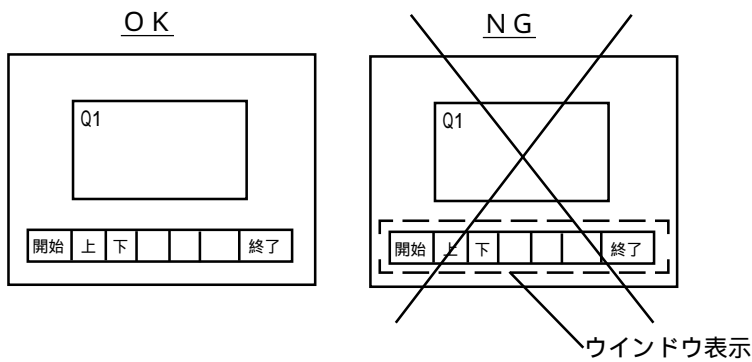

## 2.20.4 設定項目

### 情報

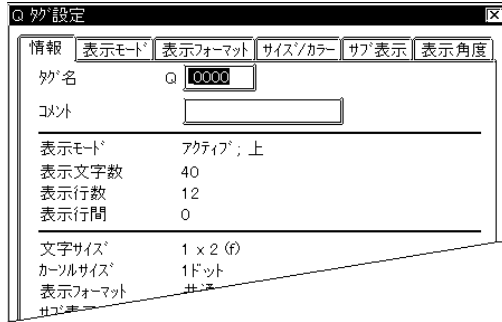

現在設定している内容をここで確認することができます。

### タグ名

半角文字（英数字 / 記号 / カタカナ）5文字（全角2文字）以内で付けます。

### コメント

設定するタグ名へのコメントを半角20文字（全角10文字）以内で付けます。

### 表示モード



### 表示モード

表示方式をアクティブ、ヒストリ、ログより選択します。アラームエディタでブロックを選択している場合はブロック1、ブロック2、ブロック3を選択します。ブロックはGP77Rシリーズ、GP377シリーズでサポートします。

### スクロール方向

上  
下

スクロール方向を上、下で選択します。

<例> 発報順：AAA BBB CCC

・スクロール方向「上」の場合

スクロール方向

AAA

BBB

スタート位置

CCC

・スクロール方向「下」の場合

スタート位置

CCC

BBB

スクロール方向

AAA

「アラームの作成 / 編集」でブロック選択時に表示

### 表示形式

#### 表示文字数

1行当たりの最大文字数が半角で何文字分かを設定します。

#### 表示開始行

表示開始行を設定します。表示開始行を設定するとアラームが多数発生した場合にスクロールせずに、Qタグ毎に続きを見ることができます。

#### 表示行数

1画面に最高何行のメッセージを表示するかを指定します。



・画面上に表示できる行数および文字数は、GPの画面サイズ、設置方法、文字サイズによって左右されます。参照 詳細 最大文字数、行数 < Aタグ >

#### 表示行間

表示するメッセージどうしの間隔をドット数で設定します。0～7ドットで設定します。

A 0～7ドットで設定

## 表示フォーマット

## 共通

同一プロジェクト内で共通の表示フォーマットでメッセージを表示する場合に選択します。この場合Qタグ表示フォーマットは「GPシステムの設定」で行います。

**参照** Qタグ用GPシステムの設定

## 個別

Qタグごとに表示フォーマットを設定したい場合に選択します。なお、本設定はGP-270では使用できません。

## Qタグ表示フォーマット

日付  
発報  
メッセージ  
確認  
復旧

アラームサマリ表示領域の左端からの距離を半角文字単位（8ドット単位）で設定します。設定値を「0」にするとその内容は表示しません。なお、本設定はGP-270では使用できません。

**参照** Qタグ用GPシステムの設定

## 日付

日付表示のフォーマットを指定します。

## 時間

時間表示のフォーマットを指定します。

12:00、24:00は時：分表示

12:00:00、24:00:00は時：分：秒表示



### サイズ / カラー

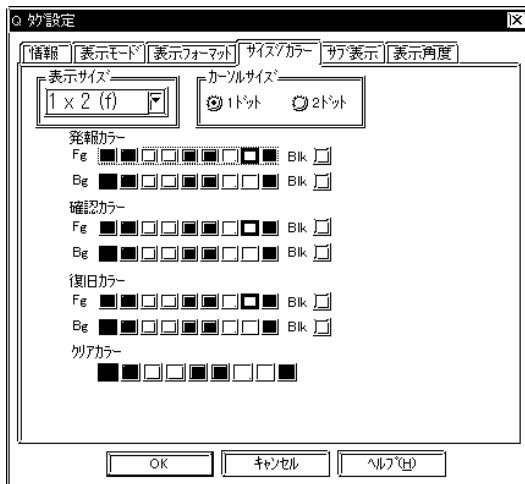

#### 表示サイズ

表示文字サイズを設定します。縦横それぞれ 1、2、4、8 倍に設定できます。1 × 1 倍は、半角文字で 8 × 16 ドットです。

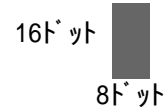

#### カーソルサイズ

カーソルの線の太さを設定します。

#### 発報カラー

発報時の表示色 (Fg)、背景色 (Bg)、ブリンク (Blk) の有無を設定します。

#### 確認カラー

確認時の表示色 (Fg)、背景色 (Bg)、ブリンク (Blk) の有無を設定します。

#### 復旧カラー

復旧時の表示色 (Fg)、背景色 (Bg)、ブリンク (Blk) の有無を設定します。

#### クリアカラー

表示メッセージがクリアされたときの表示エリアの色を指定します。モノクロタイプの GP は、「黒」に設定してください。

**参照** カラーの設定について < A タグ >



・アラームが復旧しているメッセージについては、「確認」キーを入力しても復旧カラーのままとなります。

### サブ表示 / 無

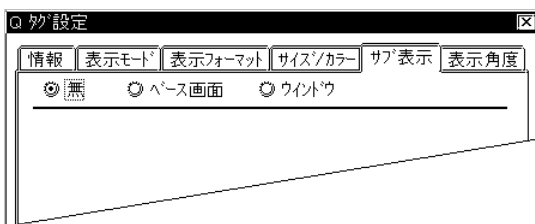

#### 無

サブ表示を行いません。

#### ベース画面

表示中のベース画面にサブ表示を行います。または表示画面を切り替えます。

\* GP-270ではサポートしていません。

#### ウィンドウ

ウィンドウ表示を行い、ウィンドウ内にサブ表示を行います。

\* GP-270ではサポートしていません。



・サブ表示はGP-270ではサポートしていません。

・サブ表示で使用する X タグ、L タグのワードアドレス、およびウィンドウコントロールのワードアドレスは LS エリアのアドレスのみ設定可能です。

## Qタグ 表示 / ベース画面

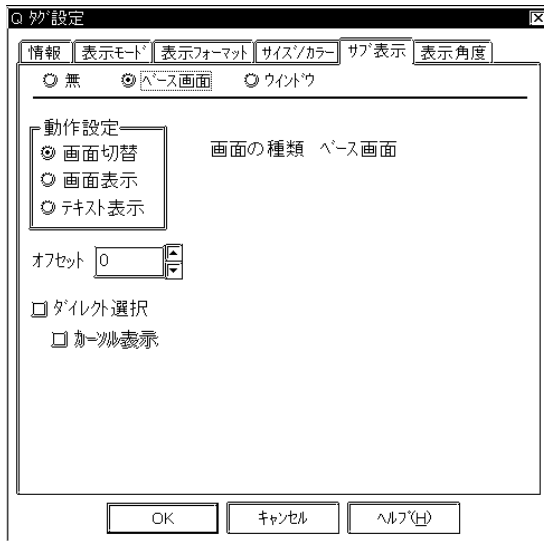

## ベース画面

## 動作設定

## 画面切替

サブ表示は表示画面自体を他の画面に切り替えます。通常の画面切り替えと同じ動作になります。サブ表示はアラームの作成 / 編集で設定したサブ表示画面番号のベース画面番号に切り替わります。

## 画面表示

サブ表示は表示中画面のLタグ設定位置にライブラリ (ベース画面) の表示を行います。

## テキスト表示

サブ表示は表示中画面のXタグ設定位置にテキストデータ (テキスト画面) の表示を行います。

## オフセット

オフセット値を設定します。オフセット指定を行わない場合は、「0」と設定します。

**参照** オフセット指定の方法 < Lタグ >

## ダイレクト選択

表示中のメッセージをタッチして選択し、サブ表示を行う場合に選択します。

## カーソル表示

ダイレクト選択時に選択したメッセージにカーソルを表示したい場合に選択します。カーソルを表示することによりタッチしたメッセージを確認することができます。



・「画面表示」はQタグを設定する画面にLタグを設定しなければなりません。そのLタグは画面指定「間接」、データ型式「Bin」で設定します。

・「テキスト表示」はQタグを設定する画面へXタグを設定しなければなりません。そのXタグは動作モード「ワード」、データ型式「Bin」で設定します。

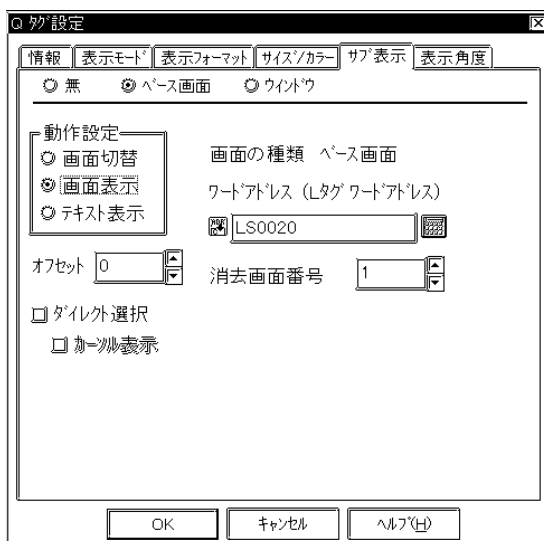

## ベース画面

## 動作設定

## 画面表示

## ワードアドレス (Lタグワードアドレス)

Lタグでベース画面番号格納アドレスとして指定した「ワードアドレス」を設定します。アラームの作成 / 編集で設定したサブ画面番号がライブラリの画面番号として扱われます。

## 消去画面番号

アラームの作成 / 編集でサブ画面番号が「0」のメッセージが選択された場合、ここで設定したベース画面を呼び出して前に表示している画面を消去します。そのために別途、消去用ベース画面を黒の塗り込み四角で作成しておきます。

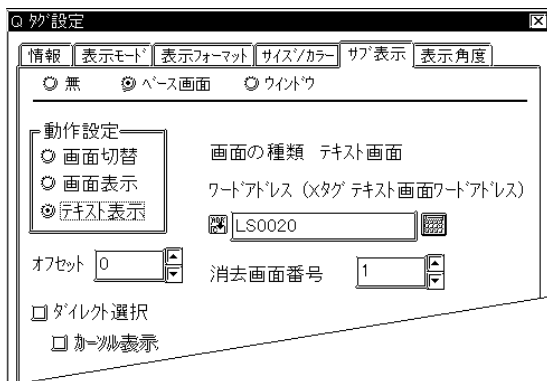

## ベース画面 動作設定

### テキスト表示

ワードアドレス(Xタグテキスト画面ワードアドレス)

Xタグでテキスト画面番号格納アドレスとして指定した「ワードアドレス」を設定します。アラームの作成/編集で設定したサブ画面番号がテキスト画面番号として扱われます。

### 消去画面番号

アラームの作成/編集でサブ画面番号が「0」のメッセージが選択された場合、ここで設定したテキスト画面を呼び出して前に表示している画面を消去します。そのために別途、消去用テキスト画面を作成しておきます。

## サブ表示/ウィンドウ

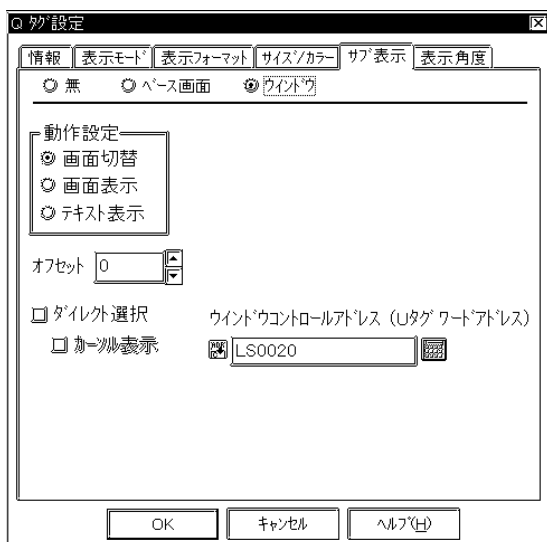

## ウィンドウ

### 動作設定

#### 画面切替

サブ表示はウィンドウ画面を表示します。表示するウィンドウ画面はアラームの作成/編集で設定したサブ表示画面番号をウィンドウ登録番号として扱い表示します。

#### 画面表示

サブ表示は呼び出すウィンドウ画面のLタグ設定位置にライブラリ(ベース画面)の表示を行います。

#### テキスト表示

サブ表示は呼び出すウィンドウ画面のXタグ設定位置にテキストデータ(テキスト画面)の表示を行います。

### ウィンドウコントロールアドレス(Uタグワードアドレス)

ウィンドウコントロール用のワードアドレスを設定します。ローカルウィンドウ表示の場合はUタグ設定時のワードアドレス、グローバルウィンドウの場合はLS0016を設定します。



- ・サブ表示で「ウィンドウ」選択時はQタグを設定する画面へ、必ずUタグを設定しなければなりません。そのUタグはウィンドウ指定「間接」、データ型式「Bin」で設定します。
- ・「画面表示」はウィンドウ登録画面へLタグを設定しなければなりません。そのLタグは画面指定「間接」、データ型式「Bin」で設定します。
- ・「テキスト表示」はウィンドウ登録画面へXタグを設定しなければなりません。そのXタグは動作モード「ワード」、データ型式「Bin」で設定します。

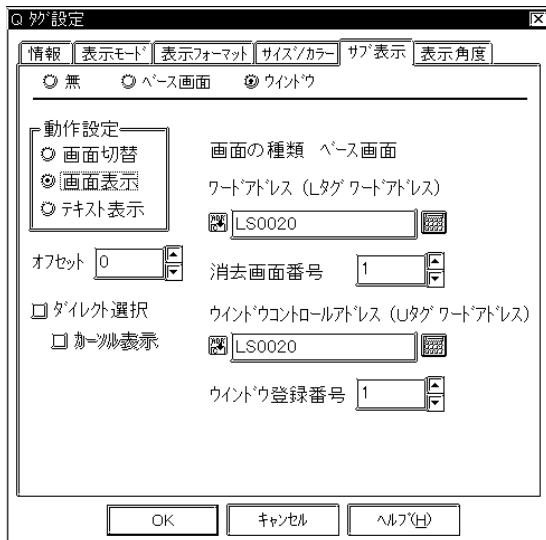

## ウィンドウ 動作設定 画面表示

### ワードアドレス(Lタグワードアドレス)

Lタグでベース画面番号格納アドレスとして指定した「ワードアドレス」を設定します。アラームの作成 / 編集で設定したサブ画面番号がライブラリの画面番号として扱われます。

### 消去画面番号

アラームの作成 / 編集でサブ画面番号が「0」のメッセージが選択された場合、ここで設定したベース画面を呼び出して前に表示している画面を消去します。そのために別途、消去用ベース画面を黒の塗り込み四角で作成しておきます。

### ウィンドウ登録番号

表示したいウィンドウの登録番号を指定します。



- ・アラームの作成 / 編集でサブ表示番号が「0」のメッセージが選択された場合、ウィンドウコントロールアドレスに「0」が書き込まれ、Lタグのワードアドレスには消去画面番号が書き込まれ、サブ表示はされません。

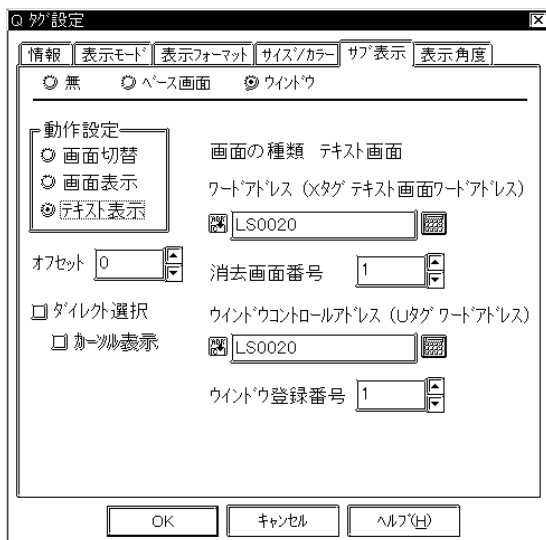

## ウィンドウ 動作設定 テキスト表示

### ワードアドレス(Xタグテキスト画面ワードアドレス)

Xタグのテキスト画面で指定した「ワードアドレス」を設定します。アラームの作成 / 編集で設定したサブ画面番号がテキスト画面番号として扱われます。

### 消去画面番号

アラームの作成 / 編集でサブ画面番号を設定していないメッセージが選択された場合、ここで設定したテキスト画面を呼び出して前に表示している画面を消去します。

### ウィンドウ登録番号

表示したいウィンドウの登録番号を指定します。



- ・サブ表示が「ウィンドウ」の場合、現在表示中のベース画面を他の画面に切り替えようとウィンドウコントロールアドレスに「0」が書き込まれ、Lタグ、もしくはXタグのワードアドレスにも「0」が書き込まれ、サブ表示はされません。

## 表示角度

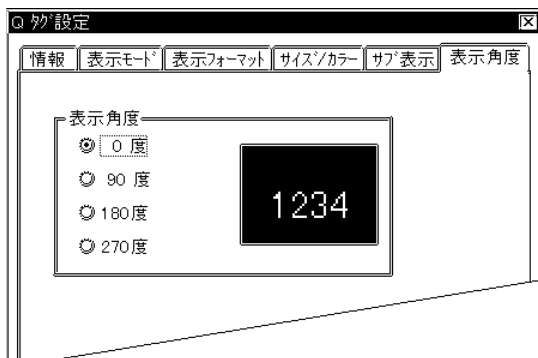

## 表示角度

表示角度を設定します。

0°、90°、180°、270° 中から選択できます。

## 2.20.5 Q タグ動作例

T タグ「特殊 / Q タグ用項目選択キー」を以下の様に設定したとします。これらのキーの動作例を示します。

サンプル画面 ( ヒストリ )

95/01/02	10:05	B タンク	圧力異常	11:30
95/01/01	12:15	A タンク	水位低下	13:15 15:00
95/01/01	12:00	第 1 ポンプ	閉	14:00 16:50

開始	上移動	下移動	確認	全確認	クリア	全クリア	終了
----	-----	-----	----	-----	-----	------	----

- ・「開始」を入力するとカーソルが表示します。カーソルは直線でメッセージの上下に表示します。開始を押さないとほかのQタグ用項目選択キーは効きません。

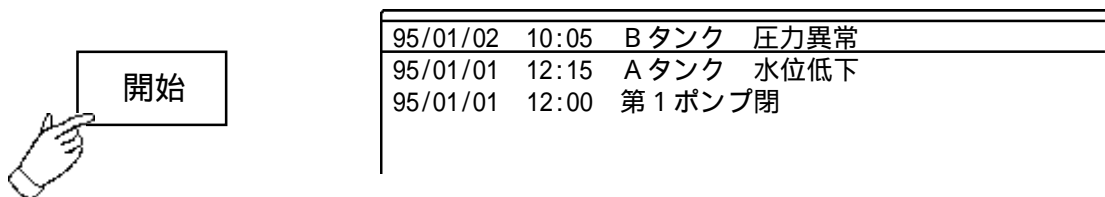

- ・「上移動」「下移動」でカーソルが上下します。



- ・確認したメッセージ部分で「確認」を入力します。確認入力でそのメッセージの 1 行を確認カラーで表示します。「全確認」を入力すると全メッセージの全行を確認カラーで表示します。すでに確認時刻を表示しているメッセージについては時刻は更新されません。また、アラームが復旧しているメッセージについては、復旧のカラーのままです。

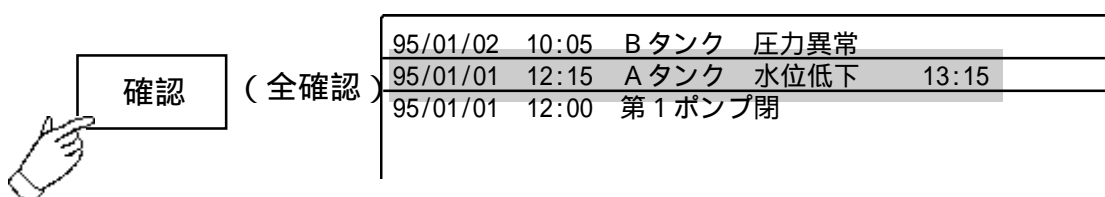

- ・アラームが復旧すると復旧時刻を表示します。復旧したアラームのメッセージの行を復旧カラーで表示します。

アラームが復旧すると

95/01/02	10:05	Bタンク	圧力異常		11:30
95/01/01	12:15	Aタンク	水位低下	13:15	15:00
95/01/01	12:00	第1ポンプ	閉	14:00	16:50

- ・「クリア」を入力するとカーソル位置のメッセージが削除されます。削除するとメッセージは繰り上がります。「全クリア」でメッセージは全て削除されます。ただし、監視デバイスはクリアされません。

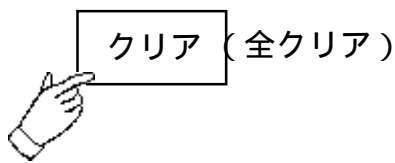

95/01/02	10:05	Bタンク	圧力異常		11:30
95/01/01	12:00	第1ポンプ	閉	14:00	16:50

- ・「終了」の入力でカーソルが消えます。

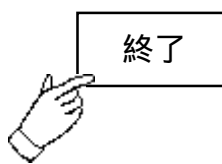

95/01/02	10:05	Bタンク	圧力異常
95/01/01	12:00	第1ポンプ	閉

## 2.20.6 サブ表示例

サブ表示をウインドウ / 画面表示を例にとって説明します。

### 動作例

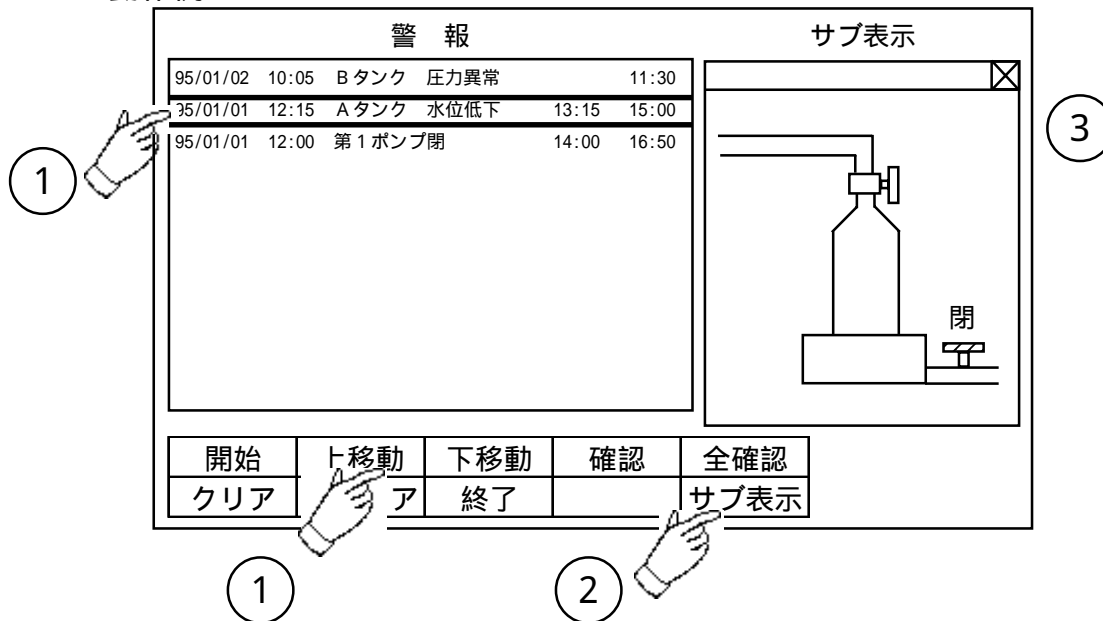

メッセージをタッチもしくは上 / 下移動キーにて選択します。

「タッチ」で選択した場合は へ、「上 / 下移動キー」で選択した場合は へ進みます。

上 / 下移動キーにて選択した場合は「サブ表示」をタッチします。

ウインドウが表示され、ウインドウ内にライブラリ画面が表示されます。

動作例では「Aタンク 水位低下」のメッセージを選択し、サブ表示を行っています。サブ表示はウインドウ表示で行っています。サブ表示画面はアラームの作成 / 編集で登録したサブ画面表示番号の画面を表示します。同様に別のメッセージを選択するとそのメッセージのサブ画面表示番号の画面を表示します。



- ・カーソル移動とサブ表示は連動していません。カーソルが移動してもサブ表示はそのままです。
- ・メッセージが表示されていないエリアをタッチしても、タッチブザー等はありませんがサブ表示は行われません。

## ベース画面

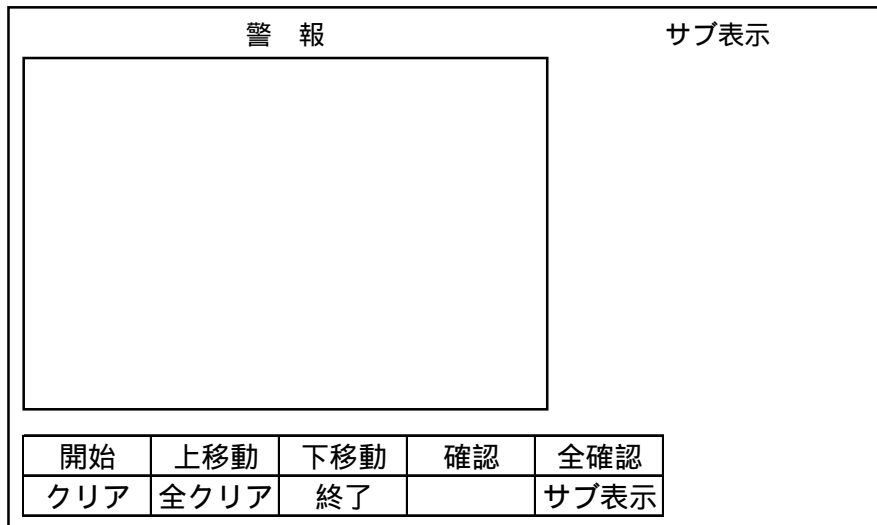

## タグ設定

## ・Qタグ

サブ表示「ウインドウ」 動作指定「画面表示」 画面番号格納アドレス「LS0020」  
ウインドウコントロールアドレス「LS0021」 ダイレクト選択「選択」 その他省略

## ・Uタグ

ワードアドレス「LS0021」 ウインドウ指定「間接」 データ型式「Bin」 その他省略

## ・Tタグ

動作モード「Qタグ用項目選択キー」 動作「サブ表示」 その他省略

## ウインドウ表示用画面

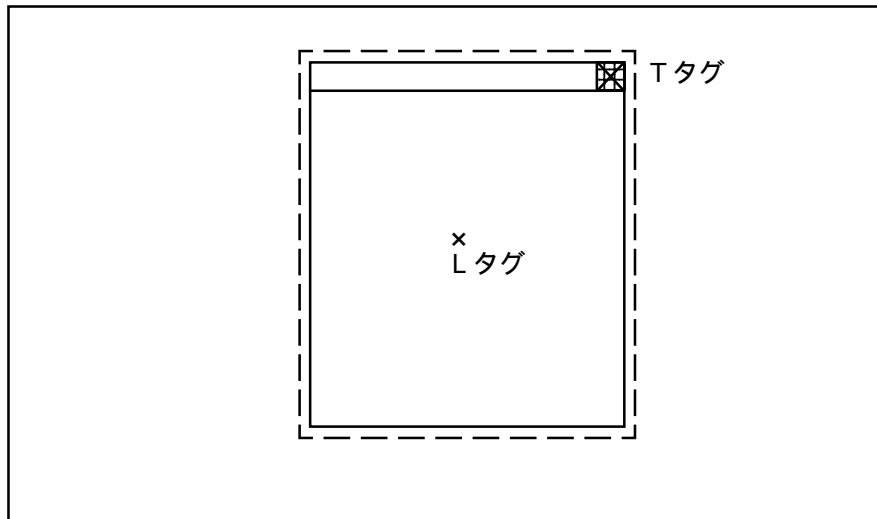

[ - - - ] ウインドウ登録エリア

## タグ設定

## ・Lタグ

画面指定「間接」 起動方法「間接」 ワードアドレス「LS0020」 データ型式「Bin」

## ・Tタグ

ワードアドレス「LS0021」 定数「0」

その他省略



## アラームの作成 / 編集

設定例 メッセージ「Aタンク 水位低下」 サブ表示画面番号「302」

	ワードアドレス	グループ番号	サブ表示画面番号	警報値	監視ビット数	メッセージ
1	D02000	0	300	200	16	Aタンク 圧力異常
2	D02001	0	301	200	16	Bタンク 圧力異常
3	D02002	0	302	20	16	Aタンク 水位低下
4	D02003	0	303	10	16	Bタンク 水位低下
5	D02004	0	304	1	16	第1ポンプ閉
6	D02005	0	305	1	16	第2ポンプ閉

## ライブラリ画面 (B302)

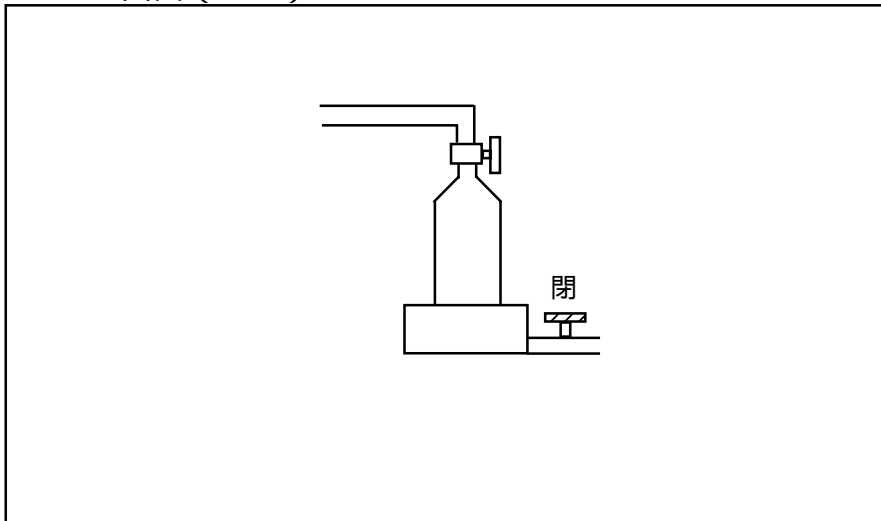

- ・カーソル移動とサブ表示は連動していません。カーソルが移動してもサブ表示はそのままです。
- ・サブ表示は自動で表示のクローズはされません。また、サブ表示中のメッセージがクリアされた場合でもサブ表示はクローズされません。ただし画面切替を行った場合はサブ表示用のLタグ、Xタグ、Uタグの指定ワードアドレスには「0」が書き込まれます。
- ・サブ表示がベース画面切替の時、サブ表示番号が「0」のメッセージに対しては表示に変化はありません。
- ・サブ表示を行う場合、Qタグはベース画面1つにつき1個のみ設定できます。Qタグが複数個設定されている場合はサブ表示は行われません。
- ・ダイレクト選択の場合、タッチパネルグリッドとの関係でQタグの表示位置やメッセージの表示行間ドット数などによって、タッチキーが効きにくい場合があります。
- ・メッセージ表示枠内でメッセージが表示されていない場所をタッチしても、タッチ音が鳴りますがサブ表示は行われません。
- ・「サブ表示キー」は「開始キー」、「移動キー」と重ねて設定することが可能です。ただし「開始キー」もしくは「移動キー」設定後に「サブ表示キー」を設定してください。

## 2.20.7 フリーズモードについて

「開始」キーを2度押すことによって現在表示中のアラーム表示はストップします。これをフリーズモードといいます。

フリーズモード中はアラームの発報、復旧、およびタッチキー入力「確認」「全確認」「クリア」「全クリア」は有効ですが、表示上は受け付けません。これらはフリーズモードが解除されるまで表示上の変化はありません。

試運転時などで一斉にたくさんのアラームが発報する場合などにご使用ください。表示をストップさせて見ることができます。



95/01/02	10:05	Bタンク	圧力異常	11:30	
95/01/01	12:15	Aタンク	水位低下	13:15	15:00
95/01/01	12:00	第1ポンプ	閉	14:00	16:50

フリーズモード時は表示枠の上下に線が表示されます。  
フリーズモードの解除は「終了」キーを入力してください。



- ・フリーズモードで「クリア」「全クリア」キーをタッチすると表示上ではメッセージが表示されていてもGP内部のメッセージはクリアされますのでご注意ください。
- ・フリーズモード中にサブ表示させる場合、上記のようにGP内部のメッセージがクリアされている場合にはそのメッセージに対してのサブ表示は行われません。

## 2.20.8 ロールアップ、ロールダウンキーについて

「ロールアップ」、「ロールダウン」キーを押すことによって現在表示中のアラーム表示のページ送りが可能です。

一斉にたくさんのアラームが発報する場合などにご使用ください。表示をページ送りさせて見ることができます。

以下の場合でロールアップキーを入力した時の表示例を示します。

- ・発生アラーム数：15
- ・表示行数：3
- ・ロールアップ数：3

現在のカーソル位置より「ロールアップ」キーを5回入力した場合のカーソル位置をおのの示しています。

メッセージ1	
メッセージ2	< 現在
メッセージ3	
メッセージ4	
メッセージ5	< 1
メッセージ6	
メッセージ7	
メッセージ8	< 2
メッセージ9	
メッセージ10	
メッセージ11	< 3
メッセージ12	
メッセージ13	
メッセージ14	< 4
メッセージ15	< 5

< : カーソル位置

 画面表示

## 2.20.9 Q タグ用 GP システムの設定

Q タグを設定する場合、GP システムの設定で Q タグ設定をしなければなりません。「GP システムの設定」をオープンして「拡張機能設定 / Q タグ設定」を選択します。

日付	発報	メッセージ	確認	復旧
月/日/年	24:00	メッセージ	24:00	24:00

### Q タグ設定

各表示モードの発報アラームの記憶数を設定します。アクティブ、ヒストリ、ログの記憶数の和が768個以下で設定します。設定個数を越えて発報した場合、古いアラームより切り捨てます。ブロック選択時も同様です。

### Q タグ表示フォーマット

Q タグのアラームサマリ表示フォームを設定します。アラームサマリ表示領域の左端からの距離を半角文字単位(8ドット単位)で設定します。設定値を0にすると表示しません。「日付」、「発報」などの各項目は重ならないように配置してください。また、メッセージについては、アラームメッセージ画面で設定したメッセージの中で最も長いものに合わせるようにしてください。項目どうしが重なった場合、正しく表示されない場合があります

日付	発報	メッセージ	確認	復旧
2	11	17	29	35

- ・表示例：表示設定で設定した内容をサンプルとして表示します。

日付	発報	メッセージ	確認	復旧
yy/mm/dd	24:00	メッセージ	24:00	24:00

- ・アラームサマリ表示領域

日付	発報	メッセージ	確認	復旧
月/日/年	12:00	メッセージ	12:00	12:00
8ドット	80ドット	128ドット	224ドット	272ドット

### Qタグ印字設定

Qタグアラームサマリの印字設定を行います。「印字設定」をクリックすると設定が可能になり、「リアルタイム」と「一括」の選択が可能となります。両方ともに「発報色」、「確認色」、「復旧色」の設定が可能です。一括印字は、GP-77Rシリーズのみ使用可能です。

#### ・「リアルタイム」を選択した場合

印字フォーマットは「ログ」表示のフォーマットと同じです。印字は発報、確認、復旧のタイミングで行います。メッセージをブロックで管理している場合も同様、ブロックに関係なくその都度印字が行われます。

#### ・「一括」を選択した場合

「コントロールワードアドレス」と「完了ビット」のアドレスを設定します。「コントロールワードアドレス」はホストから操作を行う場合にアラーム種類とトリガビットを設定します。トリガビットはOFF ONすることにより印字します。「完了ビット」は印字終了時にONさせるビットアドレスを設定します。ホストは、このビットのONを確認して、次の印字を行います。印字完了ビットのONを検出した後は、ホスト側でビットOFFを行ってください。

<コントロールワードアドレス表>

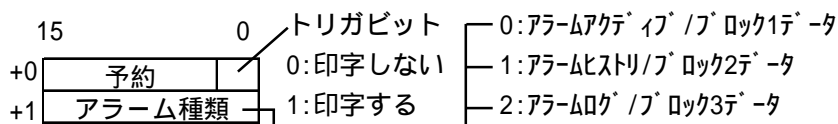

印字フォーマットは、「Qタグフォーマット」・「Qタグ印字設定」に従います。

### **重要** <一括印字での注意事項>

- ・一括で印字する場合は、印字の最後には改ページが行われます。
- ・GPがカラー機種の場合、従来と同様に印字の色設定が可能です。
  1. 印字の色設定は、「発報色」、「確認色」、「復旧色」の設定になります。
  2. 一括で印字する場合、「発報色」、「確認色」、「復旧色」の区別は、画面のQタグアラームの表示と同様の扱いとなります。
  3. アラームヒストリで、アラームが復旧しているメッセージについて、「確認」キーを入力しても復旧カラーのままとなります。
  4. 色の種類は、8色になります。
  5. 印字の色は、文字のみで、文字の背景にはありません。
- ・一括で印字する場合は、印字の最中に発生したアラームの発報や復旧などは、印字されません。印字開始時のアラームの情報が印字されます。
- ・印字の最中に、GPの電源をOFFすると、次の電源ON時に続きから印字は再開されません。もしも、GPの電源ON時に印字のトリガビットがONの場合は、最初から印字されます。
- ・印字のトリガビットのON/OFFは、通信サイクルタイムまたは、タグスキャンタイムのいずれか長い方の時間以上保持して下さい。
- ・「Qタグ設定」の設定数が0個の場合や、アラームがまだ発生していない場合は、「メッセージ件数 0」と印字されます。

## &lt;印字フォーマット例&gt;

日付	発報	メッセージ	確認	復旧
yy/mm/dd	24:00		24:00	24:00

## &lt;印字例&gt;

## ・アラームログの場合

メッセージ件数 8				
日付	発報	メッセージ	確認	復旧
98/06/14	12:00	第1ポンプ閉		
98/06/14	12:15	Aタンク 水位低下		
		Aタンク 水位低下	13:15	
		第1ポンプ閉	14:00	
		Aタンク 水位低下		15:00
		第1ポンプ閉		16:50
98/06/14	10:05	Bタンク 圧力異常		
		Bタンク 圧力異常		11:30

## ・アラーム履歴の場合

メッセージ件数 3				
日付	発報	メッセージ	確認	復旧
98/06/14	12:00	第1ポンプ閉	14:00	16:50
98/06/14	12:15	Aタンク 水位低下	13:15	15:00
98/06/14	10:05	Bタンク 圧力異常		11:30

- 重要** ・メッセージ件数、および”日付”、”発報”などの項目名は、最初の2行分のみ印字されます。ただし、印字する行数が多く複数ページにまたがる場合でも、最初の1ページ目のみとなります。
- ・フォント設定が日本語以外(欧米、韓国、台湾、中国)の場合には、項目名が英語で出力されます。

アラーム発生回数書込先頭アドレス

グループ番号を設定したアラームサマリの発生回数を書き込むLSエリアの先頭アドレスを設定します。ここで設定したアドレスより最大グループ番号分のLSエリアが発生回数書き込みエリアとして使用されます。アラーム発生時にグループ番号に対応するLSエリアのデータをインクリメントします。



- ・グループ番号に対応したLSエリアを必ず確保してください。
- ・発生回数はバックアップされません。バックアップする場合は、LSエリアのバックアップ機能と組み合わせて使用してください。
- ・カウント可能な回数は0～65535までです。発生回数が65535を超えると65535よりカウントアップされません。
- ・発生回数はLSエリアのデータをインクリメントするため、データを書き換えたり、GPやPLCの電源OFFなどでデータがクリアされると正常なカウントができません。
- ・発生回数のデータはBin固定です。

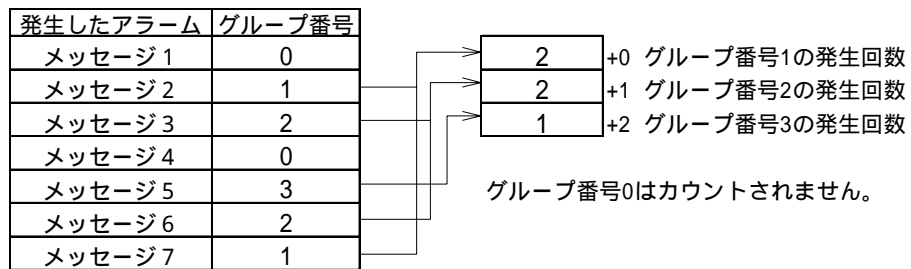

## Qタグ外部操作

Qタグアラームのメッセージに対する「全確認」と「全クリア」の操作をホストから一度にネットワークに接続された複数のGPに対して行うことが可能となります。もしくは、一台のGPに対して行うことも可能です。ホストから操作を行うために「コントロールワードアドレス」と「完了ビット」のアドレスを設定します。「コントロールワードアドレス」はホストから操作を行う場合にアラーム種類と操作コードを設定します。「完了ビット」は操作終了時にONさせるビットアドレスを設定します。GP-77RシリーズとGP-377シリーズのみ使用可能です。

## &lt;コントロールワードアドレス表&gt;

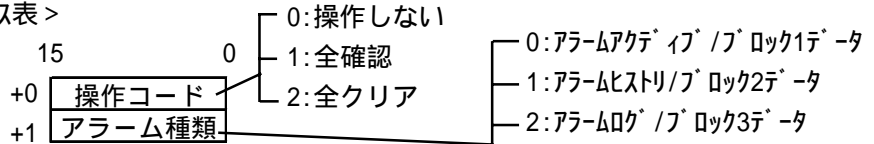

## &lt;例&gt;

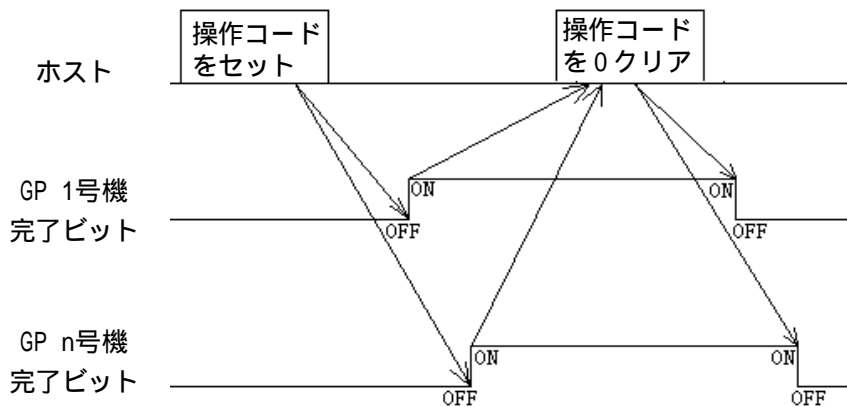

ホストからコントロールワードアドレス(アラーム種類と操作コード)をセットします。

ホストからの命令によりGP1号機が処理完了後に、操作ビットをONにします。

ホストからの命令によりGPn号機が処理完了後に、操作ビットをONにします。

ホストは全てのGPの操作完了ビットがONになることを確認します。

ホストからコントロールワードアドレスの操作コードを"0"クリアにします。

GPはコントロールワードアドレスの操作コードが0になると、操作完了ビットをOFFにします。

ホストは全てのGPの操作完了ビットがOFFになったのを確認

- 重要**
- ホストで 操作を行う際、すべてのGPの操作完了ビットがOFFであることを確認してから行ってください。また、手順の途中で電源がOFFされた場合などを考慮して、運転開始時にコントロールワードアドレスを0クリア、すべての操作完了ビットをOFFしておくなどの処理を行ってください。
  - 各GPの読み出しなどのタイミングにより、それぞれの処理および操作完了ビットがONになる順番は異なります。
  - 複数のGPに対して一度に操作を実行させる場合には、各GPの読み出すタイミングなどによりタイムラグが生じます。
  - ホストからの操作を行った前後に、アラームの発報、復旧などの状態に変化があった場合は各GPで同じアラーム履歴の状態にならない場合があります。



#### Qタグで表示するアラームのメッセージ \*1

GP本体の電源断時、Qタグで表示中アラームメッセージの保持の有無を設定します。「電源投入時にクリアする」を選ぶと保持されません。

#### Qタグで監視するPLCのデータ \*1

GP本体の電源断時、Qタグで監視中PLCデータの保持の有無を設定します。「電源投入時にクリアする」を選ぶと保持されません。

\*1 これらの機能はバックアップSRAM搭載機のみ有効です。

GP70シリーズでバックアップSRAM搭載機は裏面の銘板シールで判別できます。銘板シールが銅色の場合はバックアップSRAM搭載機です。GP-77RシリーズとGP-377シリーズは全てバックアップSRAM搭載機です。

銘板シール

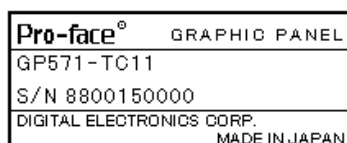

**重要** ・Qタグアラームサマリをバックアップする場合は通常「Qタグで表示するアラームメッセージ」、「Qタグで監視するPLCデータ」の両方とも「電源投入時にクリアしない」に設定しておいてください。

バックアップSRAMにバックアップされたデータは次のタイミングで消去されます。

- ・メモリの初期化時
- ・画面転送時
- ・GPシステムの設定の「Qタグ設定」において「Qタグで監視するPLCのデータ」と「Qタグで表示するアラームのメッセージ」で「電源投入時にクリアする」を設定した場合
- ・GPのシステムおよびプロトコルのセットアップ時
- ・GPの自己診断「内部FEEPROM (画面エリア)」実行時
- ・GPのオフライン設定時、なお、GPのシステムバージョンがV1.30以降 (GP-PRO/PB for Windows95 Ver.1.1以降に搭載) は消去されません。

## 2.20.10 Q タグアラームサマリの CSV ファイル保存例

Q タグの CF カード内データの CSV ファイル内容と Excel で開いた場合  
 CSV 保存について参照「オペレーションマニュアル / 9.1 CF カードの概要」  
 この機能は GP77R シリーズのみ有効です。

### ・ CSV ファイル<ヒストリ>

```
"メッセージ件数","3","","",""
"","","","",""
"発報日付","発報時刻","メッセージ","確認時刻","復旧時刻"
"98/06/15","10:05:35","Bタンク 圧力異常","","11:30:40"
"98/06/14","12:15:10","Aタンク 水位低下","13:15:15","15:00:25"
"98/06/14","12:00:05","第1ポンプ閉","14:00:20","16:50:30"
```

### ・ Excel で開く

メッセージ件数	3			
発報日付	発報時刻	メッセージ	確認時刻	復旧時刻
1998/6/15	10:05:35	Bタンク 圧力異常		11:30:40
1998/6/14	12:15:10	Aタンク 水位低下	13:15:15	15:00:25
1998/6/14	12:00:05	第1ポンプ閉	14:00:20	16:50:30



- ・メッセージのみ出力します。
- ・最新の情報が一番上になるように出力します。スクロール方向「下」に設定した場合と同じイメージで出力します。(アクティブ、ヒストリ、ログ全て同じ)

MEMO

このページは、空白です。  
ご自由にお使いください。

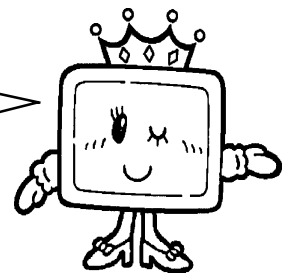

## 2.21 レール設定< R タグ >

### 2.21.1 概要

マーク画面で作成したマークを表示する複数のポジションを指定して、移動表示経路( レール )を設定します。移動表示するマークを指定する J タグと使い合わせます。製造ラインでの製品の位置表示や P V グラフのレベル表示などに使用できます。

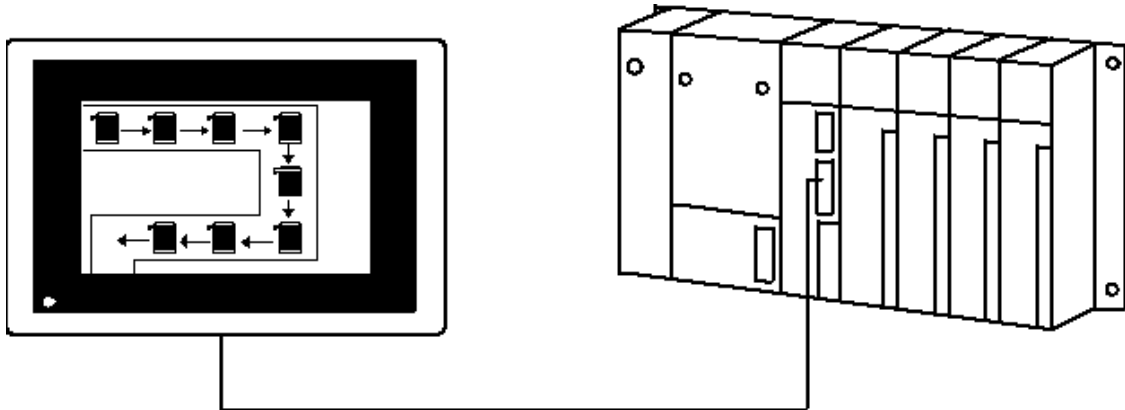

どのマークを表示するかについては J タグで設定します。

### 2.21.2 詳細

1 表示画面に設定できるレール( R タグ )の最大数は30です。

マークの表示ポジションの最大数は、全レール合わせて406個です。但し、画面呼び出しにより合成した表示画面上では、512 個まで表示可能です。( GP-270、GP-370、GP-H70 は 256 個 ) 1 表示画面における有効タグの最大数は256個ですが、R タグの設定数はこの中に含まれません。R タグは、上記の制限の中で設定します。

#### 重要

設定した表示ポジションの間隔が狭く、マークの表示エリアどうしが重なり合ってしまうと、マークの表示が乱れます。移動ポジションの設定は、マークの表示エリアを考慮して、十分な間隔を取ってください。自作のマーク分移動してください。



## 2.21.3 設定項目

## 情報

現在設定している内容をここで確認することができます。

## タグ名

半角文字（英数字 / 記号 / カタカナ）5文字（全角2文字）以内で付けます。

## コメント

設定するタグ名へのコメントを半角20文字（全角10文字）以内で付けます。

## ルール設定

## ルール番号

マークが移動するルールに便宜上の番号を0～29の範囲で付けます。

## 表示位置数

マークが移動するポジションの数を設定します。配置方法で固定を選択した場合有効です。

## 配置方法

## 自由

表示位置数と表示位置を自由に設定します。Rタグのダイアログの設定を行い「OK」で表示位置の設定を行います。表示位置の設定はひとつずつ左クリックで指定します。右クリックをするとそこが最終表示位置となります。

## 固定

表示位置数を設定することができます。Rタグのダイアログの設定を行い「OK」で表示位置の設定を行います。表示位置の設定は表示位置数分、左クリックで指定します。



- ・ 1表示画面において有効なルールは、最大30個です。
- ・ 同一ベース画面上では同じルール番号は設定できません。
- ・ 合成して表示する画面のどちらにもRタグを設定する場合、ルール番号が重複しないようにしてください。
- ・ マークが表示エリアをはみ出さないように設定してください。
- ・ 1表示画面における表示位置数の総和は、512個以内となるようにしてください。（GP-270、GP-370、GP-H70は256個）

## 2.22 文字列表示< S タグ >

### 2.22.1 概要

指定ワードアドレスに格納されている文字列データを表示します。

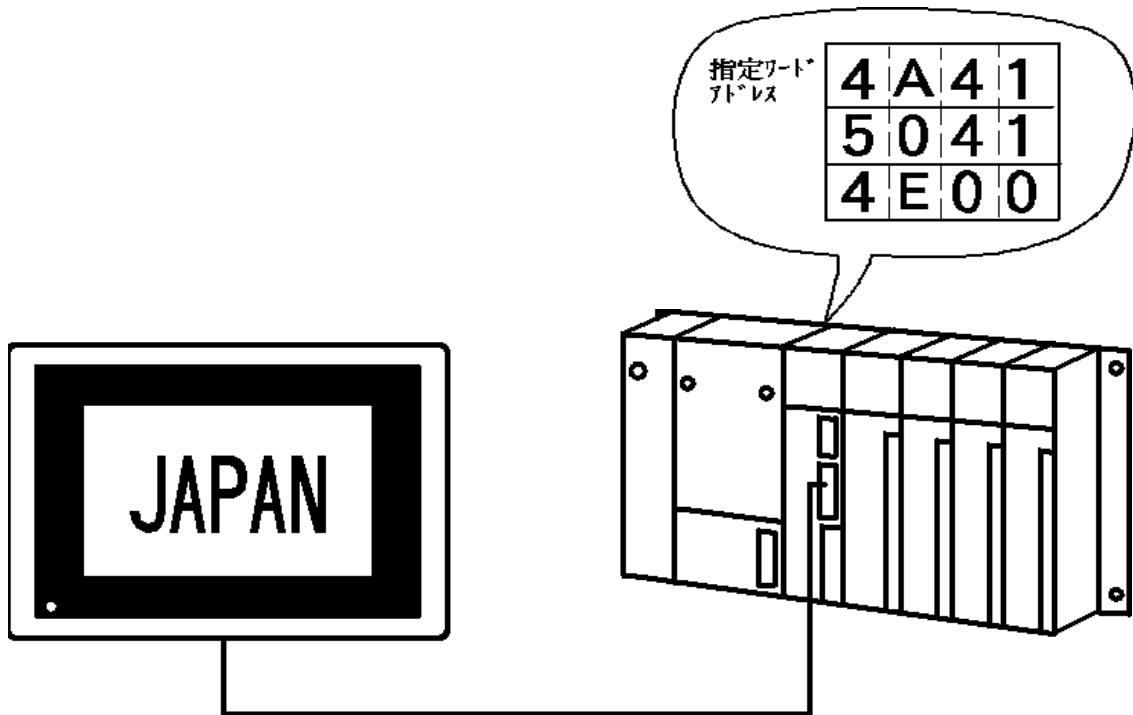

### 2.22.2 詳細

文字列データは、キャラクタコードもしくはシフトJISコードを用いて格納します。

表示モードには「0 1」、「0 1」、「間接データ」の3種類あります。

「0 1」、「0 1」では、監視ビットを指定します。

- ・ 0 1 監視ビットの[0] [1]で、ワードアドレスに格納されている文字列データを表示します。
- ・ 0 1 監視ビットの[0] / [1]が切り替わるたびに、ワードアドレスに格納されている文字列データを表示します。
- ・ 間接データ ワードアドレス内のデータの変化に応じて文字列を切り替え表示します。

表示文字数の最大は、半角で、100文字分です。

文字サイズ、表示カラーを指定できます。

**重要**

- ・ワードアドレス内のデータが完全に変化した後で、監視ビットを立ち上げて文字列を表示するようご注意ください。切り替えの順番が逆になった場合、文字列が正しく表示されません。
- ・ホスト内の文字列データが変化した直後に監視ビットの[1] / [0]が切り替わると、文字列が正しく表示されないことがあります。このような場合には、切り替えのタイミングにウエイトを持たせて調整してください。なお最適なウエイト時間は タグ数、スキャンタイム、伝送速度、文字数などにより変化します。



- ・S タグは文字列データを扱うため、他のタグに比べて処理するデータ量が大きく、通信に時間がかかることがあります。  
文字列の表示切り替えを高速に行いたい場合は、以下の方法をお薦めします。

- 1: 扱う文字列の種類が少なく、ライブラリで対応できる範囲であれば、ベース画面に文字列をライブラリ登録し、L タグで表示させる。
- 2: 文字列の桁数が少ない場合は「表示モード」を「間接データ」に設定し、監視ビットを用いず効率よく表示させる（文字列が長い場合には、監視ビットを用いる方が表示切り替えが早い）。

## 2.22.3 設定項目

## 情報

現在設定している内容をここで確認することができます。

## タグ名

半角文字（英数字 / 記号 / カタカナ）5文字（全角2文字）以内で付けます。

## コメント

設定するタグ名へのコメントを半角20文字（全角10文字）以内で付けます。

## 表示モード

## 起動モード

0->1

監視ビットの[0] [1]で文字列を表示します。

1<->0

監視ビットの[1] [0]で文字列を表示します。

## 間接

監視ビットを指定せず、指定ワードアドレス内のデータの変化に応じて、文字列を切り替え表示します。

## 起動ビットアドレス

ここで指定したビットアドレスが監視ビットになります。「表示モード」が「間接データ」の場合は、設定不要です。

## 起動後読み出し

ここをチェックすると起動ビットの変化後、文字データを読み出します。文字データが多い場合や1画面中のSタグが多い場合はそれぞれのSタグに設定し他のタグの表示スピードをアップさせます。「起動後読み出し」をチェックすると他のタグの表示スピードはアップしますがSタグ自体の表示スピードはダウンします。起動方法が「間接」の場合は設定できません。

## ワードアドレス

ここで指定したワードアドレスがデータ格納アドレスとなります。



- ・文字列の最後には、NULL = "00(h)"を入力します。  
本機では、NULLコードまたは表示桁数（バイト数）で文字列の最後を認識しています。



## サイズ / スタイル

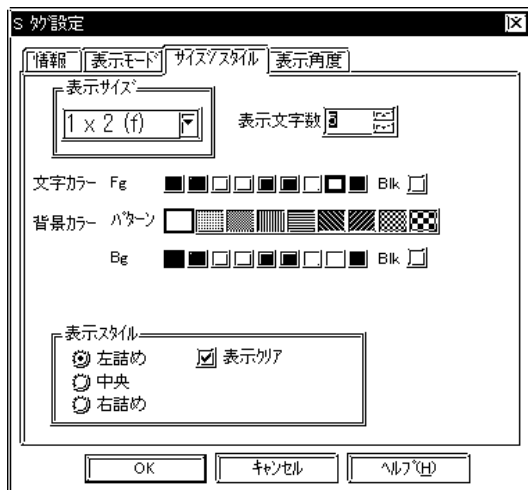

### 表示サイズ

表示文字サイズを設定します。縦横それぞれ 1、2、4、8 倍に設定できます。1 x 1 倍は、Half で 8 x 8 ドット、Full の場合は 8 x 16 ドットです。Half は GP-77R シリーズと GP-377 シリーズのみ有効です。

### 表示文字数

表示する文字数を設定します。

### 数値加-

表示色 (Fg)、背景色 (Bg)、ブリンク (Blk) の有無を設定します。

### 背景加-

パターン、背景カラー (Bg)、ブリンク (Blk) の有無を設定します。パターンによってパターン背景カラー (Pc) を表示します。その場合 Bg と Pc の組み合わせでパターンを構成します。なお、GP-270 ではパターン「0」のみ設定可能です。

**参照** カラーの設定について < A タグ >



- ・画面上に表示できる行数および文字数は、GPの画面サイズ、設置方法、文字サイズによって左右されます。  
**参照** 詳細 / 最大文字数、行数 < A タグ >

### 表示スタイル

右詰め  
左詰め  
中央

どれかを選択します。設定した場所よりデータ表示します。

### 表示クリア

表示クリアを選択すると文字をクリアして表示します。表示クリアを選択しない場合は次の文字は前の文字をクリアせずに上書きします。

## 表示角度

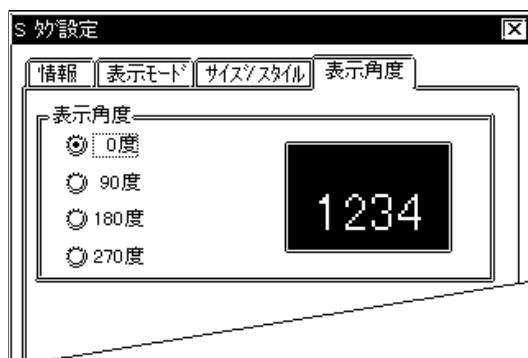

### 表示角度

表示角度を設定します。  
0°、90°、180°、270° の中から選択できます。

## 2.23 タッチパネル入力< Tタグ >

### 2.23.1 概要

タッチパネルスイッチになります。ホストに対して書き込みを行います。

**参照** 「入門マニュアル/応用編(各画面)」

動作モード「ワード」の場合

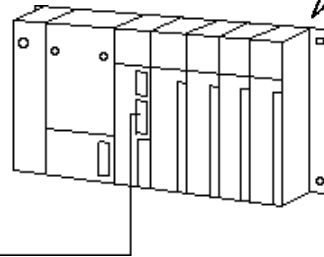
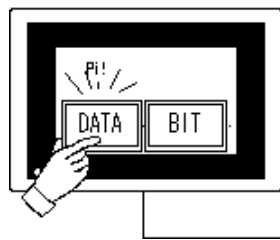

動作モード「ビット」の場合

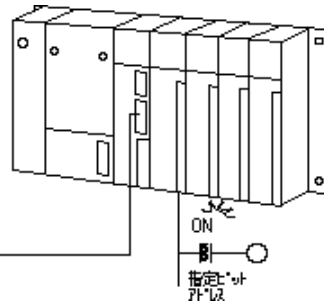
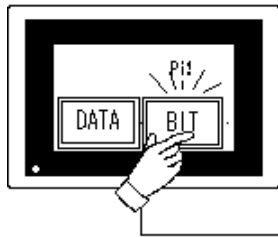

### 2.23.2 詳細

以下のような動作のスイッチが設定できます。

- ・ビットセット
- ・ビットリセット
- ・モーメンタリ
- ・ビット反転(オルタネート)
- ・条件比較
- ・グループ
- ・自動OFF付きグループ
- ・画面切り替え
- ・データ書き込み(16ビット、32ビット)
- ・16ビットバイナリーデータ加算(マイナス値を加算することにより減算も可能)
- ・16ビットBCDデータ加算(マイナス値を加算することにより減算も可能)
- ・16ビットバイナリーデータAND
- ・16ビットバイナリーデータOR
- ・16ビットバイナリーデータXOR
- ・GP専用特殊機能スイッチ(GPのリセット、アラームサマリのガイダンス表示カーソル移動など)

タッチパネルスイッチの最小単位は、20 × 20 ドットです。

初期設定の「タッチパネルの設定」でタッチ動作モードを「2点押し」に設定した場合、2点同時入力が可能です。

Tタグでは、タッチパネルスイッチを押すことによって、背面の補助入出力インターフェイス（以下AUX I/Fと表記します）からブザー（BUZZ信号）出力を行うことができます。GP-270、GP-370、GP-H70、GP-377R、GP-377ではAUX I/Fをサポートしていないため、ブザー出力はできません。

タッチパネルスイッチ設定時、グループ番号を登録することにより同グループ番号のタッチパネルスイッチでラジオスイッチを設定することができます。



- ・ ベース画面上に配置されたグループ設定されたTタグ、Uタグ(ウインドウ)にて呼び出された同じグループのTタグとは連動しません。但し、GP-270ではこの機能をサポートしていません。



**警告** タッチパネル上のスイッチ機能は、人命の安全確保や重大な物的損傷防止にかかわるスイッチ(非常停止スイッチなど)には決して使わないでください。

### 重要

- ・ ビット反転、条件比較、加算、AND、OR、XORでは、画面切り替え後PLCにデータを読みに行って取り込みます。タッチキーが押された場合そのデータをもとに、これらの処理が行われます。画面切り替え直後、これらのタッチキーが押されると、まだデータが取り込めていない可能性があります。そのため誤った値が書き込まれる可能性がありますのでご注意ください。画面切り替え直後に、タッチキーが押される可能性がある場合はこれらのタッチキーのアドレスを読み込みエリアに設定してください。

- ・ 画面切り替え直後など、画面の描画処理のため、タッチパネルスイッチが効かないことがあります。

**禁止：タグ名「T699」は予約タグ名です。使用しないでください。**



- ・ 同じ位置に多数のTタグを設定してタッチパネルスイッチを押すと、重ねて設定したタッチパネルスイッチすべてに対しての入力となります。この場合、ホストとの通信処理に時間がかかることがあります。

**禁止：画面切替えキーやENTキー（kタグ）とは重ねないでください。**

## 2.23.3 設定項目

## 情報

現在設定している内容をここで確認することができます。

## タグ名

半角文字（英数字 / 記号 / カタカナ）5文字（全角2文字）以内で付けます。

## コメント

設定するタグ名へのコメントを半角20文字（全角10文字）以内で付けます。

## 動作モード / ビット

## ビット

タッチパネル入力時ビットアドレスをON/OFFします。

## ビットアドレス

タッチパネルスイッチ入力時にセット / リセットされるビットアドレスを指定します。

## ビット動作

## セット

タッチパネルスイッチを押すと、指定したビットアドレスは[0]のとき[1]になります。立ち上がり時のみ実行され、[1]の状態は保持されます。

## リセット

タッチパネルスイッチを押すと、指定したビットアドレスは[1]のとき[0]になります。立ち上がり時のみ実行され、[0]の状態は保持されます。

## モーメント

タッチパネルスイッチを押している間だけ、指定ビットアドレスは[1]になり、スイッチを離すと[0]になります。

## 反転

タッチパネルスイッチを押すごとに、指定ビットアドレスの[1] / [0]の状態は切り替わります（オルタネート動作）。

## 比較

タッチパネルスイッチを押すと、あるワードアドレス内のデータと、設定した「定数」を比較します。条件が満たされている場合に、指定ビットアドレスは[1]になります。

## グループ

同一グループのTタグを設定することによってラジオスイッチ（ステートスイッチ）を作成することが可能です。

GP-270ではサポートしてません。

## 自動OFF付きグループ

設定時間が経過すると自動的にビットOFFする機能です。設定は、秒単位で1～60秒です。グループ番号は、0～63までです。グループ番号は「グループ」と「自動OFF付きグループ」とでは、別管理になっています。同一のグループ番号を使用しても「グループ」と「自動OFF付きグループ」では、別グループとして処理されます。

GP-77Rシリーズ、GP-377シリーズのみサポートしています。

## インターロック

タッチ機能を有効にするインターロックを使用する場合のみインターロックアドレスが入力可能となります。タッチ有効条件では、インターロックアドレスで指定したビットアドレスのどちらの状態（ON/OFF）でタッチを有効にするかを設定します。タッチ有効条件は、GP-77Rシリーズ、GP-377シリーズのみサポートしています。

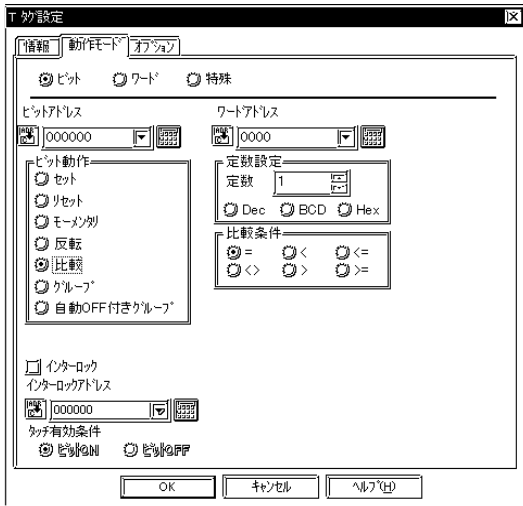

## 比較

### ワードアドレス

ここで指定したワードアドレス内のデータと「定数（16ビットデータ）」を比較します。

### 定数設定

#### 定数

固定値を -32768 ~ 32767 の範囲で設定します。

#### Dec

#### BCD

#### Hex

定数のデータ形式を設定します。

### 比較条件

=

<

<=

<>

>

>=

これらの比較子の中から選択します。比較方法は以下ようになります。

S1（比較子） S2

S1：ワードアドレス内のデータ

S2：定数

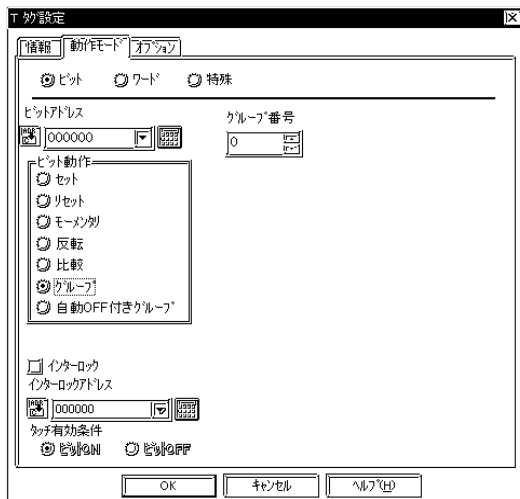

## グループ

### グループ番号

ここで指定したグループ番号が同一のTタグがラジオスイッチ(ステートスイッチ)として機能します。

\* GP-270ではサポートしてません。



・ベース画面上のTタグとUタグにて呼び出されたウインドウ上にあるTタグが同一グループ番号であっても同じグループとして扱えません。

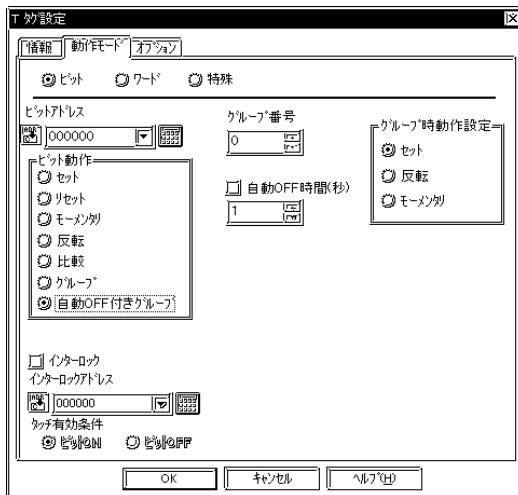

### 自動OFF付きグループ

GP-77Rシリーズ、GP-377シリーズのみサポートしています。

#### グループ番号

グループ番号は、0～63までです。

#### 自動OFF時間

秒単位で1～60秒です。

#### グループ時動作設定

以下にタッチパネルをタッチした時の動作を説明します。

##### ・セット

タッチしたTタグのビットのみがONになり、それ以外のTタグのビットはOFFされます。

##### ・反転

タッチしたTタグのビットのみが反転し、それ以外のTタグのビットはOFFされます。

##### ・ビットモーメント

タッチしたTタグのビットのみがモーメントリ動作し、それ以外のTタグのビットはOFFされます。

### 重要

- ・時間の監視は、自動OFF付きグループのTタグが設定されている画面に切り替えたときから行われます。  
また、時間の監視はグループ毎に別々に行われ、グループのTタグをタッチすると、そこからそのグループの時間監視が再スタートします。
- ・画面を切り替えた時やウィンドウを閉じる時も自動的にビットがOFFされます。



## ワード

タッチパネル入力時ワードアドレスにデータを書き込みます。

### 動作モード

#### セット16ビット

タッチパネルスイッチを押すと、指定ワードアドレスに「定数（16ビットデータ）」を書き込みます。

定数の設定範囲は、-32768～32767です。

#### セット32ビット

タッチパネルスイッチを押すと、指定ワードアドレスに「定数（32ビットデータ）」を書き込みます。

定数の設定範囲は、-2147483648～2147483647です。

#### 加算Bin16ビット

タッチパネルスイッチを押すと、「ワードアドレス1」内のデータを参照し、そのデータと「定数（バイナリ16ビットデータ）」を加算した結果を指定ワードアドレスに書き込みます。

定数の設定範囲は、-32768～32767です。

#### 加算BCD16ビット

タッチパネルスイッチを押すと、「ワードアドレス1」内のデータを参照し、そのデータと「定数（BCD16ビットデータ）」を加算した結果を指定ワードアドレスに書き込みます。

定数の設定範囲は、0～9999です。

#### ANDBin16ビット

タッチパネルスイッチを押すと、「ワードアドレス1」内のデータを参照し、そのデータと「定数（バイナリ16ビットデータ）」を論理積（AND）した結果を指定ワードアドレスに書き込みます。定数の設定範囲は、0～65535です。

#### ORBin16ビット

タッチパネルスイッチを押すと、「ワードアドレス1」内のデータを参照し、そのデータと「定数（バイナリ16ビットデータ）」を論理和（OR）した結果を指定ワードアドレスに書き込みます。定数の設定範囲は、0～65535です。

#### XORBin16ビット

タッチパネルスイッチを押すと、「ワードアドレス1」内のデータを参照し、そのデータと「定数（バイナリ16ビットデータ）」を排他的論理和（XOR）した結果を指定ワードアドレスに書き込みます。定数の設定範囲は、0～65535です。

**桁加算/桁減算**

スイッチが押すたびに「桁位置」で設定した桁目に1づつ加算/減算して格納されます。桁上がりや桁下がりは行われません。(例:0 9 0)

桁目に1づつ加算して格納されますので、(例:19 10)、(例:92 02)となります。

**インターロック**

タッチ機能を有効にするインターロックを使用する場合のみインターロックアドレスが入力可能となります。タッチ有効条件では、インターロックアドレスで指定したビットアドレスのどちらの状態(ON/OFF)でタッチを有効にするかを設定します。

**ワードアドレス**

タッチパネルスイッチ入力時にデータを書き込むワードアドレスを指定します。

**階層画面切替**

画面切り替え用Tタグを設定する場合、階層画面切り替えを有効にするときはここを選択します。

**参照** 階層画面切り替え

**定数設定****定数**

固定値を設定します。

Dec

BCD

Hex

定数のデータ形式を設定します。  
設定可能範囲<表22-1 定数設定範囲一覧>を参照してください。



- ・Tタグを使って画面切り替えキーを作る場合には、動作モードは「セット16B」を選択します。

< 定数設定範囲一覧 >

動作モード	定数
セット16B	-32768 ~ 32767
セット32B	-2147483648 ~ 2147483647
加算Bin16B	-32768 ~ 32767
加算BCD16B	0 ~ 9999
ANDBin16B	0 ~ 65535
ORBin16B	0 ~ 65535
XORBin16B	0 ~ 65535



## 動作モード / 特殊

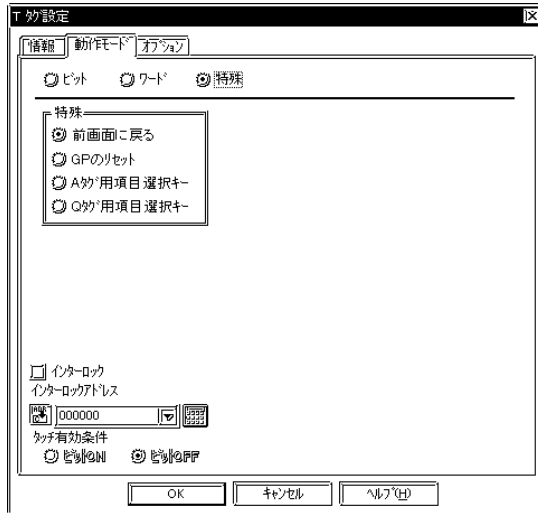

## 特殊

タッチパネル入力すると次にあげる特有の機能を行います。

## [ 前画面に戻る ] に設定

タッチパネルスイッチを押すと、直前に表示していた画面に戻ります。ただし、「階層画面切替」のプロジェクトであれば親画面へ戻ります。

最大32画面前まで戻ることができます。

## [ GPのリセット ] に設定

タッチパネルスイッチを押すと、GPが電源投入時と同じ状態に戻ります。このときGP内部LSエリア内のデータはすべてクリアされます。

## インターロック

タッチ機能を有効にするインターロックを使用する場合のみインターロックアドレスが入力可能となります。タッチ有効条件では、インターロックアドレスで指定したビットアドレスのどちらの状態(ON/OFF)でタッチを有効にするかを設定します。タッチ有効条件は、GP-77Rシリーズ、GP-377シリーズのみサポートしています。



- ・「前画面」とは、現在表示されている画面の直前に表示されていた画面を指します。「現在表示画面より画面番号がひとつ前の画面」という意味ではありませんので、ご注意ください。



## Aタグ用項目選択キー

Aタグのサブ画面表示機能を使用する場合、Aタグ表示エリア内での操作キーとして使用します。

「上移動」「下移動」「確定」の3種類があります。

## 動作

## 上移動

Aタグ表示エリア内で、反転表示行を上へ動かすキーとなります。

## 下移動

Aタグ表示エリア内で、反転表示行を下へ動かすキーとなります。

## 確定

反転表示行についてのサブ画面（ガイダンス）表示を行うキーとなります。

## インターロック

タッチ機能を有効にするインターロックを使用する場合のみインターロックアドレスが入力可能となります。タッチ有効条件では、インターロックアドレスで指定したビットアドレスのどちらの状態(ON/OFF)でタッチを有効にするかを設定します。タッチ有効条件は、GP-77Rシリーズ、GP-377シリーズのみサポートしています。



- ・表示画面上にウインドウ表示にて複数のAタグがある場合、Aタグ用項目選択キーは一番手前に表示されているAタグに対して動作します。

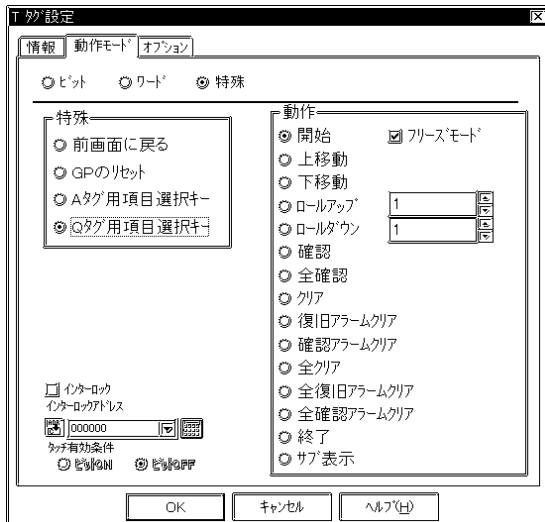

### Qタグ用項目選択キー

Qタグ表示エリア内での操作キーとして使用します。

### 動作

#### 開始

Qタグ表示エリア内で、キー操作を行うスタートキーとして使います。「開始」キーを押すとQタグ表示エリア内にカーソルが表示されます。

#### フリーズモード

フリーズモードを有効にする場合は選択します。

#### 参照 Qタグ/Qタグ動作例

#### 上移動

Qタグ表示エリア内で、カーソルを1行分上へ動かすキーとなります。

#### 下移動

Qタグ表示エリア内で、カーソルを1行分下へ動かすキーとなります。

#### ロールアップ

設定した行数分の表示内容をロールアップするキーとなります。

#### ロールダウン

設定した行数分の表示内容をロールアップするキーとなります。

#### 確認

「確認」キーを押すとカーソル行についての確認時刻を表示します。

#### 全確認

「全確認」キーを押すと表示メッセージ全てに確認時刻を表示します。

#### クリア

「クリア」キーを押すとカーソル上のメッセージを消去します。ただし監視デバイスはクリアしません。

#### 復旧アラームクリア

「復旧アラームクリア」キーを押すと選択中のアラームの中で復旧したメッセージを消去します。

#### 確認アラームクリア

「確認アラームクリア」キーを押すと選択中のアラームの中で確認したメッセージを消去します。ただし監視デバイスはクリアしません。

#### 全クリア

「全クリア」キーを押すと表示メッセージ全てを消去します。ただし監視デバイスはクリアしません。

#### 全復旧アラームクリア

「全復旧アラームクリア」キーを押すと復旧したアラームを全て消去します。

#### 全確認アラームクリア

「全確認アラームクリア」キーを押すと確認したアラームを全て消去します。ただし監視デバイスはクリアしません。

#### 終了

「終了」キーを押すとカーソルが消え、キー操作のモードよりぬけます。

#### サブ表示

Qタグにおいてサブ表示設定時に「サブ表示」キーを押すとサブ表示を行います。

\* GP-270ではサポートしてません。

### 重要

- Qタグ用項目選択キーはQタグを設定した同一画面上に設定してください。それ以外に設定された場合は動作しません。また、同一画面上にQタグが複数個設定されている場合も動作しません。

## オプション

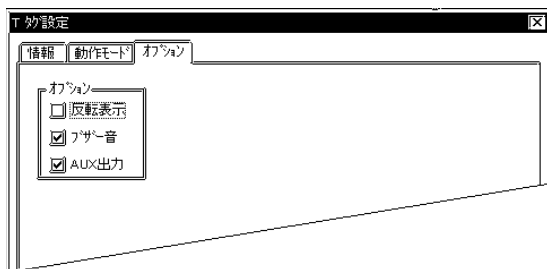

### オプション

#### 反転表示

タッチパネルスイッチを押している間、タッチエリアを反転表示させるかさせないか、選択することができます。



MEMO

・作画ソフトGP-PRO 以前の画面データを取り込む場合は、以下のように塗込み部分がブリンクする場合があります。タッチパネルスイッチ描画時に塗込みを使用した場合は、「反転表示・有」に設定すると、カラーの指定にかかわらず、GP上では塗込み部分がブリンクする場合があります。スイッチを塗込んだときには、特に必要のある場合以外は「反転表示・無」に設定してください。

#### ブザー音

タッチパネルスイッチを押している間、ブザー音を鳴らすか鳴らさないか、選択することができます。

#### AUX出力

タッチパネルスイッチを押している間、AUX I/Fからのブザー（BUZZ信号）出力を行うか行わないか、選択することができます。但し、GP-270、GP-H70、GP-370、GP-377R、GP-377ではAUX I/Fをサポートしていないため、この機能は無効です。

## 2.23.4 Tタグ設定時に便利な機能

### タッチパネルグリッド

GP-PRO/PB の画面作成エリア上に等間隔で表示されている点を「グリッド」と呼びます。特に、GP本体の画面上の抵抗膜を考慮した20×20ドットのマス目で設定されたグリッドを、「タッチパネルグリッド」と呼びます。この間隔は、タッチパネルスイッチ作成時の最小単位となります。スイッチの描画やTタグ設定時にタッチパネルグリッドを表示しておく、非常に便利です。

画面作成時には、タッチパネルグリッドをつなぐように作画します。タッチパネルグリッド上は、タッチが取り込まれにくいポイントです。タッチパネルスイッチ作成時には、設定位置にご注意ください。

#### 望ましい設定位置

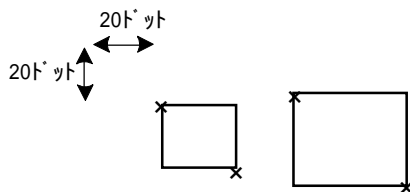

#### 望ましくない設定位置

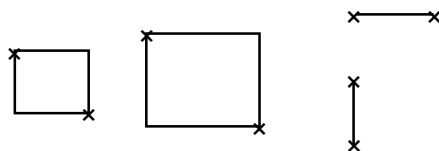

タッチパネルスイッチの中心にグリッドがあるので、取り込まれにくい。

四角形を描く要領で範囲指定していないので、タッチパネルスイッチとして働かない。



グリッドについての詳細

参照 「オペレーションマニュアル/2.9.1 グリッド/スナップ」

## 2.23.5 画面切り替えについて

GPでは、以下の2とおりの方法によって画面を切り替えます。

- ・ホストからのデータで切り替える
- ・タッチパネルスイッチを使って、GP単体で切り替える

上記の2つの方法を併用した場合は、タッチパネルスイッチを使った画面切り替えを優先的に処理します。また、GPには強制画面切り替えの機能もあります。

・画面切り替え処理優先順位

- 1: 強制画面切り替え
- 2: タッチパネルスイッチによる画面切り替え
- 3: ホストからのデータによる画面切り替え

### (1) ホストからのデータによる画面切り替えの流れ

ここでは、ダイレクトアクセス方式の場合について説明します。また、システムデータエリアは、20ワードすべてを設定しているものとします。

以下、(2)(3)(4)についても同様とします。



- ・メモリリンク方式の場合、およびシステムデータエリアの設定によっては、システムデータエリアのアドレス番号が以下の説明と異なります。  
参照 「PLC接続マニュアル / 1.1.4 システムデータエリアの内容と領域」

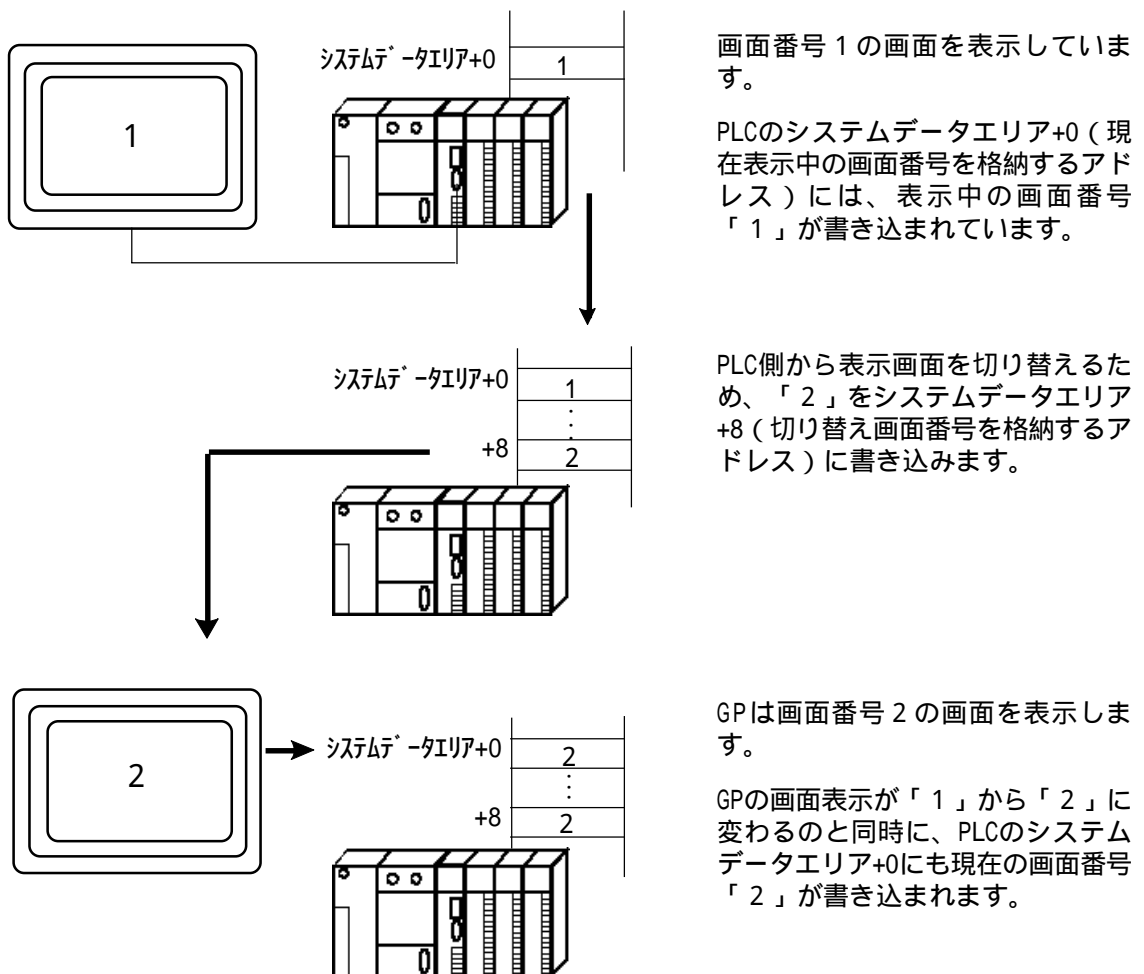

## (2) タッチパネルスイッチを使った画面切り替えの流れ

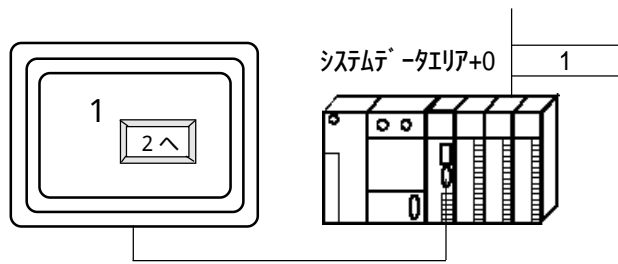

画面番号 1 の画面を表示しています。  
PLCのシステムデータエリア+0 (現在表示中の画面番号を格納するアドレス) には、表示中の画面番号「1」が書き込まれています。

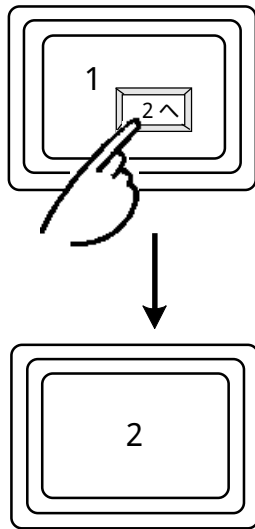

タッチパネルスイッチで画面番号 2 の画面に切り替えます。

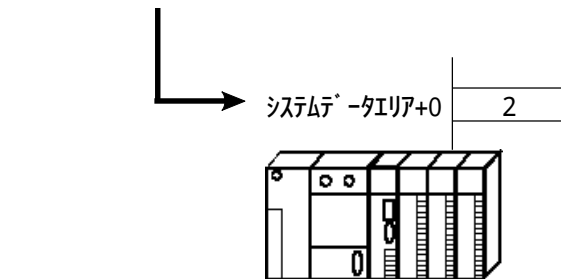

画面番号 2 の画面を表示します。

PLCのシステムデータエリア+0に「2」が書き込まれます。



・タッチパネルスイッチを使ってGP単体で画面を切り替える場合は、PLCのシステムデータエリア+8 (切り替え画面番号を格納するアドレス) には画面番号が書き込まれません。

(3) タッチパネルスイッチ優先の画面切り替えの流れ

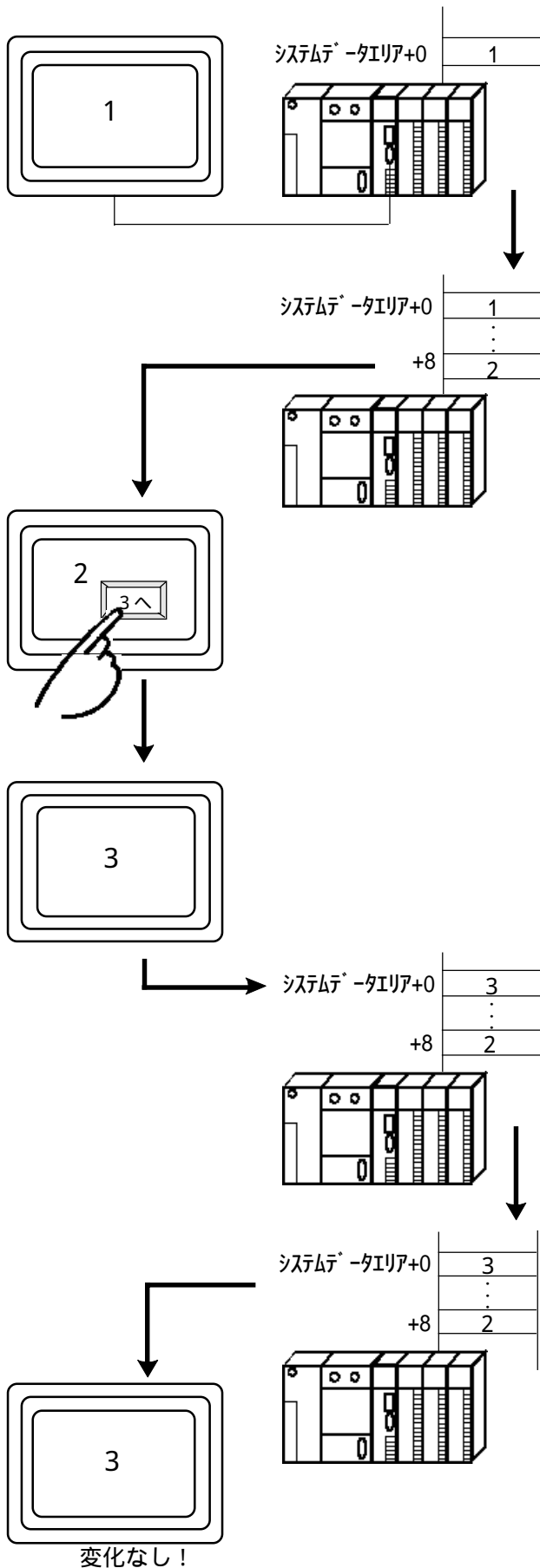

画面番号 1 の画面を表示しています。  
PLCのシステムデータエリア+0（現在表示中の画面番号を格納するアドレス）には、表示中の画面番号「1」が書き込まれています。

PLC側から表示画面を切り替えるため、「2」をシステムデータエリア+8（切り替え画面番号を格納するアドレス）に書き込みます。

GPは画面番号 2 の画面を表示します。

タッチパネルスイッチで画面番号 3 の画面に切り替えます。

画面番号 3 の画面を表示します。

PLCのシステムデータエリア+0に「3」が書き込まれます。

このとき、システムデータエリア+8には画面番号は書き込まれません。したがって、システムデータエリア+8は「2」のままです。

PLCのシステムデータエリア+8に「2」を書き込みます。

PLCのシステムデータエリア+8には、同じデータ（「2」）が書き込まれたことになるので、GP側では「変化なし」と読み取ります。したがって、GPの画面は、画面番号 3 のままで切り替わりません。



- ・ の状態で画面2へ切り替えるタッチスイッチを押しても、画面は変化しません。これを防止するには、+0と+8のデータを比較して、等しければ+8をクリアするようなラダープログラム等を追加してください。

ex. 三菱P L Cの場合

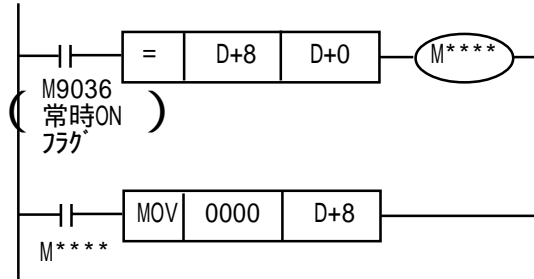



#### (4) 強制画面切り替え

強制画面切り替えは、PLCのシステムデータエリア+8(切り替え画面番号を格納するアドレス)の最上位ビットを[1]にすることで実行されます。

切り替えたい画面番号に「8000h」を加えたデータをPLCのシステムデータエリアに書き込んでください。ホストからの設定のみ有効です。

強制画面切り替えは、他のどの画面切り替え方法よりも優先されます。

<例>画面番号2の画面に切り替えたい場合

$$0002(h) + 8000(h) = 8002(h)$$

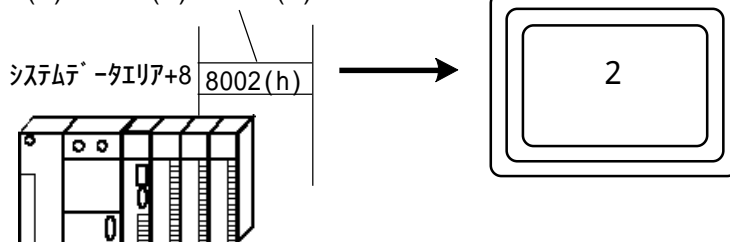

前ページの のように、PLCのシステムデータエリア+8に同じデータが書き込まれるためにGP側で画面切り替えがされない場合にも、強制画面切り替えなら有効です。



・表示画面番号のデータ形式がBCDの場合に「強制画面切り替え」を行うときは、画面番号が「1～1999」の範囲に収まるよう、システムをあらかじめ設定してください。

#### 強制画面切り替え解除

PLCのシステムデータエリア+8の最上位ビットが[1]の間は、タッチパネルスイッチによる画面切り替えはできません。

タッチパネルスイッチによる画面切り替えを行うためには、PLCのシステムデータエリア+8の最上位ビットを[0]にします。ホストからの設定のみ有効です。

## 2.23.6 階層画面切り替え

タグによる画面の切り替えに階層構造を作ることができます。まず、GPシステム設定で「階層画面切替」を選択しておき、次にタグ設定において「階層画面切替」を選択されたTタグで画面切り替えを行った場合、そこに一つの階層ができます。次に「階層画面切替」を選択しないTタグで数画面の切り替えを行っていった場合、「前画面に戻る」を選択したTタグをタッチすると一つ上の階層の画面へ戻ります。

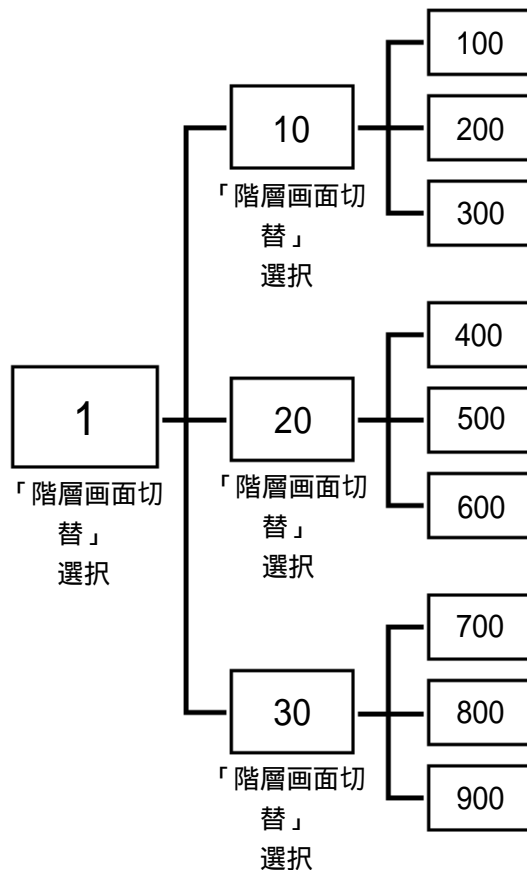

<例>

上記の様な画面の階層構造を持ったプロジェクトの場合、階層画面切替を用いると「前画面に戻る」というTタグの機能で親画面へ戻ることが可能です。

それぞれの親画面にあたるベース画面「1」、「10」、「20」、「30」のTタグの設定で「階層画面切替」を選択します。また、プロジェクトマネージャの「GPシステムの設定」においても「階層画面切替」の選択が必要です。

- 1：ベース画面「1」よりTタグ「ワード書き込み」でベース画面「10」に切り替えます。
- 2：同様にベース画面「10」よりベース画面「100」へ切り替えます。
- 3：同様にベース画面「100」よりベース画面「200」へ切り替えます。
- 4：ベース画面「200」より「前画面に戻る」で設定されたTタグをタッチするとベース画面「10」に切り替わります。



- ・TタグもしくはWタグの「階層画面切替」以外で切り替えた画面は全て同じ階層として扱われます。
- ・プロジェクト内で階層画面切替を有効にするにはGPシステム設定にて「階層画面切替」を選択しておく必要があります。

MEMO

このページは、空白です。  
ご自由にお使いください。

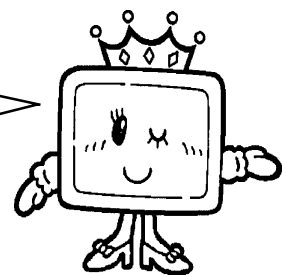

## 2.24 セレクタスイッチ入力<tタグ>

### 2.24.1 概要

タッチパネルスイッチになります。1つのタッチキーで複数のビットアドレスが設定できます。タッチキーをタッチするたびに、それらビットアドレスを順にONして行きます。

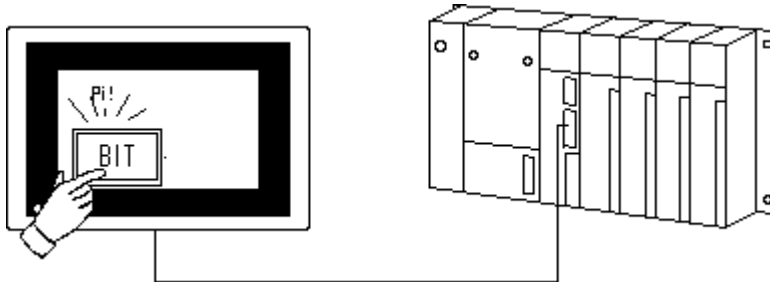

セットアドレス 1:M0005 2:M0035 3:Y0002 の場合

- ・タッチ回数「1」
 

1:M0005	ON
2:M0035	OFF
3:Y0002	OFF
- ・タッチ回数「2」
 

1:M0005	OFF
2:M0035	ON
3:Y0002	OFF
- ・タッチ回数「3」
 

1:M0005	OFF
2:M0035	OFF
3:Y0002	ON
- ・タッチ回数「4」
 

1:M0005	ON
2:M0035	OFF
3:Y0002	OFF

タッチするたびに、M0005 M0035 Y0002 M0005 M0035 …と繰り返します。

### 2.24.2 詳細

1つのタッチキーをタッチするごとに、設定したビットアドレスを順にONして行きます。ビットアドレスは順序をきめて設定します。最初のタッチで1番目のビットアドレスがONし次のタッチで2番目のビットアドレスがONします。そのとき、1番目のビットアドレスはOFFします。

設定できるビット数は2～4ビットです。

表示画面が違っていても同一のビット操作が可能です。

タッチパネルスイッチの最小単位は、20×20ドットです。

初期設定の「タッチパネルの設定」でタッチ動作モードを「2点押し」に設定した場合、2点同時入力が可能です。

tタグでは、タッチパネルスイッチを押すことによって、背面の補助入出力インターフェイス（以下AUX I/Fと表記します）からブザー（BUZZ信号）出力を行うことができます。

GP-270、GP-370、GP-H70、GP-377R、GP-377ではAUX I/Fをサポートしていないため、ブザー出力はできません。



**警告** タッチパネル上のスイッチ機能は、人命の安全確保や重大な物的損傷防止にかかわるスイッチ(非常停止スイッチなど)には決して使わないでください。

**禁止：画面切り替え直後など、画面の描画処理のため、タッチパネルスイッチが効かないことがあります。**



・同じ位置に多数のTタグを設定してタッチパネルスイッチを押すと、重ねて設定したタッチパネルスイッチすべてに対しての入力となります。この場合、ホストとの通信処理に時間がかかることがあります。

・GPの電源投入後、tタグで指定したビットのいずれかがPLCでONしていた場合、最初のタッチ入力はONしているビットの次のビットよりONします。また、2個以上ビットがONしている場合は、セットアドレスの1番目がONします。

## 2.24.3 設定項目

### 情報

現在設定している内容をここで確認することができます。

### タグ名

半角文字（英数字 / 記号 / カタカナ）5文字（全角2文字）以内で付けます。

### コメント

設定するタグ名へのコメントを半角20文字（全角10文字）以内で付けます。

### アドレス設定

### 選択番号

選択番号を0～2047で設定します。選択番号は1つのシステム（GPへ転送する画面全体）で有効な管理番号です。選択番号とビットアドレスを同一にしておくと、他のtタグでも同一のビット操作を行うことができます。これは表示画面が替わっても同じです。そのため、同一選択番号ではセットアドレス数、アドレス設定は同じにしてください。

### セットアドレス数

このタッチキー（tタグ）で操作するビット数を設定します。設定数は2～4です。

### ビットアドレス

操作するビットアドレスを設定します。設定する入力部は上から順に1番目、2番目・・・となります。これらがタッチするたびにONしていく順番になります。

## オプション

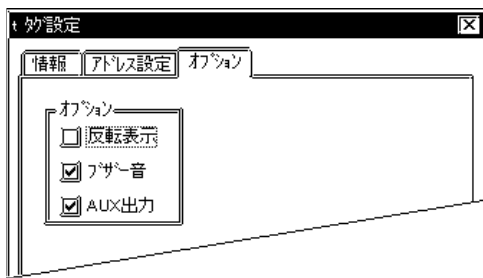

### オプション

#### 反転表示

タッチパネルスイッチを押している間、タッチエリアを反転表示させるかさせないか、選択することができます。

#### ブザー音

タッチパネルスイッチを押している間、ブザー音を鳴らすか鳴らさないか、選択することができます。

#### AUX出力

タッチパネルスイッチを押している間、AUX I/Fからのブザー（BUZZ信号）出力を行うか行わないか、選択することができます。但し、GP-270、GP-370、GP-H70、GP-377R、GP-377ではAUX I/Fをサポートしていないため、この機能は無効です。

## 2.25 インチング出力< Tih タグ、 Tiw タグ >

### 2.25.1 概要

ホストのDINリレーに対して直接に出力するタッチパネルスイッチになります。GPの補助入出力インターフェイス(以下、AUX I/Fと表記します)を通して、モーメンタリでインチング出力します。タッチパネルスイッチを用いての微妙な操作を行うことができます。仕分けラインで荷物の停止位置を微調整する場合などに使用できます。

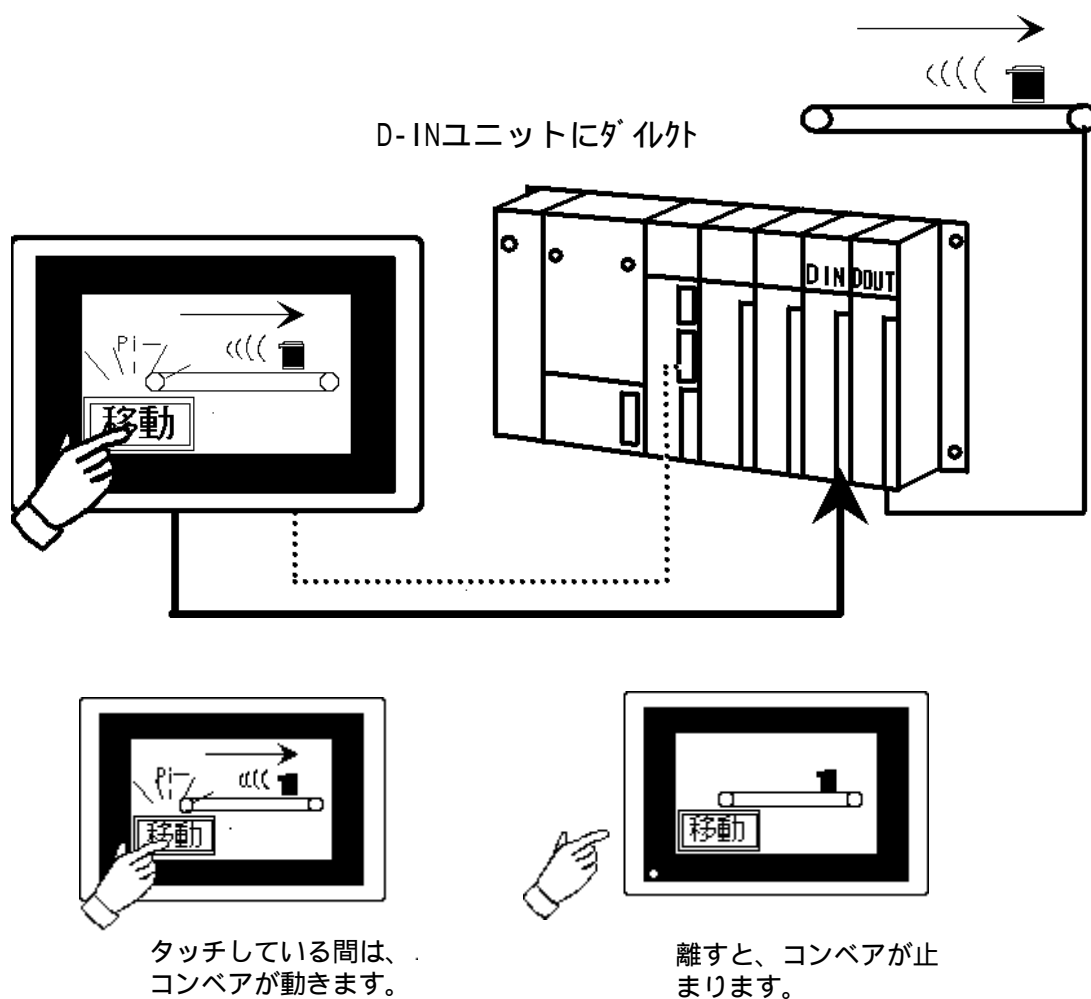

\*GP-270、GP-370、GP-H70、GP-377RT、GP-377ではAUX I/Fをサポートしていないため、インチング出力はできません。



## 2.25.2 詳細

AUX I/Fが直接ホストのDINリレーに出力するため、データのやり取りによる時差が少なくなります。

インチング出力には、ビット出力とデータ出力(バイト出力)の2種類があります。

- ・ビット出力 ... Tihタグ
- ・データ出力 ... Tiwタグ

いずれも動作モードは固定で、タッチパネルスイッチを押している間だけ出力します。通常のTタグのようなアドレス指定の必要もありません。

< Tihタグの例 >

タッチパネルを押している間、AUXのTSW3(4ピン)の出力信号がONします。

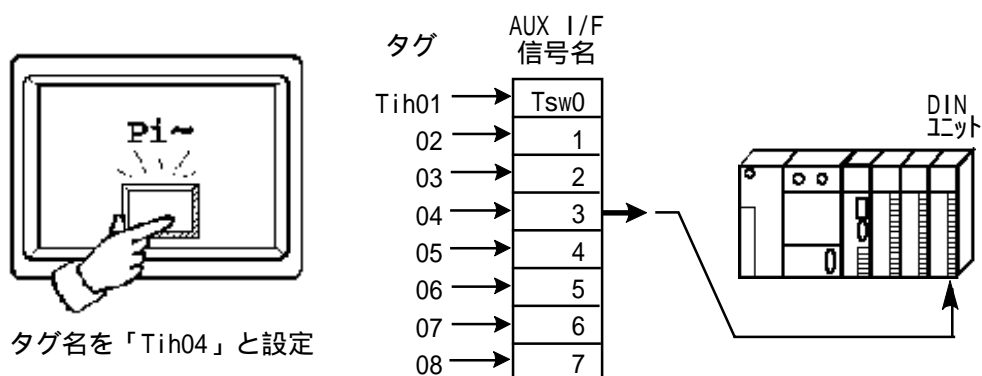

< Tiwタグの例 >

タッチパネルを押している間、Tiwタグの設定に従ってAUX出力信号がONします。

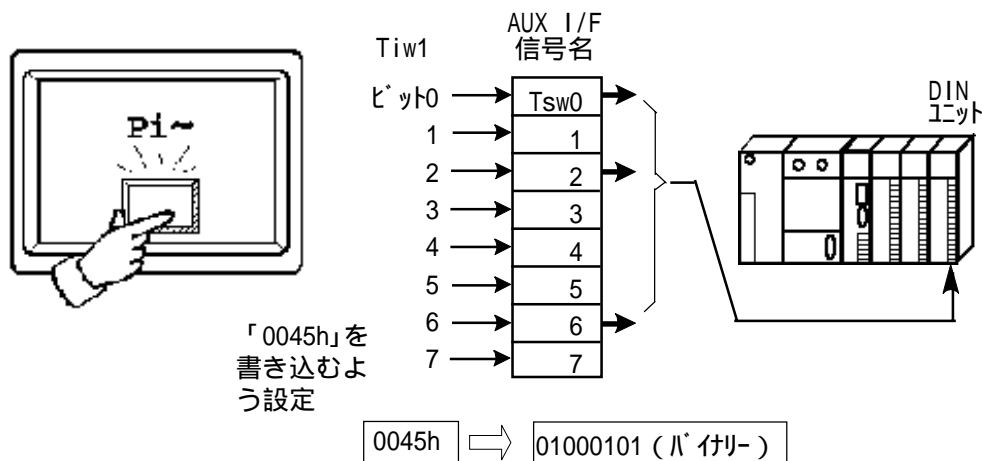

同じくAUX I/Fからブザー(BUZZ信号)出力を行うことができます。

1画面に設定できるタグの数は、Tihタグが最大8個、Tiwタグが最大256個です。



- ・データ出力のDOUT変化中にホストのDINユニットがデータサンプリングをすることがあります。その場合は、ラダーで2度読みを行ってデータを読み込んでください。
- ・AUX I/Fについて  
参照 「各GPシリーズユーザーズマニュアル/補助入出力(AUX)I/F」
- ・タッチパネルスイッチの位置について  
参照 Tタグ設定時に便利な機能(2)タッチパネルグリッド<Tタグ>

## 2.25.3 設定項目 Tih タグ

## 情報



現在設定している内容をここで確認することができます。

## タグ名

半角文字（英数字 / 記号 / カタカナ）5文字（全角2文字）以内で付けます。

## コメント

設定するタグ名へのコメントを半角20文字（全角10文字）以内で付けます。

## オプション

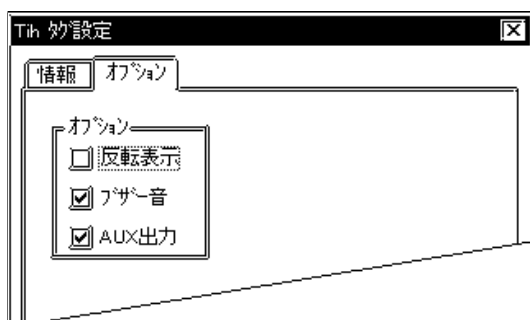

## オプション

## 反転表示

タッチパネルスイッチを押している間、タッチエリアを反転表示させるかさせないか、選択することができます。



・作画ソフトGP-PRO 以前の画面データを取り込む場合は、以下のように塗込み部分がブリンクする場合があります。タッチパネルスイッチ描画時に塗込みを使用した場合は、「反転表示・有」に設定すると、カラーの指定にかかわらず、GP上では塗込み部分がブリンクする場合があります。スイッチを塗込んだときには、特に必要のある場合以外は「反転表示・無」に設定してください。

## ブザー音

タッチパネルスイッチを押している間、ブザー音を鳴らすか鳴らさないか、選択することができます。

## AUX出力

タッチパネルスイッチを押している間、AUX I/Fからのブザー（BUZZ信号）出力を行うか行わないか、選択することができます。

## 2.25.4 設定項目 Tiw タグ

## 情報

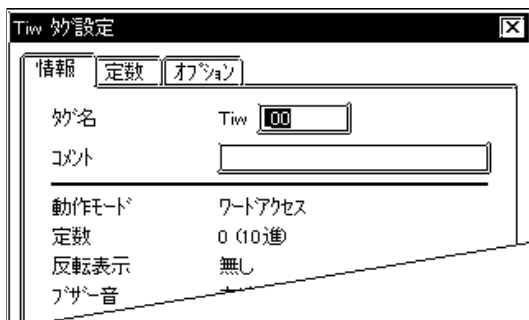

現在設定している内容をここで確認することができます。

## タグ名

半角文字（英数字 / 記号 / カタカナ）5文字（全角2文字）以内で付けます。

## コメント

設定するタグ名へのコメントを半角20文字（全角10文字）以内で付けます。

## 定数

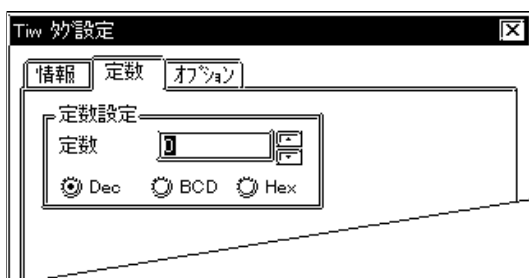

## 定数設定

## 定数

ここで指定した値とデータ形式に従ってAUX信号がONします。設定可能な範囲は、0～255です。

## Dec

## BCD

## Hex

定数のデータ形式を設定します。「定数」は10進、BCD、16進での設定ができます。

**参照** Tタグ設定時に便利な機能 (1)定数のBCD・16進入力<Tタグ>

## オプション

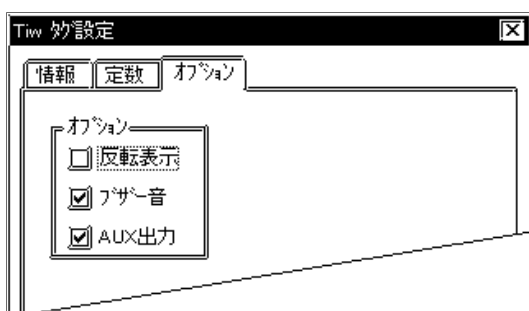

## オプション

## 反転表示

タッチパネルスイッチを押している間、タッチエリアを反転表示させるかさせないか、選択することができます。



・作画ソフトGP-PRO 以前の画面データを取り込む場合は、以下のように塗込み部分がブリンクする場合があります。タッチパネルスイッチ描画時に塗込みを使用した場合は、「反転表示・有」に設定すると、カラーの指定にかかわらず、GP上では塗込み部分がブリンクする場合があります。スイッチを塗込んだときには、特に必要のある場合以外は「反転表示・無」に設定してください。

## ブザー音

タッチパネルスイッチを押している間、ブザー音を鳴らすか鳴らさないか、選択することができます。

## AUX出力

タッチパネルスイッチを押している間、AUX I/Fからのブザー（BUZZ信号）出力を行うか行わないか、選択することができます。

## 2.26 ウィンドウ表示<Uタグ>

### 2.26.1 概要

ウィンドウとして登録した画面をベース画面上に重ね表示します。運転画面はそのまま、別画面を必要ときにだけ重ね表示できます。ベース画面に作画した絵とタグのデータを、ウィンドウとして使うことができます。テンキーパッドなどを登録して、画面を有効利用できます。  
**参照** 「入門マニュアル/基礎編(ベース画面2の作成)」

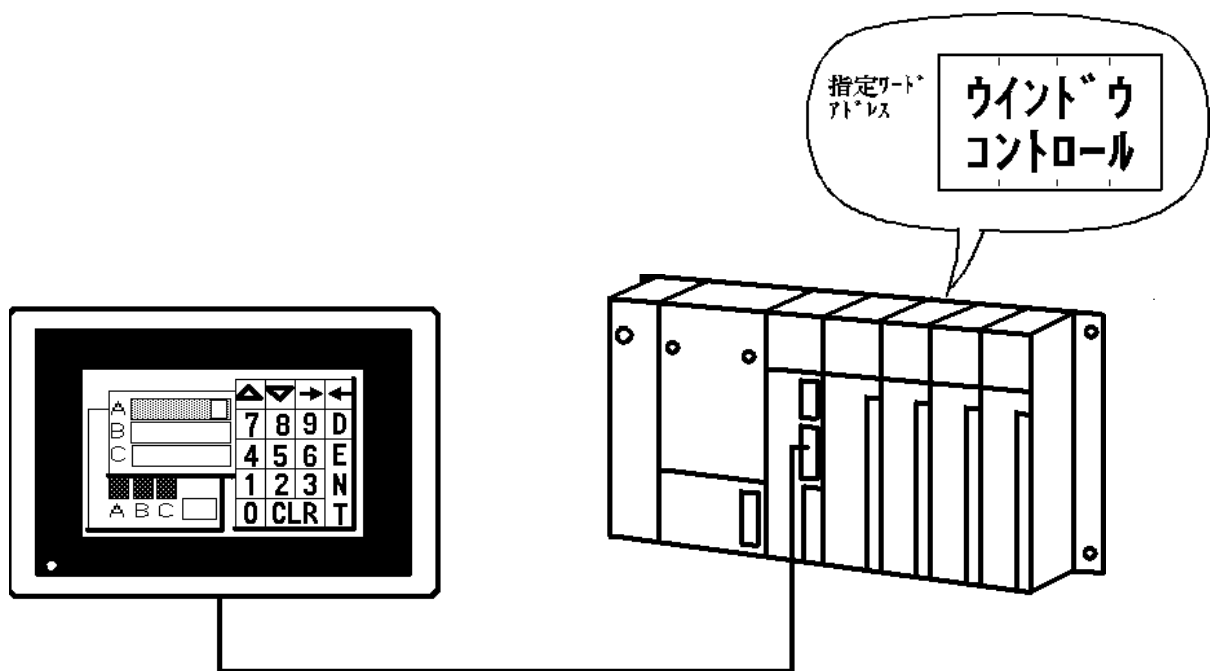

### 2.26.2 詳細

表示するウィンドウ登録画面、および表示位置の指定方法には、直接指定と間接指定とがあります。

- ・直接指定の場合 ... 表示画面および表示位置は固定です。  
制御のために使用するワードアドレスは1ワードです。
- ・間接指定の場合 ... 表示画面および表示位置は可変です。  
制御のために使用するワードアドレスは4ワードです。

**参照** 「オペレーションマニュアル/2-6 ウィンドウ登録」

ウィンドウ表示には、「グローバルウィンドウ表示」と「ローカルウィンドウ表示」の2種類があります。

- ・グローバルウィンドウ表示の場合 ... 全画面に共通の、同じウィンドウを表示します。
- ・ローカルウィンドウ表示の場合 ... それぞれのベース画面専用のウィンドウを表示します。

ウィンドウは1画面上に3つ（「グローバルウィンドウ」1つ、「ローカルウィンドウ」2つ）まで同時に表示できます。

ウィンドウの重ね表示により隠れた部分のタッチキーは効きません。

1画面上に複数のウィンドウを表示する場合、最後に表示または移動されたウィンドウが、最も手前に表示されます。また、ウィンドウの重なり順はタッチによって入れ換えることができます。ただし、押した位置にタッチキーが設定されている場合は、タグの処理後に表示が入れ替わります。

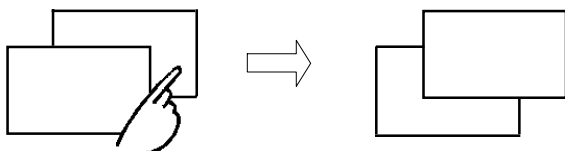

下にあるウィンドウの  
エリアをタッチすると...

上に入れ替わります。

ウィンドウ表示時にウィンドウ内データ表示を高速化するための高速設定があります。

### 重要

- ・ベース画面とウィンドウをあわせて、タグの総数が256個（GP-270、GP-370、GP-H70は128個）（Rタグのポジション、kタグは除く）を超えた場合、257個め以降は無効となります。最後に表示されたウィンドウ上のタグから順に無効になります。
- ・Rタグの表示位置は、ベース画面とウィンドウをあわせて512個（GP-270、GP-370、GP-H70は256個）を超えた場合、513個め以降は無効となります。最後に表示されたウィンドウ上のタグから順に無効になります。
- ・高速表示にした場合は、常時起動するようになりますので、ウィンドウ上にWタグ、Dスクリプト等デバイスへ書き込みを行う設定をしているタグの場合は、ウィンドウを表示させていなくてもトリガがかかると起動するので、ウィンドウを表示後に起動させる場合は、通常のUタグの設定を行ってください。
- ・ウィンドウ上にあるKタグ、Uタグ、Vタグ、設定値表示器は無効となります。
- ・ウィンドウ上では、折れ線グラフ、部品の折れ線グラフは表示できません。



- ・存在しないウィンドウ登録番号を指定したり、ウィンドウの元絵となっているベース画面がない場合、ウィンドウは表示されません。
- ・ウィンドウ画面の登録方法について  
**参照** 「オペレーションマニュアル / 2.6 ウィンドウ登録」
- ・ウィンドウのON/OFF、画面切替が行われるとベース画面の最初のタグから処理が再開されます。
- ・グローバルウィンドウのON/OFF、画面切替、移動はタグとタグの処理の間で行われます。

## 2.26.3 グローバルウィンドウ表示

グローバルウィンドウ表示の場合、GP本体の初期設定/システム環境の設定/グローバルウィンドウの設定でグローバルウィンドウの設定を行うか、もしくは、GPシステムの設定上でグローバルウィンドウの設定を行います。全画面に共通のウィンドウ画面となります。

- 参照**
- ・GPシステムの設定の場合：「GPシステムの設定でグローバルウィンドウを表示させるには<Uタグ>」
  - ・GP本体の場合：「GP70シリーズ ユーザーズマニュアル/グローバルウィンドウの設定」

ウィンドウの表示の制御は、システムエリア内の専用エリアで行います。



### ウィンドウコントロール

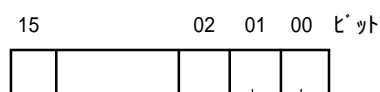

表示 [0]のときウィンドウは非表示です。[1]で表示します。

**ウィンドウの重なり順の入れ換え**

[0]のとき、タッチによりウィンドウの重なり順が入れ換わります。[1]のときは、タッチしても入れ換えは起こりません。

### ウィンドウ表示位置

間接指定の場合は、ウィンドウ画面の左上隅の座標データを、絶対値でデータ設定します。このとき、ベース画面の左上隅を原点(0,0)として考えます。ウィンドウ表示位置のX座標データは、8ドット単位で指定してください。

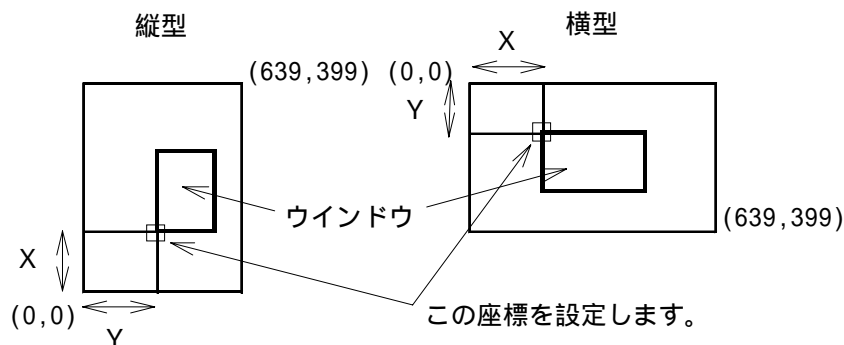



- ・直接指定の場合、「ウィンドウコントロール」以外の項目はGP-PRO/PB 上でタグ設定時に行うので、LS17～19のエリアは不要です。ウィンドウ登録番号はダイアログボックス内で、表示位置はダイアログボックス内項目確定後に表示される画面作成エリアに、カーソルで指定します。
- ・グローバルウィンドウ表示の制御をホストから行うためには、GPシステムの設定または、GP本体の初期設定で、グローバルウィンドウ表示用の専用エリアを使用するように設定してください。
- ・グローバルウィンドウ表示を行うためには、GP本体の初期設定もしくは GP システムの設定の「グローバルウィンドウの設定」で設定を行ってください。
- ・グローバルウィンドウ表示を行っている時に、デバイスモニタを呼び出すとグローバルウィンドウ表示をいったん終了します。グローバルウィンドウ表示はデバイスモニタ終了後、再表示します。
- ・デバイスモニタを使用する場合は、ウィンドウ動作指定は「間接指定」、データ形式「Bin」の固定となります。

## 2.26.4 ローカルウィンドウ表示

ローカルウィンドウ表示の場合、各ベース画面上でUタグを設定します。それぞれのベース画面専用のウィンドウ画面となります。

ベース画面上では、Uタグを複数個設定できます。ただし、同時に表示できるウィンドウは2つまでです。

Uタグを複数個設定した場合は、必要なウィンドウのみが表示されるよう、制御してください。ウィンドウの表示の制御は、指定ワードアドレスで行います。

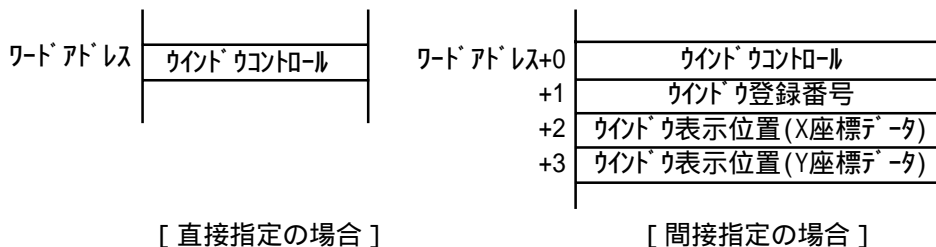

ウィンドウコントロールの各ビットの機能は「グローバルウィンドウ」の場合と同様です。ウィンドウ表示位置のX座標データは、8ドット単位で指定してください。

## 2.26.5 設定項目

## 情報

現在設定している内容をここで確認することができます。

## タグ名

半角文字（英数字 / 記号 / カタカナ）5文字（全角2文字）以内で付けます。

## コメント

設定するタグ名へのコメントを半角20文字（全角10文字）以内で付けます。

## ウィンドウ指定

## 常時読込

ここをチェックするとウィンドウ呼び出し時の表示のスピードがアップします。しかし、ウィンドウ非表示時もウィンドウ上に設定されたタグデータ（但しタッチ入力タグは除く）を読み込んでいるため他のタグの表示スピードはダウンします。また、同一画面上に「常時読込」選択と非選択のUタグを両方設定できません。

## ワードアドレス

**この項目は、ローカルウィンドウ設定の場合のみ現れる項目です。**

ここで指定したワードアドレスがウィンドウ表示の制御を行うアドレスの先頭になります。「ウィンドウ指定」で直接指定を選択した場合は、指定ワードアドレス1ワードのみを使用します。また、間接指定を選択した場合は、指定ワードアドレスから4ワード分を使用します。「常時読込」選択時はビットアドレスを設定します。

## 重なり入れ替え

ここをチェックすると、ウィンドウが2画面以上表示された時、後ろのウィンドウをタッチするとウィンドウの表示が入れ替わります。「常時読込」選択時のみ有効です。非選択の場合はシステムエリア内の「ウィンドウコントロール」で行います。

**参照** グローバルウィンドウ表示



・グローバルウィンドウ表示の場合は、制御用アドレスはシステムエリア内に設けま  
す。必ず、GPシステムの設定または、GP本体の初期設定で、「ウィンドウコン  
ロール」などの制御用アドレスを使用するよう設定してください。

・同一画面内に「常時読込」を選択したUタグは2つまでしか設定できません。

・「常時読込」を選択したUタグ上にWタグやDスクリプトでデバイスへの書き込みの  
設定がある場合、ウィンドウ非表示時も条件が成立すればデバイスへの書き込みを  
実行します。「常時読込」を選択しない場合は上記のデバイスへの書き込みは実行  
しません。

・「常時読込」はGP-PRO/PB for Windows95 V2.1以前の「高速」と同じ機能です。



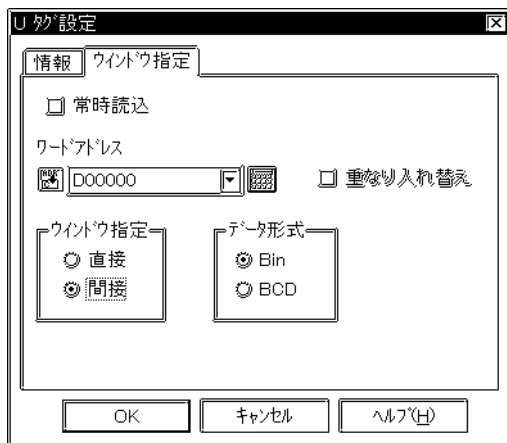

### ウィンドウ指定

#### 直接

表示画面および表示位置は固定です。表示画面は「ウィンドウ登録番号」で指定します。表示位置は、タグ項目設定後に、直接画面上で指定します。

#### ウィンドウ登録番号

「ウィンドウ指定」で「直接」を選択した場合のみ指定します。ウィンドウとして使用する画面を指定します。

#### 間接

表示画面および表示位置は可変です。指定ワードアドレスにデータを格納して変更します。間接は常時読込非選択時のみ有効です。

### データ形式

#### バイリ

#### BCD

表示位置データ、ウィンドウ登録番号のデータ形式を指定します。

## 2.26.6 Uタグを使用した画面例

画面例

- ・ベース画面

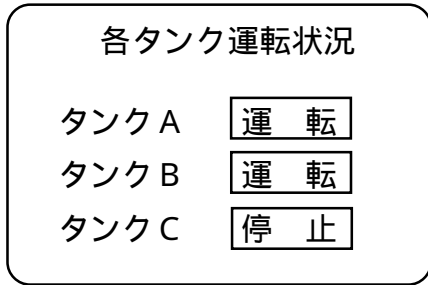

ローカルウィンドウ表示用Uタグをベース画面に設定します。

- ・ウィンドウ指定：「間接」
- ・ワードアドレス：「D0100」

- ・ウィンドウ登録画面「1」

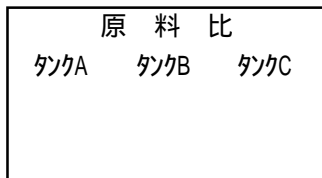

- ・ウィンドウ登録画面「2」

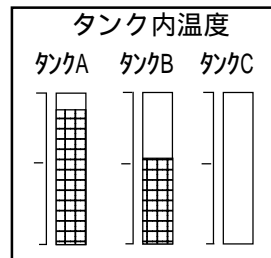

表示ウィンドウ間接指定の場合、指定ワードアドレスから4ワード分が自動的に、ウィンドウ表示制御のためのアドレスとなります。

D0100	ウィンドウコントロール
D0101	ウィンドウ登録番号
D0102	ウィンドウ表示位置(X座標データ)
D0103	ウィンドウ表示位置(Y座標データ)

00ビットを[1]にするとウィンドウが表示されます。[0]で消えます。

ここに格納されたデータに対応する登録番号のウィンドウ画面が表示されます。

} ウィンドウ表示位置の座標データを格納します。但し、X座標データは、8の倍数で格納します。

(48,60)

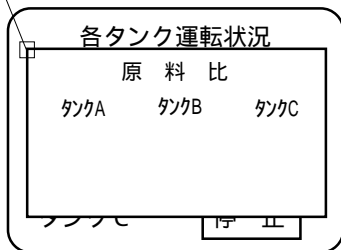

D0100	1
D0101	1
D0102	48
D0103	60

(48,60)の位置にウィンドウ登録画面1を表示します。

(192,15)

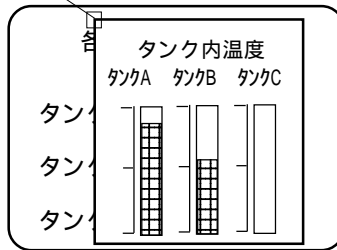

D0100	1
D0101	2
D0102	192
D0103	15

(192,15)の位置にウィンドウ登録画面2を表示します。

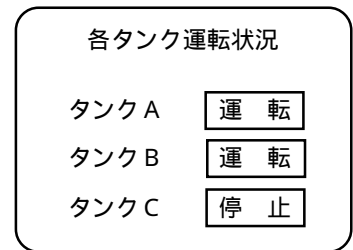

D0100	0
D0101	2
D0102	192
D0103	15

D0101～D0103のデータに関らず、ウィンドウは非表示です。

## 2.26.7 GPシステムの設定でグローバルウィンドウを表示させるには

GPシステムの設定でグローバルウィンドウを表示させるには

GPシステムの設定上でグローバルウィンドウの設定を行うには、「拡張機能設定/グローバルウィンドウ」を選択します。

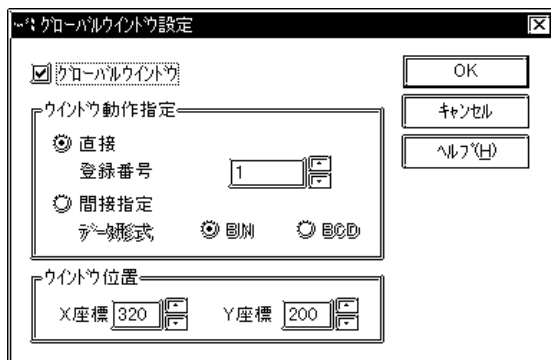

### グローバルウィンドウ

グローバルウィンドウの表示機能を使用するか、しないかを設定します。

### ウィンドウ動作指定

グローバルウィンドウを使用する場合、ウィンドウの指定が必要です。

- ・「直接」: ウィンドウ登録画面および表示位置の指定は固定値となります。「登録番号」を設定します。
- ・「間接」: システムエリアに設けられた専用ワードアドレスにウィンドウ登録番号を書き込むことによって、複数のウィンドウ登録画面をグローバルウィンドウとして扱うことができます。また、グローバルウィンドウの表示位置も可変値となります。「データ形式」を設定します。



- ・デバイスモニタを使用する場合は、ウィンドウ動作指定は必ず「間接指定」、データ形式「Bin」に設定してください。

### ウィンドウ位置

「ウィンドウ指定 直接」の場合のみ設定します。ウィンドウ表示座標を設定します。この座標がウィンドウ画面の左上隅にあたります。

## 2.27 ビデオウインドウ表示<Vタグ>

### 2.27.1 概要

GP570VM/870VM専用機能です。映像信号をビデオウインドウ上に表示します。制御属性やビデオIDを設定することによって、映像信号3チャンネル中、任意のチャンネルから任意の座標に表示することができます。映像を見ながらタッチキーなどでの操作が可能です。

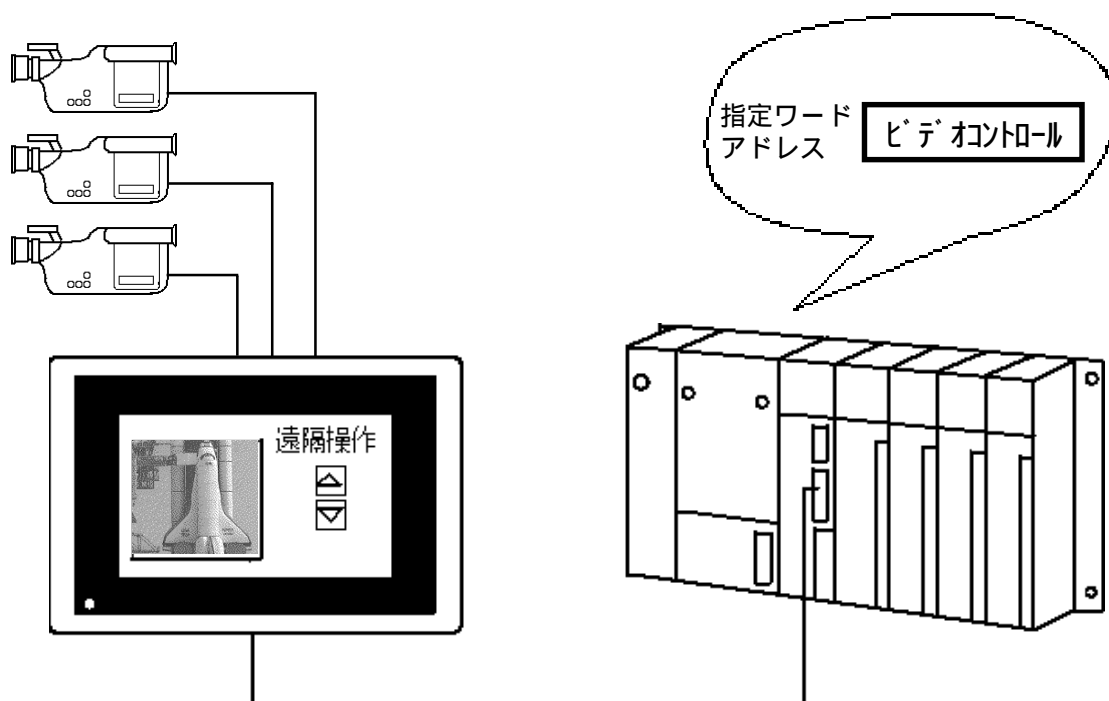

### 2.27.2 詳細

ビデオID番号を指定することにより、ID番号と対応した各種の制御属性を、一括して呼び出すことができます。

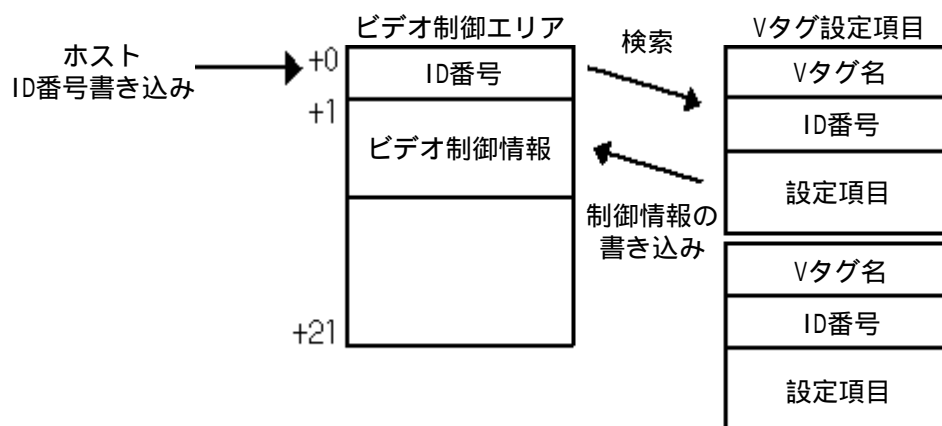

ホストからは一度に多量のビデオ制御用データを送信する必要はありません。ID番号の指定のみでビデオ表示が行えます。本機はID番号が設定されたVタグの制御情報(設定項目)から、一括してビデオ表示をすることができます。

**参照** 「GP-570VM/870VM ユーザーズマニュアル / ビデオウインドウの制御エリアとは」

ビデオ表示モードには標準モードと拡大モードがあり、ビデオウィンドウを標準、拡大のどちらかのサイズで表示させるかを選択できます。

ビデオウィンドウの透過表示可能です。

ビデオウィンドウ内のタッチパネル入力を有効とするか無効とするかを選択できます。

ホストからID番号を書き込む以外に直接ホストからビデオ制御エリアのデータを書き換えることによってビデオウィンドウをダイナミックにコントロールすることが可能です。

V タグはベース画面のみ有効です。1画面あたり最大32個まで設定可能です。ただし、ビデオウィンドウ表示は同時に2つ以上の表示はできません。

GPタイプを縦型にしてもビデオ表示やVGA表示は縦にはなりません。ビデオ表示の場合はビデオ側を縦表示に合わせる必要があります。

GPタイプを縦型にして使用する場合の座標系は以下ようになります。

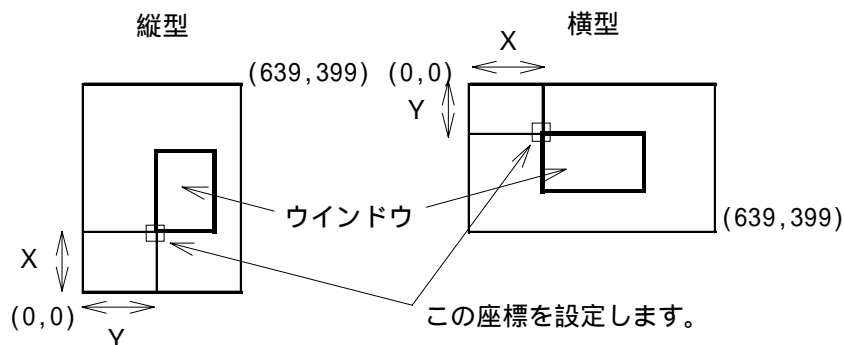

## 2.27.3 設定項目

## 情報

タグ名	V 10000
コメント	
ID 番号	1
入力チャンネル	0
表示モード	有
タッチパネル動作	

現在設定している内容をここで確認することができます。

## タグ名

半角文字（英数字 / 記号 / カタカナ）5文字（全角2文字）以内で付けます。

## コメント

設定するタグ名へのコメントを半角20文字（全角10文字）以内で付けます。

## 表示設定

ID 番号	1	<input checked="" type="checkbox"/> 表示モード
入力チャンネル	0	<input checked="" type="checkbox"/> タッチパネル動作
透過表示	<input checked="" type="radio"/> 無 <input type="radio"/> 指定色をビデオ画面より優先 <input type="radio"/> 指定色以外をビデオ画面より優先	表示サイズ
		<input checked="" type="radio"/> 標準 <input type="radio"/> 拡大

## ID番号

ビデオウィンドウ固有のID番号を指定します。同一画面では、番号が重複しないようにしてください。

## 入力チャンネル

ビデオの入力チャンネルを指定します。

## 表示モード

ビデオウィンドウの表示有/無を指定します。選択した場合ビデオ制御エリアのID番号の書き替えのみで表示切り替え可能です。非選択時はビデオ制御エリアの表示モードビットのON/OFFで表示の制御が可能です。

## タッチパネル動作

ここを選択するとビデオウィンドウ内のタッチパネル入力を有効にします。



- ・タッチパネル入力を無効にしても、ビデオウィンドウの表示がOFFの場合には、タッチパネル入力が有効になります。

## 透過表示

## 無

ビデオウィンドウの透過表示をしません。

## 指定色をビデオ画面より優先

指定した色のみビデオ画面より優先されて表示します。

## 指定色以外をビデオ画面より優先

指定した色以外をビデオ画面より優先されて表示します。

## 表示サイズ

## 標準

## 拡大

ビデオ画面の標準 / 拡大の切り替えを行います。

## 2.27.4 Vタグを使用した画面例

チャンネル0、チャンネル1からのビデオ入力を見ながら監視する画面例とビデオ制御エリアのID番号切り替えを示します。

ベース画面 1

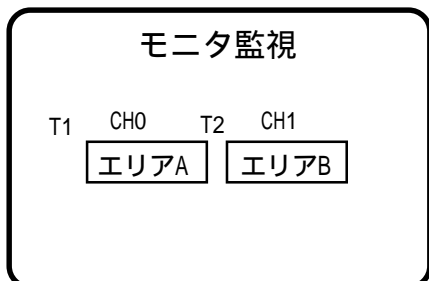

チャンネル0



・ベース画面 1 タグ設定

T1	アドレス	LS8
	データ	0002
T2	アドレス	LS20
	データ	0001

チャンネル1

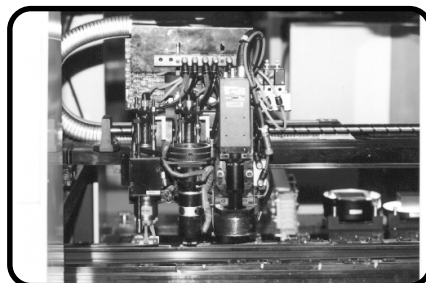

ベース画面 2

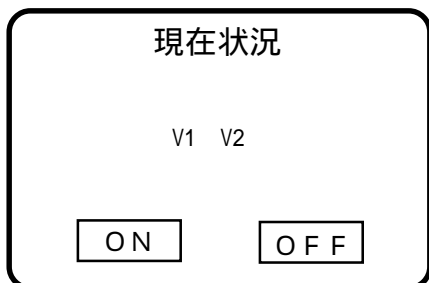

・ベース画面 2 タグ設定

V1	ID 番号	1	V2	ID 番号	2
	チャネル	0		チャネル	1
	表示モード	ON		表示モード	ON
	表示サイズ	標準		表示サイズ	標準
	透過表示	無		透過表示	無
	タッチパネル動作	無		タッチパネル動作	有

エリアAをタッチします。

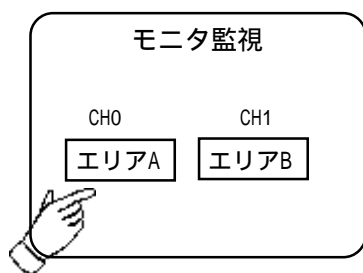

チャンネル0の映像を表示します。



	LSI7
LS0020	0001
LS0021	
LS0022	0000

T1が画面2に切り替えT2がID番号1の表示を行います。

PLCよりLS20にデータ0002を書き込みます。

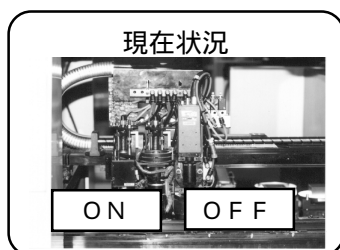

	LSI7
LS0020	0002
LS0021	
LS0022	0000

ID番号2で設定した映像を表示します。

PLCよりLS22にデータ0001を書き込みます。

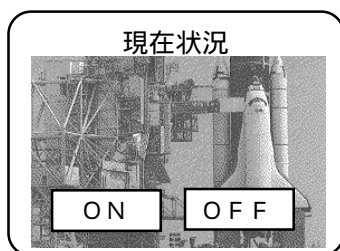

	LSI7
LS0020	0002
LS0021	
LS0022	0001

チャンネル1の映像を表示します。



・GP-530VMからGP-570VMに画面を流用する場合、ビデオ制御エリアの先頭アドレスが違いますのでご注意ください。



MEMO

このページは、空白です。  
ご自由にお使いください。

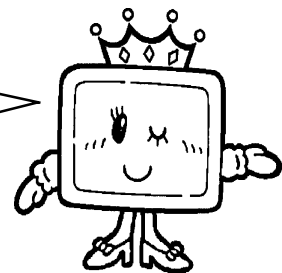

## 2.28 デバイスへの書き込み<Wタグ>

### 2.28.1 概要

ホスト内のビットアドレスの変化によって、ワードアドレスにデータを書き込んだり、ビットをON/OFFしたりします。

動作モード「ワード」の場合

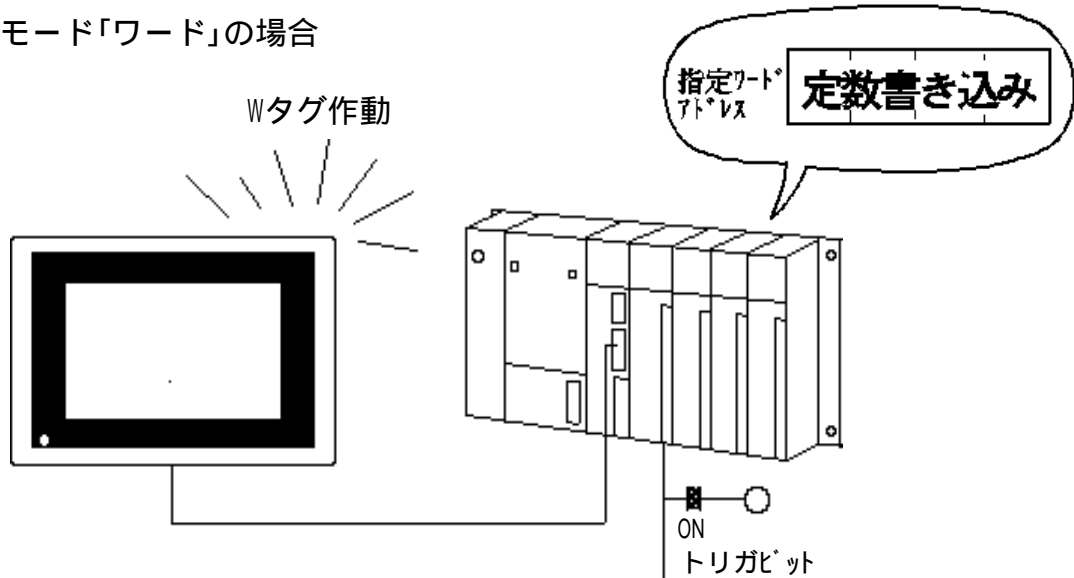

動作モード「ビット」の場合

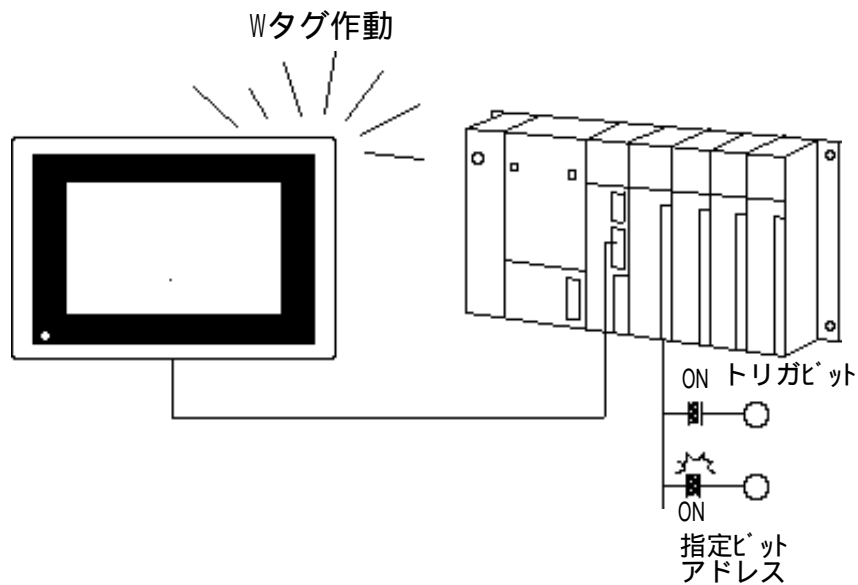

## 2.28.2 詳細

動作を起こすタイミングのモードを選択できます。

- ・ 0 1 起動ビットの[0] [1]でタグが起動します。
- ・ 1 0 起動ビットの[1] [0]でタグが起動します。
- ・ 0 1 起動ビットの[1] / [0]が切り替わるたびに、タグが起動します。

以下のような動作が可能です。

- ・ ビットセット
- ・ ビットリセット
- ・ ビット反転(オルタネート)
- ・ 条件比較
- ・ 画面切り替え
- ・ データ書き込み(16ビット、32ビット)
- ・ 16ビットバイナリーデータ加算  
(加算値をマイナス値にすることにより、減算も可能)
- ・ 16ビットBCDデータ加算  
(定数にマイナス値を設定することにより、減算も可能)
- ・ GP専用特殊機能(前画面に戻る)

## 2.28.3 設定項目

## 情報

Wタグ設定

情報 動作モード

タグ名 W 0000

コメント

---

起動ビットアドレス X00000

起動方法 0->1

動作モード ビット

アドレス X00000

モード ビットセット

階層画面切替

現在設定している内容をここで確認することができます。

## タグ名

半角文字（英数字 / 記号 / カタカナ）5文字（全角2文字）以内で付けます。

## コメント

設定するタグ名へのコメントを半角20文字（全角10文字）以内で付けます。

## 動作モード / ビット

Wタグ設定

情報 動作モード

ビット  ワード  特殊

起動方法  0->1  1->0  0<->1 起動ビットアドレス X00000

ビットアドレス X00000

ビット動作

セット  リセット  反転  比較

OK キャンセル ヘルプ(F1)

## ビット

起動ビットの変化時ビットアドレスをON/OFFします。

## 起動方法

0->1

起動ビットの[0] [1]でタグが起動します。

1->0

起動ビットの[1] [0]でタグが起動します。

0<->1

起動ビットの[1] / [0]が切り替わるたびに、タグが起動します。

## 起動ビットアドレス

起動となるビットアドレスを指定します。

## ビットアドレス

起動ビット変化時に、セット / リセットさせるビットアドレスを指定します。

## ビット動作

## セット

起動ビットが指定したモードで変化すると、指定したビットアドレスは[0]のとき[1]になります。起動ビットの変化時のみ実行され、[1]の状態は保持されます。

## リセット

起動ビットが指定したモードで変化すると、指定したビットアドレスは[1]のとき[0]になります。起動ビットの変化時のみ実行され、[0]の状態は保持されます。

## 反転

起動ビットが指定したモードで変化することにより、指定ビットアドレスの[1] / [0]の状態は切り替わります（オルタネート動作）。



### 比較

起動ビットが指定したモードで変化すると、あるワードアドレス内のデータと、設定した「定数」を比較します。条件が満たされている場合に、指定ビットアドレスは[1]になります。

### ワードアドレス

ここで指定したワードアドレス内のデータと「定数（16ビットデータ）」を比較します。

### 定数設定

#### 定数

固定値を設定します。

Dec

BCD

Hex

定数のデータ形式を設定します。

### 比較条件

=

<

<=

<>

>

>=

これらの比較子の中から選択します。比較方法は以下のようにになります。

S1 (比較子) S2

S1 : ワードアドレス内のデータ

S2 : 定数

## 動作モード / ワード



## ワード

起動ビット変化時ワードアドレスにデータを書き込みます。

## 起動方法

0->1

起動ビットの[0] [1]でタグが起動します。

1->0

起動ビットの[1] [0]でタグが起動します。

0<->1

起動ビットの[1] / [0]が切り替わるたびに、タグが起動します。

## 起動ビットアドレス

起動となるビットアドレスを指定します。

## ワードアドレス

起動ビット変化時にデータを書き込むワードアドレスを指定します。

## 階層画面切替

画面切り替え用Wタグを設定する場合、階層画面切り替えを有効にするときはここを選択します。

**参照** Tタグ / 階層画面切り替え



**動作モード**

**セット16Bit**

起動ビットが指定したモードで変化すると、指定ワードアドレスに「定数（16ビットデータ）」を書き込みます。

定数の設定範囲は、-32768～32767です。

**セット32Bit**

起動ビットが指定したモードで変化すると、指定ワードアドレスに「定数（32ビットデータ）」を書き込みます。

**加算バイナリ16Bit**

起動ビットが指定したモードで変化すると、「ワードアドレス1」内のデータを参照し、そのデータと「定数（バイナリ16ビットデータ）」を加算した結果を指定ワードアドレスに書き込みます。

定数の設定範囲は、-32768～32767です。

**加算BCD16Bit**

起動ビットが指定したモードで変化すると、「ワードアドレス1」内のデータを参照し、そのデータと「定数（BCD16ビットデータ）」を加算した結果を指定ワードアドレスに書き込みます。

定数の設定範囲は、0～9999です。

**ワードアドレス1**

ここで指定したワードアドレス内のデータと「定数（16ビットデータ）」を加算します。  
「加算Bin16B」、「加算BCD16B」を選択した場合のみ設定します。

**定数設定**

**定数**

固定値を設定します。

**Dec**

**BCD**

**Hex**

定数のデータ形式を設定します。設定可能範囲は<定数設定範囲一覧>をご参照ください。

< 定数設定範囲一覧 >

動作モード	定数
セット16B	-32768 ~ 32767
セット32B	-2147483648 ~ 2147483647
加算Bin16B	-32768 ~ 32767
加算BCD16B	0 ~ 9999

## 動作モード / 特殊



## 特殊

起動ビットが変化すると次にあげる特有の機能を行います。

## 起動方法

0->1

起動ビットの[0] [1]でタグが起動します。

1->0

起動ビットの[1] [0]でタグが起動します。

0<->1

起動ビットの[1] / [0]が切り替わるたびに、タグが起動します。

## 起動ビットアドレス

起動となるビットアドレスを指定します。

## [ 前画面に戻る ] に設定

起動ビットが指定したモードで変化すると、直前に表示していた画面に戻ります。ただし、「階層画面切替」のプロジェクトであれば親画面へ戻ります。最大32画面前まで戻ることができます。

## 重要

- ・ PLCのデバイスへの書き込みは通信サイクルタイム以上の間隔を空けて行うようにしてください。GP内部の特殊リレーのタグスキャンカウンタなどを書き込みのトリガにし、PLCのデバイスへの書き込みを頻繁に行うと通信エラーまたはシステムエラーになる場合があります。
- ・ 通信サイクルタイムは、GP内部特殊リレーLS2037に格納されます。参照 PLC接続マニュアル



- ・ 「前画面」とは、現在表示されている画面の直前に表示されていた画面を指します。“現在表示画面より画面番号がひとつ前の画面”という意味ではありませんので、ご注意ください。



## 2.28.4 Wタグの動作例

画面切り替え時の監視ビット

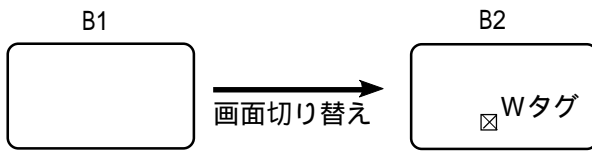

ベース画面 B2 に、Wタグ (動作モード / 0 1) が設定されています。  
画面切り替えと監視ビットおよびWタグの動作タイミングを、以下に示します。

<例 1 >

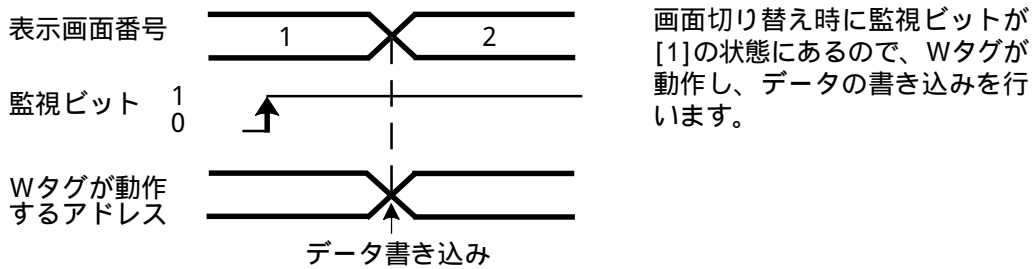

<例 2 >

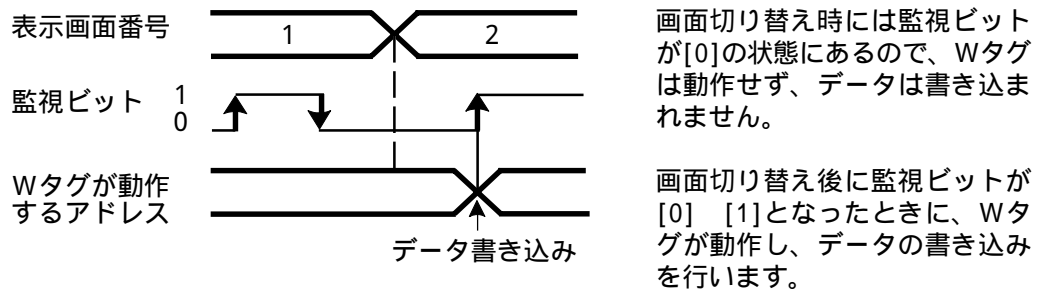

・ <例 1 > はダイレクトアクセス方式の場合のみの動作です。メモリリンク方式の場合は <例 2 > の動作のみとなりますので、ご注意ください。

・ 動作モード / 1 0 でも同様の動作となります。

「動作モード・0 1」の動作

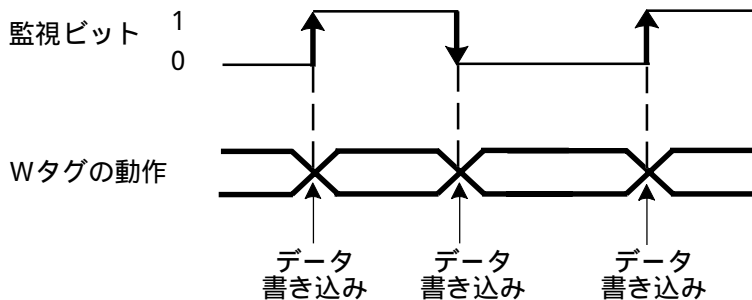

監視ビットが [0] / [1] と切り替わるたびにWタグが動作し、データの書き込みを行います。

## 2.29 テキストデータ表示< Xタグ >

### 2.29.1 概要

テキスト画面に登録したテキスト（文字のみのデータ）を表示します。  
 テキスト画面は、先頭からだけでなく途中の行から表示させることができます。  
**参照** 「入門マニュアル/応用編（B4：トラブル画面）」

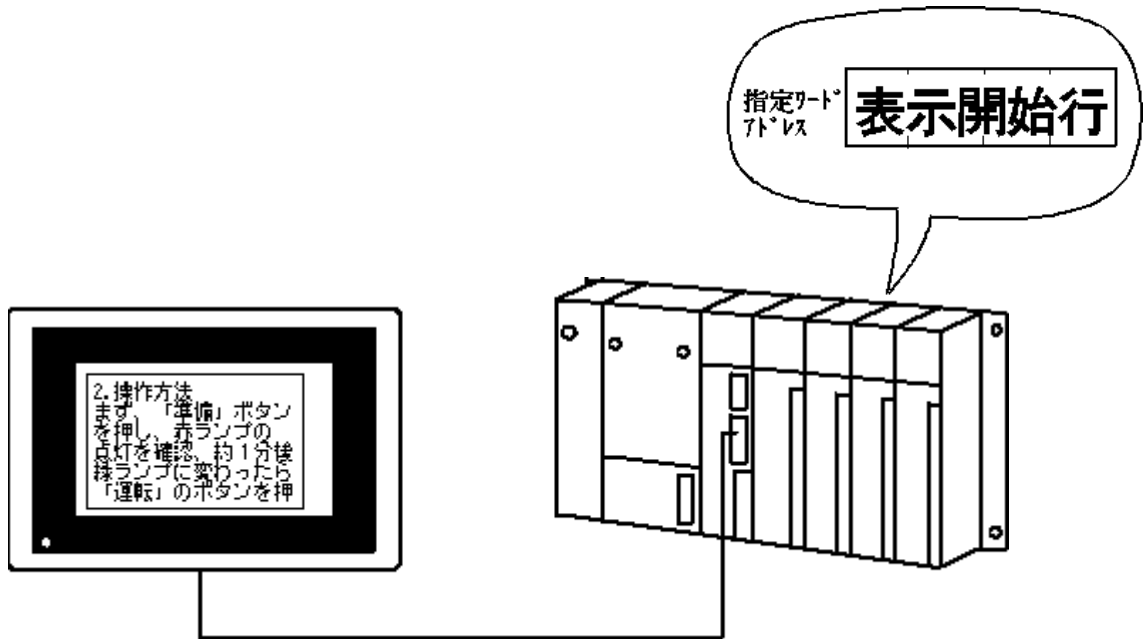

\*長い文章もスクロール表示できます。

### 2.29.2 詳細

「表示開始行」として指定された行以降のテキスト画面の内容を表示します。  
**参照** 「オペレーションマニュアル/3.4 テキストの入力～テキスト(X)画面」

テキスト画面の「表示開始行」は、可変値にすることもできます。これにより、1画面に収まりきれないテキスト画面の内容をスクロール表示することができます。

「表示開始行」が「0」の場合、表示はクリアされます。

「表示開始行」として設定されたデータに該当する行がない場合には、何も動作を行いません。すでに表示されている行はそのままです。

動作モードは、「ビット」と「ワード」の2種類があります。

動作モードが「ビット」の場合、表示開始行の指定は間接指定です。  
データを書き込むためのアドレス指定はビット単位で行い、必要なビット長のみを割り当てることができます。表示するテキスト画面は1つに固定されます。

動作モードが「ワード」の場合、表示開始行の指定を直接指定にするか間接指定にするかを選択します。データを書き込むためのアドレス指定はワード単位で行います。  
表示するテキスト画面を切り替えることができます。該当するテキスト画面がない場合は、表示はクリアされます。

テキスト画面上では、最大512行のテキストデータが登録できます。

テキスト画面上での1行当たりの最大文字数は、GPの機種および「文字サイズ」の設定によって決まります。

**参照** 詳細 / 最大文字数、行数 < Aタグ >

文字サイズや、表示のカラーの選択ができます。



- ・設定された表示エリアに収まりきらない長さのテキストデータがあった場合、あふれた部分は表示されません。

## 2.29.3 設定項目

## 情報

タグ名	X00000
コメント	
動作モード	ビット; X00000
テキスト画面番号	1
表示行数	12
表示文字数	40
カラー	

現在設定している内容をここで確認することができます。

## タグ名

半角文字（英数字 / 記号 / カタカナ）5文字（全角2文字）以内で付けます。

## コメント

設定するタグ名へのコメントを半角20文字（全角10文字）以内で付けます。

## 動作モード / ビット

テキスト画面番号 1

表示開始行

ビットアドレス X00000

ビット数 1

スクロール行数 1

OK キャンセル ヘルプ(F1)

## ビット

表示開始行のアドレス指定はビット単位で行います。

## テキスト画面番号

テキスト画面の画面番号を指定します。直接指定になります。

## 表示開始行

## ビットアドレス

表示開始行設定データ（バイナリーデータ）を格納するアドレスの、先頭ビットアドレスを指定します。

## ビット数

「ビットアドレス」で指定したアドレスから何ビットを表示開始行設定のために割り当てるかを指定します。

## スクロール行数

表示開始行の変化でメッセージをどれだけスクロールするかを1～256の範囲で設定します。



・「ビットアドレス」は、ワードアドレスとして指定できるデバイスのみ指定可能です。

**参照** 「PLC接続マニュアル / 使用可能デバイス（各PLC）」

・2ワードにまたがるようなビット数の設定はできません。

### 動作モード / ワード



#### ワード

表示開始行のアドレス指定はワード単位で行います。

#### テキスト画面

##### テキスト画面ワードアドレス

表示したい画面の画面番号を格納するアドレスを設定します。

##### データ形式

Bin

BCD

ワードアドレスに格納するデータ形式を指定します。

#### 表示開始行

##### 直接

表示開始行を直接指定します。

##### 行数

表示開始行番号を指定します。表示するテキスト画面が切り替わっても、ここで指定した行から表示が開始されます。



#### 間接

表示開始行を間接指定します。

#### ワードアドレス

表示開始行を格納するワードアドレスを指定します。

#### データ形式

Bin

BCD

表示行数を指定するデータのデータ形式を指定します。

#### スクロール行数

表示開始行の変化でメッセージをどれだけスクロールするかを1~256の範囲で設定します。

## サイズ / スタイル

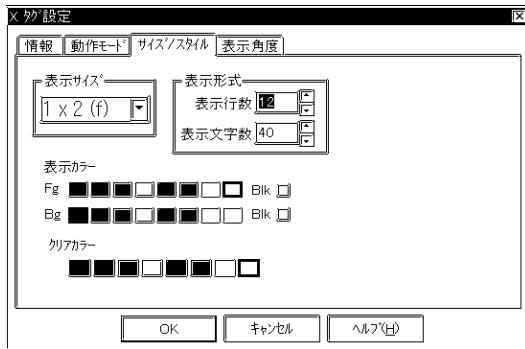

### 表示サイズ

表示文字サイズを設定します。縦横それぞれ1、2、4、8倍に設定できます。1×1倍は、半角文字で8×16ドットです。

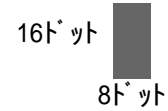

### 表示形式

#### 表示桁数

1画面に何行のテキストデータを表示するかを設定します。

#### 表示文字数

1行当たりの最大文字数が半角で何文字分かを設定します。



・画面に表示できる行数および文字数は、GPの画面サイズ、設置方法、文字サイズによって左右されます。

**参照** 詳細 / 最大文字数、行数 < Aタグ >

### 表示カラー

表示色 (Fg)、背景色 (Bg)、ブリンク (Bk) の有無を設定します。

### クリアカラー

メッセージがクリアされたときの表示エリアの色を指定します。モノクロタイプのGPの場合は、「黒」に設定してください。

**参照** 色属性の設定について < Aタグ >

## 表示角度



### 表示角度

表示角度を設定します。

0°、90°、180°、270° 中から選択できます。

## 2.29.4 Xタグを使用した画面例

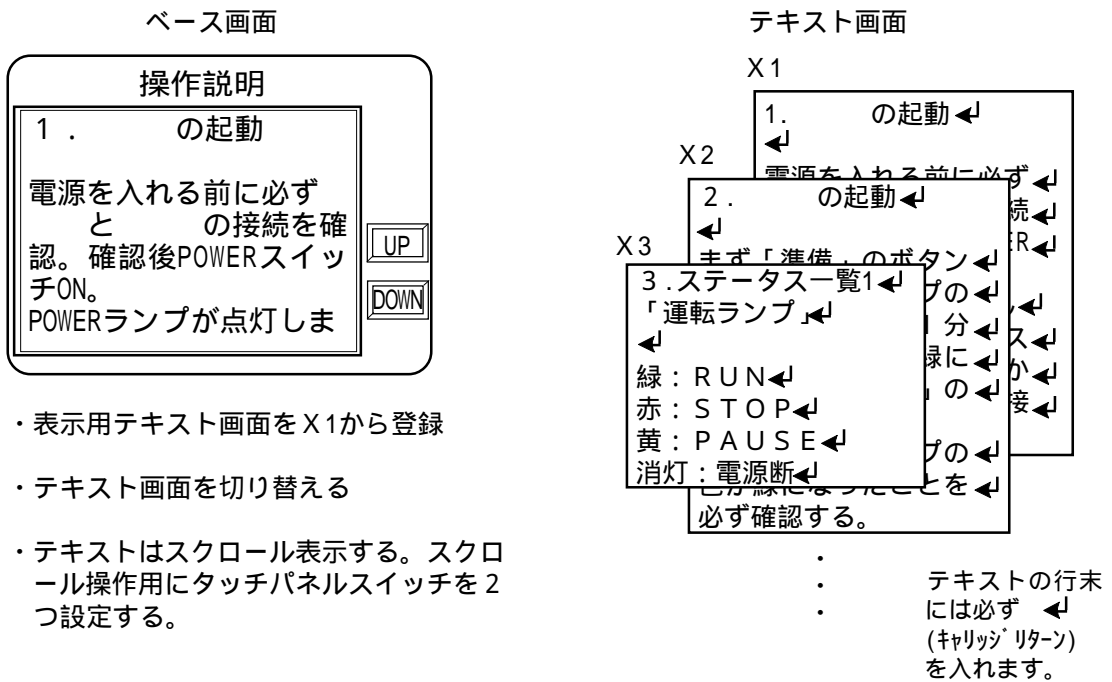

- ・表示用テキスト画面をX1から登録
- ・テキスト画面を切り替える
- ・テキストはスクロール表示する。スクロール操作用にタッチパネルスイッチを2つ設定する。

Xタグをどう設定するかは、以下の条件で決まります。

表示するテキスト画面は1つだけか、または複数のテキスト画面切り替えの必要があるか。

スクロール表示のように、表示開始の先頭行を変える必要があるか。

	動作モード	表示開始行
複数のテキスト画面を扱う	「ワード」	表示開始行を変える 「間接」
		表示開始行は変えない 「直接」
テキスト画面は1つだけ	「ビット」	表示開始行は変えることができる (設定に関係無し)

よって、上記の例の場合は動作モード「ワード」、表示開始行「間接」指定となります。

動作モードのところでは指定した「ワードアドレス」に何番のテキスト画面を表示させるか、表示開始行のところでは指定した「ワードアドレス1」に何行めから表示させるのかを設定します。

「ワードアドレス」を D0200、「ワードアドレス1」を D0201 とします。

Tタグの動作モードは「ワード」の「加算Bin」とします。「ワードアドレス」と「ワードアドレス1」を同じアドレスに設定して、インクリメントの動作をさせます。

さらにここでは、Xタグの「ワードアドレス」と同じアドレスに揃えます。Tタグの「ワードアドレス」、「ワードアドレス1」は D0201 となります。

"UP" のキーは定数「1」、"DOWN" のキーは定数「-1」と設定します。

**参照** タッチパネル入力< Tタグ >

GP-PRO/PB 上での設定画面は下記ようになります

### Xタグ

スクロール数を5に設定するとワードアドレス1のデータが1増えるとテキスト画面のテキストデータは5行スクロールします。

テキスト画面の画面番号を格納するアドレス

表示開始行のデータを格納するアドレス(Tタグのアドレスと揃えます)

### Tタグ(UP)

### Tタグ(DOWN)

< 動作例 >

X1 1 . の起動

電源を入れる前に必ず と の接続を確認。確認後POWERスイッチON。  
POWERランプが点灯しない場合は、POWERスイッチをOFFにして、3分程度待って再度ONしてください。

X3 「動作ランプ」

緑：加工中  
黄：準備中  
赤：異常  
「運転ランプ」

緑：RUN  
赤：STOP  
黄：PAUSE

操作説明

1 . の起動

電源を入れる前に必ず と の接続を確認。確認後POWER

UP

DOWN

操作説明

スイッチON。  
POWERランプが点灯しない場合は、POWERスイッチをOFFにして、3分程度待って再度O

UP

DOWN

操作説明

「運転ランプ」

緑：RUN  
赤：STOP  
黄：PAUSE

UP

DOWN

D0200	1
D0201	1

D0200	1
D0201	2

D0200	3
D0201	2

X1の1行めから表示します。

UPキーを1度タッチするとD0201のデータに1が加算されて2となり、5行スクロールを1回して表示開始(6行目)されます。

ここでD0200のデータを3と変え、X3が表示されます。D0201は2のままなので、6行目から表示します。



MEMO

このページは、空白です。  
ご自由にお使いください。

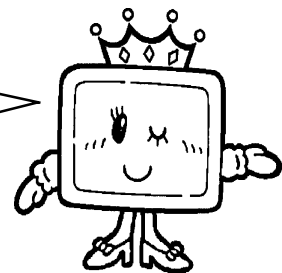

## 2.30 折れ線グラフ表示

### 2.30.1 概要

トレンドデータの変化を折れ線グラフ表示します。

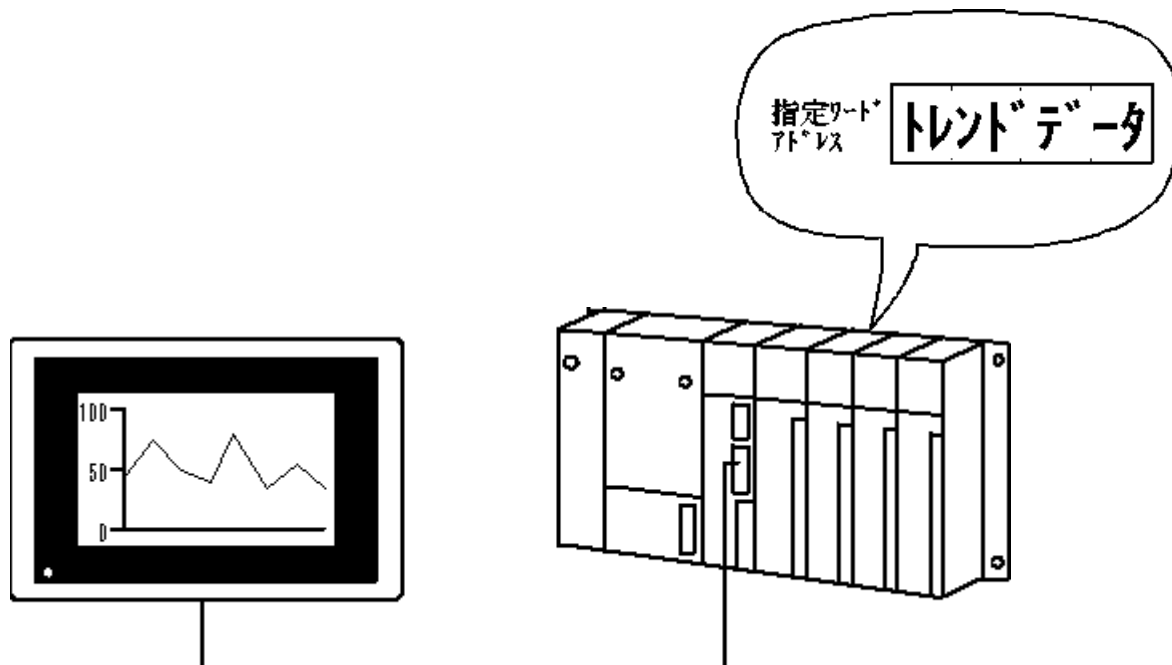

### 2.30.2 詳細

指定ワードアドレス内のデータを、設定時間ごとまたは任意のタイミングでサンプリングし、折れ線でトレンドグラフ表示します。

折れ線グラフについての設定は折れ線グラフ画面上で行います。設定した折れ線グラフ画面は一旦セーブし、ベース画面に「画面呼び出し」して折れ線グラフエリアとして使用します。

1つのベース画面上に設定可能なグラフ表示エリアは最大8個です。

複数本の折れ線グラフを、1つのグラフ表示エリアに表示することもできます。表示可能なグラフの本数は、システム全体で最大20本です。20本を超えて設定された場合には、以下のルールに従って21本目以降を無効とします。

- ・画面番号の小さい折れ線グラフ画面上に設定されているものから数える。
- ・1つの折れ線グラフ画面上では、先に設定されているものから数える。

折れ線グラフ1本ごとにチャンネル名をつけます。チャンネルの数 = 折れ線グラフの本数となります。

表示形式には「ノーマル表示」、「ペンレコ表示」、「一括表示」があります。

ノーマル表示

指定ワードアドレス(1ワード)内のデータの変化を、時系列にグラフ表示します。表示開始時のデータは「0」です。サンプリング時間ごとに、選択した「表示方向」に最新データを描き加えます。表示エリアいっぱいになると、「スクロール数」として設定したデータ数だけグラフをずらし、再び続きを表示します。

・「表示方向：右」「スクロール数：4」の場合

ここでスクロールします

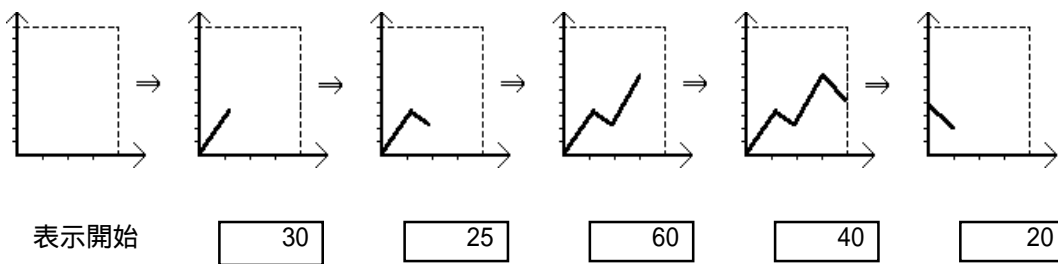

ペンレコ表示

指定ワードアドレス(1ワード)内のデータの変化を、時系列にグラフ表示します。表示開始時のデータは「0」です。サンプリング時間ごとに、選択した「表示方向」にグラフの表示を1ずつずらします。最新データは、常に「表示方向」の端に表示されます。

・「表示方向：右」の場合

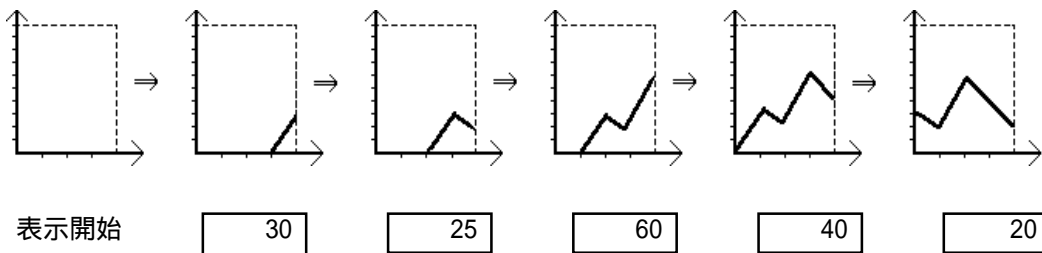

## 一括表示

連続する複数のワードアドレス内のトレンドデータを、1本の折れ線グラフ上に表示します。複数のワードアドレスのデータの変化を一括してモニタすることができます。表示コントローラのためのアドレスを設け、グラフの表示/消去を制御します。

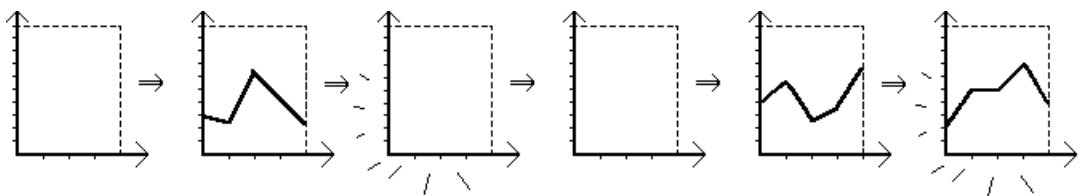

0
5
30
25
60
40
20

\*1  
\*2

1
5
30
25
60
40
20

2
5
30
25
60
40
20

2
5
40
60
25
30
75

1
5
40
60
25
30
75

3
5
20
50
50
70
40

ステータス  
「1」で表示ステータス  
「2」で消去データが  
変化「1」で  
改めて表示「3」は  
クリアして  
再表示

\*1 コントロール(表示コントロールのためのアドレス)

\*2 表示するデータ数

1本の折れ線グラフに設定できる「表示データ数」は、画面の分解能からGP-470/570では1～639、GP-270、GP-H70、GP-370、GP-377R、GP-377では1～319です。GP-675は1～799です。

絶対値表示と相対値表示を選択できます。絶対値表示の場合、ホスト内の格納データは、バイナリーデータ、BCDデータともに扱うことができます。相対値表示の場合は、バイナリーデータとなります。

相対値表示の場合、ホストが読み込んだデータは、設定した入力レンジ(有効レンジ)に応じて自動換算されます。

ホストが取り込んだデータに対する補正計算のためのプログラムを省くことができます。

絶対値表示の場合、負の数のデータは2の補数による方式で扱います。

相対値表示の場合、2の補数による方式かMSB符号方式かを選択できます。

表示データの上限值・下限値を設定して、範囲外のデータを警報表示することができます。

グラフの表示方向は、上下左右のいずれかを選択できます。

グラフのカラーや線種を指定できます。

## 2.30.3 設定項目 画面設定

## 情報

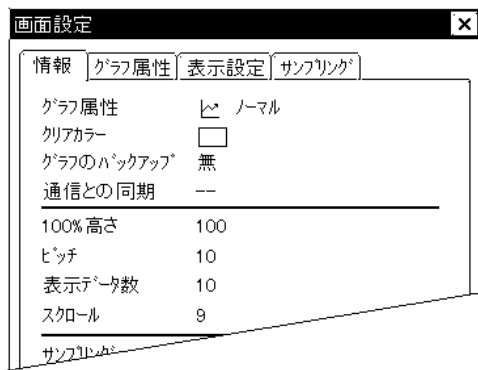

現在設定している内容は、画面エディタを折れ線グラフ画面にして、[タグ(T)]の[画面設定(S)]を選択すると確認することができます。

## グラフ属性

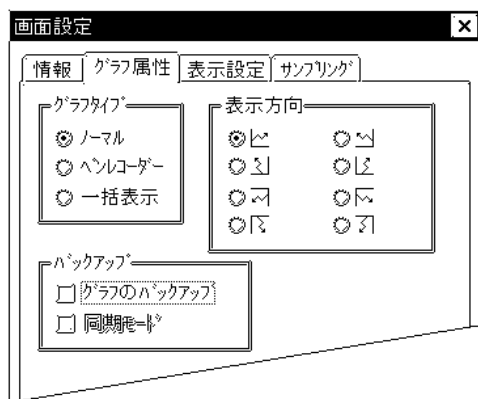

## グラフタイプ

- ノーマル
- ペンレコーダ
- 一括表示

表示するグラフの種類を選択します。

## 表示方向

グラフが伸びていく方向を選択します。

グラフのバックアップ<sup>\*1</sup>

折れ線グラフ画面単位で表示しているグラフのデータをGP内部にバックアップします。バックアップできるグラフタイプは「ノーマル」と「ペンレコーダ」です。バックアップSRAMの容量が32Kバイトの機種で折れ線グラフのみをバックアップする場合は目安として表示データ数が639のグラフが約12本バックアップ可能です。

## 同期モード

同期モードを選択すると電源OFF ON時、電源OFF前の折れ線グラフのデータに続いてグラフを描画します。選択しない場合は電源OFF ON時、一旦折れ線グラフのデータが0よりスタートします。



- ・バックアップ可能なデータ数は「Qタグ」と「LSエリアのバックアップ」それぞれの量により変動します。
- ・折れ線グラフのバックアップの設定は画面単位で行いますが、バックアップメモリの割り当ては、折れ線グラフ画面に設定されているチャンネル単位で行っていき、バックアップできるチャンネルまでバックアップします。

## 重要

- ・バックアップSRAMにバックアップされたデータは次のタイミングで消去されます。
  - ・メモリの初期化時
  - ・画面転送時
  - ・GPのシステムおよびプロトコルのセットアップ時
  - ・GPの自己診断「内部FEPRAM (画面エリア)」実行時
  - ・GPのオフライン設定時、なお、GPのシステムバージョンがV1.30以降 (GP-PRO/PB for Windows95 Ver.1.1以降に搭載) は消去されません。

\*1グラフのバックアップ機能はバックアップSRAM搭載機のみ有効です。GP70シリーズでバックアップSRAM搭載機は裏面の銘板シールで判別できます。銘板シールが銅色の場合はバックアップSRAM搭載機です。GP-77RシリーズとGP-377シリーズは全てバックアップSRAM搭載機です。

銘板シール

Pro-face®	GRAPHIC PANEL
GP571-TC11	
S/N 8800150000	
DIGITAL ELECTRONICS CORP.	
MADE IN JAPAN	

## 表示設定



## 100%高さ

Y座標の100%がどの高さになるかを指定します。

## ピッチ

データとデータを何ドット間隔で表示させるかを指定します。設定したピッチが1つめの折れ線の頂点となります。後のデータも同じ間隔で表示されます。

## 表示データ数

1本の折れ線グラフが表示するデータの数を設定します。

## &lt; 画面設定値 設定範囲一覧 &gt;

		GPタイプ			
		GP-470 GP-477R (640×400ドット)	GP-570 GP-577R (640×480ドット)	GP-270 GP-H70 GP-370 GP-377R GP-377 (320×240ドット)	GP-675 (800×600ドット)
設定項目	原点位置	X : 0 ~ 639 Y : 0 ~ 399	X : 0 ~ 639 Y : 0 ~ 479	X : 0 ~ 319 Y : 0 ~ 239	X : 0 ~ 799 Y : 0 ~ 599
	100%高さ	0 ~ 399	0 ~ 479	0 ~ 239	0 ~ 599
項目	ピッチ	1 ~ 639	1 ~ 639	1 ~ 319	1 ~ 799



- ・「原点位置」、「100%高さ」、「ピッチ」は、GPの画面サイズ、設置方向（横置／縦置）によって左右されます。
- ・折れ線グラフの描画範囲は表示エリアをはみ出さないように設定してください。
- ・次表に示しているのは、グラフ本数が1の場合の表示データ数です。

## 表示データ数 設定範囲一覧

表示データ数				
GP-470 GP-477R	GP-570 GP-577R	GP-270 GP-H70 GP-370 GP-377R GP-377	GP-675	
1 ~ 639		1 ~ 319	1 ~ 799	

\*但し、下塗り込みを選択した場合の最大表示データ数は97です。

## スクロール

グラフが表示エリアいっぱいになったときにスクロールさせるデータの数を設定します。

## 画面再表示

グラフ表示エリア内に目盛り等を描画している場合、「無」に設定するとスクロール時に目盛り等は消えてしまいます。「有」に設定するとスクロール毎、もしくはグラフ消去時にグラフ表示エリアが再表示され、目盛り等が消えません。下塗り込みを選択した場合、本設定は使用できません。

## クリアカラー

表示エリア内で、グラフが描かれていない部分の色を指定します。モノクロタイプのGPの場合は「黒」に設定してください。

## 下塗り込み

ここを選択すると折れ線グラフの下を塗り込みます。「下塗り込み」を設定したグラフ表示エリアでは1チャンネルのみ折れ線グラフが表示可能です。また、警報表示はできません。なお、本設定はGP-270では使用できません。



- ・再表示はグラフ表示エリア内をクリアカラーで塗り込み、その後、折れ線グラフ画面に描画された絵を表示します。ベース画面は再表示されません。1度クリアカラーで表示を消すため画面がちらつくことがあります。

## サンプリング

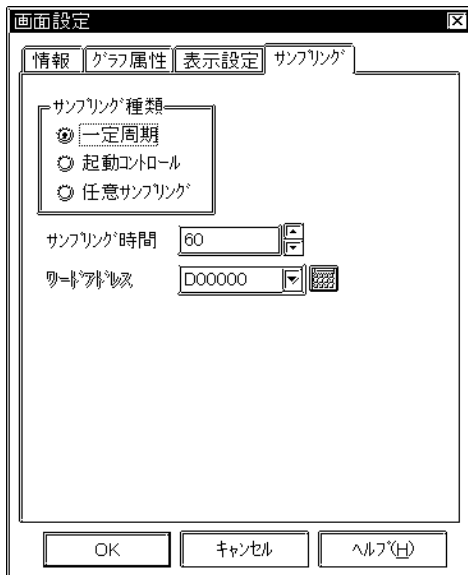

### サンプリング 種類

ホストからのデータの取り込みかたを設定します。

「一定周期」「起動コントロール」「任意サンプリング」の3種類から選択します。

#### 一定周期

GPの電源投入直後より指定した周期でホストからデータを取り込みます。

#### 起動コントロール

指定した周期でホストからデータを取り込みます。指定したワードアドレスの対応ビットの変化により、データ取り込み開始・停止とデータクリアを行います。

#### 任意サンプリング

任意のタイミングでホストからデータを取り込みます。指定したワードアドレスの対応ビットの変化により、データ取り込みとデータクリアを行います。

### サンプリング 時間

データを取り込む周期を1秒単位で設定します。

### ワード アドレス (起動コントロールの場合)

ここで指定したワードアドレスの00ビット・01ビットが、データ取り込み開始・停止、データクリアをコントロールします。

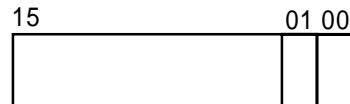

[1] : データクリア  
([0] [1]になるとデータクリアします) [0] : 停止  
[1] : 開始

### ワード アドレス (任意サンプリング の場合)

ここで指定したワードアドレスの00ビット・01ビットが、データ取り込み、データクリアをコントロールします。

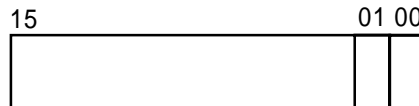

[1] : データクリア  
([0] [1]になるとデータクリアします)  
変化 : データ取り込み  
([0] [1]時または[1] [0]時にデータを取り込みます)

### 重要

- ・コントロールビットが「0」または「1」の状態がGPに認識できるまで保持してください。(ダイレクトアクセス方式の場合、通信サイクルタイム、もしくは50msのいずれか長い方、メモリリンク方式の場合は50ms以上)
- ・通信サイクルタイムは、GP内部特殊リレーLS2037に格納されます。参照 PLC接続マニュアル



- ・データ取り込み開始より実際にサンプリングを開始するまで最大1秒の遅延時間が発生する場合があります。
- ・サンプリング時間が通信サイクルタイムより短い場合、正常にサンプリングできない場合があります。
- ・「サンプリング時間」を数秒で設定した場合、通信サイクルタイムがサンプリング時間を越えるとPLCからデータを読む前にサンプリングするため以前のデータでグラフ表示する場合があります。また、通信サイクルタイムがサンプリング時間以内でも画面切替やスクロール表示時これらの処理時間分通信サイクルタイムが長くなります。その結果サンプリング時間を越えてしまい同様の症状になる場合があります。

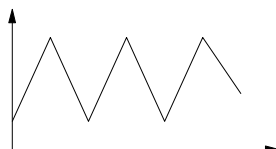

正常時

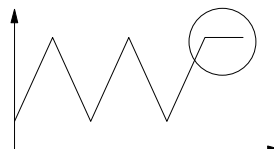

データを読み込めなかった時

## 2.30.4 設定項目 チャンネル設定

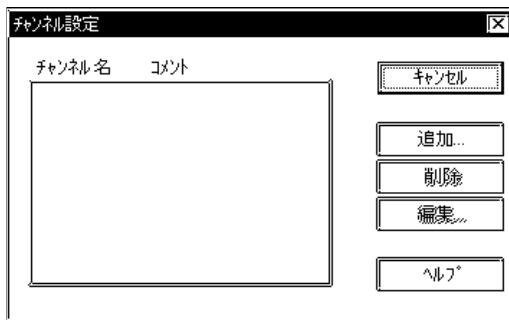

現在設定している内容は、画面エディタを折れ線グラフ画面にして、[タグ(T)]の[チャンネル設定(C)]を選択すると確認することができます。

### 追加

新規チャンネル設定を行う場合に選択します。

### 削除

設定したチャンネルを削除する場合に選択します。チャンネル名を選択して「削除」をクリックしてください。

### 編集

設定したチャンネルを編集する場合に選択します。チャンネル名を選択して「編集」をクリックしてください。

### 情報

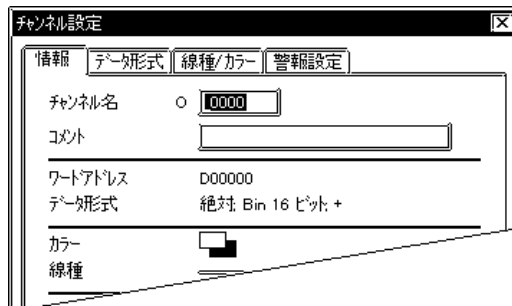

現在設定している内容をここで確認することができます。

### チャンネル名

半角文字（英数字 / 記号 / カタカナ）5文字（全角2文字）以内で付けます。

### コメント

設定するチャンネル名へのコメントを半角20文字（全角10文字）以内で付けます。



### データ形式 / 絶対

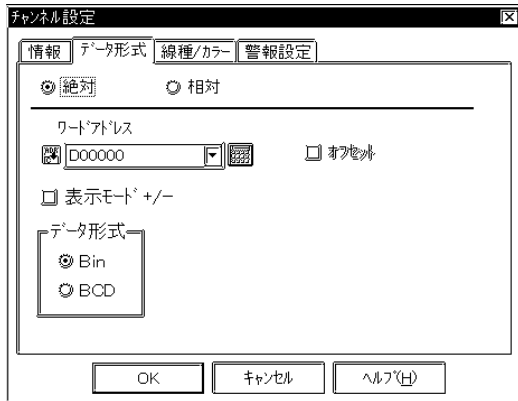

#### 絶対

データは、絶対値表示されます。データはバイナリーとBCDのどちらかを選択できます。

#### ワードアドレス

ここで指定したワードアドレス内のデータが表示されます。16ビットデータを扱います。

#### オフセット

画面設定で折れ線グラフ「一括表示」を選択した場合に設定可能です。グラフデータの格納されたアドレスをオフセット指定できます。オフセットはワードアドレスがLSエリア以外の時に有効です。

#### 表示モード +/-

負の数のデータを表示したい場合に設定します。「Bin」の場合のみ、設定できます。

#### データ形式

- Bin
- BCD

ワードアドレスに入るデータ形式を指定します。



一括表示時、「ワードアドレス」にはPLCのワードアドレスとLSエリアが設定可能です。LSエリアに設定した場合は「GPシステムの設定 / モードの設定 / 読み込みエリアサイズ」の設定が必用です。なお、GP-270ではLSエリアのみサポートしています。



表示モード選択時の折れ線グラフ表示例

表示モード +/-

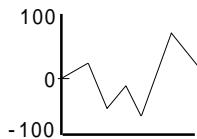

表示モード +/-

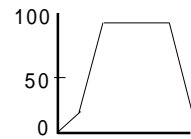

### データ形式 / 相対

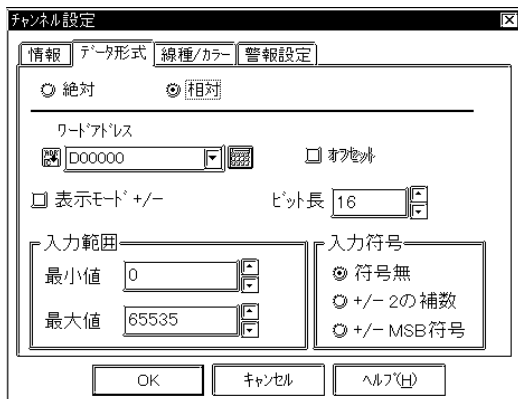

#### 相対

データは、設定レンジに合わせて換算表示されます。

#### ワードアドレス

ここで指定したワードアドレス内のデータが表示されます。16ビットデータを扱います。

#### 表示モード +/-

負の数のデータを表示したい場合に設定します。

#### ビット長

ワードアドレスに格納されるデータの有効ビット長を設定します。

#### 入力範囲

- 最小値
- 最大値

ワードアドレスに格納されるデータの範囲を設定します。

#### 入力符号

- 符号無
- +/-2の補数
- +/-MSB符号

正の数のデータのみとなります。

#### +/-2の補数

負の数は2の補数で扱われます。

#### +/-MSB符号

負の数はMSB符号で扱われます。

## 線種 / カラー

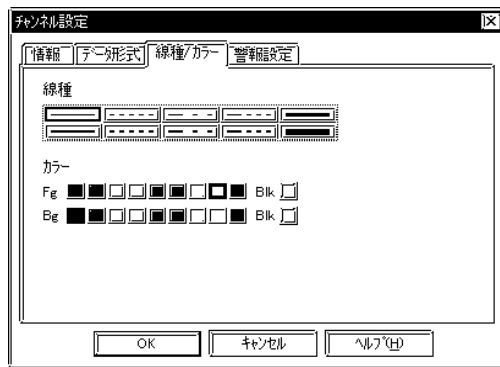

### 線種

グラフの線種を 8 種類の中から設定します。

### カラー

表示色 (Fg)、背景色 (Bg)、ブリンク (Blk) の有無を設定します。「警報・有」に設定した場合、ここでの設定は通常表示時のカラーとなります。

**参照** カラーの設定について < A タグ >



・「ピッチ」が16ドット以下のグラフ画面で、2点鎖線などを指定すると、線のパターンが正しく表示されない場合があります。

## 警報設定

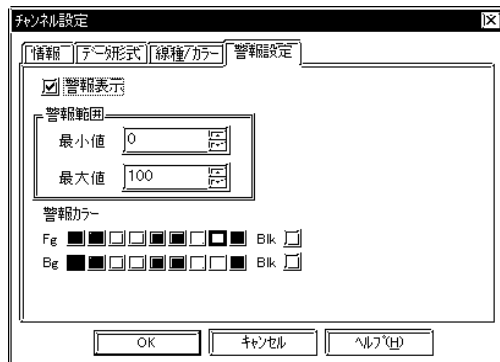

### 警報表示

警報表示を行いたい場合は選択します。なお、画面設定において下塗り選択時は警報表示はできません。

### 警報範囲

最小

最大

0 ~ 100の範囲で設定します。

### 警報カラー

警報表示時のカラーを、通常表示時と異なる設定にできます。

## 2.30.5 一括表示のしくみ

一括表示を行う場合、設定したワードアドレスより以下で示すアドレス分のエリアの確保が必須です。

### 一括表示のワードアドレス

ワードアドレスは、LSエリア (LS0020以降) または、PLCワードアドレスを設定します。また、LSエリアを使用する場合とPLCワードアドレスを使用する場合は速度的に違いがあります。以下を参照ください。

#### LSエリアの場合

LSエリア設定時は「読み込みエリアサイズ」の設定が必要です。読み込みエリアは画面に関係なく常時、PLCからGPへ読み出されています。読み込みエリアには一括表示用に「コントロール」, 「データ数」, 「データ」が必要です。常時読み出されているため、「コントロール」の表示ビットがONしてからグラフが表示されるまでの時間がPLCワードアドレスを設定した場合よりも短くなります。しかし、読み込みエリアサイズが大きい場合は画面全体のデータ表示の時間が落ちます。また、読み込みエリアのサイズは最大256ワードの制限があります。

#### PLCワードアドレスの場合

PLCワードアドレス設定時は表示画面に関係なく「コントロール」, 「データ数」(オフセット) が常時、PLCからGPへ読み出されています。「コントロール」の表示ビットがONしてから「データ」を読み出すためグラフが表示されるまでの時間がLSエリア設定時よりも長くなります。但し、グラフ表示を実行しない時は画面全体のデータ表示の時間はLSエリア設定時よりも向上します。また、複数本の一括表示などで256ワード以上のデータを必要とするときに有効です。



- PLCワードアドレス設定で複数本の一括表示を行う場合に画面全体のデータ表示速度を向上するには、以下の方法が有効です。  
表示する一括表示すべてに「オフセット」を設定し、各グラフの「コントロール」、「データ数」、「オフセット」をすべて連続アドレスで設定します。

コントロール	↑	1本目
データ数 (n)		
オフセット		
コントロール	↑	2本目
データ数 (n)		
オフセット		
⋮		
⋮		
⋮		

## ワードアドレスの内容

一括表示時のワードアドレスの内容を以下に示します。

オフセット設定有りはワードアドレスの設定がPLCワードアドレスの時のみです。なお、GP-270ではPLCワードアドレスの設定はできません。

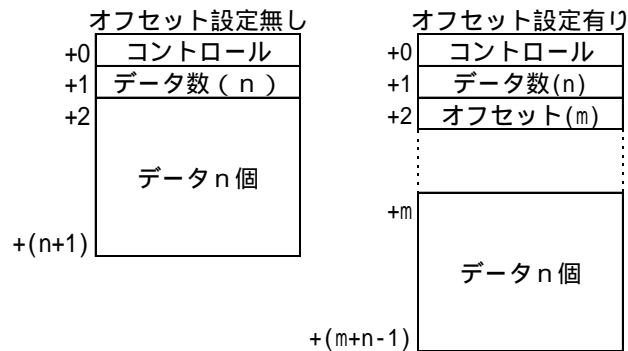

## コントロール

ビットのステータスにより、グラフ表示を制御します。

- ・00ビットをセットすると、グラフが表示されます。

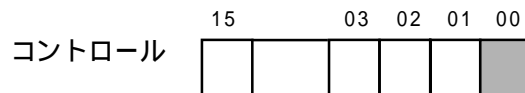

- ・01ビットをセットすると、グラフ表示がクリアされます。

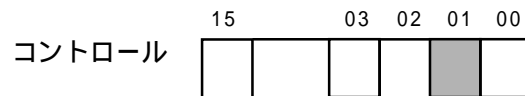

- ・00ビットと01ビットをセットすると、グラフを一旦クリアしてから再度表示します。

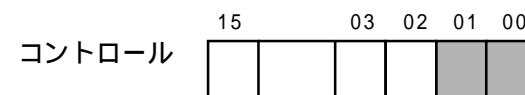

## データ数

折れ線グラフに表示するために格納するデータの数を設定します。下の折れ線グラフの場合、データ数は「7」です。

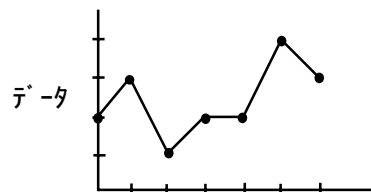

- 重要**
- ・グラフを表示する場合、データ数とデータを格納後、通信サイクルタイム以上の間隔をおいてコントロールステータスを0から1にしてください。
  - ・コントロールステータスはグラフを表示し終わると「0」になります。再度グラフを表示したい場合には、コントロールステータスに改めてデータを格納してください。
  - ・「画面設定」で設定する「表示データ数」はグラフの折れ線の数（上図の例では「6」）ですが、「一括表示」の項目で設定する「データ数」はグラフの折れ山の数になります。

## オフセット

折れ線グラフ化するデータの格納されているエリアを示します。ワードアドレスがPLCワードアドレス設定時に有効です。

## データ

折れ線グラフ化するデータを格納するエリアです。

設定例（オフセットは設定しない場合）

表示のみを行う場合

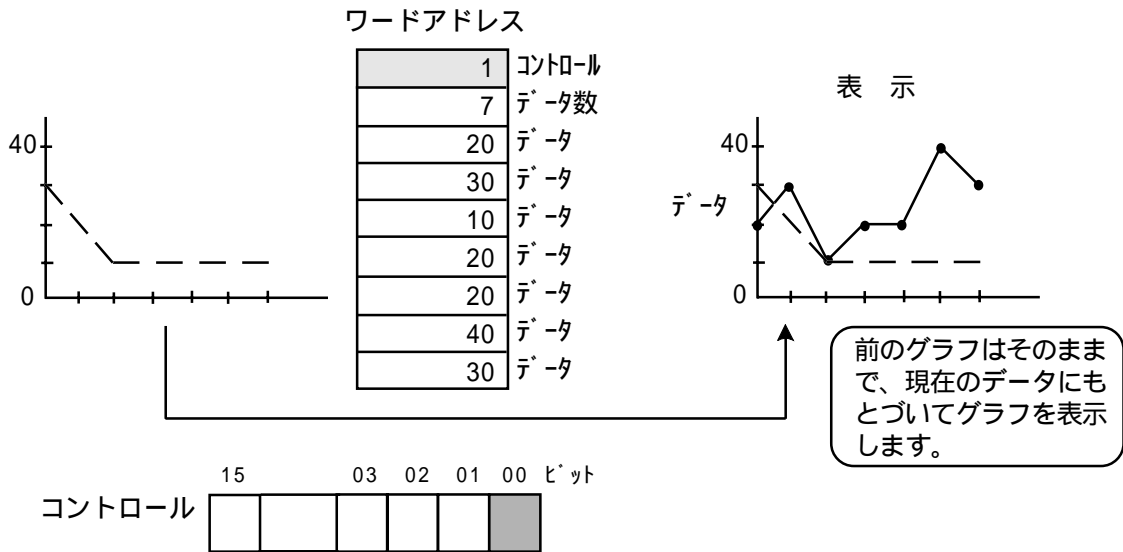

コントロールのアドレスにデータ「1」を入れると、00ビットがセットされ、グラフを表示します。

表示をクリアする場合

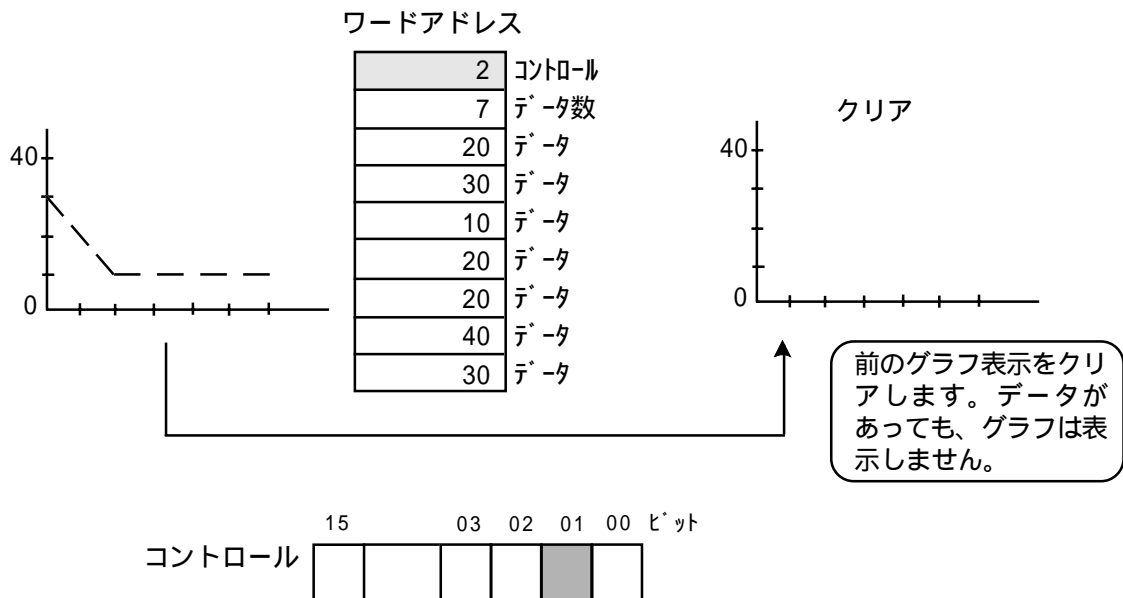

コントロールのアドレスにデータ「2」を入れると、01ビットがセットされ、グラフ表示をクリアします。

表示をクリアして再表示を行う場合

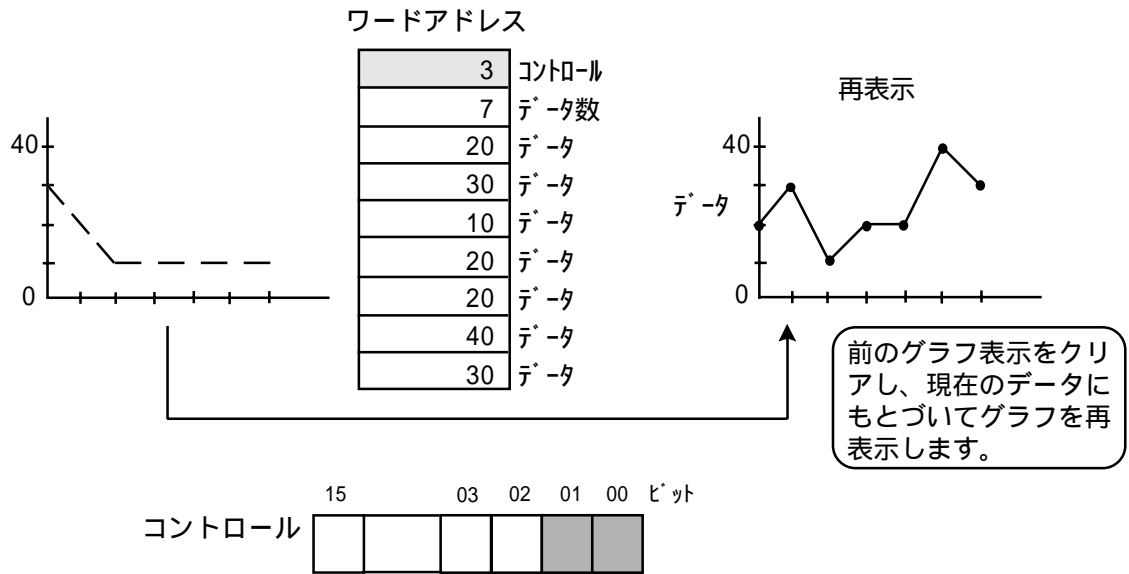

コントロールのアドレスにデータ「3」を入れると、00ビットと01ビットがセットされ、グラフ表示をクリアした後に現在のデータにもとづいてグラフを再表示します。

## 2.30.6 折れ線グラフデータの CSV ファイル保存例

折れ線グラフデータの CF カード内データの CSV ファイル内容と Excel で開いた場合 CSV 保存について参照「オペレーションマニュアル / 9.1 CF カードの概要」この機能は GP77R シリーズのみ有効です。

### ・ CSV ファイル

```
" 画面番号 ", "T1", "T1", "T8999"
" チャンネル名 ", "012345", "0abcd", "01a2b3"
" 表示データ数 ", "15", "15", "8"
" 現在のサンプリング数 ", "8", "8", "5"
" データ ", "50.0", "80.0", "90.5"
" ", "90.0", "70.0", "80.0"
" ", "40.0", "20.0", "-40.0"
" ", "50.0", "10.0", "50.8"
" ", "50.0", "90.0", "-90.5"
" ", "10.0", "70.0", ""
" ", "80.0", "60.0", ""
" ", "70.0", "50.0", ""
```

### ・ Excel で開く

画面番号	T1	T1	T8999
チャンネル名	012345	0abcd	01a2b3
表示データ数	15	15	8
現在のサンプリング数	8	8	5
データ	50	80	90.5
	90	70	80
	40	20	-40
	50	10	50.8
	50	90	-90.5
	10	70	
	80	60	
	70	50	

↑ 古いデータ  
↓ 新しいデータ



- ・ 「表示データ数」は設定したデータ数、「現在のサンプリング数」は保存したときのバックアップ数を表示します。
- ・ データのみ CSV ファイルに出力します。
- ・ 相対値設定の場合は小数点以下のデータが表示されません。
- ・ 少数点以下のデータが「0」の場合、Excel で開くと「0」は表示されません。

## 第3章

# 特殊機能

特殊機能の概要、設定項目および注意事項などを示します。

## 3.1 D スクリプト / グローバルD スクリプト

### 3.1.1 概要

Dスクリプトはタグ機能以外に任意にプログラミングを行うことができ、プログラムを実行することによりGP内部で処理を行うことが可能です。Dスクリプトにてプログラミングを行うことによりPLCの表示に関する負担を大幅に削減することができます。

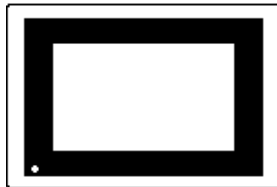

トリガ：ビット立上がり  
ビットアドレス：M0050  
実行：[w:D00100]=100

← PLCのラダーの一部を  
Dスクリプトへ置き換え

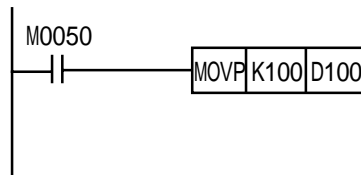
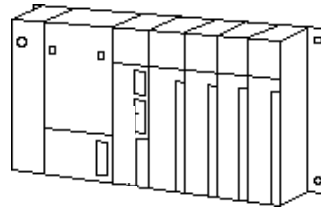

### 3.1.2 詳細

任意画面表示中のみ有効な場合は任意画面作成時に「Dスクリプト」と作成するプログラムを表示している画面に関係なくプロジェクト内で有効にする場合は「グローバルDスクリプト」の2種類があります。グローバルDスクリプトはGP-77RシリーズとGP-377シリーズのみサポートしています。

Dスクリプトを利用する事によって、今までPLCで行っていた表示用のBin BCD変換、文字列変換などがGP側で実行することが可能になりました。

Dスクリプトは言語型プログラムであるためデバッグの実施が簡単です。

トリガとしてPLC内のビットの立ち上がり / 立ち下がりの検出、タイマ機能、条件成立 / 不成立の検出が可能です。大容量のサウンドデータをご使用の場合はCFカードをご使用になることをおすすめします。

実行には「コマンド」、「記述式」、「定数入力」がありPLC内の条件をプログラミングすることが可能です。

コマンドには「描画」、「演算子」、「比較」、「ビット操作」があります。

文法チェック機能でプログラム作成と同時に文法チェックができます。

文法補助機能によりプログラム作成時にアドレス入力などのポップアップキーボードを表示し作成効率をアップすることができます。

プログラムのコマンドはアイコンからの入力が可能です。



**警告** Dスクリプト / グローバルDスクリプトでは、人命や重大な物的損傷にかかわる制御は決して行わないでください。



### 3.1.3 設定項目

#### Dスクリプトエディタ

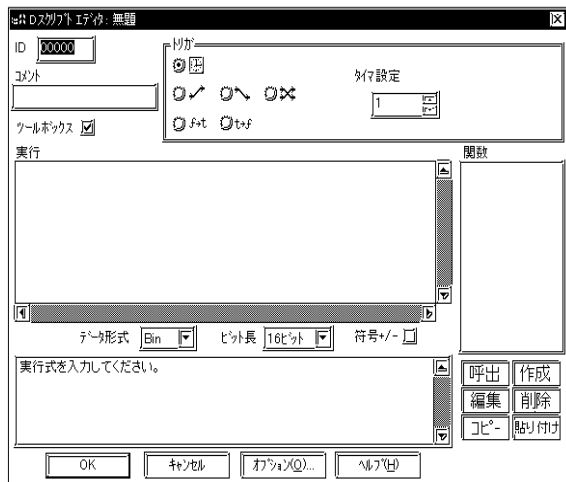

#### ID

DスクリプトプログラムひとつひとつはID番号で管理しています。ここではID番号を00000～99999で入力します。

#### コメント

プログラミングするDスクリプトプログラムへのコメントを半角20文字(全角10文字)以内で付けます。

#### ツールボックス

ここを選択するとDスクリプトプログラムを作成するために必要な「コマンド」「記述式」「定数入力」が収まったツールボックスを表示します。

#### データ形式

Dスクリプトで扱うデータ形式をBinかBCDで指定します。

#### ビット長

Dスクリプトで扱うデータのビット長を16ビットか32ビットで指定します。

#### 符号 +/-

負のデータを扱う場合に設定します。

#### < 定数入力範囲 >

データ形式	定数入力	
	最小値	最大値
Bin16	0	65535
Bin32	0	4294967295
Bin16+/-	-32768	32767
Bin32+/-	-2147483648	2147483647
BCD16	0	9999
BCD32	0	99999999

**重要** ・Dスクリプトの記述をするときに命令が連なる場合は、命令と命令の間にスペースがいられます。

例)

andとnotの記述であれば、"andnot"では動作しません。"and not"とスペースが必要です。

ソフト上でも記述に誤りがあるとメッセージは表示されます。

## トリガ

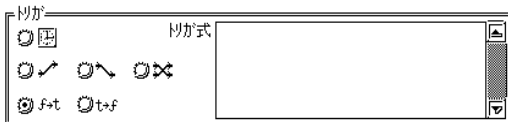
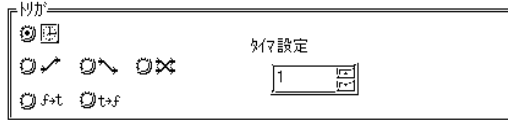

### トリガ

作成するプログラムに起動をかけるトリガを設定します。トリガには「タイマ機能」、「ビット立上がり」、「ビット立下がり」、「条件式成立時検出」、「条件式不成立時検出」があります。

#### タイマ設定

設定した時間がくると実行部分のプログラムが処理されます。時間は秒単位で1～32767秒で設定できます。設定した時間がくると再び設定時間をカウントします。

#### ビット立上がり

設定したビットアドレスの立ち上がりを検出し実行部分のプログラムを処理します。

#### ビット立下がり

設定したビットアドレスの立ち下がりを検出し実行部分のプログラムを処理します。

#### ビット両動作トリガ

設定したビットアドレスの立ち上がりと立ち下がりの両方を検出し実行部分のプログラムを処理します。GP-77Rシリーズ、GP-377シリーズのみ使用可能です。

#### 条件式成立時検出

トリガ式にプログラミングした条件の成立を検出して実行部分のプログラムを処理します。

(検出時1回のみ実行)

#### 条件式不成立時検出

トリガ式にプログラミングした条件の不成立を検出して実行部分のプログラムを処理します。(検出時1回のみ実行)

### 重要

- ビットの立ち上がり/立ち下がりで設定したビットアドレスはタグスキャンタイム (LS2036に格納) 以上ONおよびOFFを保持してください。
- タイマ機能は描画時間、プリントアウトによって遅延することがあります。
- タイマ機能は画面切替を行うと新たに0からカウントします。(Dスクリプト時) グローバルスクリプトはタイマは継続します。
- タイマ機能の設定時間は設定時間 + タグスキャンタイムの誤差が発生します。

**参照** 「PLC接続マニュアル/特殊リレー (タグスキャンカウンタ)」

- PLCのデバイスへの書き込みは通信サイクルタイム以上の間隔を空けて行うようにしてください。GP内部の特殊リレーのタグスキャンカウンタなどを書き込みのトリガにし、PLCのデバイスへの書き込みを頻繁に行うと通信エラーになる場合があります。

## Dスクリプトツールボックス

Dスクリプトエディタの「ツールボックス」をチェックすると表示します。

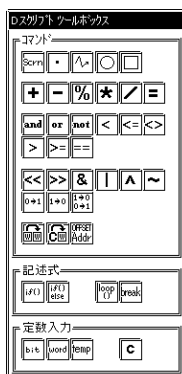

## コマンド

描画 (本機能はGP-270ではサポートしてません。)

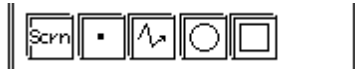

Scrn (画面呼出)

ライブラリ呼び出しを行う関数です。指定したX,Y座標に指定した画面番号の画面(ベース画面)を呼び出します。

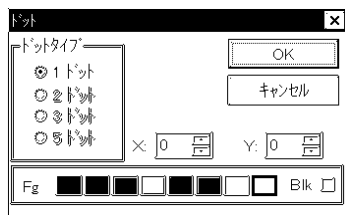
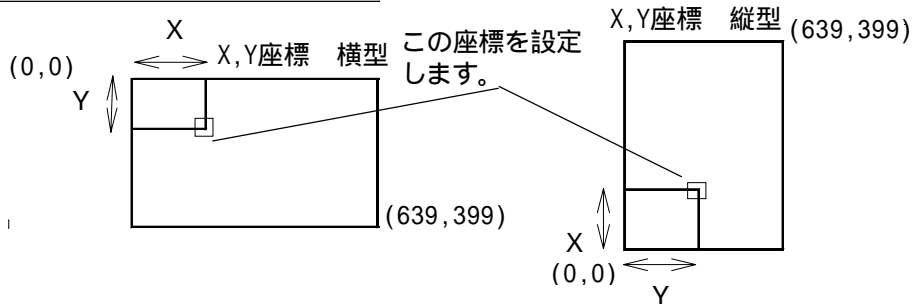

点

ドットの描画を指定アドレスに行います。ドットタイプ、X,Y座標、表示色を設定します。2,3,5ドットは選択できません。

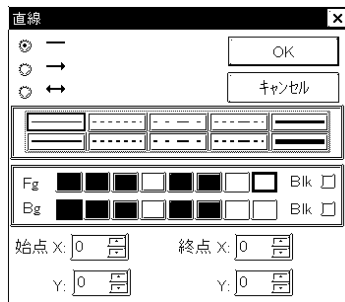

直線

直線の描画を指定アドレスに行います。線種、色属性、始点、終点座標を設定します。

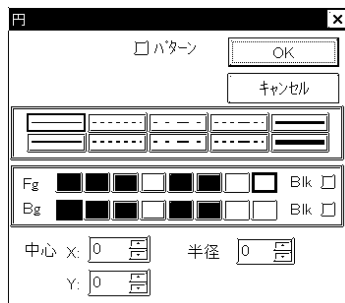

円

円の描画を指定アドレスに行います。「パターン」をチェックすると塗り込み円を描画します。線種(パターン選択時は塗り込みパターン)、色属性、中心座標、半径を設定します。

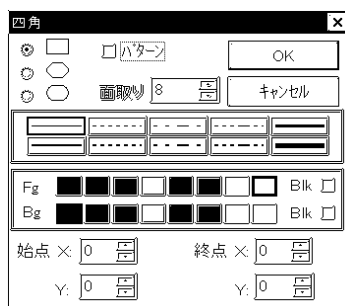

四角

四角形の描画を指定アドレスに行います。「パターン」をチェックすると塗り込み四角形を描画します。四角の角を落とした四角形を選択時、面取りドット数を設定することができます。線種(パターン選択時は塗り込みパターン)、色属性、始点、終点座標を設定します。

## 演算子

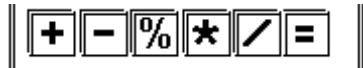

## 加算 +

ワードデバイス間のデータもしくはワードデバイスのデータと定数の加算を実行します。演算結果が桁あふれをした場合は切り捨てられます。

## 減算 -

ワードデバイス間のデータもしくはワードデバイスのデータと定数の減算を実行します。演算結果が桁あふれをした場合は切り捨てられます。

## 余り %

ワードデバイス間のデータもしくはワードデバイスのデータと定数の剰余算を実行します。(割算を行い余りを検出)剰余算の場合は右辺と左辺の符号により演算結果が異なります。

## 掛け算 \*

ワードデバイス間のデータもしくはワードデバイスのデータと定数の掛け算を実行します。演算結果が桁あふれをした場合は切り捨てられます。

## 割り算 /

ワードデバイス間のデータもしくはワードデバイスのデータと定数の割算を実行します。割算結果の小数点以下は切り捨てられます。演算結果が桁あふれをした場合は切り捨てられます。

## 代入 =

左辺に右辺の値を代入します。左辺にはデバイスのみ記述することができます。右辺にはデバイス、定数を記述することができます。演算結果が桁あふれをした場合は切り捨てられます。



・演算結果の桁あふれ、剰余算の演算結果の違いおよび小数点の切り捨てについて  
**参照** 演算結果の注意事項

## 比較

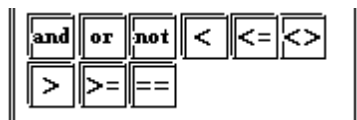

## 論理積 and

左辺と右辺の論理積を実行します。0をOFF、0以外をONとします。N1 and N2 N1とN2がともにONの時に真となります。その他は偽

## 論理和 or

左辺と右辺の論理和を実行します。0をOFF、0以外をONとします。N1 or N2 N1もしくはN2のどちらかがONの時に真となります。両方とも偽の時はOFF

## 否定 not

右辺の否定を実行します。0を1、0以外を0とします。not N1 N1が1ならば0、0ならば1

## 未満 &lt;

ワードデバイス間のデータもしくはワードデバイスのデータと定数の比較を実行します。N1 < N2 ならば真となります。

## 以下 &lt; =

ワードデバイス間のデータもしくはワードデバイスのデータと定数の比較を実行します。N1 <= N2(N1 N2) ならば真となります。

## 等しくない &lt; &gt;

ワードデバイス間のデータもしくはワードデバイスのデータと定数の比較を実行します。N1 <> N2(N1 N2) ならば真となります。

## 越える &gt;

ワードデバイス間のデータもしくはワードデバイスのデータと定数の比較を実行します。N1 > N2 ならば真となります。

## 以上 &gt; =

ワードデバイス間のデータもしくはワードデバイスのデータと定数の比較を実行します。N1 >= N2(N1 N2) ならば真となります。

## 等しい = =

ワードデバイス間のデータもしくはワードデバイスのデータと定数の比較を実行します。N1 == N2(N1=N2) ならば真となります。



・論理演算の計算について参照 論理演算子をもちいた計算例

## メモリ操作



本機能は、GP-77Rシリーズ、GP-377シリーズのみ使用可能です。

## メモリコピー memcopy

デバイスのメモリを一括コピーします。コピー元ワードアドレスからアドレス数分のデータをコピー先ワードアドレスにコピーします。アドレス数は1～640までです。

書式: memcopy([コピー元ワードアドレス],[コピー先ワードアドレス],アドレス数)

例: memcopy([w:D0200],[w:0100],10)

上記の例は、D0100～D0109のデータがD0200～D0209にコピーされます。

**重要** <メモリコピー(memcopy)>

- ・コピー元データの読み出しは、必要時に一度だけPLCからデータ読み出しを行います。データ読み出し時に通信エラーとなった場合には、GP内部の特殊リレーLS2032のビット12がONします。正常にデータ読み出しが終了した場合には、ビット12はOFFします。
- ・コピーするアドレス数にもよりますが、分割してコピー元からデータを読み出しながら、コピー先へデータの書き込みが行われますので、データの読み出しの途中で通信エラーが発生した場合でも、途中までデータが書き込まれている場合があります。
- ・アドレス数が多くなるに従って、それだけPLCへの書き込み時間が長くなります。アドレス数によっては、数十秒、数分以上かかる場合があります。
- ・設定したアドレス数分の書き込みが終わるまで、タグなどの表示は更新されません。また、画面切り替えやQタグアラームの処理なども行われません。
- ・書き込みにおいて、デバイスの範囲外になった場合は通信エラーとなり、電源のON/OFFをしないと復旧することはできませんのでご注意ください。
- ・Dスクリプトのビット長の設定が16ビットの場合、32ビットデバイス 16ビットデバイスにコピーしたときは、下位の16ビット分のデータのみがコピーされます。

例: memcopy([w:w30.0100],[w:BD00100],3)



また、16ビットデバイス 32ビットデバイスにコピーしたときは下位の16ビットにデータをコピーし、上位16ビットは0がセットされます。

例: memcopy([w:BD00100],[w:w30.0100])

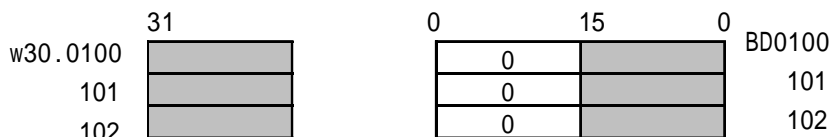

- ・Dスクリプトのビット長の設定が32ビットの場合、32ビットデバイス 16ビットデバイスにコピーしたとき、16ビットデバイス 32ビットデバイスにコピーしたときは以下のようになります。

例:memcpy(W30.0100, BD0100, 2)

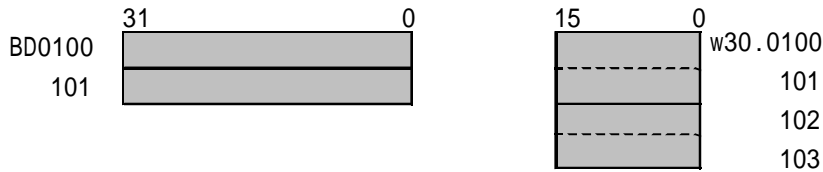

例:memcpy(BD0100, W30.0100, 4)

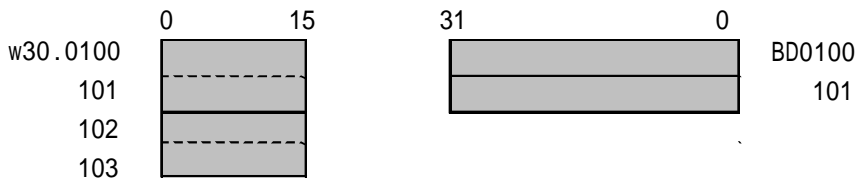

- ・コピー元の範囲とコピー先の範囲が重なった場合、重なった部分のデータは以下のように書き替わります。

例: D101 ~ D104の4ワードをD100 ~ D103にコピーする場合

コピー先への書き込みは、前のアドレス(小さいアドレス)の方から行われます。

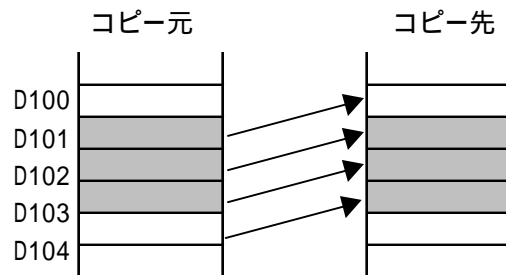

例: D100 ~ D103の4ワードをD101 ~ D104にコピーする場合

コピー先への書き込みは、後アドレス(大きいアドレス)の方から行われます。

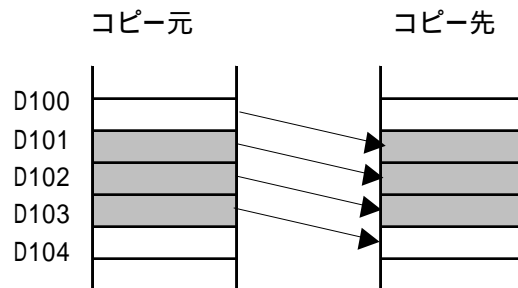

- ・この関数ではアドレスを2つ指定していますが、Dスクリプトのアドレス数のカウントには加算されません。
- ・代入にデバイスアドレスを使用する場合、PLCとの通信がありますので、すぐには書き込んだ値が代入されません。

例:memcpy([w:D200], w:D100], 10) //D100 ~ D109 D200 ~ D209にコピー  
 [w:d300] = [D200] //D200の内容をD300に代入

この場合、演算結果としてD200に書き込んだD100の値が、D300にはまだ代入されていません。



本機能は、GP-77Rシリーズ、GP-377シリーズのみ使用可能です。

メモリ初期化 memset

デバイスを一括初期化します。セットワードアドレスからアドレス数分にセットデータをセットします。

アドレス数の範囲は、1～640までです。

書式: memset([セットワードアドレス], セットデータ, アドレス数)

例: memset([w:D0100], 0, 10)

上記の例は、D0100～D0109の全てのアドレスに0がセットされます。

### 重要 <メモリ初期化>

- ・アドレス数が多くなるに従って、それだけPLCへの書き込み時間が長くなります。アドレス数によっては、数十秒、数分以上かかる場合があります。
- ・書き込みにおいて、デバイスの範囲外になった場合は通信エラーとなり、電源のON/OFFをしないと復旧することはできませんのでご注意ください。
- ・設定したアドレス数分の書き込みが終わるまで、タグなどの表示は更新されません。また、画面切り替えやQタグアラームの処理なども行われません。
- ・この関数ではアドレスを指定しますが、Dスクリプトのアドレス数のカウントには加算されません。
- ・代入にデバイスアドレスを使用する場合、PLCとの通信がありますので、すぐには書き込まれた値が代入されません。

(例)

```
memset([w:D0100], 0, 10) //D100～D109を0に初期化
```

```
[w:D200]=[w:D100] //D100の内容をD200に代入
```

この場合は、演算結果としてD100に書き込んだ0の値が、D200にはまだ代入されていません。





本機能は、GP-77Rシリーズ、GP-377シリーズのみ使用可能です。  
オフセットアドレス  
アドレスのオフセット指定が可能です。

オフセット値格納アドレスには、テンポラリワードアドレスのみ  
指定可能です。

オフセットアドレスの書式は以下の通りです。  
(ワードアドレス#オフセット値格納アドレス)

< 定数入力範囲 >

データ形式	定数入力	
	最小値	最大値
Bin16	0	65535
Bin32	0	4294967295
Bin16+/-	-32768	32767
Bin32+/-	-2147483648	2147483647
BCD16	0	9999
BCD32	0	99999999

例: リード [w:D0200]=[w:D0100]#[t:0000]  
(オフセットワードアドレスの読み出し)

ライト [w:D0100]#[t:0000]=100  
(オフセットワードアドレスへの書き込み)

ワードアドレスにテンポラリワードの値を加算したアドレスになります。上記では[t:0000]の値2とするとアドレスは[w:0102]になります。

### 重要

#### < オフセットアドレス >

- ・オフセット指定されたデバイスの読み出しは、常時PLCから読み出しは行わず、Dスクリプトの処理が実行されるたびに、その都度PLCから読み出しが行われます。読み出しで通信エラーとなった場合には、値は0として処理されます。また、GP内部の特殊リレーLS2032のビット12がONします。正常にデータ読み出しが終了した場合には、ビット12はOFFします。
- ・オフセットアドレスの書式で使用するワードアドレスは、Dスクリプトのアドレス数のカウントには加算されません。

ビット操作



左シフト <<  
左辺のデータを右辺の数分、左にシフトします。論理シフトのみサポートします。

右シフト >>  
左辺のデータを右辺の数分、右にシフトします。論理シフトのみサポートします。

(例)左シフトの場合(左に1ビットシフト)

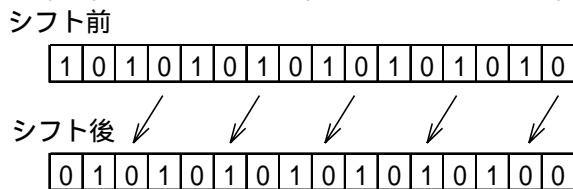

1は切り捨て 0

論理積 &  
ワードデバイス間のデータもしくはワードデバイスのデータと定数の論理積を実行します。ある特定のビットを抜き出したり、あるビット列をマスクする場合に使用します。

論理和 |  
ワードデバイス間のデータもしくはワードデバイスのデータと定数の論理和を実行します。ある特定のビットをONする場合に使用します。

排他的論理和 ^  
ワードデバイス間のデータもしくはワードデバイスのデータと定数の排他的論理和を実行します。

1の補数 ~  
ビットを反転します。

セツビットアドレス 0 1  
ビットアドレスを0 1にします。

クリビットアドレス 1 0  
ビットアドレスを1 0にします。

トグビットアドレス 1 0 0 1  
ビットアドレスを1 0もしくは0 1にします。



・ビット操作の計算について参照 ビット操作をもちいた計算例

優先順位・結合規則

起動条件には優先順位があります。なお、同順位ならば結合規則の示す方向に従います。

優先順位	演算子	結合規則
高	( ) not ~ * / % + - << >> < <= > >= == <> & ^	
低	and or =	

## 記述式

## 処理流れ

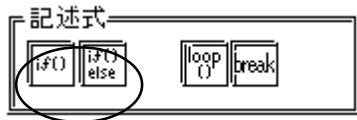

if() if-endif

ifに続く( )内の条件式が成立時、if()より後の処理を実行します。条件式には代入「=」は使用できません。

if()else if-else-endif

ifに続く( )内の条件式が成立時にif()より後の処理を実行します。不成立時にはelse後の処理を実行します。条件式には代入「=」は使用できません。



・処理流れについて参照 条件分岐

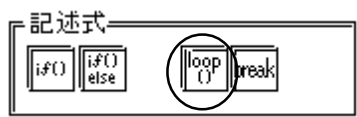

loop() loop-endloop

loopに続く( )内のテンポラリアドレスの値の回数だけループ処理(繰り返し処理)を行います。GP-77Rシリーズ、GP-377シリーズのみ使用可能です。

**重要** ・ loop()の書式の例は以下の通りです。

例

```
loop(ループ数)<= ループする回数がセットされたテンポラリアドレスを指定
{
  動作式
  break <= 途中でループを抜ける場合に記述(省略可)
}endloop <= ループの最後に記述
```

- ・ (ループ数)にはテンポラリワードアドレスのみ指定可能(例: loop([t:000]))
- ・ loop()はトリガ式内では使用できません。
- ・ ループ数に指定したテンポラリワードアドレス内の値はループをするたびに1ずつ減少していき、0になった時点でループから抜けます。ループ内の動作式でループ数に指定したテンポラリワードアドレスを加工したりすると永久ループになりますのでご注意ください。また、テンポラリワードアドレスは、グローバルなワークになっていますので、別の箇所と同じテンポラリアドレスを使用する場合は、プログラムによっては、永久ループになりますのでご注意ください。
- ・ ループ処理が終わるまで、タグなどの表示は更新されません。
- ・ ループ数にはテンポラリワードアドレスのみ指定可能です。
- ・ テンポラリワードアドレスの値の範囲は、データ形式(Bin、BCD)、ビット長、符号+/-により異なります。
- ・ loop()のネストは可能です。ネストしている場合、breakは一番内側のloop()だけ抜けます。
 

```
loop([t:0000])//ループ1
{
  loop([t:0001])//ループ2
  {
    break//ループ2を抜ける
  }endloop
}endloop
break//ループ1を抜ける
}endloop
```

- 重要**
- 途中でループを抜けずにループを終了した場合は、テンポラリワークアドレスの値は0になっています。
  - テンポラリワークアドレスの値の範囲は、データ形式(Bin、BCD)、ビット長、符号+/-により異なります。もしも、設定が符号ありでテンポラリワークアドレスの値がマイナス値になった場合には、ループの先頭で条件判定されてループを抜けま
  - す。
  - ループ内ではPLCデバイスを使用せず、GP内部LSエリアのユーザーエリアのデバイス、またはテンポラリワークアドレスを使用するようにしてください。
- 例えば、以下のような記述の場合には、短時間の間に多数(以下の例では100個)のPLCへの書き込みが発生することになり、通信の処理(PLCへの書き込み)が間に合わずシステムエラーが発生する場合があります。

例

```
[t:0000] = 100 //100回ループ
loop([t:0000])
{
    [w:D0200] = [w:LS0100] //D0200に書き込む
    [w:LS0100] = [w:LS0100] + 1 //LS0100をインクリメント
}endloop
```

次のように変更してください。

```
[t:0000] = 100 //100回ループ
loop([t:0000])
{
    [w:LS200] = [w:LS0100] //D0200に書き込む
    [w:LS0100] = [w:LS0100] + 1 //LS0100をインクリメント
}endloop
[w:D0200] = [w:LS0200] //LS0200の内容をD0200に書き込む
```

- Dスクリプト関数の関数名に " loop "、 " break " を使用するとエラーになります。

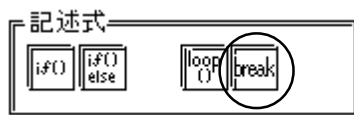

break

loop()式の実行途中で、そのloop()式から抜ける処理を行います。GP-77Rシリーズ、GP-377シリーズのみ使用可能です。

- 重要**
- breakはloop()の{ }内でのみ使用可能です。

## 定数入力

## アドレス

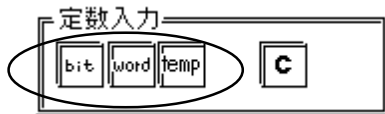

## ビットアドレス

ビットアドレスを設定します。

## ワードアドレス

ワードアドレスを設定します。

## テンポラリワークアドレス

プログラムで使用できるGP内部アドレスを設定します。テンポラリワークアドレスは、GP-77Rシリーズ、GP-377シリーズのみ0000～0089の90ワードあります。これ以外の機種では、0000～0003の4ワードです。テンポラリワークアドレスの初期値は不定です。

## 定数

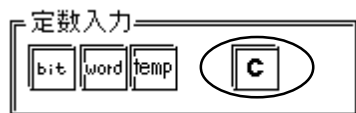

## 定数

定数を設定します。



MEMO ・入力データ形式別データ記載方法  
(例)

Dec (10進数) : 最初が0でない数値  
100

Hex (16進数) : 最初が0xで始まる数値  
0x100

Oct (8進数) : 最初が0で始まる数値  
0100



MEMO ・データ形式の違う演算例 (HexとBCDの場合)  
Hexのみの場合

0x270F & 0xFF00 結果 : 0x2700

BCDとHexの場合

9999 & 0xFF00 結果 : 0x9900

## 関数

Dスクリプトプログラムを関数で作成することができます。関数として作成されたプログラムは同一画面や他の画面等で使うことができます。関数はDスクリプト/グローバルスクリプト共通で使用できます。本機能はGP-270ではサポートしてません。

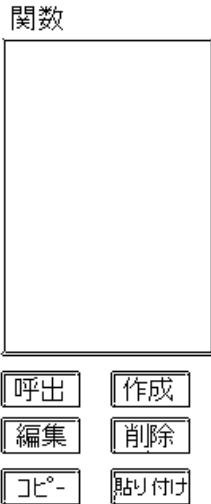

### 呼出

作成した関数を呼び出す場合にここを選択します。まず、呼び出したい関数名を選択し「呼出」を選択します。「呼出」を選択すると「実行」欄に「Call 関数名」で表示されます。

### 編集

作成した関数を編集する場合にここを選択します。まず、編集したい関数名を選択し「編集」を選択します。編集は呼び出される「Dスクリプト関数」で行います。編集方法：[参照](#) Dスクリプトエディタ

### 削除

作成した関数を削除する場合にここを選択します。まず、削除したい関数名を選択し「削除」を選択します。

### コピー

関数を選択してコピーすることができます。

### 張り付け

コピーした関数を張り付けます。ここを選択すると以下のようなダイアログを表示します。コピー先関数名を設定します。

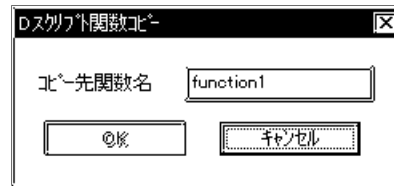

## 作成



関数として新規作成する場合にここを選択します。選択時に表示される「Dスクリプト関数」でプログラムを作成します。

作成方法：[参照](#) Dスクリプトエディタ

### 関数名

関数名を入力します。作成した関数は「関数」の欄に関数名を表示します。関数名は英字から始まる英数字と\_ (アンダーバー) のみで最大20文字で設定します。

## 重要

- 以下の関数名は予約済みです。関数名として使わないでください。  
 "rise", "fall", "rise\_expr", "timer", "set", "clear", "toggle", "if", "else",  
 "endif", "b\_call", "Bcall", "dsp\_rectangle", "dsp\_line", "dsp\_dot",  
 "dsp\_circle", "dsp\_arc", "Call", "and", "or", "not"  
 "memcpy", "memset", "loop", "break"

### 3.1.4 Dスクリプト/グローバルDスクリプト制限事項

#### BCD設定時の制限事項

演算中にBCDに変換できないデータ( HexのA ~ F)がある場合は、実行を中止します。  
A ~ Fのデータを扱わないようにしてください。

本原因で実行を中止した場合GP内の共通リレー情報( LS2032 )の7ビット目がONします。本ビットは電源をOFFにするかオフラインになるまで保持します。

例)

$$[w:D200] = ([w:D300] \ll 2) + 80$$

D300 が 3 の場合 2 ビット左にシフトすると 0x000C となり BCD とし  
て扱うことができなくなり、プログラムの実行を中断します。

$$[w:D200] = [w:D300] \ll 2$$

D300 が 3 の場合 2 ビット左にシフトすると 0x000C となりますが、  
演算を終了した結果なので 0x000C を格納して中断されません。

#### ゼロ割算に関する制限事項

演算子の割算 / ・ 剰余算 % において 0 (ゼロ) で割る場合は、実行を中止します。  
ゼロで割らないようにしてください。

本原因で実行を中止した場合GP内の共通リレー情報( LS2032 )の8ビット目がONします。本ビットは電源をOFFにするかオフラインになるまで保持します。

#### 代入の遅延に関する注意事項

代入にデバイスアドレスを使用する場合、GPとPLCは通信を行っているため、書き込みが遅延します。以下のような注意が必要です。

例)

$$[w:D200] = [w:D300] + 1 \quad \dots$$

$$[w:D201] = [w:D200] + 1 \quad \dots$$

の命令文でD200に( D300+1 )を代入しますが通信を行っているため時間がかかり、  
の命令文ではD200には の演算結果はまだ代入されていません。このような場合は  
の演算結果を 1 度LSエリアもしくはテンポラリワークアドレスに格納して実行する  
ようプログラミングしてください。

$$[w:LS100] = [w:D300] + 1$$

$$[w:D200] = [w:LS100]$$

$$[w:D201] = [w:LS100] + 1$$

Dスクリプトの設定数の目安として設定アドレス3個でタグ1個と同じ容量となります。  
なお、1つのDスクリプトに設定できる最大アドレス数は255となります。ただし  
デバイス数が多くなるとレスポンスが遅くなりますので最小限のデバイスで記述する  
ようにしてください。

プロジェクトマネージャ/ユーティリティのアドレス一括変換でDスクリプトが使用し  
ているアドレスは変換できません。Dスクリプトのプログラム上での変更が必要です。

プロジェクトマネージャ/プロジェクトの名前を付けて保存でPLCタイプを変更した場合、Dスクリプトで使用しているアドレスは変換できません。必ずDスクリプトエディタ上での変更が必要です。

Dスクリプトのプログラム量はタグスキャンタイムに影響します。特にアドレスを多数使用するとパフォーマンスが非常に低下しますのでご注意ください。

関数から関数の呼び出しは最大9階層です。それ以上は設定しないでください。

関数の再帰呼び出しは最大9ネストまでです。

関数最大作成数は254個です。

画面切替直後または電源投入直後のトリガ条件によるDスクリプトの実行詳細は次の様になります。

トリガ条件	ダイレクトアクセス方式				メモリリンク方式				
	現在値または現在の条件	ビット値「0」	ビット値「1」	条件不成立	条件成立	ビット値「0」	ビット値「1」	条件不成立	条件成立
ビット立ち上がり	x			-	-	x	x	-	-
ビット立ち下がり			x	-	-	x	x	-	-
ビット両動作				-	-	x	x	-	-
タイマ設定	x	x	x	x	x	x	x	x	x
条件式成立時検出	-	-	-	x		-	-	x	
条件式不成立時検出	-	-	-		x	-	-		x

：画面切替直後または電源投入直後に処理を実行します。

x：画面切替直後または電源投入直後に処理を実行しません。

- ・タイマ設定時は画面切替時よりタイマのカウントを始めます。
- ・グローバルスクリプトでは、電源投入時に上記表の動作を行います。画面切り替え時は上記表は適用されず、トリガ条件を継続して監視します。
- ・グローバルスクリプトでのタイマ設定時は、電源投入時よりタイマのカウントを始めます。

#### グローバルスクリプト特有の制限事項

- ・電源投入時に上記表の動作を行います。画面切替時は上記表は適用されず、トリガ条件を継続して監視します。
- ・グローバルスクリプトは画面切替中などの場合は処理を中断しています。
- ・電源投入後、初期画面においては1度全ての読み出しが終了するまで処理は実行されません。但し、画面切替を行うと読み出しが終了する前でも処理は実行されます。
- ・グローバルスクリプト内の全てのデバイス合計は最大255デバイスです。デバイス数が256以上になったDスクリプトは動作しません。これらのデバイスは画面に関係なく常時読み出しを行いますので使用時は必要最小限の設定を行ってください。パフォーマンスを低下させる原因となります。
- ・グローバルスクリプトの総数は最大32個までです。使用している関数も1個とカウントします。32個を越えると越えた分は無視されます。



### 3.1.5 演算結果の注意事項

#### 演算結果の桁あふれ例

演算結果が桁あふれをした場合はあふれた値は切り捨てられます。

16ビット、符号なしの場合

- $65535 + 1 = 0$  (桁あふれあり)
- $(65534 * 2) / 2 = 32766$  (桁あふれあり)
- $(65534 / 2) * 2 = 65534$  (桁あふれなし)

#### 剰余算の演算結果の違い例

剰余算の場合右辺と左辺の符号により演算結果が違います。また、除算で余りが出た場合などには、切り捨てのため、誤差の出ることがあります。

- $-9 \% 5 = -4$
- $9 \% -5 = 4$

#### 小数点切り捨て例

割算結果の小数点は切り捨てられます。

- $10 / 3 * 3 = 9$
- $10 * 3 / 3 = 10$

#### BCD 設定時の演算についての注意事項

BCDの演算時、演算結果がビット長をオーバーフローする場合は正しい結果が得られません。

### 3.1.6 論理演算子をもちいた計算例

論理演算子をもちいた計算例を以下に示します。

( ( 100 > 99 ) and ( 200 <> 100 ) )  
結果 : ON

( ( 100 > 99 ) and ( 200 <> 200 ) )  
結果 : OFF

( ( 100 > 99 ) or ( 200 <> 200 ) )  
結果 : ON

( ( 100 < 99 ) or ( 200 <> 200 ) )  
結果 : OFF

not ( 100 > 99 )  
結果 : OFF

not ( 100 < 99 )  
結果 : ON

[ w:D200 ] < 10  
結果 : D200 が 10 より小さければ真

not [ w:D200 ]  
結果 : D200 が 0 のとき真

( [ w:D200 ] == 2 ) or ( [ w:D200 ] == 5 )  
結果 : D200 が 2 または 5 のとき真

( [ w:D200 ] < 5 ) and ( [ w:D300 ] < 8 )  
結果 : D200 が 5 より小さくかつ D300 が 8 より小さいとき真

### 3.1.7 ビット操作をもちいた計算例

ビット操作をもちいた計算例を以下に示します。

[ w:D200 ] << 4

結果 : D200 の内容を 4 ビット左にシフトする。

[ w:D200 ] >> 4

結果 : D200 の内容を 4 ビット右にシフトする。

データ形式 BIN、D301 に 12(0000Ch) を格納

[ w:D200 ] = [ w:D300 ] >> [ w:D301 ]

結果 : D300 の内容を 12 ビット右にシフトして D200 に代入する。

ビットの論理積

0 & 0	結果 : 0
0 & 1	結果 : 0
1 & 1	結果 : 1
0x1234 & 0xF0F0	結果 : 0x1030

ビットの論理和

0   0	結果 : 0
0   1	結果 : 1
1   1	結果 : 1
0x1234   0x9999	結果 : 0x9BBB

ビットの排他的論理和

0 ^ 0	結果 : 0
0 ^ 1	結果 : 1
1 ^ 1	結果 : 0

ビットの1の補数 (データ形式 Bin16 + の場合)

~ 0	結果 : 0xFFFF
~ 1	結果 : 0xFFFE

### 3.1.8 条件分岐

制御の流れを分岐させる、if-endif、if-else-endif を以下に示します。

if-endif

```
if(条件)
{処理1}
endif
```

条件が成立した場合は処理1を実行し、成立しなかった場合は処理1を無視します。

例)

```
if ( [ w:D200 ] < 5 )
{
    [ w:D100 ] = 1
}
endif
```

D200のデータが5未満の場合、D100に1を代入します。

if-else-endif

```
if(条件)
{処理1}
else
{処理2}
endif
```

条件が成立した場合は処理1を実行し、成立しなかった場合は処理2を実行します。

例)

```
if ( [ w:D200 ] < 5 )
{
    [ w:D100 ] = 1
}
else
{
    [ w:D100 ] = 0
}
endif
```

D200のデータが5未満の場合、D100に1を代入し、それ以外はD100に0を代入します。

### 3.1.9 アプリケーション例(1)

Dスクリプトでプログラミングしたアプリケーション例を以下に示します。  
 温度管理のシステムにおいて、PLCからのエラービットを検出し、温度が70度以上の場合と30度以下の場合にそれぞれの警告メッセージの表示を行います。また、エラーを検出した回数もカウントするようなアプリケーションのプログラムを作成します。

エラービット	: M0001
温度情報	: D200
エラーカウンタ(70度以上)	: LS300
エラーカウンタ(30度以下)	: LS301
警告メッセージ画面番号格納アドレス	: LS302

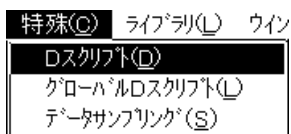

1. メニューから「特殊」を選択し「Dスクリプト」を選びます。

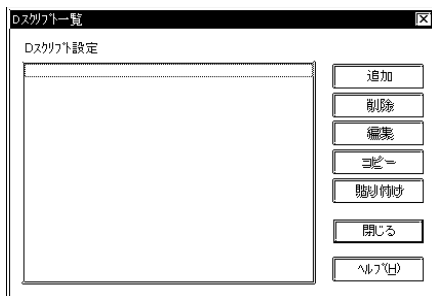

2. Dスクリプト一覧を表示します。「追加」をクリックします。



3. Dスクリプトエディタを表示します。

ID

コメント

4. ID番号とコメントを設定します。  
 ここではID番号を「00000」、コメントを「警告表示」と入力します。

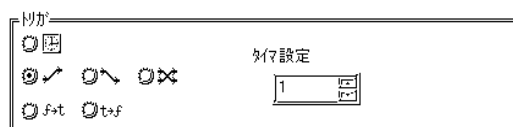

5. トリガを設定します。  
 ここでは「ビット立上がり」を選択し、ビットアドレスを「M0001」と設定します。

実行

```

if ([w:D0200]>=70)
{
[w:LS00302]=100
[w:LS00300]=[w:LS00300]+1
}
endif

```

6. コマンド、記述式、定数入力から実行部にプログラムを記述します。

### プログラム例

```

if ([w:D200]>=70)
{
//温度が70度以上の場合
[w:LS302]=100 //70度以上の警告メッセージ画面番号100代入
[w:LS300]=[w:LS300]+1 //エラー回数カウントアップ
}
endif

if ([w:D200]<=30)
{
//温度が30度以下の場合
[w:LS302]=101 //30度以下の警告メッセージ画面番号101代入
[w:LS301]=[w:LS301]+1 //エラー回数カウントアップ
}
endif

```

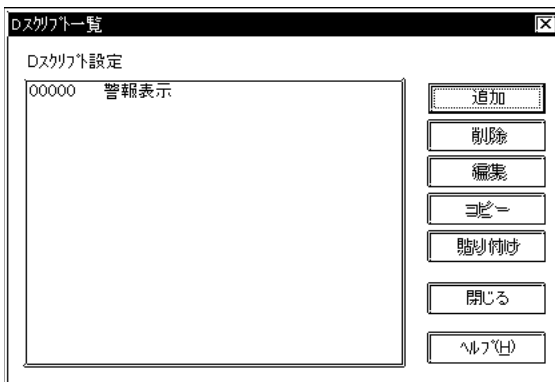

7. 「OK」で確定します。

プログラミングしたIDとコメントがDスクリプト一覧に表示します。

### 3.1.10 アプリケーション例(2)

Dスクリプトでプログラミングしたアプリケーション例を以下に示します。

以下のようなインターロックスイッチ機能をもった部品を作成します。



#### 画面

準備	ビットスイッチ	アドレス:M0001	ビット動作:セット
確認	ビットスイッチ	アドレス:M0002	ビット動作:セット
運転中	ランプ	アドレス:M0003	

#### 操作例

「準備」キーを押し、次に「確認」キーが押されると「運転中」のランプが点灯する。PLCはM0003のビットを運転の起動ビットとする。

#### プログラム例

##### トリガ

```
[ b:M0002 ] == 1
```

##### 実行

```
if ( [ b:M0001 ] & [ b:M0002 ] )  
  //ビットセット  
  {  
    set ( [ b:M0003 ] )  
  }  
else  
  //ビットクリア  
  {  
    clear ( [ b:M0003 ] )  
    clear ( [ b:M0002 ] )  
  }  
endif
```

## 3.2 データサンプリング設定

### 3.2.1 概要

任意のワードアドレスのデータを時系列でLSエリアに格納することができます。

### 3.2.2 詳細

指定ワードアドレス内のデータを、設定時間ごとまたは任意のタイミングでサンプリングし、起動ビットによりLSエリアに格納します。

1ワード単位でサンプリングし、時系列に最大640ワードまで格納できます。

サンプリングしたデータはバックアップすることが可能です。次ページのバックアップ「データのバックアップ」の設定が必要です。バックアップしているデータは起動ビットによりLSエリアに格納することが可能です。

サンプリングデータごとにチャンネル名をつけます。

設定可能なチャンネル数は、折れ線グラフのチャンネル数と合わせてシステム全体で最大20個です。20個を超えて設定された場合には、以下のルールに従って21個目以降を無効とします。

- ・データサンプリングと折れ線グラフでは、データサンプリングが優先されます。
- ・データサンプリングのチャンネル単位では、先に設定したチャンネルから数えます。



### 3.2.3 設定項目

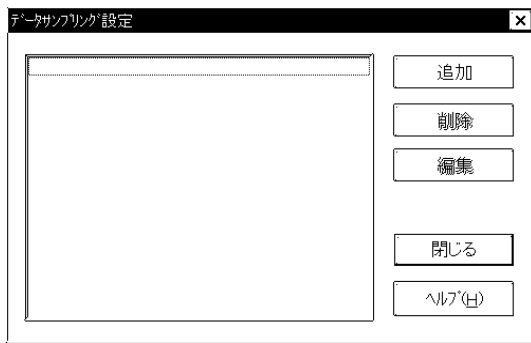

**追加**

新規チャンネル設定を行う場合に選択します。

**削除**

設定したチャンネルを削除する場合に選択します。チャンネル名を選択して「削除」をクリックしてください。

**編集**

設定したチャンネルを編集する場合に選択します。チャンネル名を選択して「編集」をクリックしてください。

**情報**

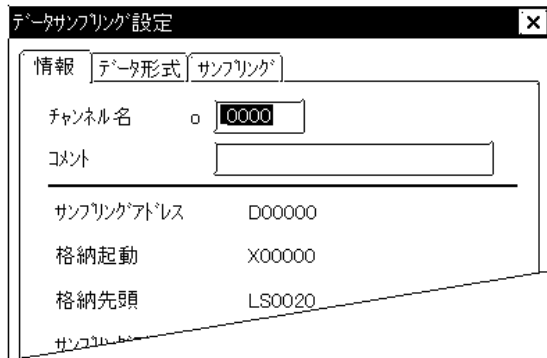

現在設定している内容をここで確認することができます。

**チャンネル名**

半角文字（英数字 / 記号 / カタカナ）5文字（全角2文字）以内で付けます。

**コメント**

設定するチャンネル名へのコメントを半角20文字（全角10文字）以内で付けます。

**データ形式**



**サンプリングアドレス**

サンプリングするワードアドレスを設定します。

**格納起動ビットアドレス**

ここで指定したビットアドレスがONすることによりサンプリングしたデータを一度LSエリアに格納します。

**格納先頭アドレス**

格納先のLSエリア先頭アドレスを設定します。システムエリアであるLS0000～LS0019は設定できません。先頭アドレス + サンプリングデータ数 + 1 がLS2031を超えないように設定してください。

**サンプリングデータ数**

サンプリングしたデータを保存する数を設定します。

## バックアップ

## データのバックアップ

サンプリングしたデータをGP内部にバックアップします。

## 同期モード

同期モードを選択すると電源OFF ON時、電源OFF前の格納データに続いてデータをサンプリングします。選択しない場合は電源OFF ON時、いったんデータが0よりサンプリングがスタートします。

通常は同期モードを選択してください。

**重要**

本機能はバックアップSRAM搭載機のみ有効です。

GP70シリーズでバックアップSRAM搭載機は裏面の銘板シールで判別できます。銘板シールが銅色の場合はバックアップSRAM搭載機です。GP-77RシリーズとGP-377シリーズは全てバックアップSRAM搭載機です。

## 銘板シール

Pro-face <sup>®</sup>	GRAPHIC PANEL
GP571-TC11	
S/N 8800150000	
DIGITAL ELECTRONICS CORP.	
MADE IN JAPAN	

バックアップSRAMにバックアップされたデータは次のタイミングで消去されます。

- ・メモリの初期化時
- ・画面転送時
- ・GPのシステムおよびプロトコルのセットアップ時
- ・GPの自己診断「内部FEPR0M（画面エリア）」実行時
- ・GPのオフライン設定時、なお、GPのシステムバージョンがV1.30以降（GP-PRO/PB for Windows95 Ver.1.1以降に搭載）は消去されません。

## データ格納例

格納先頭アドレスより格納されたデータ例を示します。データは起動ビットをONすることによりLSエリアに格納されます。

- ・格納先頭アドレスには格納されたデータ数を格納しています。
- ・格納数nはBinデータです。
- ・格納データがサンプリングデータ数に満たない場合、そこまでのワードアドレスは「0」クリアされています。

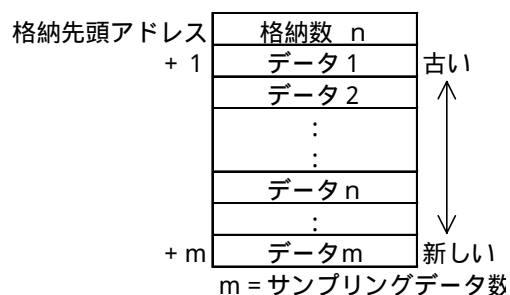

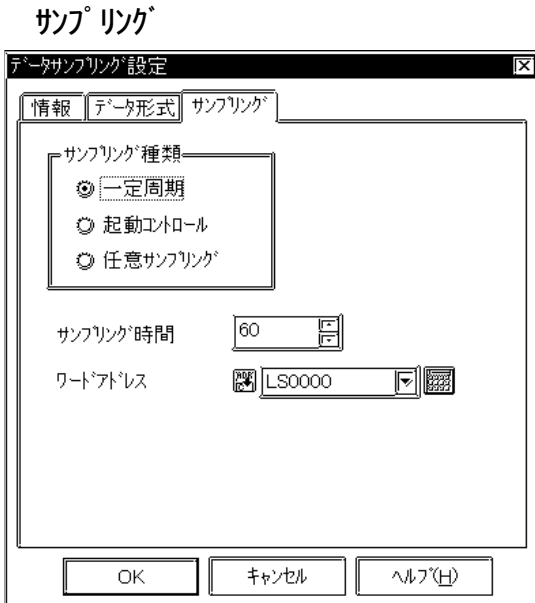

サンプリング種類

ホストからのデータの取り込みかたを設定します。

「一定周期」「起動コントロール」「任意サンプリング」の3種類から選択します。

一定周期

GPの電源投入直後より指定した周期でホストからデータを取り込みます。

起動コントロール

指定した周期でホストからデータを取り込みます。指定したワードアドレスの対応ビットの変化により、データ取り込み開始・停止とデータクリアを行います。

任意サンプリング

任意のタイミングでホストからデータを取り込みます。指定したワードアドレスの対応ビットの変化により、データ取り込みとデータクリアを行います。

サンプリング時間

データを取り込む周期を1秒単位で設定します。

ワードアドレス (起動コントロールの場合)

ここで指定したワードアドレスの00ビット・01ビットが、データ取り込み開始・停止、データクリアをコントロールします。

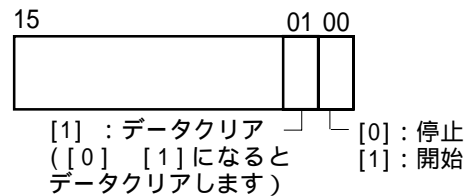

ワードアドレス (任意サンプリングの場合)

ここで指定したワードアドレスの00ビット・01ビットが、データ取り込み、データクリアをコントロールします。

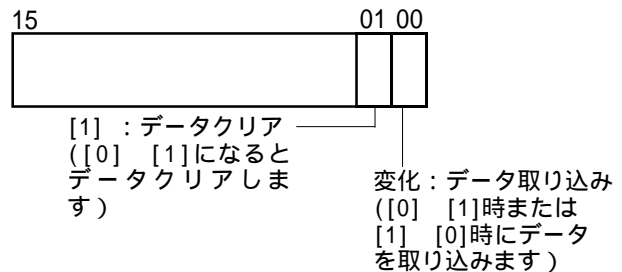

**強制：**コントロールビットが「0」または「1」の状態がGPに認識できるまで保持してください。(ダイレクトアクセス方式の場合、通信サイクルタイム、もしくは50msのいずれか長い方の時間以上)



・データ取り込み開始より実際にサンプリングを開始するまで最大1秒の遅延時間が発生する場合があります。

### 3.2.4 データサンプリングのCSV ファイル保存例

データサンプリングのCFカード内データのCSVファイル内容とExcelで開いた場合  
 CSV保存について参照「オペレーションマニュアル / 9.1 CFカードの概要」  
 この機能はGP77Rシリーズのみ有効です。

・CSVファイル

```
"チャンネル名","012345","01a2b3"
"サンプリングデータ数","15","8"
"現在のサンプリング数","8","5"
"データ","32768","23456"
","65535","64553"
","24682","32768"
","32767","56666"
","99999","11111"
","65535",""
","32768",""
","45564",""
```

・Excelで開く

チャンネル名	012345	01a2b3
サンプリングデータ数	15	8
現在のサンプリング数	8	5
データ	32768	23456
	65535	64553
	24682	32768
	32767	56666
	9999	11111
	65535	
	32768	
	45564	

古いデータ

新しいデータ



- ・サンプリングしているデータのみCSVファイルに出力します。
- ・データサンプリングのデータは16ビットデバイス、32ビットデバイスに関係なく0～65535の範囲となります。

MEMO

このページは、空白です。  
ご自由にお使いください。

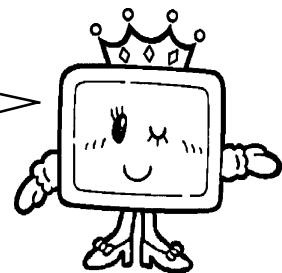

## 第4章

## 応用機能

応用機能はGPをより高機能にご使用いただくための機能です。2章、3章の機能をご理解いただけてから使用していただくことをお願いします。

### 4.1 サウンド出力

#### 4.1.1 概要

監視ビットのONにより、サウンドデータをGPより出力します。

\* サウンド出力には必ずマルチユニットと外部スピーカが必要です。

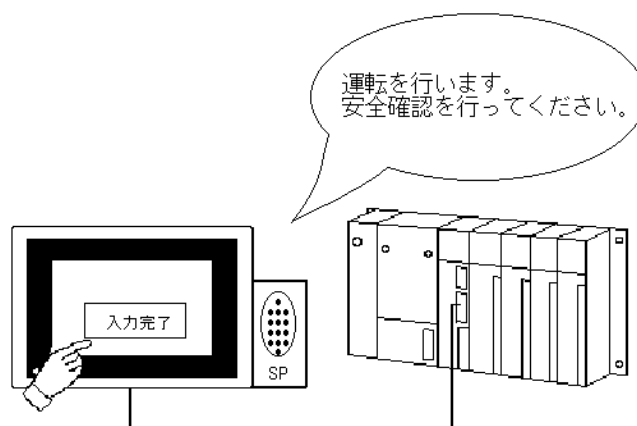

この機能はGP77Rシリーズでのみ有効です。

#### 4.1.2 詳細

サウンドデータはPCM、16ビット、11kHz、モノラルのWAVデータです。このWAVファイルをGP用に生成してサウンドデータとして使います。

サウンドデータはプロジェクトマネージャの[サウンド設定(0)]を選択し、コンバート[サウンドデータの生成(C)]で生成します。

**参照** 「オペレーションマニュアル / 8.2 サウンドデータのコンバート」

サウンドデータは内部メモリもしくはCFカードに保管します。CFカードの方が大容量のサウンドデータを扱うことが可能です。

サウンド出力モードは3モードあります。

- ・ リピート再生モード

ビットがONしている間、サウンド出力を行います。複数の起動ビットがONしている場合は全てのサウンド出力を繰り返します。

- ・ 再生モード

起動ビットの立ち上がりで1回だけサウンド出力します。

- ・ 再生(ビットOFF)モード

起動ビットの立ち上がりで1回だけサウンド出力して、起動ビットをOFFします。

本モードはLSエリアのみ有効です。

起動ビットがOFFしたときにサウンドも中断することが可能です。



- 複数の起動ビットアドレスが同時にONした場合、サウンド設定の順番にサウンド出力されます。ただし、通信の読み出しのタイミングによっては、サウンド設定の順番通りにサウンド出力されない場合があります。

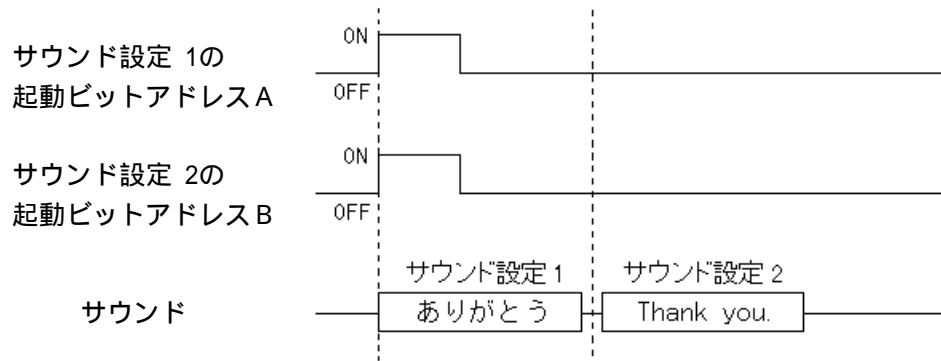

- リピート再生のサウンド出力中に、他のリピート再生の起動ビットアドレスがONした場合、次回の再生からサウンド設定の順番にサウンド出力されます。

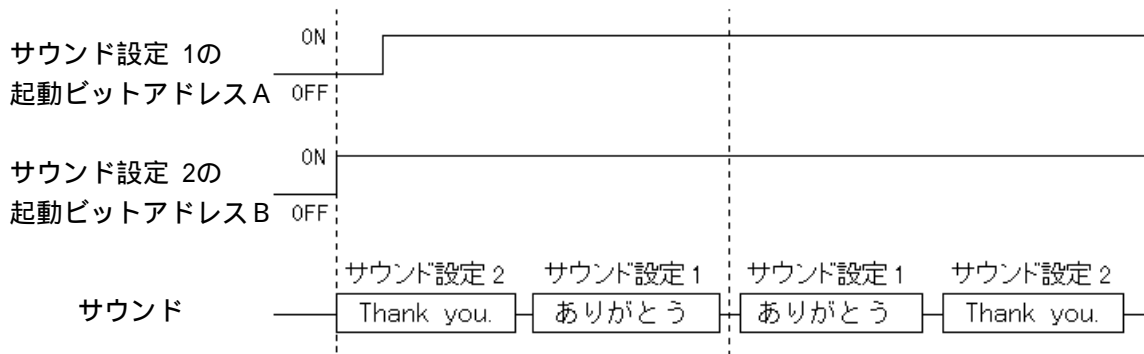

サウンド出力の各モードで複数の起動ビットが同時にONした場合、サウンド出力の順番はサウンド設定の設定順に行われます。

ただし、通信の読み出しのタイミングによっては、設定順通りにならない場合があります。また、下記の例についても同様で、初めの間は、例に示されている順番で出力されない場合がありますのでご注意ください。

例 1)

リピート再生モードのサウンド設定 1、2、3 の起動ビットが同時に ON した場合は、  
1 2 3 1 2 3・・・の順番で出力されます。

例 2)

リピート再生モードのサウンド設定 1、2、3 の起動ビットが 3 2 1 の順番でそれぞれのサウンド出力中の ON(3 を出力中 2 の起動ビットを ON、2 を出力中に 1 の起動ビットを ON) になった場合には、3 2 1 1 2 3・・・の順番で出力されます。

## 4.1.3 設定項目

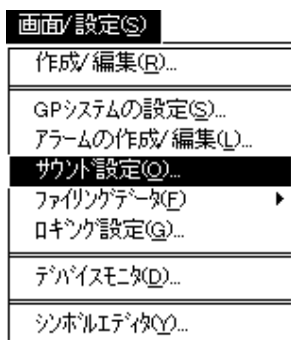

## サウンド設定

プロジェクトマネージャの[サウンド設定(O)]を選択します。

## サウンド設定

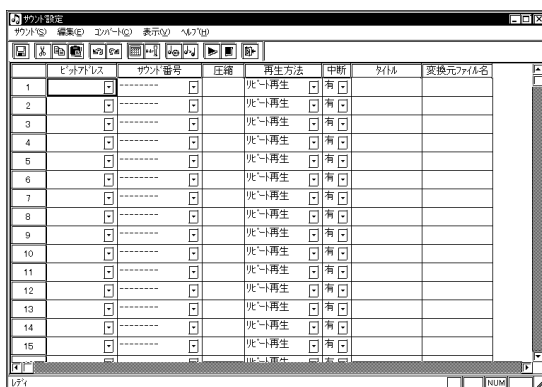

## ビットアドレス

サウンドを出力する起動ビットアドレスを設定します。

## サウンド番号

コンバートで生成したサウンドデータの番号を選択します。

## 圧縮

サウンドデータの圧縮 / 非圧縮を表示します。

## 再生方法

- ・リピート再生
- ・再生
- ・再生 (ビットOFF)

## 中断

サウンド出力の中断有り / 無しを選択します。

## タイトル

選択したサウンドデータのタイトルを表示します。

## 変換元ファイル名

生成元のファイル名を表示します。



MEMO ・サウンド設定は最大128個まで設定可能です。



## 4.1.4 サウンド設定例(サウンドデータのコンバート)

### サウンドデータの生成

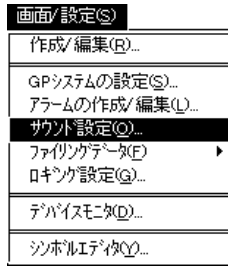

プロジェクトマネージャの[プロジェクト(P)]から[サウンド設定(O)]を選択します。

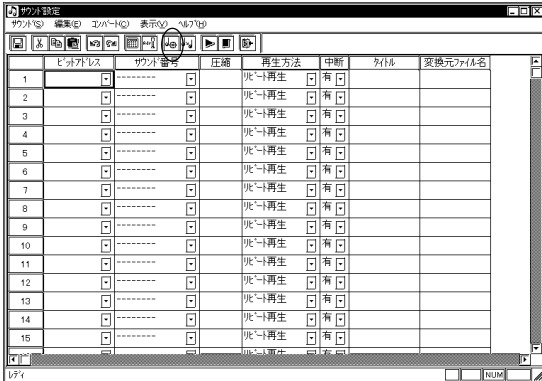

アイコンまたは[コンバート(C)]から[サウンドデータの生成(C)]を選択します。

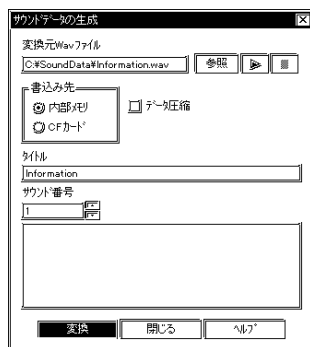

[参照] ボタンをクリックして変換したいファイルを選択、またはファイル名を直接入力します。その後、書き込み先を選択し、タイトルとサウンド番号を入力し、[変更] で変換後のデータを圧縮する場合は、データ圧縮のチェックボックスにチェックをします。



**MEMO** 出力にはマルチユニット(別売)を使用し、書き込み先をCFカードに指定することができます。この機能は、GP77Rシリーズの場合のみです。

**参照** 「GP-PRO/PB Ver.4.0 オペレーションマニュアル9.2 GP-PRO/PB での操作～外部記憶装置としての利用」

- 書き込み先によって変換できるWavファイルの大きさが変わります。  
内部メモリの場合：圧縮して約50Kバイトまで(約8秒)  
CFカードの場合：CFカードの空き容量分
- タイトルは半角で30文字(全角で15文字)まで入力することができます。すでに存在するサウンド番号を指定すると、上書きするかどうかの問い合わせがあります。
- オプションのライブラリCDからサウンドを取り込む場合は、"daf"の拡張子ファイルを選択してください。



[閉じる] でサウンドデータのウィンドウに戻ります。

変換したデータが表示されます。

## サウンドデータの変更例



アイコンまたは、[コンパ-ト(C)]から[サウンドデータの変更(A)]を選択します。

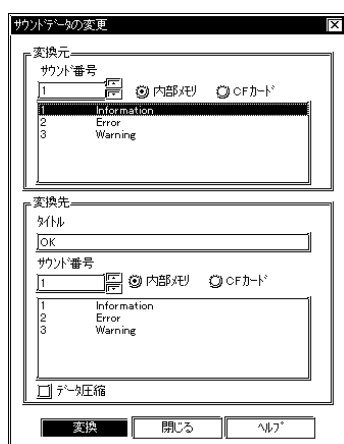

変更するデータを選択し、タイトル、サウンド番号を変更した後に[変更]をクリックします。

## サウンドデータの削除例

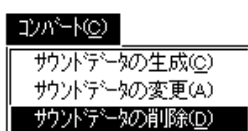

[コンパ-ト(C)]から[サウンドデータの削除(D)]を選択します。



生成したサウンドデータが一覧で表示されます。



一覧の中から削除するサウンドデータを選択して  
をクリックします。

### アドレスの自動割り付け例

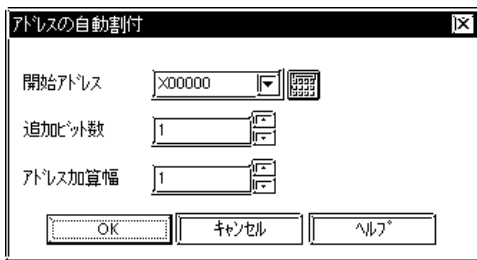

サウンドデータを出力するための起動ビットアドレスを自動割付で設定し、開始アドレスを入力します。「追加ビット数」には割り付けるアドレスの数を入力します。開始アドレスを先頭に連続したアドレスが追加ビット数に入力した数だけ割り付けられます。  
[アドレス加算幅]とは、ビット単位やワード単位でアドレスを指定した幅ずつ加算し、割り付ける機能です。

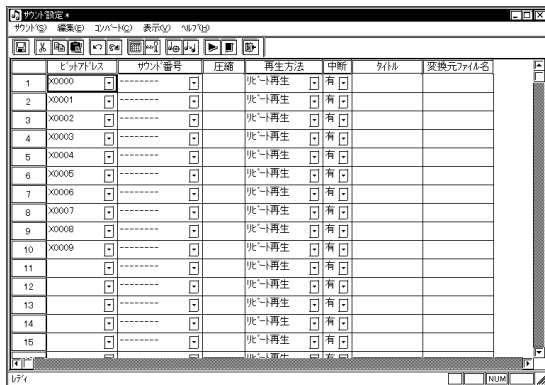

[編集(E)]から[アドレス自動割付(A)]を選択しても操作できます。

開始アドレスにシンボルを指定すると、追加されたアドレスは以下のように表示されます。

例)開始アドレス:TEST シンボル

追加ビット数:4  
とした場合  
TEST  
TEST+1  
TEST+2  
TEST+3

のように連続して追加されます。

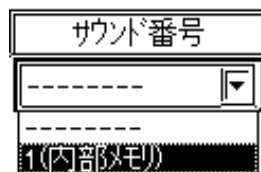

[サウンド番号]で既に生成されているサウンドデータのリストから目的のサウンドデータを選択しますと、データの内容が表示されます。

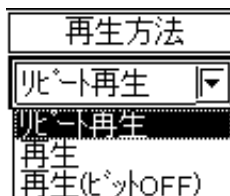

再生方法を[ビット再生][再生][再生(ビットOFF)]の中から選択します。



中断機能の有効 / 無効を指定します。  
参照 4.1.4 サウンドデータ出力例

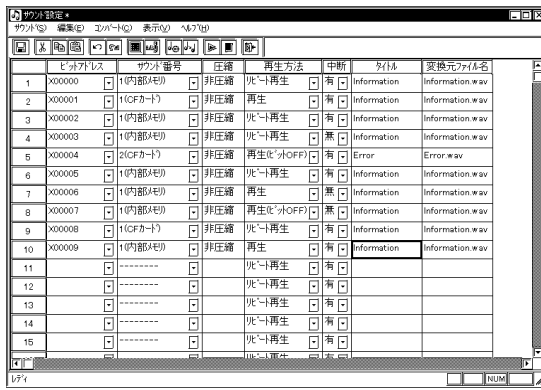

すべての設定を終えたら、サウンド設定を保存します。

### 4.1.5 サウンドデータ出力例

再生方法：リピート再生、中断：無し

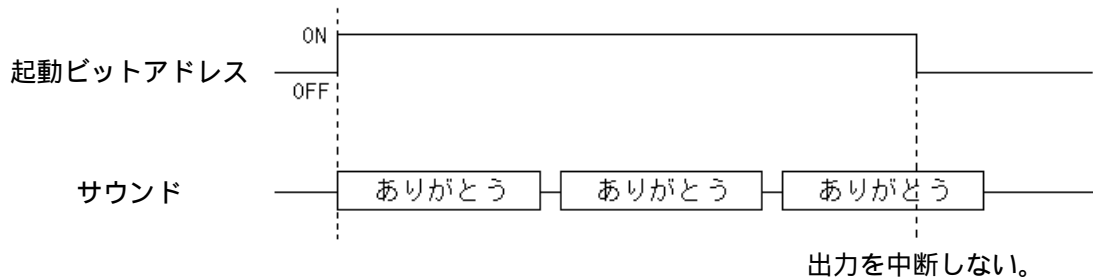

再生方法：リピート再生、中断：有り

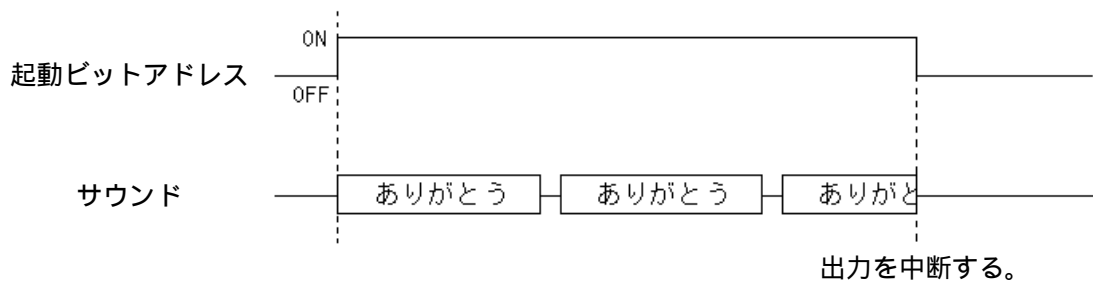

再生方法：再生、中断：無し

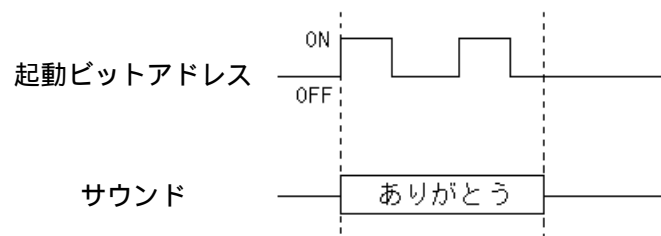
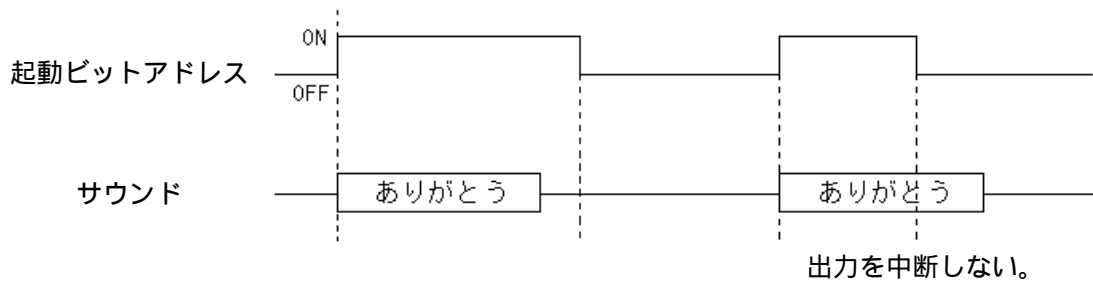

・サウンド出力終了時にビットがOFFの場合は次のサウンドは出力されません。

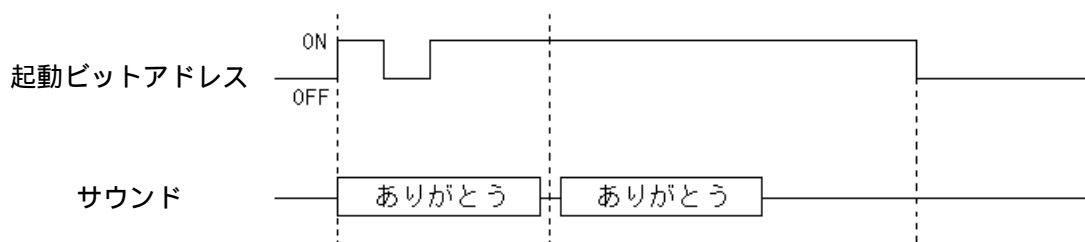

・サウンド出力中にビットがON OFF ONしサウンド終了時にONしている場合は引き続きサウンドを出力します。

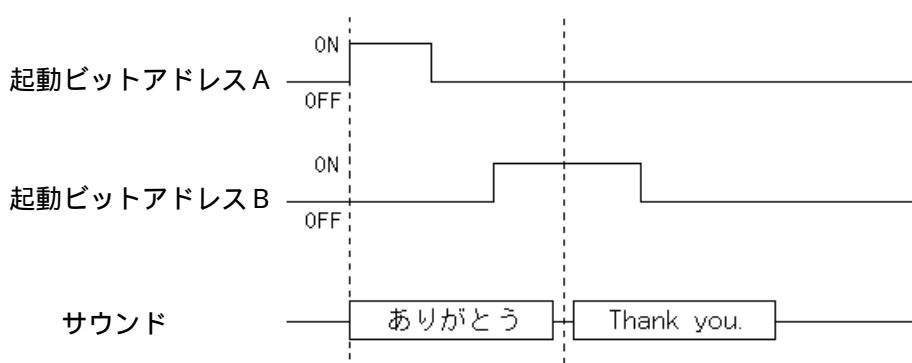

・起動ビットアドレス A のサウンド出力後、B のサウンド出力を行います。

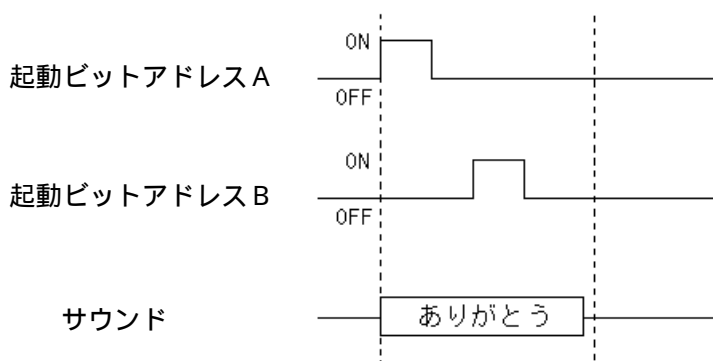

・A のサウンド出力終了時に B のビットが OFF の場合は B のサウンドは出力されません。

## 再生方法：再生、中断：有り

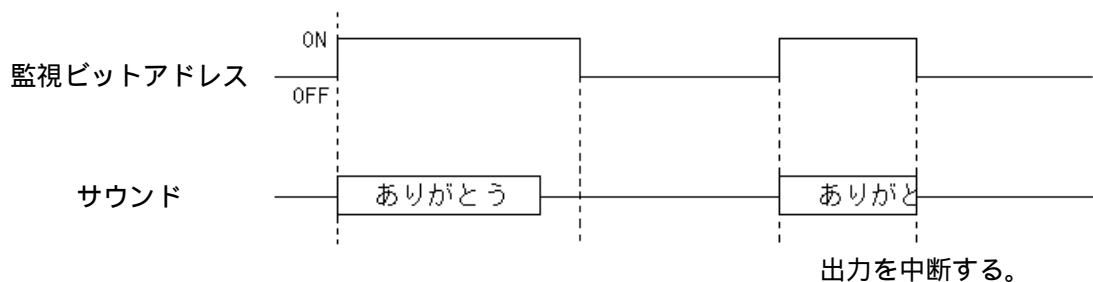

- ・サウンド再生中の起動ビットON/OFFは無視されます。複数のサウンドデータ再生時も同様です。

## 再生方法：再生（ビット OFF）、中断：無し

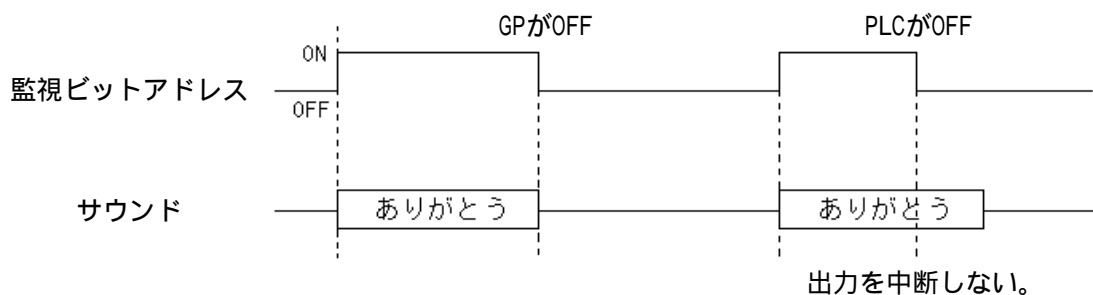

## 再生方法：再生（ビット OFF）、中断：有り

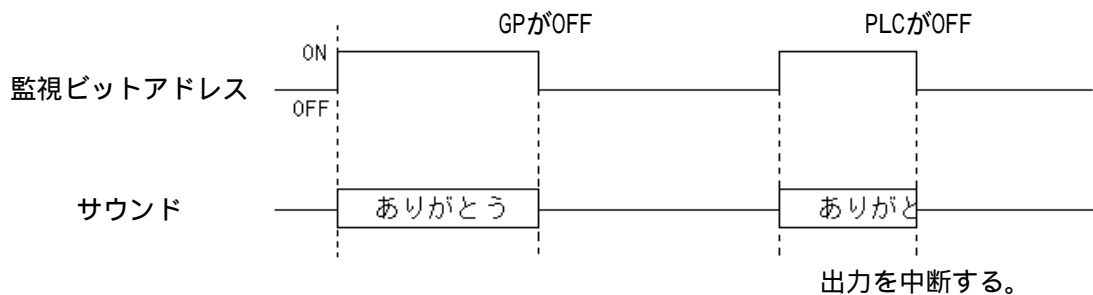

- ・出力例はGPがサウンドを出力するタイミングのイメージ図です。正確な時間間隔を表したものではありません。
- ・中断有りの場合、ビットがOFFしてから出力を中断するまでに若干時間がかかる場合があります。
- ・再生時、起動ビットのONもしくはOFF時間を通信サイクルタイムが150msのいずれか長い時間で保持してください。

## 4.2 ファイリングデータ（レシピ）機能

### 4.2.1 概要

あらかじめ設定したデータをPLCへ転送するレシピ機能です。機械の運転設定などのレシピとして利用することが可能です。本機能に使うデータをファイリングデータと言います。

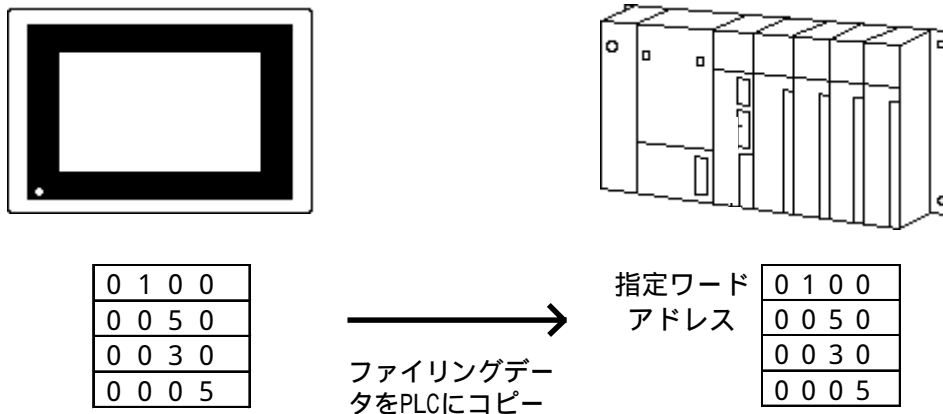

この機能はGP77Rシリーズ、GP-377シリーズでのみ有効です。

### 4.2.2 詳細

ファイリングデータはプロジェクトマネージャの[ファイリングデータ(E)]/[ファイリングデータ一覧(L)]を選択し登録します。

**参照** 「オペレーションマニュアル/6.1.2 ファイリングデータ一覧」

ファイリングデータはPLCのトリガによりPLCへ転送する(自動転送)か、GP画面上で項目選択して転送する(手動転送)が選択することができます。

GP画面上で項目選択してPLCへ転送する場合は、部品の「ファイル項目表示器」を用いて転送します。

ファイリングデータはファイル番号を付けてプロジェクトファイル単位で管理することが可能です。

ファイリングデータはGP内部メモリ、もしくは、CFカードに格納することが可能です。

ファイリングデータは連続アドレスでPLCに書き込まれます。

PLCよりファイリングデータをGP内部のバックアップSRAMへ読み込むことが可能です。読み込んだデータはCFカードへ書き込むことが可能です。

**参照** 「オペレーションマニュアル/9.4.1 バックアップSRAMからCFカードへのデータ転送」

ファイリングデータがLSエリア経由の場合、GP画面上でデータを変更してPLCへ書き込むことが可能です。



ファイリングデータはまず、内部メモリまたはCFカードからバックアップSRAMへ書き込み、次にPLCへ転送、もしくはLSエリア経由でPLCへ転送する動作となります。

<ファイリングデータの流れ>

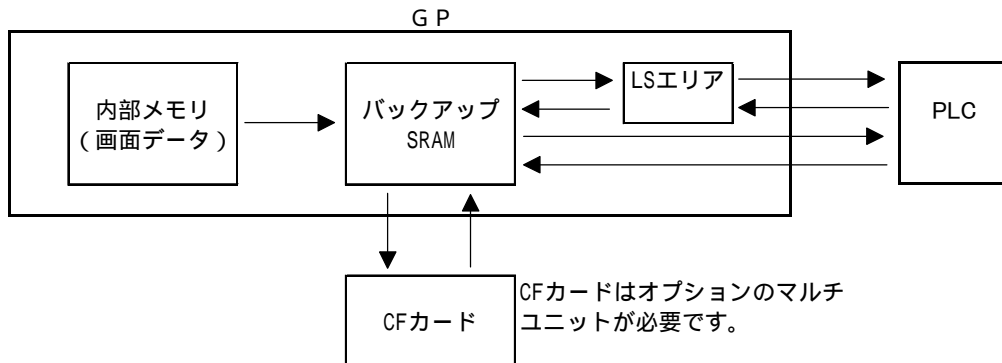

ファイリングデータはフォルダ/ファイル/ブロック/データとグループ化して管理します。また、より多くのファイリングデータを使用するためにGP内部メモリやCFカードに複数フォルダ使用し、複数のファイリングデータを登録することができます。

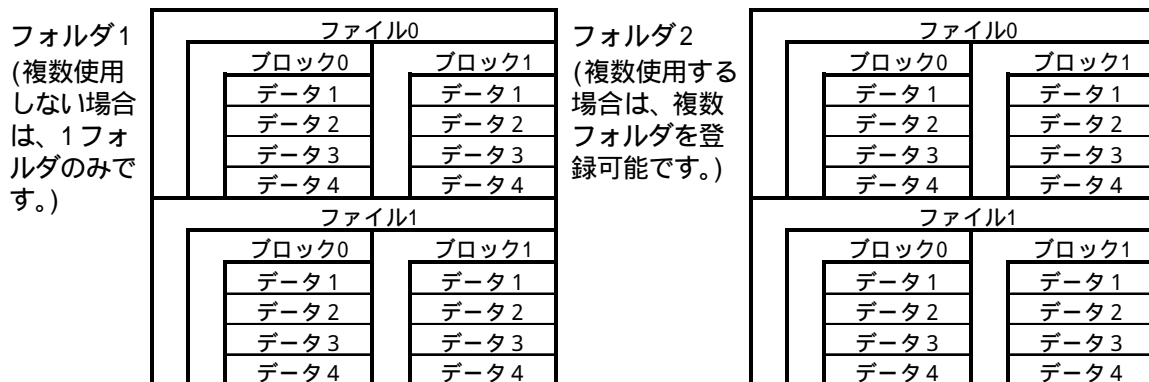

<複数使用しない場合>

1つのフォルダのみの登録です。基本的にフォルダ番号の指定はありませんが、フォルダ番号を必要とする部分については、フォルダ番号として1を設定します。

<複数使用する場合>

ファイリングデータのフォルダの登録が複数可能になります。GPの動作としては、GP内部メモリ バックアップSRAMへの転送などにおいて、フォルダ番号の指定を行う必要があります。GPで扱うファイリングデータは1フォルダのみですので、どのフォルダを使用するかを選択して使用します。

- ・GP内部メモリ、CFカードにそれぞれ複数のフォルダを登録できます。
- ・フォルダはGP内部メモリで最大64個、CFカードに最大8999個まで登録できます。
- ・GPではどのフォルダを使用するかを選択して使用します。
- ・バックアップSRAMには、1つのフォルダのみ転送可能です。
- ・ファイリングデータの複数対応によって、各フォルダに番号が付けられます。ファイリングデータの構造は従来と同様です。また、従来のフォルダは、すでに番号が1となっています。

ファイリングデータは最大2048ファイルまで登録可能です。1ファイルは最大1650ブロックまで登録可能です。1ブロックは最大10000データまで登録可能です。(ただし、データ形式が32ビットの場合は最大5000データまで)ただし、以下のように設定内容などによってはこれより少なくなります。

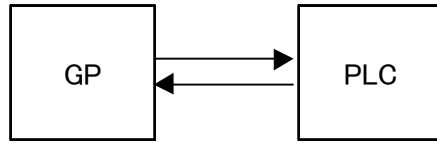

1ブロックは最大10000データまで登録可能  
(ただし、データ形式が32ビットの場合は最大5000データまで)



<バックアップSRAMの使用優先順位>

- Qタグアラーム
- データサンプリング
- 折れ線グラフ
- LSエリアバックアップ
- ロギングデータ
- ファイリングデータ

「 」から順に領域が確保されます。

使用容量の確認 **参照** 「オペレーションマニュアル/4.5.1 プロジェクト情報」

### 重要

<バックアップSRAMにバックアップされたデータは次のタイミングで消去されます。>

- ・メモリの初期化時
- ・画面転送時
- ・GPのシステムおよびプロトコルのセットアップ時
- ・GPの自己診断「内部FEPRAM(画面エリア)」実行時
- ・GPのオフライン設定時、なお、GPのシステムバージョンがV1.30以降(GP-PRO/PB for Windows95 Ver.1.1以降に搭載)は消去されません。



- ・登録数はバックアップSRAMの使用度や設定により異なります。
- ・ファイリングデータをGP本体の内部メモリに入れる場合は、1つのフォルダ容量は、最大59520バイトまでとなります。CFカードに入れる場合は、バックアップSRAMの最大容量(約95KB)までとなります。(バックアップSRAMにファイリングデータのみを入れる場合)

<使用容量算出方法>

$$1\text{ファイルの容量} = 96(\text{固定数}) + \frac{32 + 2 \text{ or } 4 \times \text{データ数}}{*1} \times \text{ブロック数}$$

$$\text{全ファイル容量の総和} \quad 59526$$

\*1 16ビットデバイスの場合「2」、32ビットデバイスの場合「4」で計算します。

例)データ形式が16ビットの場合に、データ数によってブロック数が最大いくつになるかを以下に示します。

ファイル数	データ数	最大ブロック数	ファイル容量
1	2	1650	59496
1	640	45	59136
1	10000	2	40160

### 重要

- ・設定データ数が多くなるに従って、それだけPLCへの書き込み時間(通信時間)も長くなります。設定データ数が多くなると、PLCへの書き込みが終わるまでに数十秒あるいは数分以上かかる場合があります。
- ・PLCへの書き込みを行っている間は、タグなどの表示が更新されない、あるいは極端に遅くなる場合があります。また、画面切り替えやQタグアラームの処理なども同様に遅くなります。PLCへの書き込み中に、ベース、ウインドウの画面切り替えが発生した場合は、タグなどの画面情報の読み出しも行われるため、PLCへの書き込みが遅くなります。
- ・ファイル項目表示器によるLSエリア PLC間の転送、SRAM PLC間の転送、および転送設定のコントロールワードアドレスによるSRAM PLC間の転送とをそれぞれ同時に行わないでください。必ず、1つの転送が完了してから、次の転送を行うようにしてください。
- ・書き込みを行っている間は、次の書き込みなどの操作は受け付けられない場合があります。

## LSエリア使用時のファイリングデータのデータ構造

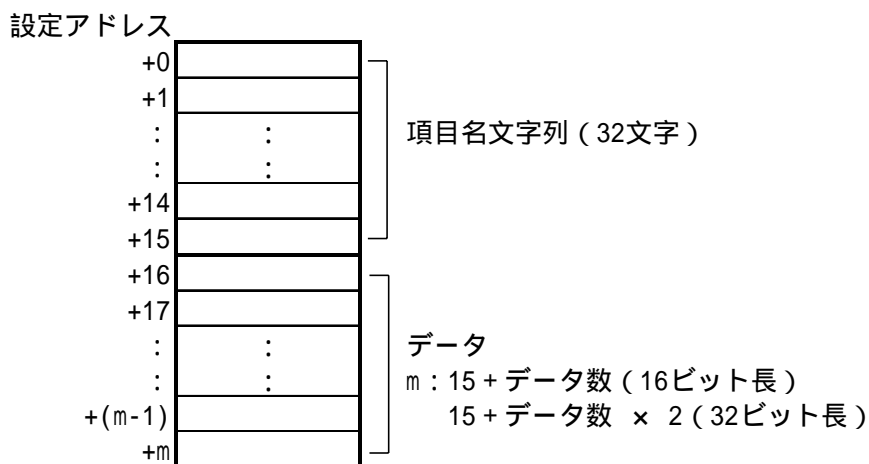

## 転送時

バックアップSRAM      LSエリアのデータ転送は項目名とデータが上書きされます。

PLC      LSエリアのデータ転送はデータのみ上書きされ項目名は保持されます。

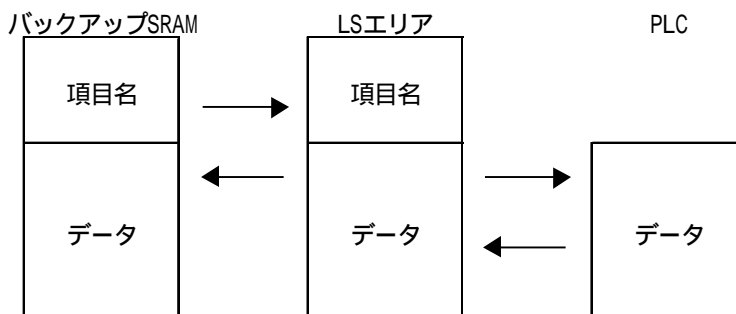

- ・システム先頭アドレスが32ビット長のデバイス設定時はLSエリアを経由してPLCへ転送できません。
- ・項目名に格納される文字列の格納順序は文字列データの設定に従います。  
**参照** 「各ユーザズマニュアル / 5-3-4 文字列データの設定」

ファイリングデータの転送方法は大きく分けて以下の3タイプあります。

#### < 自動転送 >

PLCのトリガでGP PLCへファイリングデータの転送します。

ファイル項目表示器を使用せずコントロールワードアドレスにより、GP PLC、PLC GPの転送を行います。

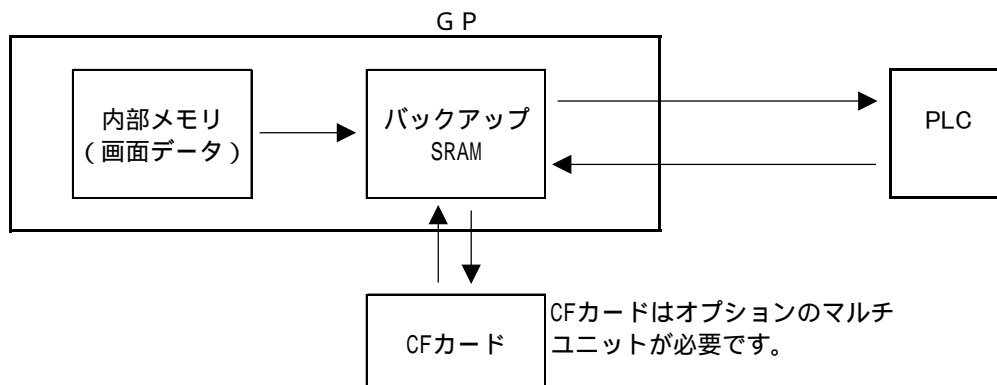

: PLCトリガ

**参照** 「4-2-3 設定項目 / 転送準備 (ファイリングデータ SRAM)」

: PLCトリガ

**参照** 「4-2-3 設定項目 / 転送設定 (SRAM PLC)」

: PLCトリガ

**参照** 「オペレーションマニュアル / 9.4.1 バックアップSRAMからCFカードへのデータ転送」

・SRAM CFカードへの転送

CFカードデータ保存用のコントロールアドレス

+0	モード (コマンド/ステータス)	
+1	フォルダ番号	1 ~ 8999

フォルダ番号はGP内部メモリ(画面データ)とCFカードの場合とで番号指定の範囲が以下のようになります。

GP 内部メモリ : 1 ~ 64

CF カード : 1 ~ 8999

- 重要**
- ・フォルダを複数使用しない設定の場合は、フォルダ番号として1のみセットしてください。
  - ・指定した番号のフォルダが存在しなかったなどの場合は、バックアップSRAMに転送されません。また、書き込み完了ビットアドレスがONされません。
  - ・バックアップSRAMに転送できなかった場合は、GP内部特殊リレーLS2032のビット9がONします。
  - ・CFカードに保存するファイリングデータ(フォルダ)のファイル名は、以下のようになります。

フォルダ複数使用の設定	ファイル名
フォルダ複数使用しない	ZF00001.BIN(固定)
フォルダ複数使用する	ZF*****.BIN *****は、フォルダ番号になります。 ZF00001.BIN、ZF00002.BINなど。

< 手動転送 1 >

ファイリングデータを画面タッチキーで選択してPLCへ転送します。  
 ファイル項目表示器を使用し、SRAM PLCのタッチキー、PLC SRAMのタッチキーでPLCとの転送を行います。

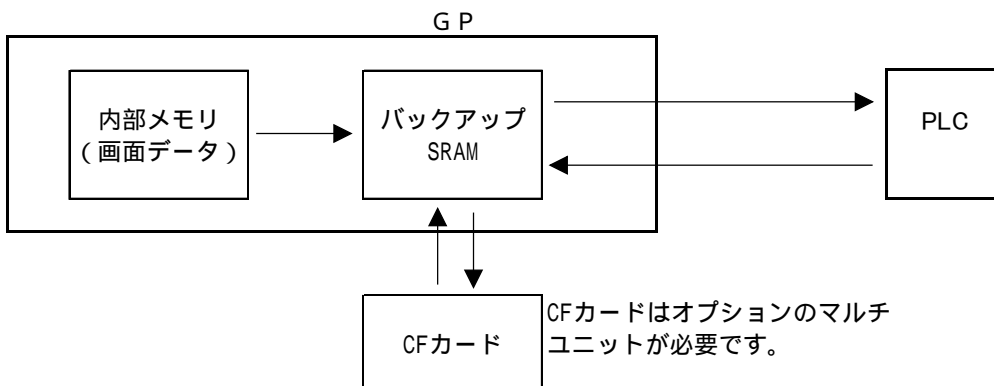

- : PLCトリガ
- 参照** 「4-2-3 設定項目 / 転送準備 (ファイリングデータ SRAM)」
- : 画面タッチキー操作
- 参照** 「4-2-5 ファイリングデータ転送例(手動転送) / 画面より項目を選択し転送(手動転送1)の場合」
- : PLCトリガ
- 参照** 「オペレーションマニュアル / 9.4.1 バックアップSRAMからCFカードへのデータ転送」



MEMO ・ PLCからファイリングデータをSRAMに戻すと、従来のファイリングデータに上書き保存されます。上書きを回避する場合は、下図のようなファイリングデータの戻り用のブロックをあらかじめ作成し、そのブロックを指定してPLC SRAMを実行してください。

ファイル0			
A	B	A戻り値	B戻り値
50	40	0	0
60	30	0	0

< 手動転送 2 >

ファイリングデータを画面タッチキーで選択してデータ調整を行いPLCへ転送します。  
 ファイル項目表示器を使用し、LS PLCのタッチキー、PLC LSのタッチキーでPLCとの転送を行います。

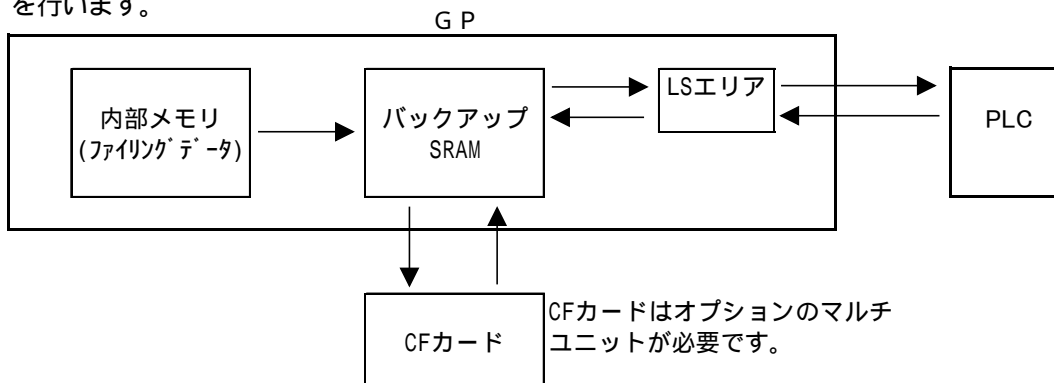

- : PLCトリガ
- 参照** 「4-2-3 設定項目 / 転送準備 (ファイリングデータ SRAM)」
- : 画面タッチキー操作
- 参照** 「4-2-6 ファイリングデータ転送例(手動転送2) / バックアップSRAM LSエリア」
- : 画面タッチキー操作
- 参照** 「4-2-6 ファイリングデータ転送例(手動転送2) / LSエリア PLC」

## ファイリングデータの設定手順

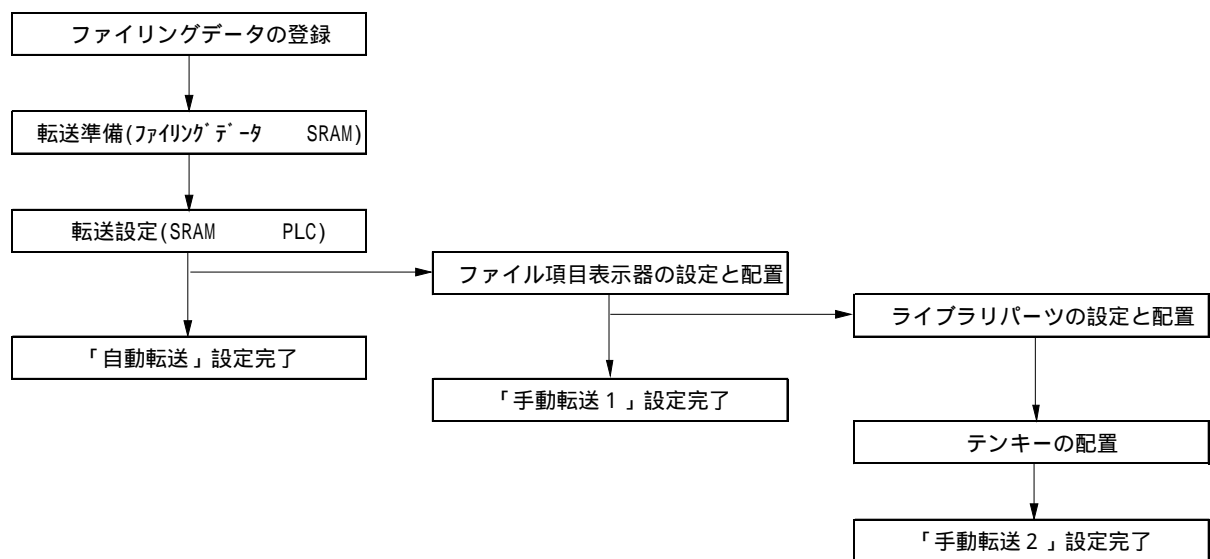

「ファイリングデータ/ファイリングデータ一覧」でファイリングデータの登録を行います。  
 「ファイリングデータ/ファイリング動作設定」で「転送準備(ファイリングデータ SRAM)」  
 の設定を行います。

自動転送の場合は同ダイアログで「転送設定(SRAM PLC)」の設定を行います。

自動転送の場合の設定は完了です。

手動転送1の場合はファイル項目表示器の設定と配置を行います。

手動設定1の場合の設定は完了です。

手動転送2の場合はライブラリパーツの設定と配置を行います。

テンキーを配置します。手動設定2の場合の設定は完了です。

## 4.2.3 設定項目(1)

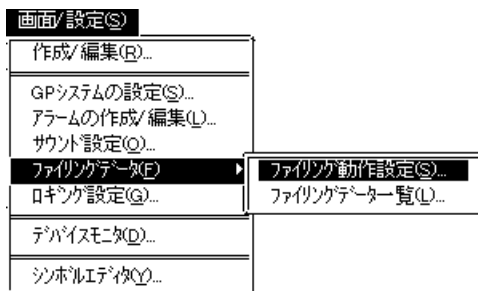

## ファイリング動作設定

プロジェクトマネージャの[画面/設定(S)] / [ファイリングデータ(F)] / [ファイリング動作設定(S)] を選択します。

## ファイリング動作設定

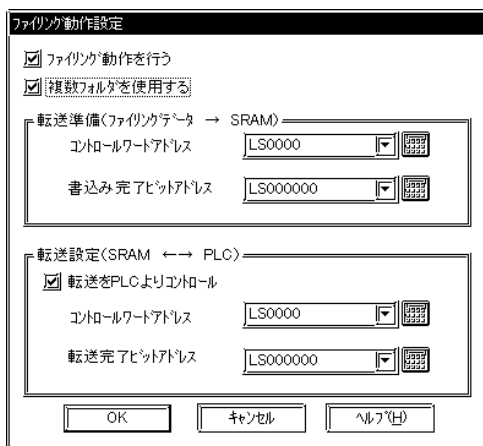

・ファイリングデータを動作させる場合は必ず、転送準備の設定を行ってください。

## ファイリング動作を行う

ファイリングデータを用いる場合に選択します。

## 複数フォルダ使用する

複数のフォルダを登録したい場合に選択します。

## 転送準備(ファイリングデータ → SRAM)

トリガにより内部メモリ(画面データ)上もしくはCFカード内にあるファイリングデータをバックアップSRAMへ書き込みます。バックアップSRAMへ書き込む事によってファイリングデータ転送の準備を行います。PLCへファイリングデータを転送するには、いったんバックアップSRAMに書き込んでおく必要があります。バックアップSRAMに書き込めるファイリングデータは1フォルダのみです。

転送準備(ファイリングデータ SRAM)

・コントロールワードアドレス

バックアップSRAMに書き込むトリガやモードを設定するワードアドレスを設定します。本トリガによって書き込むタイミングをコントロールします。

(ファイリングデータ SRAM)

ファイリングデータを複数使用する場合は、フォルダの番号の指定が必要です。コントロールワードアドレスは、以下のようになります。

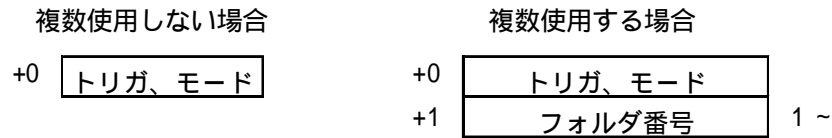

<トリガ、モード>

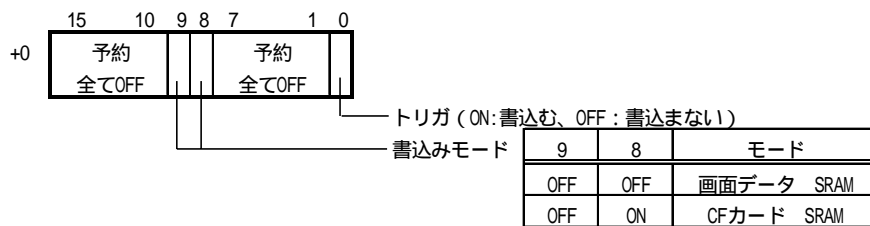

フォルダ番号はGP内部メモリ(画面データ)とCFカードの場合とで番号指定の範囲が以下のようになります。

GP 内部メモリ : 1 ~ 64

CF カード : 1 ~ 8999

・書き込み完了ビットアドレス

バックアップSRAMに書き込みが完了した場合にONさせるビットアドレスを設定します。



バックアップSRAMの空き容量が不足している場合など、バックアップSRAMに転送できなかった場合にLS2032のビット9がONします。再度バックアップSRAMへ転送する場合はトリガOFFの時間を通信サイクルタイムが150msのいずれか長い時間以上保持してください。

通信サイクルタイム参照 「PLC接続マニュアル/1.1.5 特殊リレー」

	書き込み完了ビットアドレス	LS2032 ビット9
正常転送時	ON	OFF
転送エラー時	-	ON



転送設定 (SRAM PLC)

バックアップSRAMからPLCへ、もしくはPLCからバックアップSRAMへファイリングデータの転送方法を設定します。コントロールワードアドレスによる自動転送の場合に選択します。

転送設定 (SRAM PLC)

- ・転送をPLCよりコントロール

ここを選択すれば、PLCのトリガにより転送を行う自動転送になります。選択しなければ、部品の「ファイル項目表示器」を用いた手動転送になります。

コントロール

ワードアドレス 15 10 9 8 7 1 0



トリガ (ON: 転送する、OFF: 転送しない)

転送モード

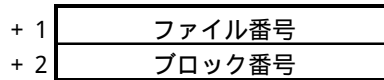

9	8	モード
OFF	OFF	SRAM PLC
OFF	ON	PLC SRAM

- ・コントロールワードアドレス

ファイリングデータ転送のトリガやモードを設定するワードアドレスを設定します。

- ・転送完了ビットアドレス

ファイリングデータ転送が完了した場合にONさせるビットアドレスを設定します。



・ファイル番号、ブロック番号の指定はバイナリ値で行います。

・PLC SRAMの転送ができなかった場合はLS2032のビット10がONします。PLCへ転送する場合はトリガOFFの時間を通信サイクルタイムか150msのいずれか長い時間以上保持してください。

通信サイクルタイム参照 「PLC接続マニュアル / 1.1.5 特殊リレー」

	転送完了ビットアドレス	LS2032 ビット10
正常転送時	ON	OFF
転送エラー時	-	ON

- ・ファイリングデータ動作設定は、参照 「オペレーションマニュアル / 6.1.1 ファイリングデータ動作設定」

## 4.2.4 設定項目(2)

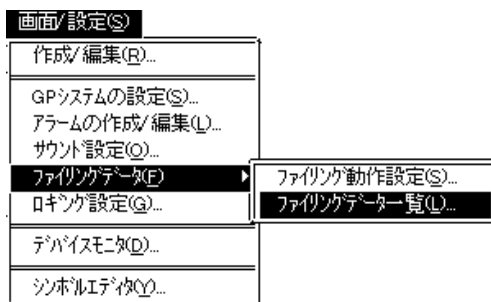

## ファイリングデータ一覧

プロジェクトマネージャの[画面/設定(S)]から[ファイリングデータ一覧(L)]を選択します。

## ファイリングデータ一覧

(複数フォルダ\* 使用しない場合)

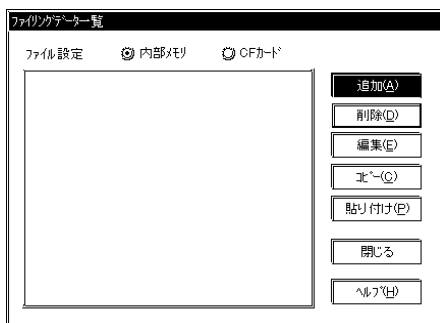

内部メモリとは、画面データのことを指します。1-Filing Dataは、ファイル設定です。CFカードはGPタイプがGP77Rシリーズの場合でマルチユニット装着時のみ有効です。

**参照** 9.2 GP-PRO/PB での操作～外部記憶装置としての利用

## 追加

フォルダおよびファイルの設定を追加します。

## 削除

フォルダおよびファイルを削除します。

## 編集

フォルダおよびファイルの内容を編集します。

## コピー

フォルダおよびファイルをコピーします。

## 貼り付け

コピーしたフォルダおよびファイルを貼り付けます。

(複数フォルダ\* 使用する場合)

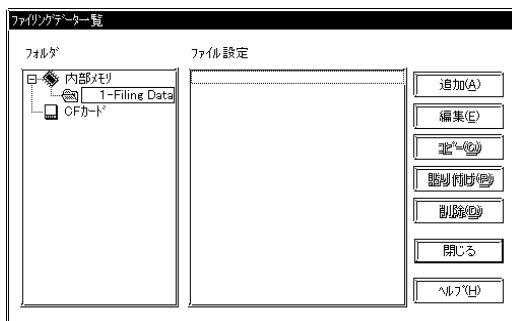

## 内部メモリ

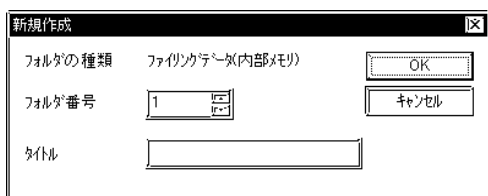

内部メモリを選択して追加をクリックしますと以下の画面が表示されます。

フォルダ番号(=ファイリングデータ番号)

内部メモリ場合は1～64。

CFカード場合は1～8999。

## タイトル

タイトルの入力を行います。ただし、カンマの入力はできません。

1-Filing Data

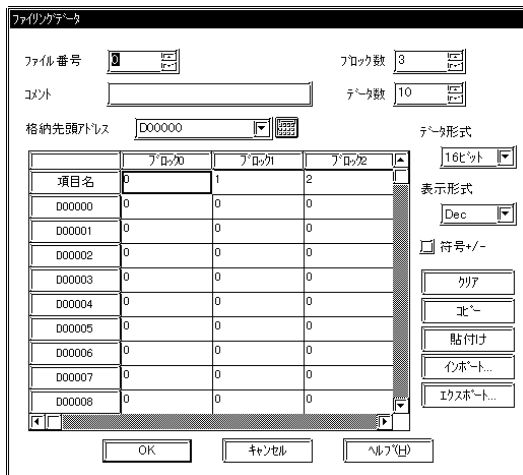

1-Filing Data を選択して追加をクリックしますとファイリングデータを追加設定を行う以下の画面が表示されます。

ファイル番号

ファイリングデータはファイル単位で管理します。登録するファイリングデータのファイル番号を設定します。最大2048ファイルまで登録できます。

格納先頭アドレス

転送されたファイリングデータを格納する先頭アドレスを入力します。ファイリングデータの数だけ先頭アドレスから連続してデータ格納エリアが確保されます。

ブロック数

1ファイルに設定するブロックの数を指定します。最大1650個まで設定できます。(データの数により最大数は変化します。)

データ数

1ブロックに設定するデータの数を指定します。最大9999個まで設定できます。(ブロック数により最大数は変化します。)

データ形式

16ビットデータか32ビットデータかを選択します。

表示形式

ファイリングデータの表示形式を選択します。

符号 +/-

チェックボックスをチェックすると表のマイナス(-)表示を可能とします。

インポート

別のファイルデータ(CSV形式)をファイリングデータとして取り込むことができます。

エクスポート

ファイリングデータを送り込み他のファイル形式(CSV形式)に保存することができます。

< CSV形式の出力例 >

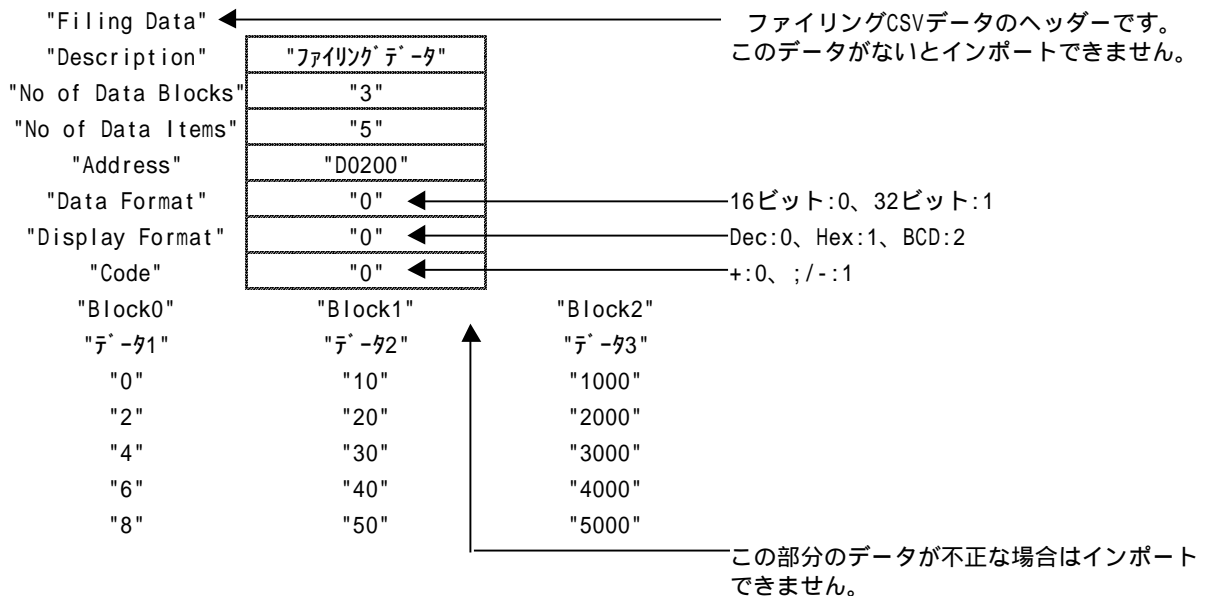

## 4.2.5 ファイリングデータ設定例

ファイリングデータの設定方法を示します。

### ファイリングデータの設定方法

項目名	ブロック	データ	ブロック
~20℃	0	0	0
21~35℃	3	10	3
36℃~	0	0	0
D00100	0	0	0
D00101	0	0	0
D00102	0	0	0
D00103	0	0	0
D00104	0	0	0
D00105	0	0	0
D00106	0	0	0
D00107	0	0	0

ファイル番号、コメント、ブロック数、データ数、格納先頭アドレスを入力。

ファイル番号： 1  
 コメント： 温度設定  
 ブロック数： 3  
 データ数： 10  
 格納先頭アドレス： D00100

### ファイリングデータ一覧の表示

フォルダ	ファイル設定
内部メモリ	1 温度設定
温度設定	
CFカード	

(複数フォルダ 使用する場合)

フォルダ	ファイル設定
内部メモリ	1 温度設定

(複数フォルダ 使用しない場合)

## 4.2.6 ファイリングデータ転送例（自動転送の場合）

以下のようにあらかじめ設定したファイリングデータをPLCへ転送します。転送にはPLCのトリガによる転送と画面のファイル項目表示器により項目を選択し転送する方法(2種類)の計3通りあります。ここではそれぞれの転送例を紹介します。

項目名	ブロック0	ブロック1	ブロック2
0000	0	0	0
0001	0	0	0
0002	0	0	0
0003	0	0	0
0004	0	0	0

### PLCのトリガによる転送（自動転送）の場合

本例は、複数フォルダを使用しない設定の場合です。

#### 転送仕様

- ・転送準備（ファイリングデータ → SRAM）  
 コントロールワードアドレス：D00200  
 書き込み完了ビットアドレス：M00001

複数フォルダを使用する設定の場合は、コントロールワードはD00200～D00201となり、以下の転送設定（SRAM ↔ PLC）のコントロールワードアドレス（D00201）と重なってしまいますのでご注意ください。

- ・転送設定（SRAM ↔ PLC）  
 コントロールワードアドレス：D00201  
 転送完了ビットアドレス：M00002

ブロック1のデータをコントロールワードアドレスの変化によって転送します。

#### ファイリング動作設定例

ファイリングデータの流れ

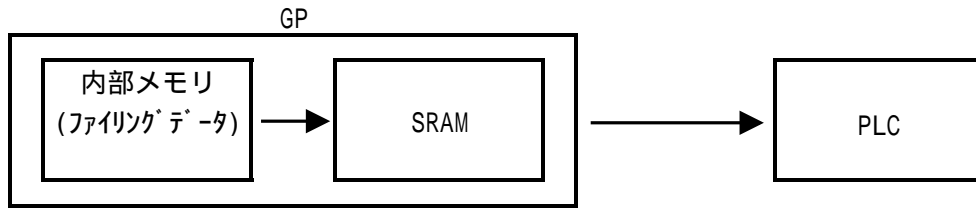

・ファイリングデータ SRAM

転送準備のコントロールワードアドレス(D00200)の0ビットをONすることによって全ファイリングデータ(1フォルダ)をSRAMへ書き込みます。

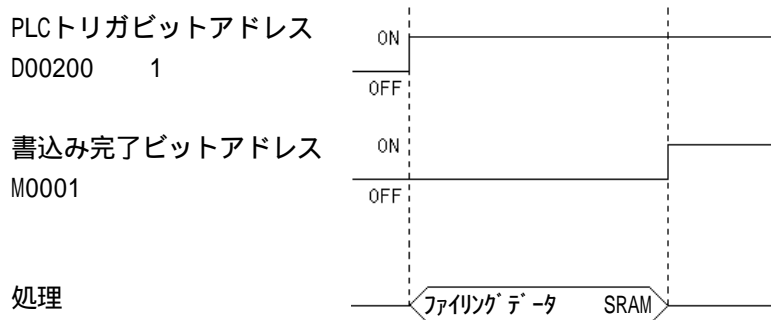

・SRAM PLC

転送設定のコントロールワードアドレス(D00201)の0ビットをONすることによって指定したファイリングデータをPLCへ書き込みます。

前もって、コントロールワードアドレスに続くD00202にファイル番号、D00203にブロック番号を格納しファイリングデータを指定しておきます。

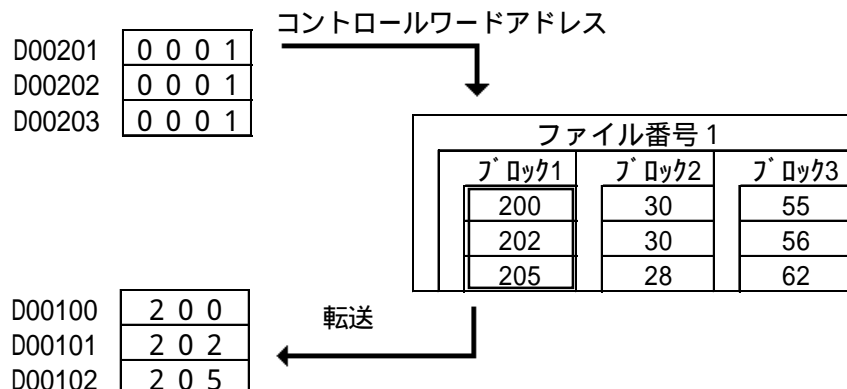
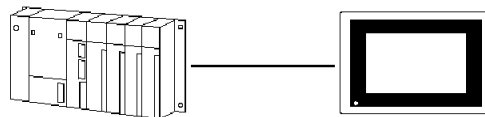
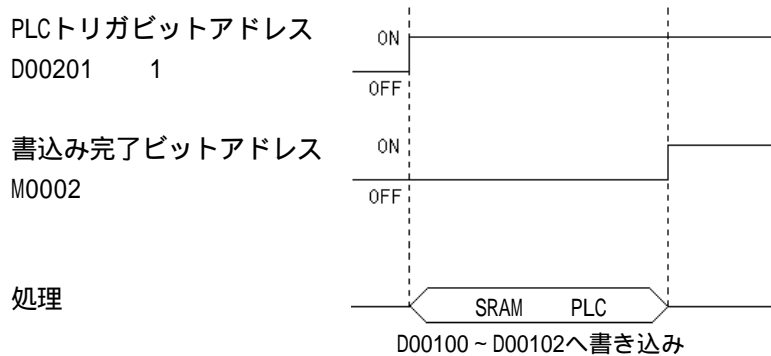

## 4.2.7 ファイリングデータ転送例（手動転送1）

画面よりファイル項目表示器を使用して項目を選択し、転送（手動転送1）を行う場合の説明をします。

### 画面例

ファイル番号1、ブロック3のデータをGPの画面をタッチすることによって転送します。

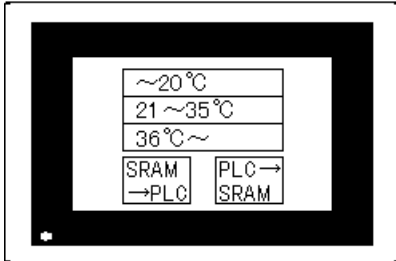

### ファイリング動作設定例

ファイリング動作設定

ファイリング動作を行う

複数フォルダを使用する

転送準備(ファイリングデータ → SRAM)

コントロールワードアドレス: D00200

書き込み完了ビットアドレス: M0001

転送設定(SRAM ↔ PLC)

転送をPLCよりコントロール

コントロールワードアドレス: LS0000

転送完了ビットアドレス: LS0000

OK キャンセル ヘルプ(H)

転送準備(ファイリングデータ → SRAM)

コントロールワードアドレス: D00200

書き込み完了ビットアドレス: M0001

転送設定(SRAM ↔ PLC)

転送をPLCよりコントロール: 選択しない。

本設定を選択しない場合は手動転送になります。

手動転送の場合は部品の「ファイル項目表示器」を配置しなければなりません。

## ファイル項目表示器の設定

### 情報

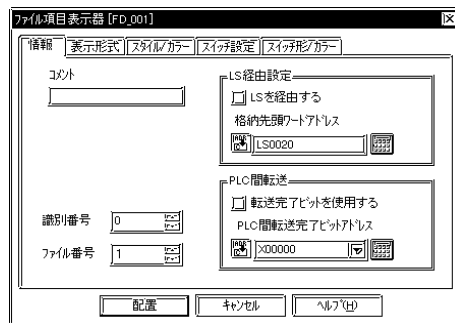

**参照** 「オペレーションマニュアル /  
2.1.15 ファイル項目表示器」

コメント：温度設定

### LS経由設定

LSを経由する：選択しない。

本例はSRAM PLCのためLSエリアは経由しません。初期設定のままにします。

格納先頭ワードアドレス：設定不要。

本例ではLSエリアを経由しませんので、設定は不要です。LSエリアを経由する場合は、格納するLSエリアの先頭アドレスを設定します。

### PLC間転送

転送完了ビットを使用する：選択しない。

本例はLSエリア PLC及びSRAM PLCの転送完了時にPLC間の転送完了アドレスをONしない設定とします。(転送が終わっても知らせがない。)  
転送完了ビットを使用する場合、ビットONを検出したあとは、PLC側でビットOFFを行ってください。また、転送完了ビットを使用する場合のみ、PLC LSエリア、PLC SRAMの転送ができなかった際に特殊リレー(LS2032)のビット10がONします。

**参照** 「PLC 接続マニュアル / 1章」

PLC間転送完了ビットアドレス：設定不要。

本例では転送完了ビットを使用しませんので設定は不要です。転送完了ビットを使用する場合は、転送完了時にONするアドレスを設定します。

### 識別番号：0

本例では1つのファイル項目表示器のみ配置するため入力する必要はありません。初期値のままにします。表示中画面で2つ以上配置する場合は識別番号は重複しないようにしてください。また、ウィンドウを利用して2つ以上表示する場合もウィンドウの表示に関わらず、識別番号は重複しないようにしてください。

### ファイル番号：1

使用するファイリングデータで設定したファイル



表示形式

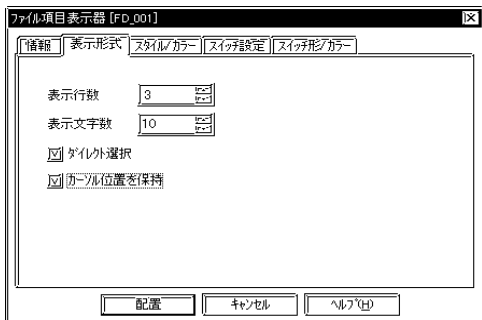

表示行数：3  
 表示文字数：10  
 ダイレクト選択：選択  
 カーソル位置保持：選択



MEMO <カーソル位置の保持について>

- ・画面を切り替えてもファイル項目表示器のカーソル位置を覚えておくことができます。
- ・ファイル項目表示器の設定でカーソル位置を保存するかしないかの設定が可能です。
- ・電源投入時、リセット時には、カーソル位置は最初の行になります。
- ・ファイル項目表示器の識別番号は1つにつき、カーソル位置の記憶エリアは1つになっています。(識別番号とカーソル位置の記憶エリアは対になっています。)全画面を通して、各ファイル項目表示器の識別番号が重ならないようにしてください。ファイル項目表示器の詳細は、  
 参照 「オペレーションマニュアル / 2.1部品 / 2.1.15ファイル項目表示器」

スタイル/カー

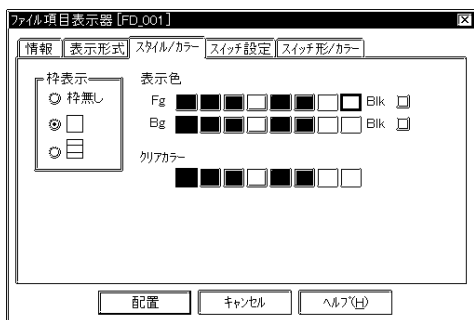

番号に合わせます。  
 枠表示：「外枠+内枠」  
 表示加-：任意  
 表示色「Fg」、背景色「Bg」、ブリンク「Blk」の有無を設定します。  
 参照 カラーの設定について< A タグ >  
 クリアカー：任意  
 項目がクリアされたときの表示エリアの色を設定します。モノクロタイプのGPの場合は、

スイッチ設定

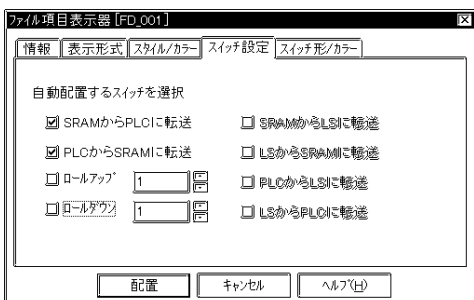

「黒」に設定してください。  
 SRAMからPLCに転送：選択  
 PLCからSRAMに転送：選択  
 ロールアップ：非選択  
 ロールダウン：非選択  
 SRAMからLSに転送：非選択  
 LSからSRAMに転送：非選択  
 PLCからLSに転送：非選択

スイッチ形 / カラー

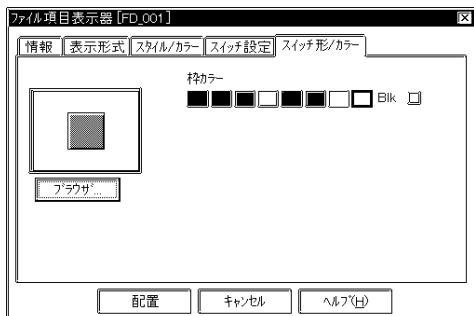

LSからPLCに転送：非選択  
 配置するスイッチの形はブラウザより選択します。  
 枠加-：任意  
 ファイル項目表示器の枠加-を設定します。

## 配置

「配置」をクリックしてファイル項目表示器を配置します。配置した部品をバランスの良い大きさに変えます。

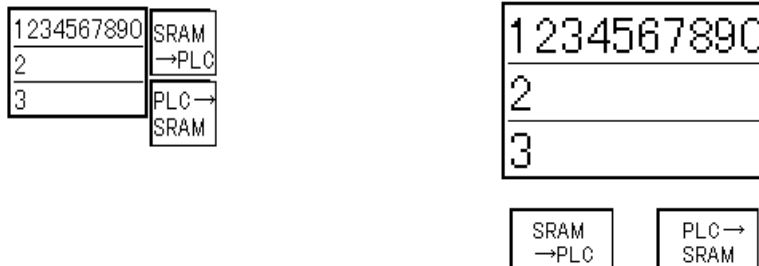

・ファイル表示器の配置や属性を変更したい場合はグループ解除してください。

## 運転

ファイリングデータの流れ

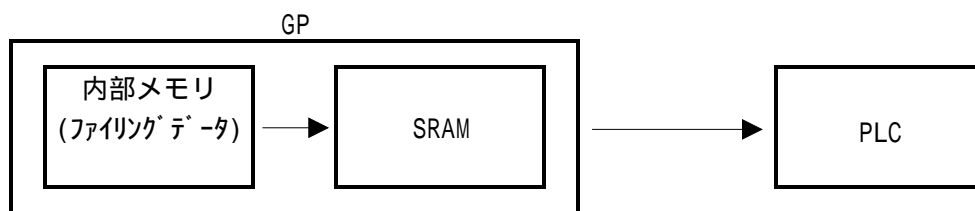

・ファイリングデータ SRAM

トリガビットのONによってファイリングデータ(1フォルダ)をSRAMへ書き込みます。

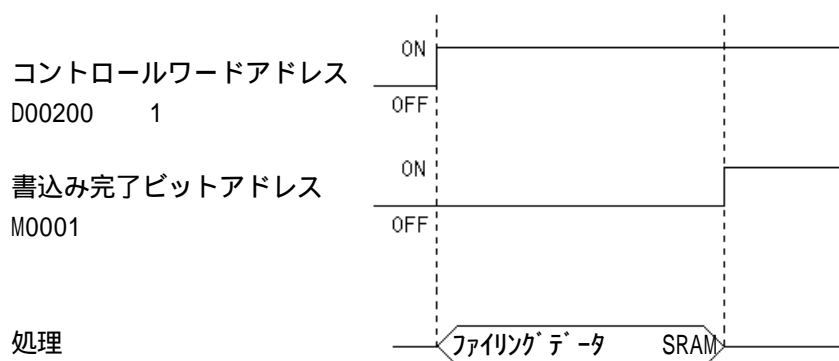

・SRAM PLC

GPのタッチキーによって選択した項目のファイリングデータをPLCへ書き込みます。

実際の流れ

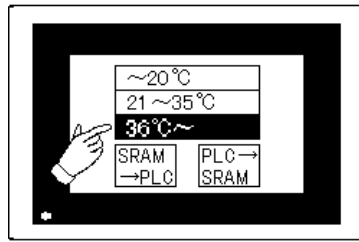

項目の選択

ブロック3(36 ~)を選択します。

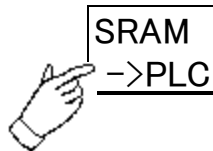

「SRAM →PLC」をタッチ

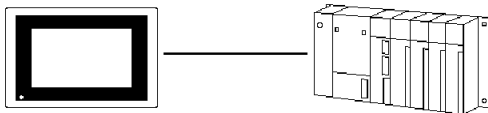

ファイリングデータの転送

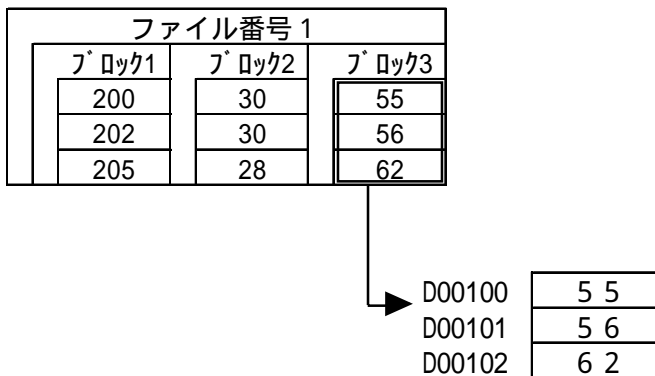

## 4.2.8 ファイリングデータ転送例（手動転送2）

画面よりファイル項目表示器を使用して項目を選択し、LSエリアを経由することにより微調整後に転送（手動転送：2）する場合を説明します。

### 画面例

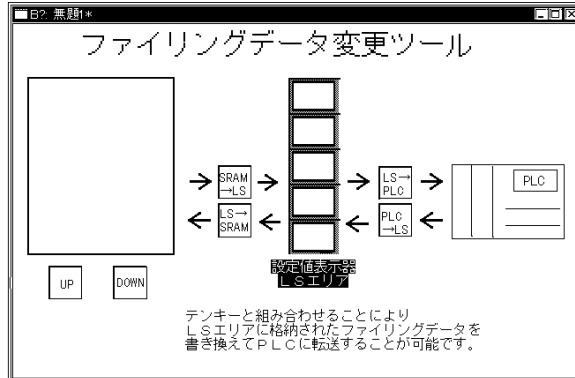

### ファイリング動作設定例

転送準備 (ファイリングデータ → SRAM)  
 コントロールワードアドレス: D00200  
 書き込み完了ビットアドレス: M0001

転送設定 (SRAM ↔ PLC)  
 転送を PLC よりコントロール: 選択しない。

本設定を選択しない場合は手動転送になります。手動転送の場合は部品の「ファイル項目表示器」を配置しなければなりません。

### ファイル項目表示器の設定

#### 情報

#### LS経由設定

LSを経由する: 選択する  
 PLCに転送する前に、一度LSエリアを経由して転送します。ファイル項目表示器によるSRAM LS、LS SRAMの転送で転送中の間、GP内部の特殊リレー (LS2032)のビット11がONになります。

#### PLC間転送

転送完了ビットを使用する: 使用しない  
 PLCへのデータ書き込み完了ビットを設定します。

**参照** P.4-27 ファイル項目表示器の設定

**参照** 「オペレーションマニュアル / 2.1.15 ファイル項目表示器」

#### 識別番号: 0

本例では1つのファイル項目表示器のみ配置するため入力はありません。初期値のままにします。表示中画面で2つ以上配置する場合は識別番号は重複しないようにしてください。また、ウィンドウを利用して2つ以上表示する場合もウィンドウの表示に関わらず、識別番号は重複しないようにしてください。

#### ファイル番号: 1

使用するファイリングデータで設定したファイル番号に合わせます。

表示形式

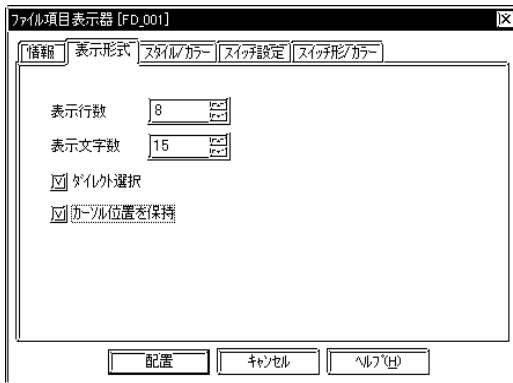

表示行数：8

表示文字数：15

ダイレクト選択：選択

カーソル位置保持：選択



<カーソル位置の保持について>

- ・画面を切り替えてもファイル項目表示器のカーソル位置を覚えておくことができます。
- ・ファイル項目表示器の設定でカーソル位置を保存するかしないかの設定が可能です。
- ・電源投入時、リセット時には、カーソル位置は最初の行になります。
- ・ファイル項目表示器の識別番号は1つにつき、カーソル位置の記憶エリアは1つになっています。(識別番号とカーソル位置の記憶エリアは対になっていません。)全画面を通して、各ファイル項目表示器の識別番号が重ならないようにしてください。

ファイル項目表示器の詳細は、

参照 「オペレーションマニュアル / 2.1部品 / 2.1.15ファイル項目表示器」

スイッチ設定

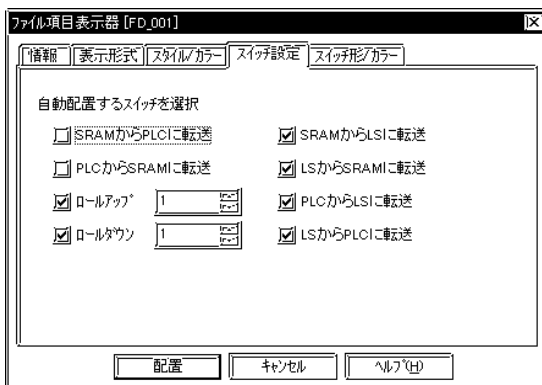

SRAMからPLCに転送：非選択

PLCからSRAMに転送：非選択

ロールアップ<sup>°</sup>：選択

ロールダウン<sup>°</sup>：選択

SRAMからLSに転送：選択

LSからSRAMに転送：選択

PLCからLSに転送：選択

LSからPLCに転送：選択

## 配置

「配置」をクリックしてファイル項目表示器を配置します。ファイル表示器の配置や属性を変更したい場合はグループ解除してください。配置した部品をバランス良く配置します。

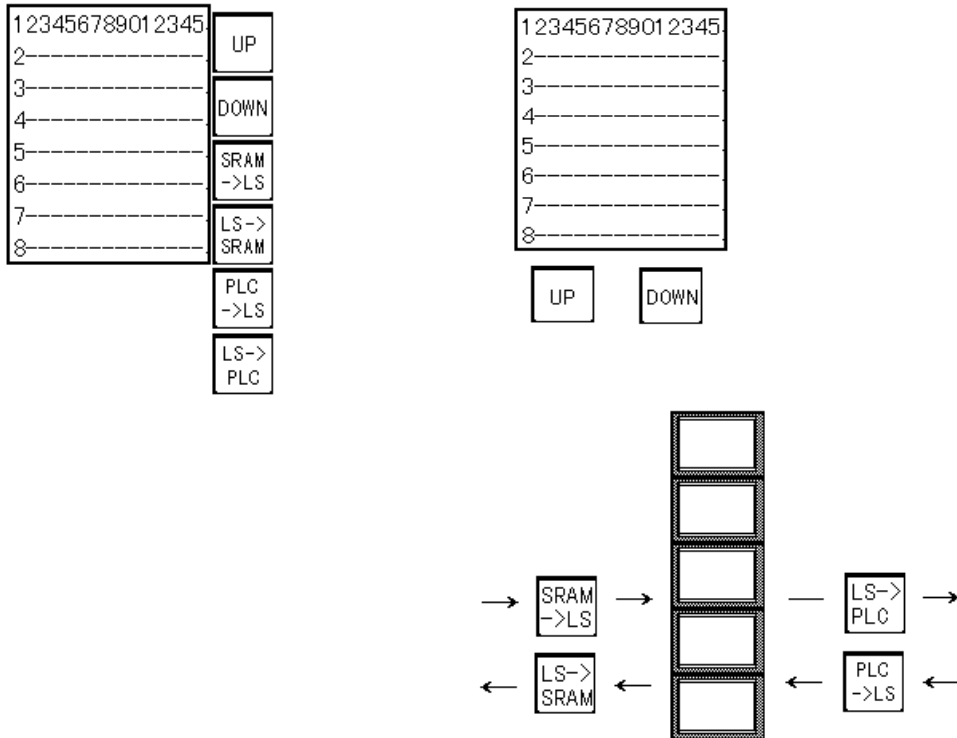

 MEMO・ファイル表示器の配置や属性を変更したい場合はグループ解除してください。

## 運転

実際の流れ

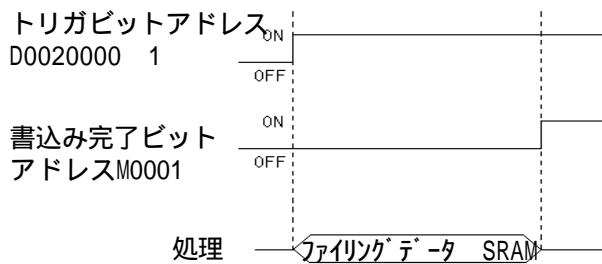

ファイリングデータ SRAM  
トリガビットのONによってファイリングデータ(1フォルダ)をSRAMへ書き込みます。

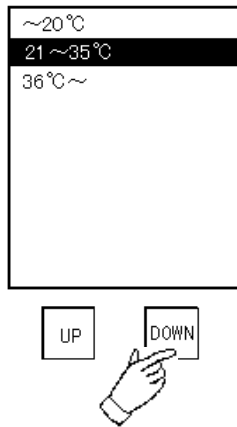

項目の選択

ブロック2のデータをGPの画面をタッチすることによって選択します。

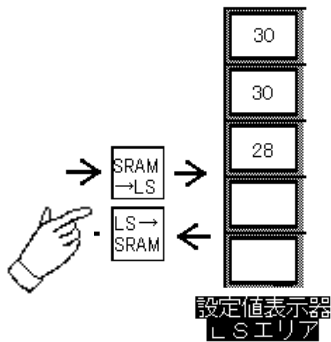

バックアップSRAM LSエリア

「SRAM LS」をタッチすることによってLSエリアに転送します。

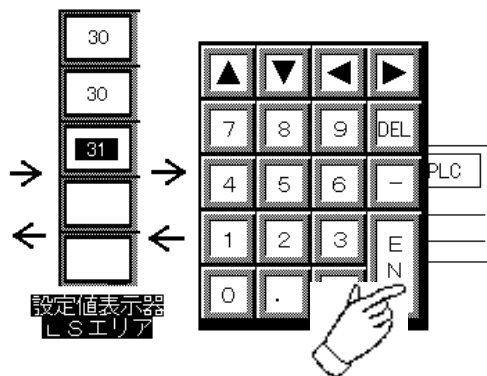

データの調整

テンキーと組み合わせてデータの調整を行います。

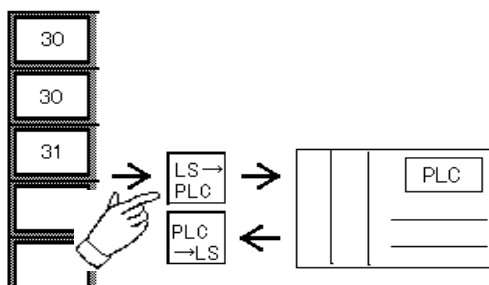

LSエリア PLC

調整を行ったデータを「LS PLC」をタッチしてPLCへ転送します。

## 4.3 ログ機能

### 4.3.1 概要

指定したPLCのデバイス範囲のデータを指定時間毎やトリガビット起動毎にサンプリングしGP内のバックアップSRAMに取り込みログ機能です。

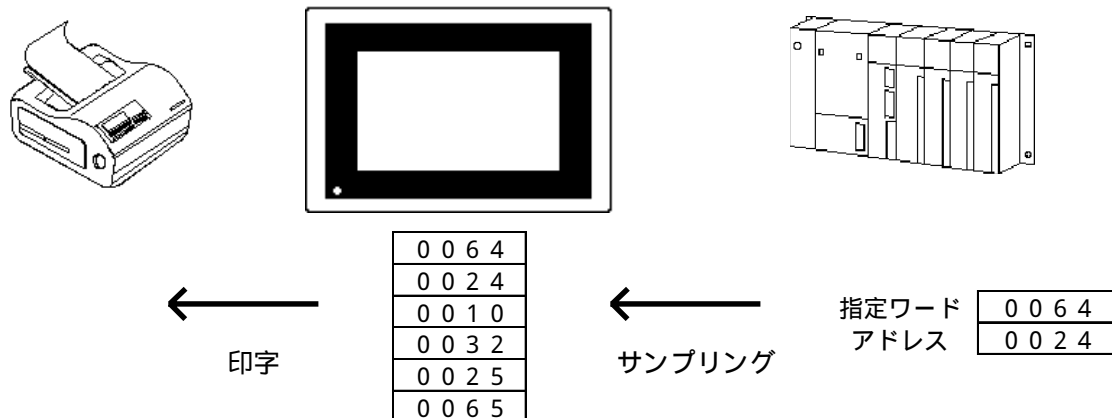

### 4.3.2 詳細

ログしたデータはファイル/ブロックとグループ化して管理します。

1回でログできるワード数は1～32ワードです。これをデータと呼びます。

データの集まりをブロック、ブロックの集まりをファイルと呼びます。各ブロックのデータ数は同一ファイル内のデータ数に合わせて共通となります。

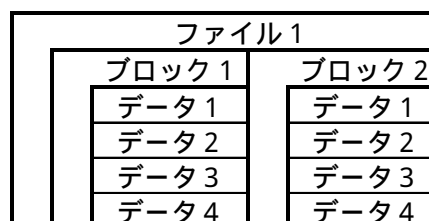

ブロック数とログする回数の範囲条件。  $1 \leq \text{ブロック数} \times \text{回数} \leq 2048$

指定時間毎のログの場合、1ブロックに設定できるログ時間は24時間未満です。

時間はGP内部の時計を使用します。

例) 開始9:00、終了8:59など

ログしたデータはファイル単位でCFカードに書き込むことができます。CFカードへはCSVファイルで書き込みます。バイナリデータのまゝの書き込みではありません。CFカードを利用する場合はオプションのマルチユニットが必要です。GP-377ではCFカードを使用できません。

**参照** 「オペレーションマニュアル/9.1 CFカードの概要」

ログしたデータはログ表示器によって表示することが可能です。表示の設定と印字の設定は別々に行うことができます。

ログしたデータは罫線などのフォーマットを指定して印字することが可能です。

集計設定でログしたデータの「合計」「平均」「最大」「最小」を表示することが可能です。

表示設定の設定ファイルの容量は、最大約58KBです。

**参照** 「4.3. 表示設定の最大ファイルサイズ」

印字設定の最大ファイルの容量は、最大約58KBです。

**参照** 「4.3. 印字設定の最大ファイルサイズ」



ログイン動作において、ループ動作の有無設定が可能です。ループ動作が有りの場合は、ログインデータの容量がいっぱいになったとき、繰り返し先頭から上書きしてログインを継続する(ループ動作)ことが可能です。また、バックアップSRAM(記憶エリア)の中身としては、1つのまとまった記憶エリアとなりリンクバッファのような構造となります。

<ループ動作無しの場合>

ブロック0	ログインデータ1
	ログインデータ2
	ログインデータn

各ログインデータは、すべて同じワード数のデータの集まりです。

ワード数の設定は、1~32ワードの範囲です。

ブロック1	ログインデータ1
	ログインデータ2
	ログインデータn

ブロック m-1	ログインデータ1
	ログインデータ2
	ログインデータn



- ・ブロック数で設定した数分ログインすると、GPIはファイルフルビットアドレスをONにし、ログイン動作を停止します。
- ・ログイン動作を再開するには、PLCからデータクリアビットアドレスをONにします。GPIはすべてのログインをクリアし、ログイン動作を最初から開始します。

## &lt; ループ動作有りの場合 &gt;

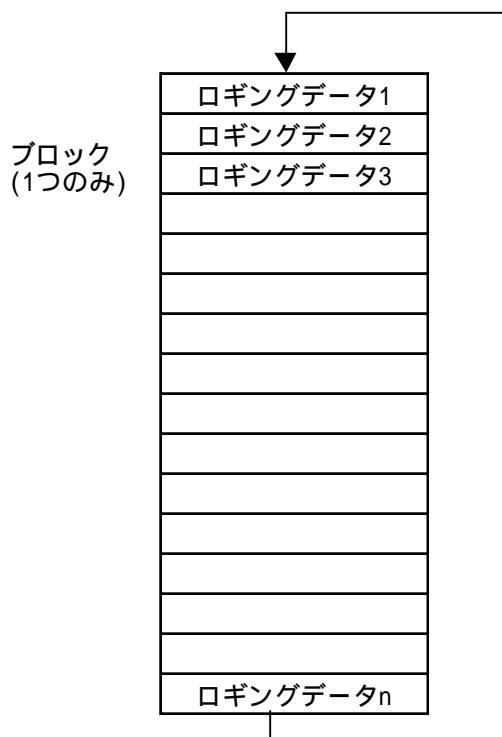

ループ動作無しの場合と同様に  
各ログギングデータは、すべて同じワード数のデータの  
集まりです。  
ワード数の設定は、1～32ワード範囲です。



- ・最後までログギングが終わると、繰り返し先頭から上書きでログギングを継続します。
- ・ブロックは1つのみで、リングバッファのような構造です。
- ・最後のログギングが終わったとき(最後から先頭に戻る時)に、GPIはファイルフルビットアドレスをONにします。ファイルフルビットアドレスは、ログギングが1周回った事を意味するだけで、ログギングは継続されます。

**重要**

- ・ PLC側でファイルフルビットONを検出した後は、ファイルフルビットをOFFにしておいてください。
- ・ PLCからデータクリアビットアドレスをONにすると、GPIはログギングデータをクリアし、ログギングを先頭から開始します。ログギングデータをクリアすると、GPIはデータクリアビットアドレスをOFFにします。

バックアップSRAMの容量には限りがあります(GP-77RシリーズとGP-377シリーズ:約95KB)。ブロック数とレコード数の設定はこの容量範囲となります。例えばブロック数が1でレコード数が2048の場合、データ数が2の場合だと約32KBで容量範囲内です。データ数が最大の32の場合は約153KBとなり容量オーバーとなり設定できません。この場合はGP側のバックアップSRAMに領域確保できないためログインは行われません。ログインできる回数の目安は以下の通りです。

・条件

バックアップSRAM容量:約50Kバイト

ログインデータ数:32ワード

ブロック数:1

・ログイン回数:673回

<ループ動作無し>

・使用バックアップSRAM容量(バイト)

$$= 128 + 20 + \{(12 + 2 \times \text{ログインデータ数}) \times \text{回数}\} \times \text{ブロック数}$$

$$= 51296$$

$$51296 \div 1024 = \text{約 } 50\text{KB}$$

<ループ動作有り>

・使用バックアップSRAM容量(バイト)

$$= 128 + 20 + \{(12 + 2 \times \text{ログインデータ数}) \times \text{回数}\} \times \text{ブロック数} + (12 + 2 \times \text{ログインデータ数})$$

$$= 51372$$

$$51372 \div 1024 = \text{約 } 50\text{KB}$$



・ループ動作の有無にかかわらず、ログインデータ数が奇数の場合は、+1して計算します。例えば、ログインデータ数が7ワードの場合は、8ワードとして計算します。

・ループ動作有りの場合、バックアップSRAMの使用容量は、1レコード、余分に必要です。

**重要**

・バックアップSRAMにバックアップされたデータは次のタイミングで消去されます。

- ・メモリの初期化時
- ・画面転送時
- ・GPのシステムおよびプロトコルのセットアップ時
- ・GPの自己診断「内部FEPRAM(画面エリア)」実行時



・バックアップSRAMの使用優先順位

- Qタグアラーム
- データサンプリング
- 折れ線グラフ
- LSエリアバックアップ
- ログインデータ
- ファイリングデータ

から順に領域が確保されます。

使用容量の確認 [参照](#) 「オペレーションマニュアル/4.5.1 プロジェクト情報」

## ログ機能の設定手順

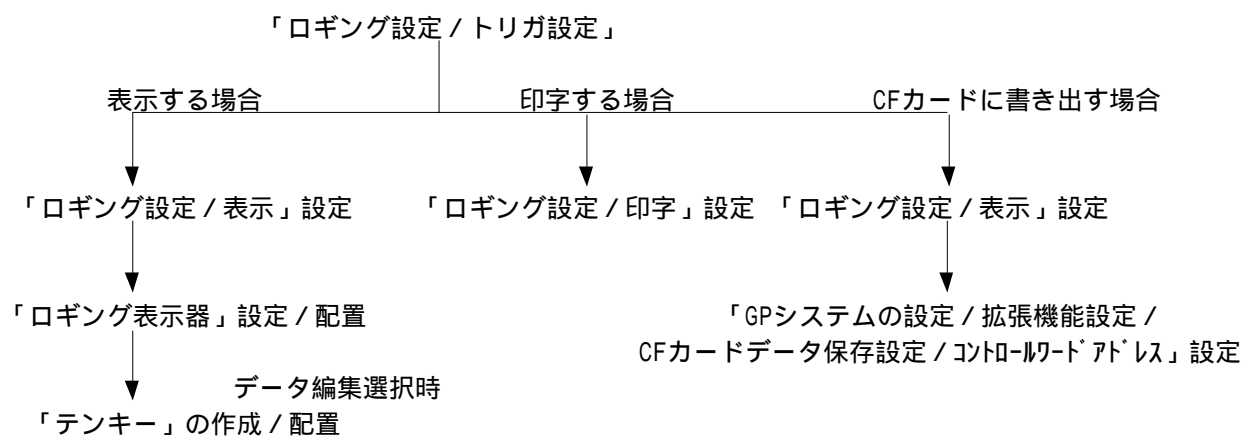

### 4.3.3 ログインデータ読み出しタイミング

#### ビット指定の場合

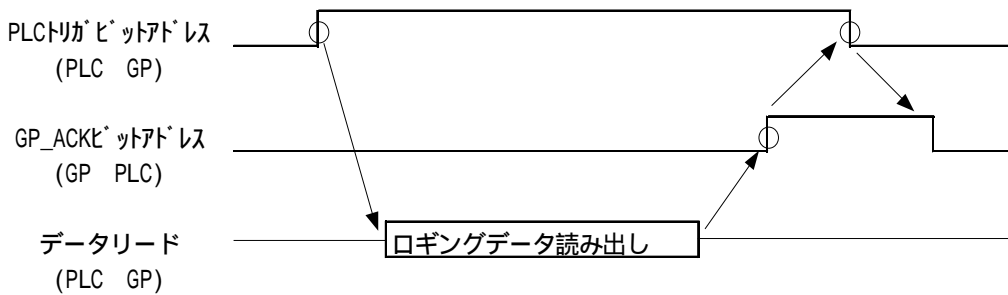

#### <手順>

PLCワードアドレス内データセット

PLCトリガビットアドレスON

ログインデータ読み出し(1回)

GP\_ACKビットアドレスをON

GP\_ACKビットアドレスのONをPLCは検出してPLCトリガビットアドレスをOFF

PLCトリガビットアドレスのOFFをGPが検出してGP\_ACKビットアドレスをOFF

PLCはGP\_ACKビットアドレスがOFFになったのを確認



PLCで、  
を行う際、GP\_ACKがOFFであることを確認してから行ってください。また、手順の中で電源がOFFされる場合を考慮して運転開始時にPLCトリガビット、GP\_ACKビットをOFFしておくなどの対策を行ってください。

#### 時刻指定の場合

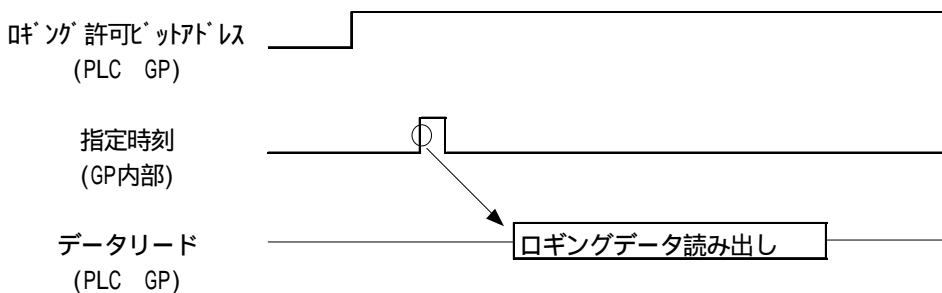

上図はGPがログインデータを読み出すタイミングのイメージ図です。正確な時間間隔を表したものではありません。

- ・ビット指定の場合、電源投入時PLCトリガビットがONであった場合はログインデータの読み出しを行います。
- ・ループ動作無しで時刻指定の場合、開始時刻から読み出しを行い1つのブロックのログインが終了した時ブロック終了ビットアドレスをONにします。PLCワードアドレス内のログインデータのクリアはPLCより行います。
- ・ログインデータ読み出し時に通信エラーが発生した場合は、データなしとしてログイン表示器、CSVファイルには「\*\*」で表示を行います。
- ・ログインデータの読み出しはトリガ毎もしくは時間毎に1度だけデータ読み出しを行います。

### 4.3.4 ログデータの流れ

ログデータの流れとそれぞれのトリガを以下に示します。

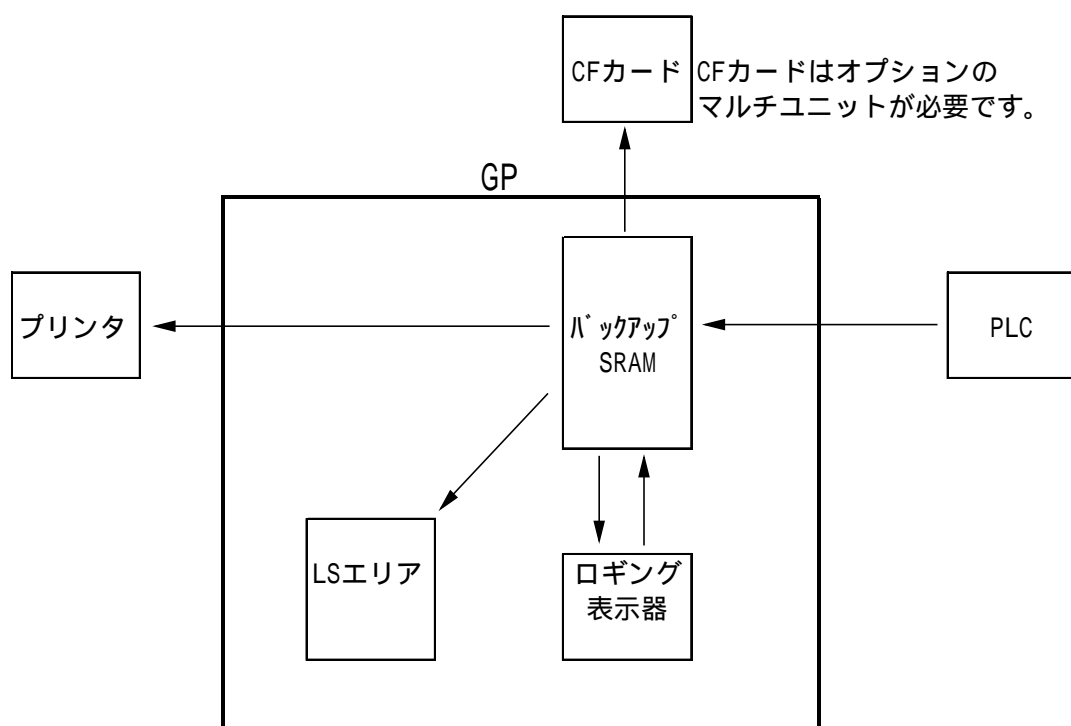

「PLCトリガビットアドレス」もしくは「時間間隔」によるロギング

参照 「4-3-5 設定項目 / トリガ設定」

コントロールワードアドレスによるブロック単位の印字、またはリアルタイム印字

参照 「4-3-5 設定項目 / 印字」

ロギング表示器による表示、データ編集

参照 「4-3-6 表示設定」

コントロールワードアドレスによるCFカード保存

参照 「4.4 CFカード」

コントロールワードアドレスによるLSエリアへの転送

参照 「4-3-5 設定項目 / 書込み設定」

## 4.3.5 設定項目

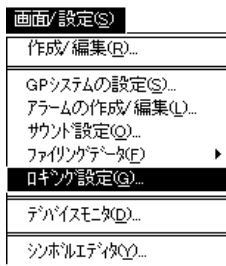

## ログイン設定

プロジェクトマネージャの[画面/編集(S)] / [ログイン設定(G)]を選択します。  
ログインを行うための「トリガ設定」、「表示」、「印字」、「書込み設定」の設定を行います。

## ログイン設定

## トリガ設定(ビット指定)



## ログイン動作を行う

ログインを行う場合に選択します。

## ビット指定

ログイン開始のトリガをビットによって行う場合に選択します。

## ログイン先頭アドレス

ログインするデータの格納されたPLCデバイスの先頭アドレスを設定します。

## ログインワード数

先頭アドレスから必要なワード数を設定します。最大32ワード設定可能です。

## 回数

ログインする回数を設定します。ここで設定した回数分ログインしたデータがブロックとして扱われます。

## ブロック数

ブロック数を設定します。ここで設定したブロック数分ログインしたデータがファイルとして扱われます。

1 回数 × ブロック数 2048

## PLCトリガビットアドレス

PLCのトリガになるビットアドレスを設定します(PLC GP)。

## GP\_ACKビットアドレス

PLCのビットアドレスを設定します。1回のログインが終了した時に、ここで設定したビットアドレスをGPがONします(GP PLC)。

## ファイルビットアドレス

PLCのビットアドレスを設定します。ブロック数で設定した数分ログインした時、ここで設定したビットアドレスがONします(GP PLC)。PLC側でビットONを検出した後はビットをOFFしておいてください。

## データクリアビットアドレス

PLCのビットアドレスを設定します。ここで設定したビットアドレスをONするとバックアップSRAMのデータを削除します。削除が終わるとGPはこのビットをOFFします。(PLC GP、GP PLC)

## ループ

ループ動作有りの場合、最後までログインが終わると繰り返し先頭から上書きしてログインを継続します。

## トリガ設定(時刻指定)

The screenshot shows the 'Logging Settings' dialog box with the 'Time Specification' tab selected. The settings are as follows:

- トリガ設定:  ロギング動作を行う
- トリガ指定:  時刻指定
- ロギング先頭アドレス: D00000
- ロギングワード数: 1
- 開始時刻: 0 時 0 分 0 秒
- 時間間隔: 0 時 0 分 0 秒
- 回数: 1
- ブロック数: 1
- ロギング許可ビットアドレス: X00000
- ブロック終了ビットアドレス: X00000
- ファイルビットアドレス: X00000
- データクリアビットアドレス: X00000

## 時刻指定

ロギング開始のトリガを時間によって定期的に行う場合に選択します。

## ロギング先頭アドレス

ロギングするデータの格納されたPLCデバイスの先頭アドレスを設定します。

## ロギングワード数

先頭アドレスから必要なワード数を設定します。最大32ワード設定可能です。

## 開始時刻

最初のロギングを開始する時間を設定します。

## 時間間隔

定期的なロギングするための時間間隔を設定します。時間間隔の「秒」は「00」、「15」、「30」、「45」の15秒単位です。時刻指定の場合は開始時刻から終了時刻までのロギングデータを1ブロックとして扱います。

## 回数

設定した「開始時刻」と「時間間隔」で何回ロギングするか設定します。設定した回数によって終了時刻が決定します。

## ブロック数

ブロック数を設定します。ここで設定したブロック数分ロギングしたデータがファイルとして扱われます。時刻指定の場合は1日で1ブロックです。

1 回数×ブロック数 2048

## ロギング許可ビットアドレス

PLCのビットアドレスを設定します。ここで設定したビットアドレスがONでロギング時刻がくるとロギングを実施します(PLC GP)。

## ブロック終了ビットアドレス

ループ動作無しの時に有効です。PLCのビットアドレスを設定します。1つのブロックのロギングが終了した時、ここで設定したビットアドレスがONします(GP PLC)。PLC側でビットONを検出したあとは、ビットをOFFにしてください。

## ファイルビットアドレス

PLCのビットアドレスを設定します。ブロック数で設定した数分ロギングした時、ここで設定したビットアドレスがONします(GP PLC)。PLC側でビットONを検出したあとは、ビットをOFFにしてください。

## データクリアビットアドレス

PLCのビットアドレスを設定します。ここで設定したビットアドレスをONするとバックアップSRAMのデータを削除します。削除が終わるとGPはこのビットをOFFします。(PLC GP、GP PLC)

## ループ

ループ動作有りの場合、最後までロギングが終わると繰り返し先頭から上書きしてロギングを続けます。



## &lt;ループ動作有り時のトリガ設定&gt;

ループ動作有りとループ動作無しとで、トリガ設定に関する違いは以下のようになります。

## [ビット指定の場合]

トリガ設定の項目	ループ動作無し	ループ動作有り
ログイン先頭アドレス		
ログインワード数	1～32ワード	1～32ワード
回数	1～2048 <sup>*1</sup>	1～2048
ブロック数	1～2048 <sup>*1</sup>	1固定
PLCトリガビットアドレス		
GP_ACKビットアドレス		
ファイルフルビットアドレス		
データクリアビットアドレス		

: 設定あり

\*1: 全ブロックを合わせたログインワード数の最大は、2048までです。

ブロック数 × 回数 2048

## [時刻指定の場合]

トリガ設定の項目	ループ動作無し	ループ動作有り
ログイン先頭アドレス		
ログインワード数	1～32ワード	1～32ワード
開始時刻	時分	時分
終了時刻	- <sup>*1</sup>	- <sup>*1</sup>
時間間隔	時分秒	時分秒
回数	1～2048 <sup>*2</sup>	1～2048 <sup>*2</sup>
ブロック数	1～2048 <sup>*2</sup>	1～2048 <sup>*2</sup>
ログイン許可ビットアドレス		
ブロック終了ビットアドレス		-
ファイルフルビットアドレス		
データクリアビットアドレス		

: 設定あり

- : 設定なし

\*1: 終了時刻は、時間間隔と回数から自動算出されます。

\*2: 全ブロックを合わせたログインワード数の最大は、2048までです。

ブロック数 × 回数 2048

ループ動作有りの場合は、ブロックとブロックという考え方ではありませんので、ブロック数の設定はログインのエリアの大きさを決めるための設定になります。

**重要**

- PLCのビットの監視は、約150ms間隔で行っています。従ってGPがトリガビットやデータクリアビットを検出するまで若干の遅延時間が発生する場合があります。これらのビットの変化の間隔は通信サイクルタイムもしくは150msのどちらか長い方の時間に設定してください。



- ロギングする記録内の各データは16ビット長のみになります。PLCのデバイスが32ビット長の場合は、下位16ビットのデータがロギングされます。
- GP内部の時計は西暦下位2桁で管理しています。そのためロギングデータの年管理は西暦2桁で管理します。
- 「開始時刻」と「終了時刻」が同一の場合、または「時間間隔」が「0」の場合は1ブロック当たり1回のロギングとなります。
- データクリアビットアドレスによってバックアップSRAMのロギングデータをクリアするのは、クリアビットがOFF ONになったタイミングです。
- 電源投入時、データクリアビットアドレスのビットがONしていた場合、GPはバックアップSRAMのロギングデータを削除し、クリアビットをOFFします。
- ループ動作有りで時刻指定の場合に、ロギング許可ビットがOFFになっているときや、GPの電源がOFFになっている時に、ロギングする時刻が過ぎた場合にはループ動作無しと同様に以下ようになります。

(例) 開始時刻 09:00、終了時刻 18:00、時間間隔 3時間の設定で、GPの電源OFFなどで途中の15:00のロギングが抜けた場合

## &lt;ループ動作無し&gt;

## ブロック1

09:00	ロギング
12:00	ロギング
15:00	読み出しエラー
18:00	ロギング

## ブロック2

09:00	ロギング
12:00	ロギング

15:00のロギングは読み出しエラーとして格納されます。

## &lt;ループ動作有り&gt;

09:00のロギング
12:00のロギング
読み出しエラー (15:00)
18:00のロギング

ループ動作無しと同様に15:00のロギングは読み出しエラーとして格納されます。

## 表示

## 表示を行う

ログイン表示器で表示を行う場合に選択します。

## 印字から北° -

先に印字形式を設定した場合、その設定を利用する場合にクリックします。

## 行設定

## 項目名表示

項目名を入力して、表示を行う場合に選択します。

## 項目行数

項目名を複数行にわたって表示する場合に設定します。最大3行まで設定できます。

## データ表示部行数

データ表示部の行数を設定します。

## 集計部行数

集計部の行数を設定します。最大4行まで設定できます。

## 列設定

## 項目名表示

項目名を入力して、表示を行う場合に選択します。

## 項目名文字数

項目名の最大文字数を設定します。

## データ表示部列数

データ表示部の列数を設定します。

## データ部サイズ

データ表示部の各データの文字サイズを設定します。

## データ部文字数

データ表示部の文字数を設定します。

## プレビュー

設定した内容を実際の表示で見ることができません。

## &lt; 行設定 / 列設定 &gt;

						項目行数 (1~3)
	*****	*****	*****	*****	*****	
	*****	*****	*****	*****	*****	
	*****	*****	*****	*****	*****	データ表示部行数 (1~2100)
	*****	*****	*****	*****	*****	
	*****	*****	*****	*****	*****	
	*****	*****	*****	*****	*****	
	*****	*****	*****	*****	*****	
	*****	*****	*****	*****	*****	集計部行数 (1~4)
	*****	*****	*****	*****	*****	
	*****	*****	*****	*****	*****	
	*****	*****	*****	*****	*****	

項目名文字数 (1~16)

データ部文字(1~16)  
データ表示部列数(1~60)



- 最大列数と最大行数はそれぞれ60列、2100行までです。ただし設定ファイルの容量は最大約58KBのため、セルに設定する「項目行数」や「項目名文字」によっては最大列数、最大行数が少なくなります。

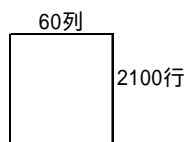

- ループ動作有りの場合、ログイン設定の中の表示設定は、ログインする回数に関係なく、データ表示行の設定は1行のみとなります。
- ダイアログの「表示設定」は参照「4-3-6 表示設定」

## &lt; ループ動作有りの表示設定の例 &gt;

設定	追加	コピー	貼り付け	削除	
	日時	数値	数値	数値	数値
項目名	時刻	電圧	温度1	温度2	圧力
データ表示	hh:mm	****	***	***	**

また、ループ動作有りの場合の表示設定は、行の設定については以下のような組み合わせとなります。

データ表示行のみ データ表示(1行のみ)	項目名行 + データ表示行 項目名 データ表示(1行のみ)
データ表示行 + 集計行 データ表示(1行のみ) 集計行(1~4行)	項目名行 + データ表示行 + 集計行 項目名 データ表示(1行のみ) 集計行(1~4行)



・ループ動作有りの場合、ロギング表示器による画面上での表示は、以下のようになります。

例：ループ動作有りで回数が4回の場合

ロギングの内容(バックアップSRAMの内容)

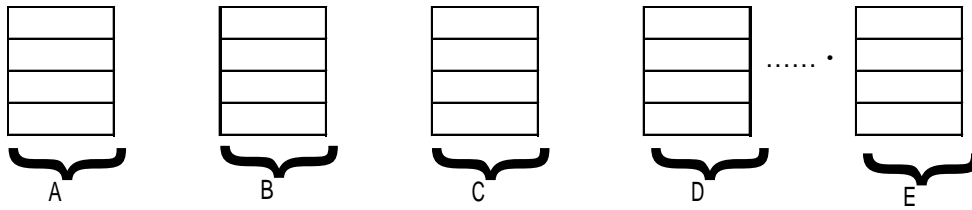

ロギング表示器による画面上の表示

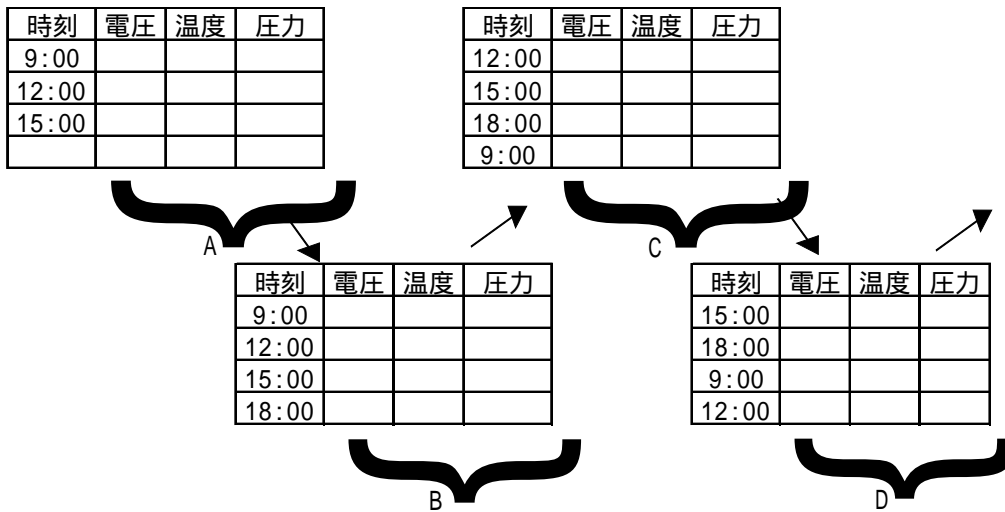

- ・ロギング表示器では、ロギングした順番で古いものが上になるように表示されます。ロギングが開始から1周すると、上記のようにロギングする毎にデータ表示の行が上にずれながら表示されます。
- ・ループ動作有りの場合、集計(合計、平均、最大、最小)の表示は行えますが、その時点のバックアップSRAMの内容に対しての集計となります。従って、上書きで消されていった過去のデータは、集計の対象になりません。

## 印字

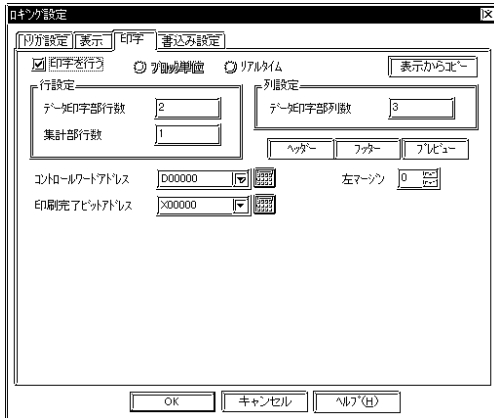

## 印字を行う

ロギングデータの印字を行う場合に選択します。

## ブロック単位

ループ動作無しの場合に有効です。ブロック単位で印字します。印刷の起動はコントロールワードアドレスで行います。

## リアルタイム

ロギング毎に印字します。

## 表示から北

先に表示形式を設定した場合、その設定を利用する場合にクリックします。

## 行設定

## データ印字部行数

データ印字部の行数を設定します。

## 集計部行数

集計部の行数を設定します。

## 列設定

## データ印字部列数

データ印字部の列数を設定します。

## ヘッダ

ヘッダ編集用のウインドウを表示します。テキストでヘッダ部を作成します。最大横160文字×縦40行

## フッター

フッター編集用のウインドウを表示します。テキストでフッター部を作成します。最大横160文字×縦40行

## プレビュー

データ部とヘッダ、フッターのレイアウトを印字イメージで表示します。

## コントロールワードアドレス

ブロック単位で印字する場合に起動用ビットで印字します。そのワードアドレスを設定します。

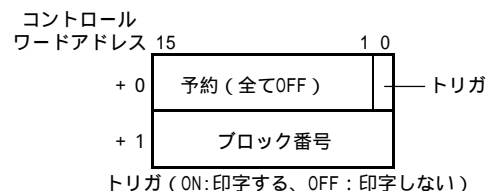

## 印字完了ビットアドレス

ブロック単位で印字する場合、印字終了時にONさせるビットアドレスを設定します。このビットのONを確認して次の印字を行ってください。

## 左マージン

印字時の左側の余白部を設定します。設定した文字数分余白を確保します。データ印字部のみ有効です。



- ・ダイアログの「印字設定」は参照「4-3-7 印字設定」
- ・ループ動作有りのリアルタイム印字では、集計部は印字されません。
- ・ループ動作有りでリアルタイム印字を行う場合は、ロギング回数が少ない場合やプリンタが接続されていない場合など、プリンタへの印字が追いつかずロギングが1周回ってしまう場合があります。ロギングが1周回ってしまうとそれまでのロギングデータが印字されませんのでご注意ください。

書込み設定

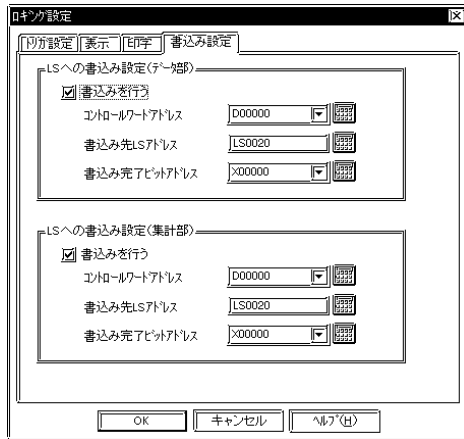

LSへの書込み設定(データ部)

ログインデータをLSエリアに格納します。Nタグと組み合わせでデータごとに表示できるようになります。

書込みを行う

ログインデータは「表示設定」によってまとめて表示できますが、LSエリアを用いますとNタグと組み合わせで、単体で表示することができます。単体で表示する場合は選択します。

コントロールワード

LSエリアに書き込むトリガやモードを設定するワードアドレスを設定します。トリガビットのON/OFFはPLC側で行います。バックアップSRAMのログインデータをLSエリアに書き込む場合に、ブロック番号(ループ動作有りの場合は0)をセットし、トリガビットをOFF ONにすることによって転送します。

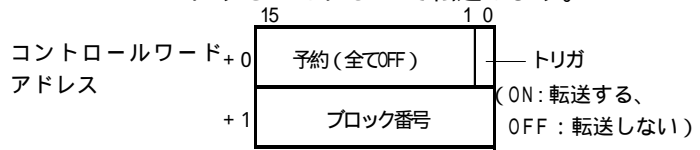

ループ動作有りの場合は、ブロック番号に0のみをセットします。

書込み先LSアドレス

書き込み先のLSエリアのアドレスを設定します。

書込み完了ビットアドレス

LSエリアに書き込みが完了した場合にONさせるビットアドレスを設定します。ビットONを検出した後はビットのOFFはPLC側で行ってください。指定ブロック番号が無い場合は完了ビットはONしません。

LSへの書込み設定(集計部)

各数値の列の集計値を一括(ブロック単位)でLSエリアに書き込むことができます。コントロールワードアドレスにより、ログイン設定の中の表示設定の内容に従って、集計値がLSエリアに書き込まれます。

書込みを行う

集計値をLSエリアに書き込むかどうかを設定します。

コントロールワード

集計値をLSエリアに書き込む場合に、ブロック番号をセットし、トリガビットをOFF ONにすることによって転送します。

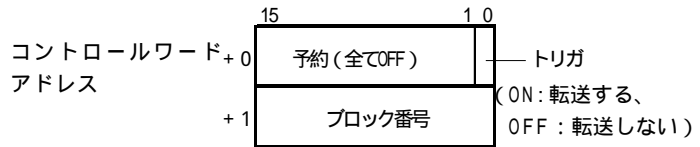

ループ動作有りの場合は、ブロック番号に0のみをセットします。

書込み先LSアドレス

書き込み先のLSエリアのアドレスを設定します。

書込み完了ビットアドレス

LSエリアに書き込みが完了した場合にONさせるビットアドレスを設定します。ビットONを検出した後はビットのOFFはPLC側で行ってください。指定ブロック番号が無い場合、もしくは、表示設定に集計部がない場合は、完了ビットはONしません。



・LSエリアに転送されるブロックとデータの構造は以下の通りです。

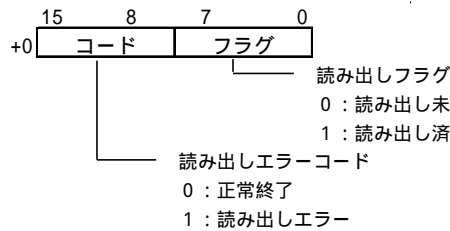
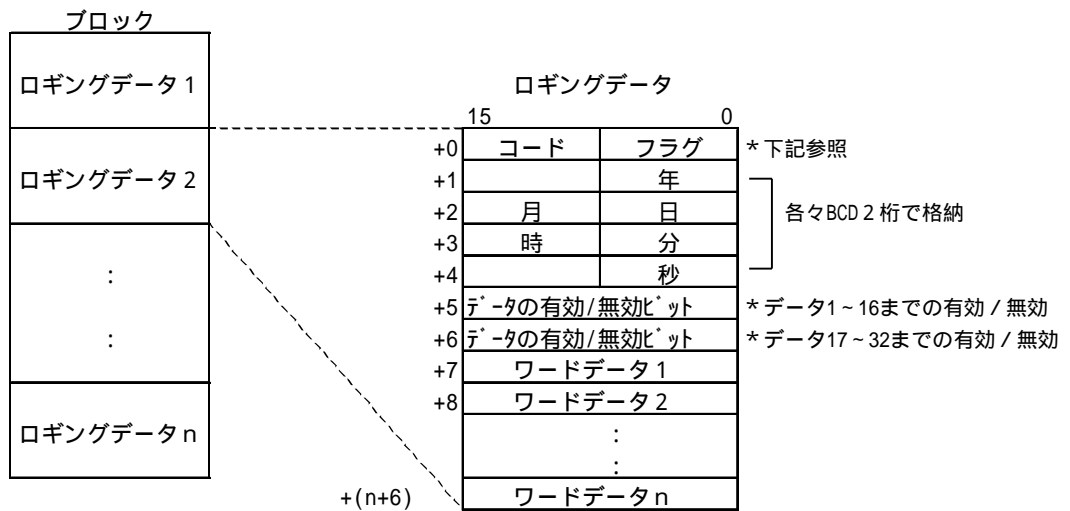

ワードデータの有効/無効ビット

	15																		0
+5	16	15	14	13	12	11	10	9	8	7	6	5	4	3	2	1			
+6	32	31	30	29	28	27	26	25	24	23	22	21	20	19	18	17			

ワード内の各ビットはデータ番号を示します。  
ビットが0の時は無効。ビットが1の時は有効です。

- ・ループ動作有りの場合は、ロギングデータは古いものから転送されます。

ロギングの内容(バックアップSRAMの内容)  
~ はロギングデータを表します。

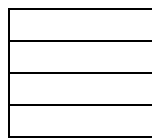

この状態のときに、LSエリアへの書き込みを行った場合は、  
の順番でデータが書き出されます。

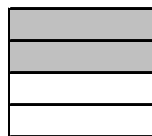

この状態のときに、LSエリアへの書き込みを行った場合は、  
の順番でデータが書き出されます。

- ・転送するブロックの大きさがLSエリアを越えてしまう場合は転送されません。

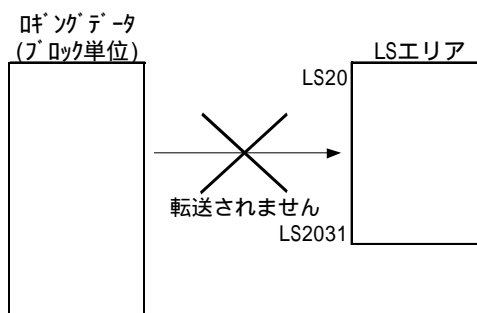





- ・ログインデータを各数値の列の集計値を一括(ブロック単位)でLSエリアに書き込みを行った場合の表示設定例を以下に示します。

< 合計と平均の2行を設定した場合 >

表示設定					
設定		追加	上へ	個別消す	削除
項目名	日時	数値	数値	数値	
データ表示	yy/mm/dd	*****	*****	*****	
データ表示	yy/mm/dd	*****	*****	*****	
データ表示	yy/mm/dd	*****	*****	*****	
データ表示	yy/mm/dd	*****	*****	*****	
集計	合計	*****	*****	*****	
集計	平均	*****	*****	*****	

< 集計値のLSエリアへの書き込みの例 >

上記のような表示設定の場合は、以下のように集計値がLSエリアに書き込まれます。集計値(合計、平均、最大、最小)は、すべて32ビット長で書き込まれます。また、左側の数値の列から集計値が書き込まれ、集計部の行数分前詰めで書き込まれます。

書き込み先のLSエリア

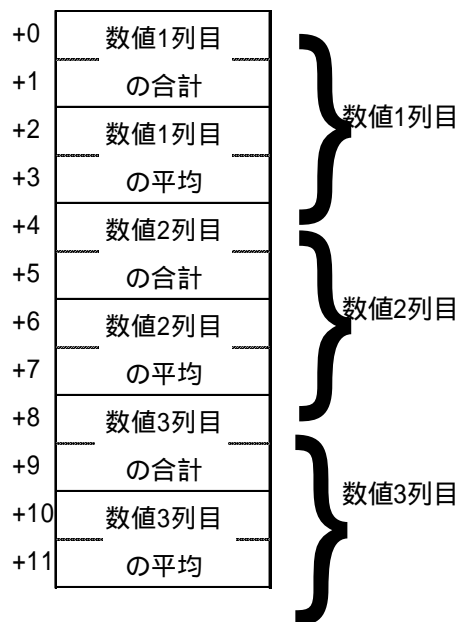

- ・転送する大きさ(集計値を書き込むエリアの大きさ)が、LSエリアを越えてしまう場合は転送できません。

## 4.3.6 表示設定

## 表示設定

このダイアログボックスは「表示」で設定した内容を確認できます。また、設定した内容を編集することも可能です。

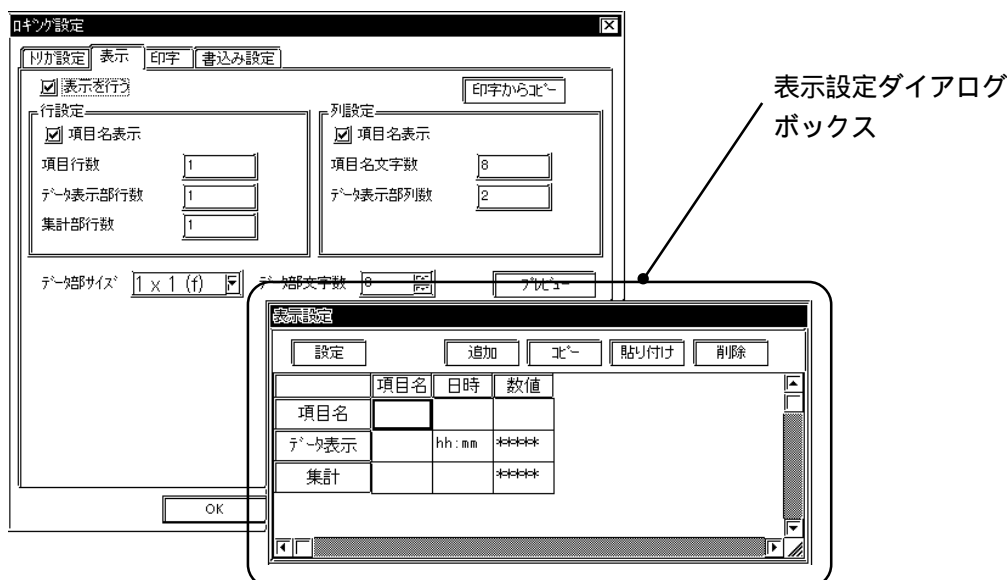

- ・ ループ動作有りの場合、データ表示の行数は、ログする回数に関係なく、1行のみとなります。

## 設定

行 / 列を選択して属性を変更することが可能です。

## 追加

行 / 列を選択して「追加」をクリックすると1行追加もしくは1列追加します。

## 北° -

選択している行 / 列をクリップボードに取り込む操作です。

## 貼り付け

「コピー」でクリップボードに保存した行 / 列を貼り付けます。

## 削除

選択している行 / 列を削除します。



- ・ 「コピー」、「貼り付け」の利用方法

行または列を同じ属性の物で複数コピーする場合

- 1 「データ表示部行数」、「データ表示部列数」を設定します。
- 2 複数コピーしたいオリジナルを作成するため、1つの列または行の「設定」を行います。
- 3 設定した行または列全体を選択します。
- 4 「コピー」をクリックします。
- 5 貼り付けたい行または列を選択します。複数コピーする場合は複数選択します。
- 6 「貼り付け」をクリックして同じ属性で複数コピーされます。

## 1) 項目設定 (表示)

## 項目名入力

項目名の入力は各セル単位でクリックして文字列を入力します。



## 属性設定

項目名の属性変更は「項目名」部分を選択して「設定」をクリックすると属性設定することが可能です。



## 情報

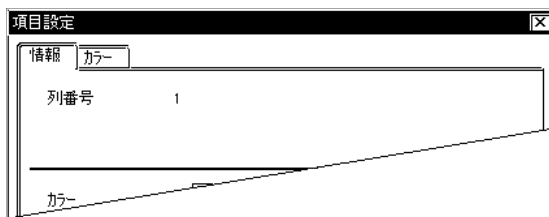

現在設定している内容をここで確認することができます。

## カラー設定

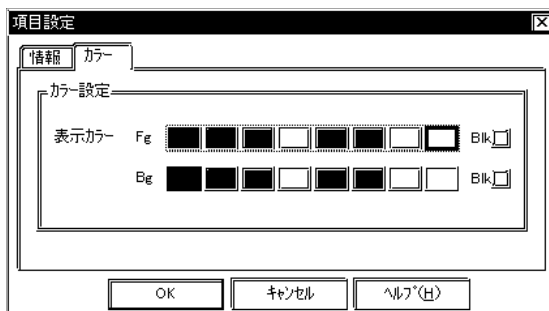

## 表示カラー

表示色 (Fg)、背景色 (Bg)、プリンク (Blk) の有無を設定します。

## 2)列設定（表示）

### 属性設定

「日時」もしくは「数値」部分を選択して「設定」をクリックすると列の属性を設定することができます。



### 情報[列種：日時の場合]



現在設定している内容をここで確認することができます。

#### 列種

列の表示項目を数値、日時、文字列の中から選択します。

#### データ形式



#### 日付

日付を表示します。

#### 時間

時間を表示します。

#### 表示形式

表示形式を選択します。

### 情報[列種：数値の場合]



#### 数値

ロギングデータを表示します。

#### データ形式(絶対の場合)

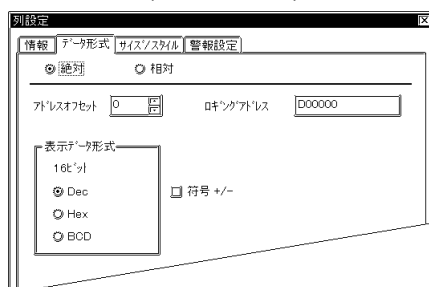

#### 絶対

「ロギングアドレス」で示すアドレスのデータを直接表示します。

#### アドレスオフセット

ロギングアドレスをここで設定したオフセット値によって変えます。例えばロギングワード数が4ワードの場合オフセット値は0～3までとなります。

#### 表示データ形式

基数をDec (10進)、Hex (16進)、BCDの中から選択します

#### 符号+/-

負の数のデータを表示したい場合に設定します。表示データ形式で「Dec」を選択した時のみ設定可能です。

## データ形式(相対の場合)

## 符号+/-

負の数のデータを表示したい場合に設定します。表示データ形式で「Dec」を選択した時のみ設定可能です。

## 相対

ロギングアドレスで示すアドレスのデータを「入力範囲」に応じて換算し、その値を数値表示します。

## アドレスオフセット

ロギングアドレスをここで設定したオフセット値によって変えます。例えばロギングワード数が4ワードの場合オフセット値は0~3までとなります。

## ビット長

ロギングアドレスに格納されるデータの有効ビット長を設定します。

## 入力符号

## 符号無

正の数のデータのみ表示します。

## +/-2の補数

負の数のデータを2の補数方式で表示します。

## +/-MSB符号

負の数のデータをMSB符号方式で表示します。

## 表示データ形式

## Dec

## Hex

## Oct

基数をDec (10進)、Hex (16進)、Oct (8進)の中から選択します。

## 符号+/-

負の数のデータを表示したい場合に設定します。表示データ形式で「Dec」を選択した時のみ設定可能です。

## 四捨五入

相対値のレンジ変換時に生じた小数値を四捨五入します。非選択時は切り捨てします。

## 入力範囲

## 最小値

## 最大値

ロギングアドレスに格納されるデータの範囲を設定します。設定可能範囲は「入力符号」により異なります。

## 表示範囲

## 最小値

## 最大値

データを換算表示する範囲を設定します。設定可能範囲は、データの基数および「符号+/-」により異なります。

**参照** 相対値表示の設定例 < Nタグ >

## サイズ / スタイル

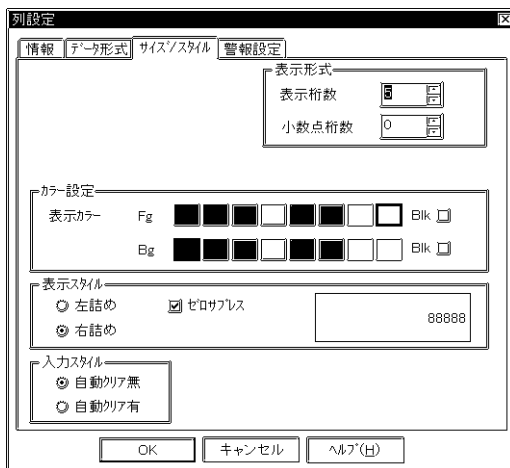

## 表示形式

## 表示桁数

何桁で表示するかを「表示設定」の文字数範囲内で設定します。小数点以下の桁数も含めて指定します（小数点は含めません）。1～16桁の範囲で指定します。

表示桁数=1～((データ部文字数)-( +/- 符号)-(小数点))

## 小数点桁数

小数点未満の桁数を設定します。データ形式が「Dec」および「BCD」の場合のみ、設定します。0～14の範囲で指定します。小数点未満の表示を行わない場合は、「0」に設定します。少数点桁数=0～(表示行数-1)

## カラー設定

表示色 (Fg)、背景色 (Bg)、プリンク (Blk) の有無を設定します。「警報・有」に設定した場合、ここでの設定は通常表示時のカラーとなります。

**参照** カラーの設定について < A タグ >

## 表示スタイル

## 右詰め

## 左詰め

どれかを選択します。設定した場所よりデータ表示します。初期値は「左詰め」です。

## ゼロサプレス

ここを選択すると、不要な「0」を表示しません、選択しない場合は表示桁数に足りない分だけ「0」を補って表示します。（例：表示桁数 = 4の場合「0025」）

## 入力スタイル

## 自動クリア無

以前の値はクリアされずに設定エリアに表示され、その値に追加加入するモードになります。値をクリアしたいときは、タッチキーボードから「CLR」を入力します。

## 自動クリア有

第1文字目（ただし、カーソル移動、ENT、DEL、BSの各キーは除く）が入力されると、以前の値はクリアされます。



・文字以外の日時、数値はセルの中央にくるようになっていきます。また、自動的にセルの上下左右に数ドットの間隔が入ります。

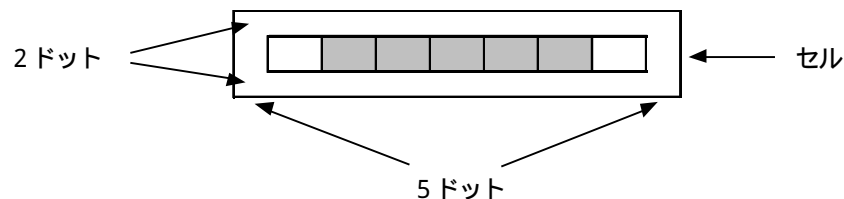

セルの文字数が7文字で数値の桁数が5桁の場合、左右に1文字分空きセンターリングされます。

## 警報設定

列設定

情報 データ形式 サイズ/スタイル 警報設定

警報表示

警報範囲

最小値 0

最大値 65535

警報カラー

Fg ■■■■ ■■■■ ■■■■ ■■■■ ■■■■ ■■■■ ■■■■ ■■■■ Blk

Bg ■■■■ ■■■■ ■■■■ ■■■■ ■■■■ ■■■■ ■■■■ ■■■■ Blk

OK キャンセル ヘルプ(H)

## 警報表示

警報表示を行いたい場合は選択します。

## 警報範囲

最小

最大

警報動作を「直接」に設定した場合に警報範囲を設定します。相対値表示の場合は、「データ形式」で設定した「表示レンジ」が、そのまま通常表示の最大値・最小値となります（自動的に設定されます）。設定可能範囲は、「データ形式」により異なります。

## 警報カラー

下限値、上限値を越えると警報カラーで表示します。

## &lt; 警報レンジ一覧 &gt;

データ形式		警報レンジ	
		符号+/-	
16ビット	Dec	+/-	-32768 ~ 32767
		+	0 ~ 65535
	Hex	/	0 ~ FFFF(h)
	BCD	/	0 ~ 9999



日時設定には日付と時間の2種類あります。時間は24時間制のみとなります。

- ・日付の場合
  - mm/dd/yy
  - mm/dd
  - yy/mm/dd
  - dd/mm/yy
  - yy年 mm月 dd日
  - mm月 dd日
- ・時間の場合
  - hh:mm
  - hh:mm:ss
  - hh時 mm分
  - hh時 mm分 ss秒

### サイズ / スタイル

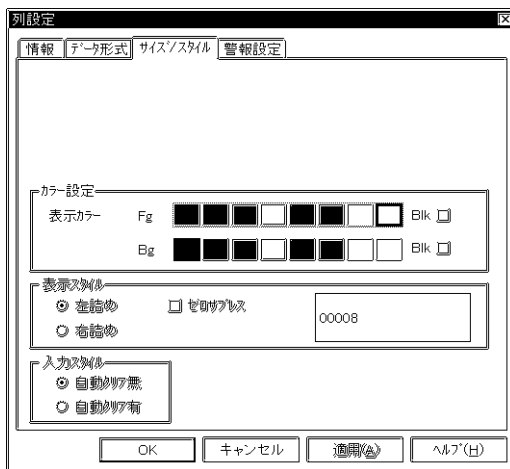

### カラー設定

表示色 (Fg)、背景色 (Bg)、ブリンク (Blk) の有無を設定します。

**参照** カラーの設定について < A タグ >

### 情報 [列種: 文字列の場合]



### 文字列

文字列を表示します。

### サイズ / スタイル

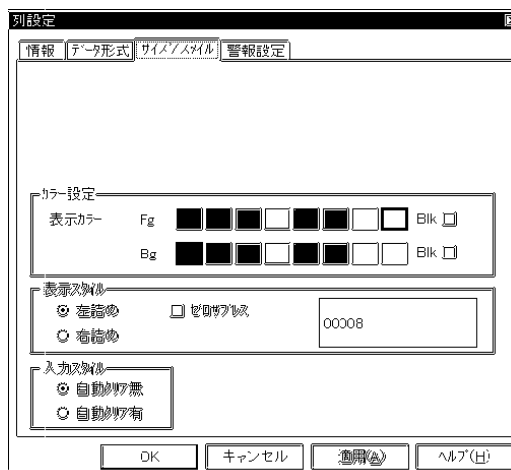

### カラー設定

表示色 (Fg)、背景色 (Bg)、ブリンク (Blk) の有無を設定します。

**参照** カラーの設定について < A タグ >



### 3)行設定（表示）

#### 属性設定

項目名、データ表示を選択して「設定」をクリックすると行の属性を設定することができます。



#### [項目名の場合]

##### 情報

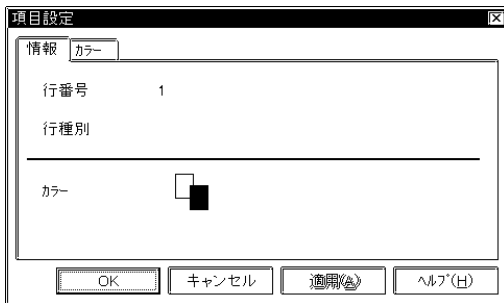

現在設定している内容をここで確認することができます。

##### カラー

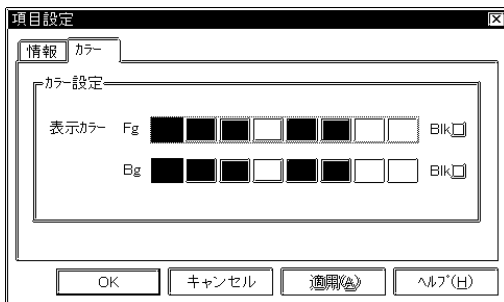

##### カラー設定

表示色 (Fg)、背景色 (Bg)、プリンク (Bk) の有無を設定します。

**参照** カラーの設定について < A タグ >



カラー設定は列よりも行の設定が優先されます。

#### [データ表示の場合]

##### 情報



現在設定している内容をここで確認することができます。

##### 行種別

行の表示項目をデータ表示、文字列の中から選択します。

## 4)集計設定（表示）

### 属性設定

集計のセルを選択して「設定」をクリックすると集計の属性を設定することができます。



### 情報

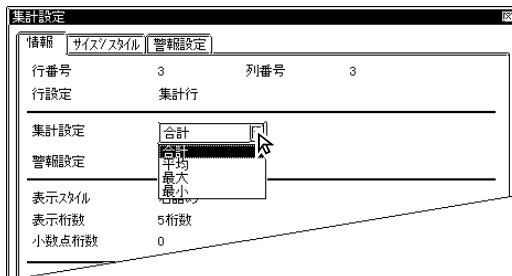

現在設定している内容をここで確認することができます。

### 集計設定

集計項目を合計、平均、最大、最小の中から選択します。

集計は数値の列に対して、または行に対して一括で設定することができます。この場合、設定する列の属性が日時、文字列の場合は集計設定はできません。集計の計算は32ビットで行われます。

### サイズ / スタイル

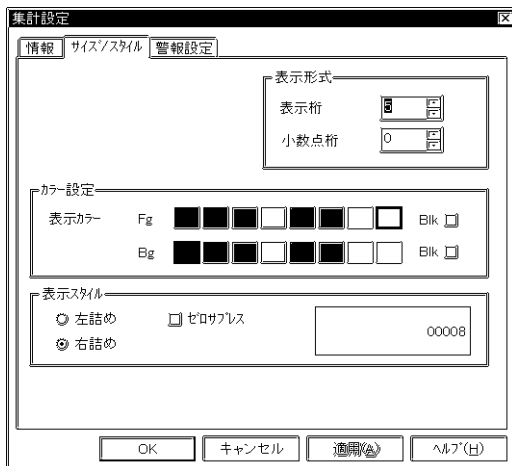

### 表示形式

#### 表示桁

何桁で表示するかを設定します。小数点以下の桁数も含めて指定します（小数点は含めません）。1～16桁の範囲で指定します。

表示桁数=1～((データ部文字数)-(+/符号)-(小数点))

#### 小数点桁数

小数点未満の桁数を設定します。データ形式が「Dec」および「BCD」の場合のみ、設定します。0～14の範囲で指定します。小数点未満の表示を行わない場合は、「0」に設定します。少数点桁数=0～(表示行数-1)

### カラー設定

表示色（Fg）、背景色（Bg）、ブリンク（Blk）の有無を設定します。「警報・有」に設定した場合、ここでの設定は通常表示時のカラーとなります。

**参照** カラーの設定について < A タグ >

### 表示スタイル

#### 右詰め

#### 左詰め

どれかを選択します。設定した場所よりデータ表示します。初期値は「左詰め」です。

#### ゼロサプレス

ここを選択すると、不要な「0」を表示しません、選択しない場合は表示桁数に足りない分だけ「0」を補って表示します。（例：表示桁数=4の場合「0025」）

### 表示設定の最大ファイルサイズ

表示設定の設定ファイルの容量は、最大約58KBです。設定の内容によっては、容量を越えてしまう場合があります。以下に表示設定のサイズについて目安を示します。

- ・1列目に項目名表示を設定し、それぞれ半角で8文字を入力。
- ・1行目に項目名表示を設定し、それぞれ半角で8文字を入力。
- ・集計部行数は4行(合計、平均、最大、最小)。

		項目名	日時(日付)	日時(時刻)	数値	数値	~	数値
データ表示の行数	項目名	ABCDEFGH			ABCDEFGH	ABCDEFGH		ABCDEFGH
	データ表示	ABCDEFGH						
	データ表示	ABCDEFGH						
	データ表示	ABCDEFGH						
	~							
	データ表示	ABCDEFGH						
	集計(合計)	ABCDEFGH						
	集計(平均)	ABCDEFGH						
	集計(最大)	ABCDEFGH						
	集計(最小)	ABCDEFGH						

上記パターンの場合、数値の列数とデータ表示の行数の最大は以下のようになります。

数値の列数	データ表示の行数	備考
32	1007	数値の列数(ログインワード数)を最大の32列にした場合。
16	1116	数値の列数(ログインワード数)を16列にした場合。
8	1170	数値の列数(ログインワード数)を8列にした場合。
4	1197	数値の列数(ログインワード数)を4列にした場合。

- 重要** ・列に項目名表示を設定し、その列のそれぞれに文字を入力する場合、設定ファイルのサイズとしては非常に大きくなります。入力する文字の長さやその他の設定にもよりますが、上記パターンの場合はおよそ1000行ぐらいまでとなります。

## 4.3.7 印字設定

### 印字設定

このダイアログボックスは「印字」で設定した内容を確認できます。また、設定した内容を編集することも可能です。

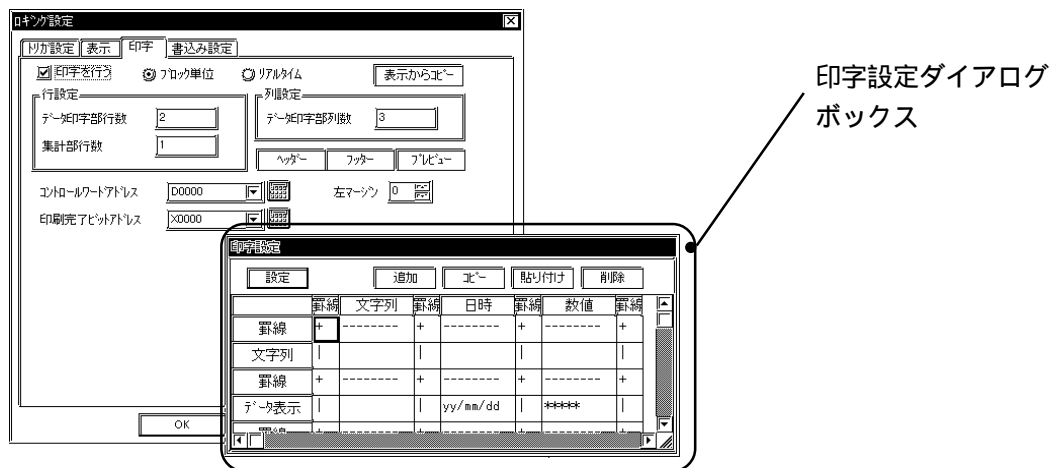

- ・ループ動作有りの場合、データ表示の行数はログインする回数に関係なく1行のみとなります。

### 設定

行 / 列を選択して属性を変更することが可能です。

### 追加

行 / 列を選択して「追加」をクリックすると1行追加もしくは1列追加します。

### コピー

選択している行 / 列をクリップボードに取り込む操作です。

### 貼り付け

「コピー」でクリップボードに保存した行 / 列を貼り付けます。

### 削除

選択している行 / 列を削除します。

## 1)列設定 (印字)

### 属性設定

罫線、文字列、日時もしくは数値を選択して「設定」をクリックすると列の属性を設定することができます。



### 情報

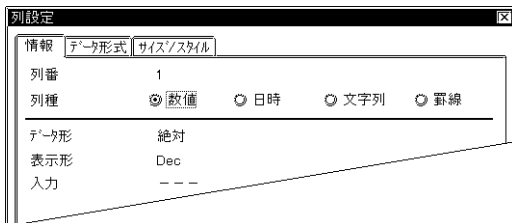

現在設定している内容をここで確認することができます。

### 列種

列の印字項目を数値、日時、文字列、罫線の中から選択します。

### 情報 [列種: 数値の場合]

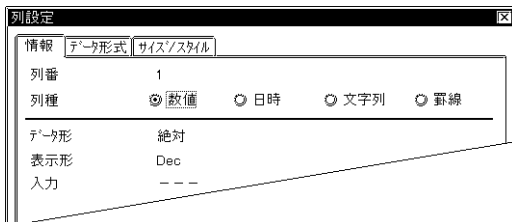

### 数値

数値を印字します。

### • データ形式

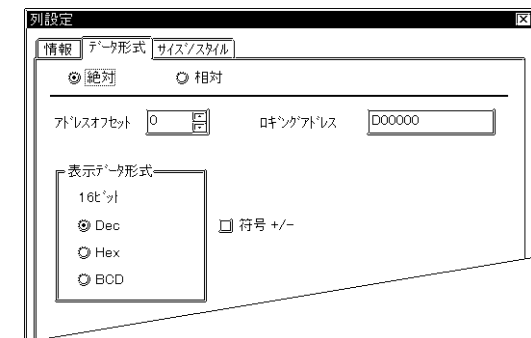

### 絶対

「ログインアドレス」で示すアドレスのデータを直接印字します。データは絶対値として扱います。

### アドレスオフセット

ログインアドレスをここで設定したオフセット値によって変えます。例えばログインするワード数が4ワードの場合にはオフセット値は0~3までとなります。

### 表示データ形式

基数をDec (10進)、Hex (16進)、BCDの中から選択します。

### 符号 +/-

負の数のデータを印字したい場合に設定します。表示データ形式で「Dec」を選択した時のみ設定可能です。

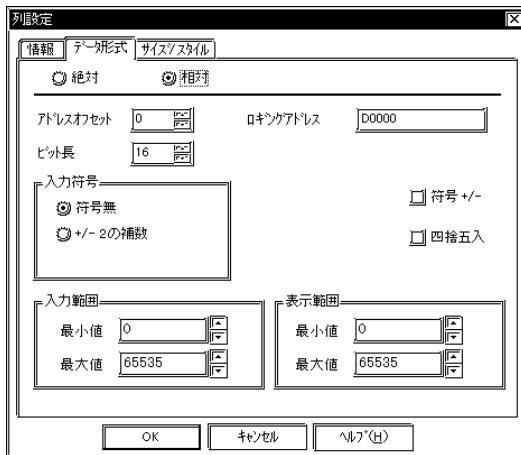

### 相対

ロギングアドレスで示すアドレスのデータを「入力範囲」に応じて換算し、その値を数値印字します。

### アドレスオフセット

ロギングアドレスをここで設定したオフセット値によって変えます。例えばロギングするワード数が4ワードの場合にはオフセット値は0~3までとなります。

### ビット長

ロギングアドレスに格納されるデータの有効ビット長を設定します。

### 表示データ形式

Dec

Hex

Oct

基数をDec (10進)、Hex (16進)、Oct (8進)の中から選択します。

### 符号+/-

負の数のデータを表示したい場合に設定します。表示データ形式で「Dec」を選択した時のみ設定可能です。

### 四捨五入

相対値のレンジ変換時に生じた小数値を四捨五入します。非選択時は切り捨てします。

### 入力範囲

最小値

最大値

ロギングアドレスに格納されるデータの範囲を設定します。設定可能範囲は「入力符号」により異なります。

### 表示範囲

最小値

最大値

データを換算表示する範囲を設定します。設定可能範囲は、データの基数および「符号+/-」により異なります。

**参照** 相対値表示の設定例 < Nタグ >

## ・ サイズ / スタイル

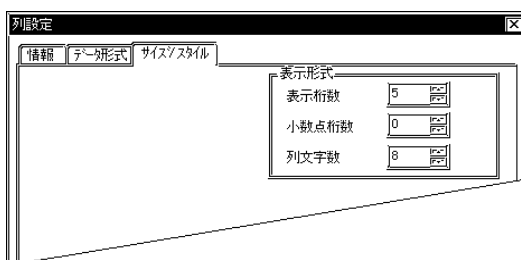

### 表示形式

#### 表示桁数

何桁で表示するかを設定します。小数点以下の桁数も含めて指定します (小数点は含めません)。1~16桁の範囲で指定します。

表示桁数=1~((データ部文字数)-( +/-符号)-(小数点))

#### 小数点桁数

小数点未満の桁数を設定します。データ形式が「Dec」および「BCD」の場合のみ、設定します。0~14の範囲で指定します。小数点未満の表示を行わない場合は、「0」に設定します。少数点桁数=0~(表示桁数-1)

#### 列文字数

セルの大きさを設定します。1~32桁の範囲で指定します。

・ サイズ / スタイル

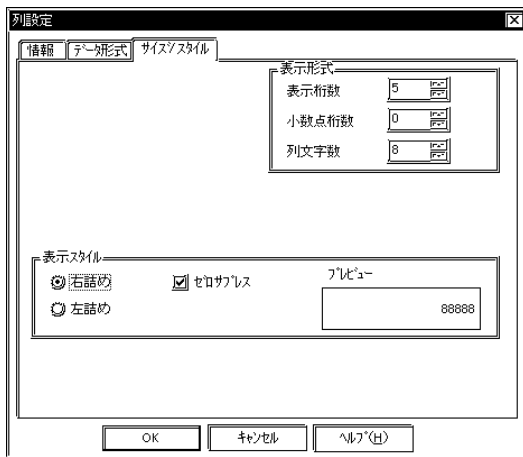

表示スタイル

- 右詰め
- 左詰め

どれかを選択します。設定した場所よりデータ表示します。初期値は「左詰め」です。

ゼロパディング

ここを選択すると、不要な「0」を表示しません、選択しない場合は表示桁数に足りない分だけ「0」を補って表示します。(例：表示桁数 = 4の場合「0025」)



・ 文字以外の日時、数値はセルの中央で印字されます。文字数の端数でセンタがとれない場合は1文字分右によります。列種が文字列を選択している場合は左詰めで印刷されます。

情報 [列種: 日時の場合]



日時

日時を印字します。

・ データ形式



日付

日付を印字します。

時間

時間を印字します。

表示形式

表示形式を選択します。



日時設定には日付と時間の2種類あります。時間は24時間制のみとなります。

- ・ 日付の場合
  - mm/dd/yy
  - mm/dd
  - yy/mm/dd
  - dd/mm/yy
  - yy年 mm月 dd日
  - mm月 dd日
- ・ 時間の場合
  - hh:mm
  - hh:mm:ss
  - hh時 mm分
  - hh時 mm分 ss秒

### ・ サイズ / スタイル



#### 列文字数

セルの大きさを設定します。1～32桁の範囲で指定します。

#### 情報 [列種: 文字列の場合]

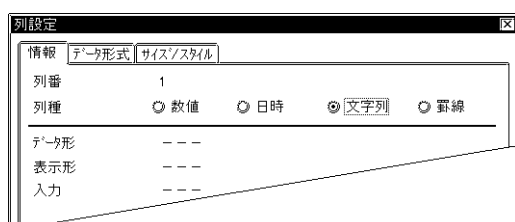

#### 文字列

文字列を印字します。

### ・ サイズ / スタイル

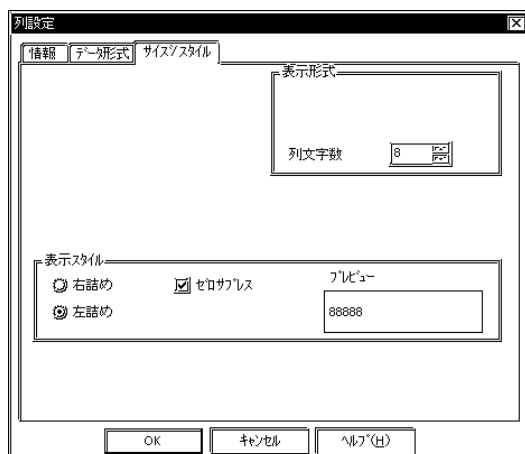

#### 列文字数

セルの大きさを設定します。1～32桁の範囲で指定します。

#### 情報 [列種: 罫線の場合]

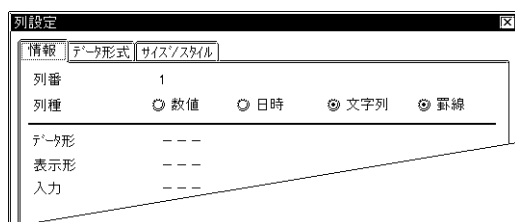

#### 罫線

罫線を印字します。



## 2) 行設定 (印字)

## 属性設定

罫線、文字列、データ表示を選択して「設定」をクリックすると行の属性を設定することができます。



## 情報



現在設定している内容をここで確認することができます。

## 行種

行の印字項目をデータ表示、文字列、罫線の中から選択します。



- ・ ループ動作無しの場合、リアルタイム印字はブロックの最初のデータ印字時にヘッダーを印字し、ブロックの最後のデータの印字時に集計とフッターを印字します。
- ・ ループ動作無しの場合、印字の最後にはリアルタイム印字、ブロック単位印字共に改ページが行われます。
- ・ 最大列数と最大行数はそれぞれ60列、4200行までです。ただし設定ファイルの容量は最大約58KBのため、罫線の数やセルに設定する「文字列数」によって最大列数と最大行数は少なくなります。

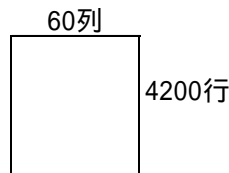

- ・ フォント設定が韓国、台湾、中国の場合にはイメージデータで印字します。
- ・ 印字はプリンタのモノクロ/カラーに関係なく全てモノクロ印字です。
- ・ リアルタイム印字はブロックの途中であっても随時アラームの印字や画面のハードコピーなどが行われます。従ってリアルタイム印字モードでは他の印字と併用しないでください。
- ・ 複数行の印字最中にログインデータのクリアを行うと途中の行(データ)までしか印字されません。また、印字最中にGPの電源をOFFすると、次の電源ON時に続きから印字は再開されません。



- ・ループ動作無しの場合、印字フォーマットはヘッダー部、データ部、フッター部の3つの部分に分かれます。1行当たりの最大文字数は160文字までです。

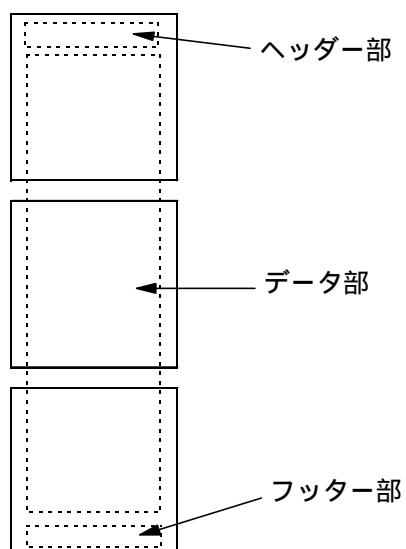

- ・ループ動作無しの場合のログインデータを印字した例を示します。

印字例

	承認	照査	作成	
時刻	電圧	温度1	温度2	圧力
09:00	3228	30.3	25.3	6.1
10:00	3236	26.4	26.4	6.4
11:00	3244	28.6	27.6	6.2
12:00	3202	30.7	28.7	6.5
13:00	3210	26.9	29.9	6.3
14:00	3219	29.2	24.0	6.0
15:00	3227	31.1	25.1	6.3
16:00	3235	27.3	26.3	6.1
17:00	3243	29.4	27.4	6.4
合計	29044	259.7	240.7	56.3
平均	3227	28.9	26.7	6.3
最大	3244	31.1	29.9	6.5
最小	3202	26.4	24.0	6.0

ループ動作有りの場合、ログの印字設定は、以下のようにログ回数に関係なく、データ表示行1行のみの設定となります。また、罫線行文字列行、集計部は設定できません。



(例)ループ動作有りでリアルタイム印字の場合

10:00	XXXX	XX.X	XX.X	X.X
11:00	XXXX	XX.X	XX.X	X.X
12:00	XXXX	XX.X	XX.X	X.X
13:00	XXXX	XX.X	XX.X	X.X
14:00	XXXX	XX.X	XX.X	X.X
15:00	XXXX	XX.X	XX.X	X.X
16:00	XXXX	XX.X	XX.X	X.X
17:00	XXXX	XX.X	XX.X	X.X
10:00	XXXX	XX.X	XX.X	X.X
11:00	XXXX	XX.X	XX.X	X.X
12:00	XXXX	XX.X	XX.X	X.X
13:00	XXXX	XX.X	XX.X	X.X

ログする毎にデータ表示行のみ印字します。ヘッダー、フッターなどは印字されません。



MEMO ・ループ動作有りのリアルタイム印字では、データ表示行のみ印字します。



- ・ループ動作有りの場合は、リアルタイム印字のみです。
- ・ループ動作有りのリアルタイム印字では、集計部は印字されません。
- ・ループ動作有りでリアルタイム印字を行うとき、ログ回数が多い場合やプリンタが接続されていない場合など、プリンタへの印字が追いつかずログが1周回ってしまう場合があります。ログが1周回ってしまうと、それまでのログデータが印字されませんのでご注意ください。

## 印字設定の最大ファイルサイズ

印字設定の設定ファイルの容量は、最大約58KBです。設定の内容によっては容量を超えてしまう場合があります。この設定ファイルには、印字ヘッダー部、印字フッター部、印字データ部などの設定データが入ります。1行当たりの最大文字数は、160文字までです。以下に印字設定のサイズについて目安を示します。

- ・1列目に文字列を設定し、それぞれ半角で8文字を入力。
- ・2行目に文字列を設定し、それぞれ半角で8文字を入力。
- ・集計部行数は4行(合計、平均、最大、最小)。

		数値の列数						
		文字列	日時(日付)	日時(時刻)	数値	数値	~	数値
データ 表示の 行数	罫線	-----	-----	-----	-----	-----		-----
	文字列	ABCDEFGH	ABCDEFGH	ABCDEFGH	ABCDEFGH	ABCDEFGH		ABCDEFGH
	罫線	-----	-----	-----	-----	-----		-----
	データ表示	ABCDEFGH						
	データ表示	ABCDEFGH						
	データ表示	ABCDEFGH						
	~							
	データ表示	ABCDEFGH						
	罫線	-----	-----	-----	-----	-----		-----
	集計(合計)	ABCDEFGH						
	集計(平均)	ABCDEFGH						
	集計(最大)	ABCDEFGH						
	集計(最小)	ABCDEFGH						
	罫線	-----	-----	-----	-----	-----		-----

上記パターンの場合、数値の列数とデータ表示の行数の最大は以下のようになります。

数値の列数	データ表示の行数	備考
17	282	1行当たりの最大文字数は160文字までですので、それぞれの列で8文字とすると、数値の列数は17列までとなります。
16	295	数値の列数(ロギングワード数)を16列にした場合。
8	482	数値の列数(ロギングワード数)を8列にした場合。
4	683	数値の列数(ロギングワード数)を4列にした場合。

- 重要** ・ 列に文字列を設定し、その列のそれぞれに文字を入力する場合、設定ファイルのサイズとしては非常に大きくなります。入力する文字の長さやその他の設定にもよりますが、上記パターンの場合はおよそ数百行ぐらいまでとなります。

### 4.3.8 ログインデータのExcel表示例

ログインデータをCSVファイルに書き出しExcelにて表示を行う例を以下に示します。CFカードにCSVファイルで保存する方法は、

参照 GP-PRO/PB for Windows タグリファレンスマニュアル CFカード

#### トリガ設定

- ・ログインワード数 4
- ・開始時刻 9時 0分
- ・時間間隔 1時間
- ・回数 8回
- ・ブロック数 2回
- ・ループ動作無し

#### 表示設定

トリガ設定の「回数」は8回となっていますが、表示設定では4回分を表示するように設定します。(通常では8回分表示するようにしてください。)

項目名	項目名	数値	日時	数値	数値	数値
		データ3	時刻	データ0	データ1	データ2
データ表示	No.1	****	hh:mm	***.*	***	**.***
データ表示	No.2	****	hh:mm	***.*	***	**.***
データ表示	No.3	****	hh:mm	***.*	***	**.***
データ表示	No.4	****	hh:mm	***.*	***	**.***
集計	合計	*****		*****.*	*****	*****.***

#### Excel表示例

上記の設定でCFカードに保存したCSVファイルをExcelで開くと以下のように見ることができます。バックアップSRAM内のログインデータをCFカードに保存する場合は「CFカードデータ保存設定」/「コントロールワードアドレス」の操作が必要です。参照 タグリファレンスマニュアル/9.4.1 バックアップSRAMからCFカードへのデータ転送」

日付、時刻は固定で出力されます。それぞれの形式はyy/mm/dd、hh:mm:ssです。

数値は表示設定に従って左の列から出力されます。

データはトリガ設定の回数分が出力されます。

集計部は出力されません。またブロック間は空行になります。

	日付	時刻	データ3	データ0	データ1	データ2
No.1	1998/6/17	9:00:00	1234	123.4	123	12.345
No.2	1998/6/17	10:00:00	****	***.*	***	**.***
No.3	1998/6/17	11:00:00	2345	234.5	234	23.456
No.4	1998/6/17	12:00:00	-1234	-123.4	-123	-12.345
	1998/6/17	13:00:00	1111	111.1	111	1.111
	1998/6/17	14:00:00	2222	222.2	222	2.222
	1998/6/17	15:00:00	3333	333.3	333	3.333
	1998/6/17	16:00:00	4444	444.4	444	4.444
No.1	1998/6/18	9:00:00	3456	345.6	345	3.456
No.2	1998/6/18	10:00:00	3450	345	345	3.45

GPでは西暦2桁で出力されていますがExcelでは4桁で表示します。

GPからは09:00:00のように出力していますがExcelでは頭の"0"が省かれて表示しています。

GPからは"345.0"、"3.450"と出力していますが、Excelでは小数点以下の"0"が省かれて表示します。

## CSV ファイル

### ロギングデータの CSV ファイル内容と Excel で開いた場合

#### ・ CSV ファイル

```
"", "日付", "時刻", "項目名 A", "項目名 B", "項目名 C", "項目名 D"
"項目名 1", "98/06/17", "09:00:00", "123.4", "123", "12.345", "1234"
"項目名 2", "98/06/17", "12:00:00", "***.*", "***", "**.*", "****"
"項目名 3", "98/06/17", "15:00:00", "234.5", "234", "23.456", "2345"
"項目名 4", "98/06/17", "18:00:00", "-123.4", "-123", "-12.345", "-1234"
" ", " ", " ", " ", " ", " ", " "
"項目名 1", "98/06/18", "09:00:00", "345.6", "345", "3.456", "3456"
```

#### ・ Excel で開く

	日付	時刻	項目名 A	項目名 B	項目名 C	項目名 D
項目名 1	1998/6/17	9:00:00	123.4	123	12.345	1234
項目名 2	1998/6/17	12:00:00	***.*	***	**.*	****
項目名 3	1998/6/17	15:00:00	234.5	234	23.456	2345
項目名 4	1998/6/17	18:00:00	-123.4	-123	-12.345	-1234
項目名 1	1998/6/18	9:00:00	345.6	345	3.456	3456



- ・ 数値は「表示設定」に従って表示します。アドレスオフセット番号から順ではなく、設定されている左の列から順に出力します。
- ・ PLCからの読み出しエラーが発生したデータは「\*\*\*\*」で出力します。
- ・ 集計部は出力しません。
- ・ 日付、時刻の表示形式は「yy/mm/dd」、「hh:mm:ss」固定で出力します。
- ・ 項目名は「表示設定」で設定された項目名を出力します。  
列または行に対する項目名の設定が無しの場合には出力しません。ただし、列に対する項目名が無しでも固定の「日付」、「時刻」の文字列は出力します。

日付	時刻			
1998/6/17	9:00:00	123.4	123	12.345
1998/6/17	12:00:00	***.*	***	**.*

- ・ 1つのセルに項目名が複数行ある場合は、文字列と文字列の間にスペース(20H)が入って出力します。  
例) 1行目「室内」、2行目「温度」      "室内 温度"
- ・ ブロックとブロックの間には1行空欄が入ります。
- ・ ロギングされたデータのみ出力されます。

### ループ動作有りでCFカードに自動保存モードで書き出す場合

(例)ループ動作有りで回数が4回、ループが2周回ったとき

・CSVファイル

"日付", "時刻", "電圧", "温度1", "温度2", "圧力"	
"98/06/17", "09:00:00", "3228", "30.3", "25.3", "6.1"	} ループ1周目のデータ
"98/06/17", "12:00:00", "3236", "26.4", "26.4", "6.4"	
"98/06/17", "15:00:00", "3244", "28.6", "27.6", "6.2"	
"98/06/17", "18:00:00", "3202", "30.7", "28.7", "6.5"	
"98/06/18", "09:00:00", "3210", "26.9", "29.9", "6.3"	} ループ2周目のデータ
"98/06/18", "12:00:00", "3219", "29.2", "24.0", "6.0"	
"98/06/18", "15:00:00", "3227", "31.1", "25.1", "6.3"	
"98/06/18", "18:00:00", "3235", "27.3", "26.3", "6.1"	

上記CSVファイルをExcelで開いた場合は、以下のようになります。

日付	時刻	電圧	温度1	温度2	圧力
1998/6/17	9:00:00	3228	30.3	25.3	6.1
1998/6/17	12:00:00	3236	26.4	26.4	6.4
1998/6/17	15:00:00	3244	26.6	27.6	6.2
1998/6/17	18:00:00	3202	30.7	28.7	6.5
1998/6/18	9:00:00	3210	26.9	29.9	6.3
1998/6/18	12:00:00	3219	29.2	24.0	6.0
1998/6/18	15:00:00	3227	31.1	25.1	6.3
1998/6/18	18:00:00	3235	27.3	26.3	6.1

**重要** ・ループ動作有りでCFカードに自動保存モードで書き出す場合、ファイルの内容は追加で書き足されていきます。

- ・ファイルは追加書き込みでオープンされますので、すでに同じファイル名のファイルが存在していた場合でも、そのファイルに対して追加で書き足されていきます。
- ・CSVファイルのサイズが大きいとExcelまたは他のアプリケーションソフトで開けない場合があります。詳しくは、Excelなどアプリケーションソフトのマニュアルをご参照ください。

## 4.3.9 ロギング表示器使用例

ロギングデータを画面上に表示したい場合は部品のロギング表示器を使うことができます。ロギング表示器は単に表示だけでなくテンキーキーボードと組み合わせてロギングデータの修正も行うことが可能です。



・ループ動作有りの場合、ロギング表示器の「集計部スクロール」の設定は「無」固定となります。従って、集計を表示される場合はスクロール表示に関係なく、画面上に常に集計部が表示されます。**参照** 「オペレーションマニュアル/2.1.16 ロギング表示器」

ロギングデータの表示を行う。

「トリガ」設定などの詳細設定は各アプリケーションに合わせて設定してください。本説明では表示に関する説明のみ行っています。

### 1: 「ロギング設定 / 表示」の設定

プロジェクトマネージャより「プロジェクト」 / 「ロギング設定」を選択します。

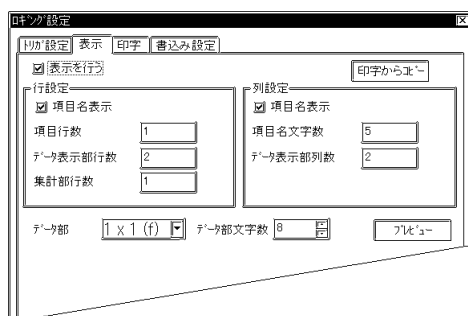

### 2: 「表示設定」の設定

表示設定ダイアログで項目名など必要に応じて入力します。表示設定は各ブロック共通の表示フォーマットとなります。



・本例ではループ動作無しの場合です。ループ動作有りの場合は、データ表示の行は1行のみの設定となります。



## 3: 「ログ表示器」の設定

画面エディタより「部品」/「ログ表示器」を選び設定します。「表示桁数」「表示列数」「表示間隔」と合わせます。ログ表示器では上記の「表示設定」の設定内容を反映して表示します。



**MEMO**・本例ではループ動作無しの場合です。ループ動作有りの場合は、集計部スクロールの設定は「無し」固定となります。従って、集計を表示される場合はスクロール表示に関係なく、画面上に常に集計部が表示されます。**参照** 「オペレーションマニュアル/2.1.16 ログ表示器」

## 4: 「ログ表示器」の配置

配置されたログ表示器はグルーピングされてます。レイアウトの変更を行う場合はグループ解除してから変更してください。

ABCD	ABCD	ABCD	UP
ABCD	ABCD	ABCD	
ABCD	ABCD	ABCD	DN
ABCD	ABCD	ABCD	
			R
			L

## 5: GP を PLC と接続して運転する。

レイアウトを変更し GP へ転送し、運転を行います。ブロック番号をログ表示器で設定した、「ブロック番号指定アドレス」に格納して、データをログングしていくと以下のようなイメージになります。

	時刻	データ	UP
A	8:00	156	
B	9:00	195	DN
平均		175.5	
			L
			R

ロギングデータの表示 / 変更を行う。

### 1: 「部品」 / 「ロギング表示器」の設定

「ロギングデータ表示を行う」の「3」までは同じ設定を行います。ここでは「データ編集」を



**MEMO** ・本例ではループ動作無しの場合です。ループ動作有りの場合は、1ブロックのみの動作となりますので、ブロック番号指定アドレスの設定は無効になります。

**参照** 「オペレーションマ ニュアル / 2.1.16ロギング表示器」

### 2: 「ロギング表示器」の配置

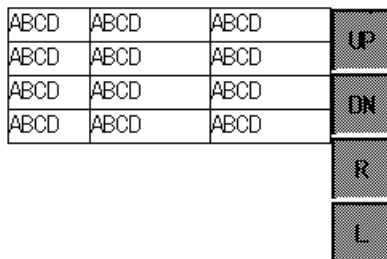

### 3: ライブラリパーツより「Op4-lib4.cpw」を選択しロギング用テンキ - を選択します。

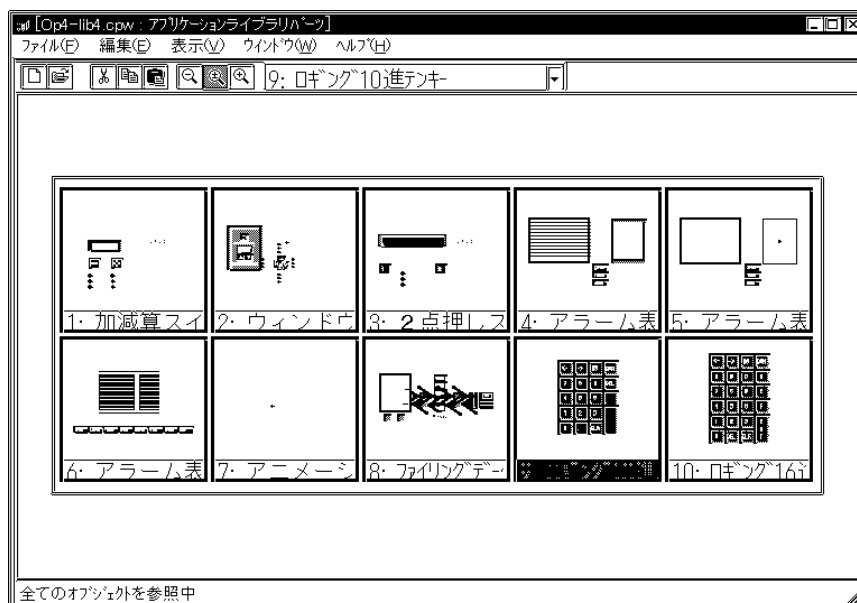

## 4: ログイン用テンキ-を配置します。

配置された部品はグルーピングされてます。レイアウトの変更を行う場合はグループ解除してから変更してください。

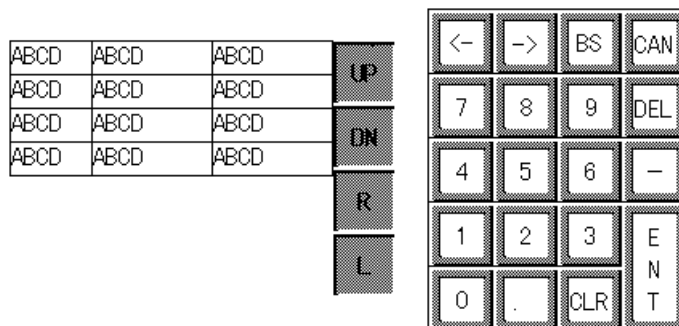

## 5: レイアウトを変更しGPへ転送します。

レイアウトを変更しGPへ転送し、運転を行います。データをロギングしていくと以下のようなイメージになります。

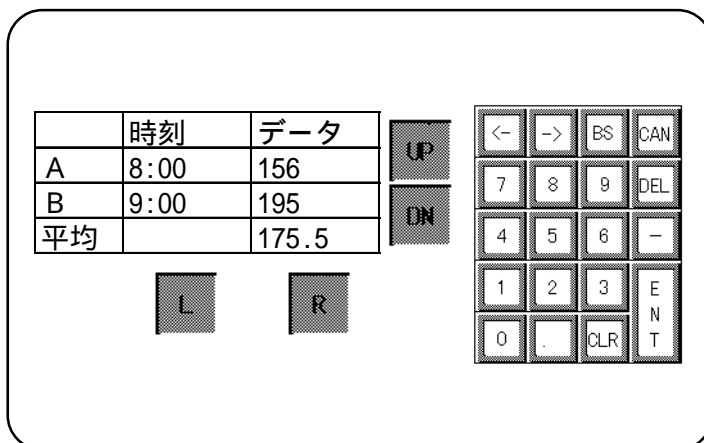

## 運転時操作方法

### データの修正

1: データ表示部をタッチして入力状態にします。

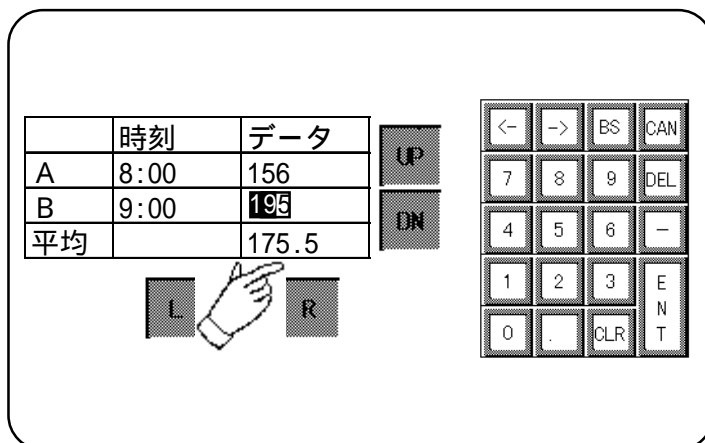

- ・入力中の動作はKタグと同じ動作になります。
- ・「CAN」(キャンセル)キーや「ENT」キーを押すと入力モードから抜けます。
- ・入力中に他のデータ部をタッチしても入力モードのセルは移りません。移る場合は一端「CAN」キーを押してください。

2: テンキーにてデータ修正を行い、「ENT」キーの入力でGP内部SRAMに格納されます。

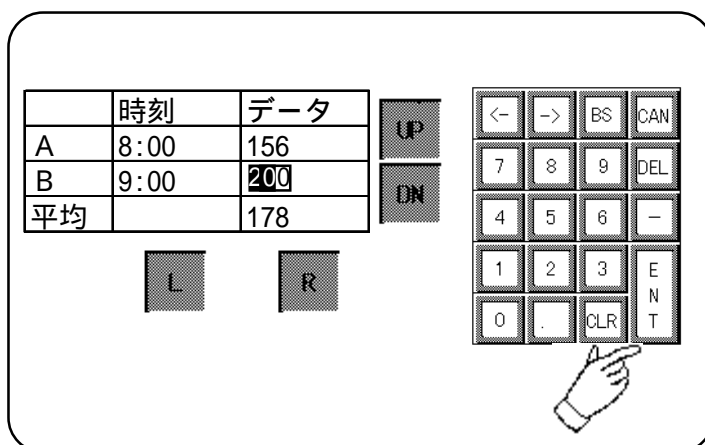

- ・データ修正はA, Bの「時刻」と「データ」部で行うことができます。項目名や平均値の修正はできません。読み出しエラーのデータ「\*\*\*」部は修正可能です。また、ロギングされていない部分は修正できません。

## スクロール

「UP」「DN」「L」「R」キーで表示部分のデータスクロールを行います。グレー部は現在表示されていません。スクロールキーによってデータをスクロールさせ表示します。

	時刻	データ	電圧	温度
A	8:00	156	98	89
B	9:00	200	97	95
平均		178		
C	10:00	201	99	94
D	11:00	203	97	100
E	12:00	199	100	104
F	13:00	187	100	93
G	14:00	200	99	96
:	:	:	:	:
:	:	:	:	:



1:「DN」キーをタッチします。

	時刻	データ
B	9:00	200
C	10:00	201
平均		178



2:「R」キーをタッチします。

	データ	電圧
B	200	97
C	201	99
平均	178	98

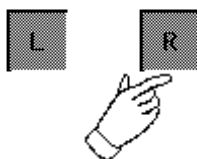



## 4.4

# CF カード

### 4.4.1 概要

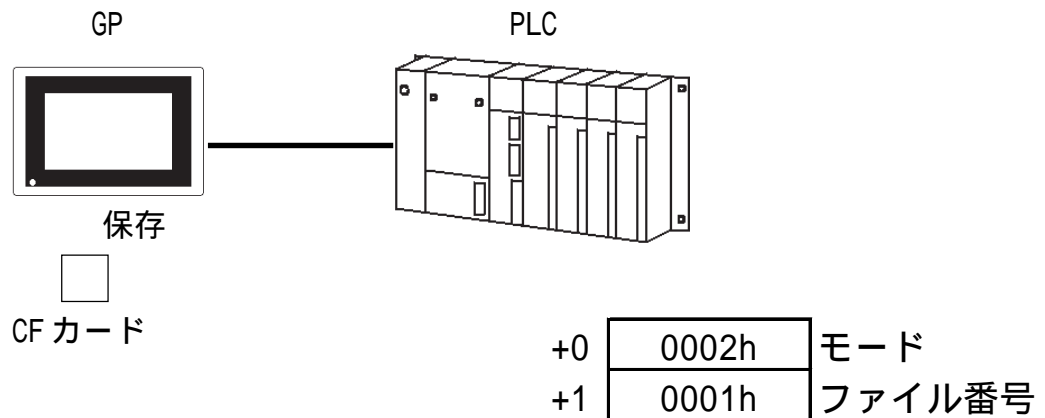
GP77Rシリーズでは、GP本体にマルチユニット(別売)を取り付けて、CFカードを使用することができます。



### 4.4.2 詳細

データ容量の大きいイメージ画面やサウンドデータをCFカードに保存することによってGPから表示や出力することができます。(外部記憶装置機能使用)

例えば、ファイリングデータをCFカードに保存し、必要なときにGPへ転送して使用します。

**参照** 4.2 ファイリングデータ(レシ°)機能

アラームデータ、折れ線グラフデータ、サンプリングデータ、ロギングデータをCSVファイル(\*.CSV)として保存することができます。

保存したデータはパソコンで読み出してデータベースなどに活用できます。

画面データをバックアップファイル(\*.MRM)としてバックアップし、他のGPへコピーできます。

### 4.4.3 CFカードご使用についての注意事項

#### マルチユニット(別売)が必要

- ・ CFカードはGP77Rシリーズのみ対応しています。また、CFカードをGPで使用するにはマルチユニット(別売)が必要です。
- ・ CFカードにバックアップした画面データをコピーするGPには、あらかじめGPシステム、プロトコルなどがセットアップされている必要があります。

#### データ保存時の注意事項

- ・ CFカードをGPで初期化すると、自動的にフォルダが作成されます。CFカードに転送されたデータは以下のファイル構成で保存されます。

フォルダ	保存されるデータ	ファイル名
¥file	ファイリングデータ	ZF*****.BIN
¥log	ロギングデータ	ZL*****.CSV
¥data	イメージ画面	ZI*****.BIN
	サウンドデータ	ZO*****.BIN
¥mrm	GPバックアップデータ(MRMファイル)	ZC00001.MRM(固定)
¥trend	折れ線グラフデータ	ZT*****.CSV
	サンプリングデータ	ZS*****.CSV
¥alarm	アラームデータ	
	・ アクティブまたはブロック1データ	ZA*****.CSV
	・ ヒストリまたはブロック2データ	ZH*****.CSV
	・ ログまたはブロック3データ	ZG*****.CSV

- ・ ファイリングデータで複数フォルダを使用しない場合、フォルダ設定は1固定です。  
**参照** 4.2 ファイリングデータ
- ・ ファイル番号を設定する際にファイリングデータを使用する場合:1~8999、その他のデータを使用する場合:0~65535の範囲で指定します。ファイリングデータの設定を行う場合、「複数フォルダ使用する」または、「複数フォルダ使用しない」のどちらかを選択して下さい。
- ・ CFカードに保存するファイル名は全角文字のファイル名やフォルダ名は使用できません。半角8文字以内で指定してください。また、FAT32には対応していません。
- ・ CFカードに既存のデータを上書きして保存する場合は、保存するデータの容量以上の空き容量がCFカードに必要となります。

#### CFカードアクセス中における注意事項

GPとCFカード間でアクセスを行っているときに以下の内容を実行すると、CFカード内のデータが破壊される恐れがあります。

- ・ GPの電源をOFFしたとき
- ・ GPをリセットしたとき
- ・ CFカードの抜き差し

従って、あらかじめCFカードにアクセスしないような専用の書き込み確認画面を作成するなどし、その画面で書き込み状況を確認してから電源OFF、リセット、CFカードの抜き差しを行うようにしてください。

以下にCFカードへの書き込み確認画面の例を示します。

CFカードにデータを書き込み中であることを確認できるアプリケーション画面です。

この画面で書き込みが行われていないことを確認してから、GPの電源OFF、リセット、CFカードの抜き差しを行います。

アプリケーションの作成例

<GP画面>

ベース画面を1画面用意してタッチキーを作成します。タッチキーはPLCの任意のビットAをONにする設定を行います。

別のベース画面にメッセージ用のライブラリを作成します。メッセージは「GPの電源をOFFする準備ができました」と登録します。

再度タッチキーを作成した画面に戻り、Lタグを設定します。Lタグの起動ビットはPLCの任意のビットBに設定し、作成したライブラリ画面を呼び出すよう設定します。

<PLCプログラム>

タッチキーのビットAがONになったことを確認します。

[GPシステムの設定]の[拡張機能設定]の[CFカードデータ保存設定]で設定したコントロールワードアドレスの内容を確認して、ステータスが書き込み処理中でないことを確認します。コントロールワードアドレスの下位8ビットが「00」であれば書き込み中ではありません。

書き込み中でないことを確認後、Lタグの起動ビットBをONにします。

GPの画面上にメッセージが表示されます。

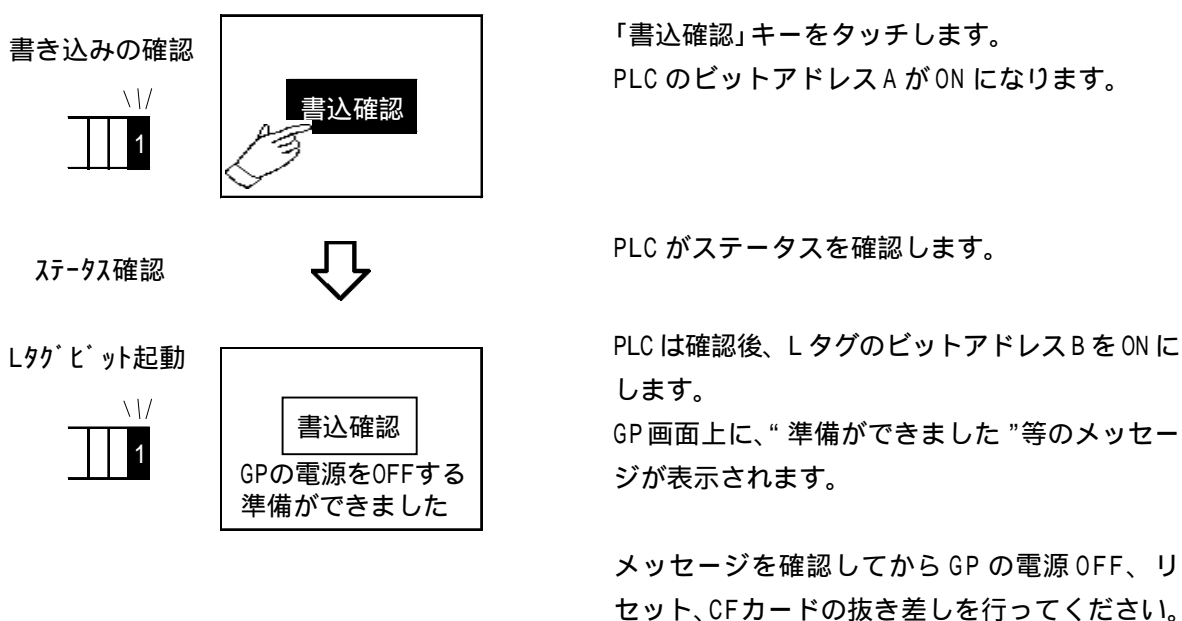

### その他の注意事項

- 一度破壊されたCFカードのデータは復旧できませんのでフォーマットを行ってください。万一データが破壊された場合に備えてバックアップを習慣づけてください。
- パソコンで直接CFカードにアクセスするには、PCカードスロットが必要です。またこの場合は、CFカードをCFカードアダプタに装着して、パソコンのPCカードスロットに挿入してください。
- CFカードをGPに装着していない場合はCFカードを使用した画面を動作させないでください。



#### 4.4.4 GP-PRO/PB での操作～外部記憶装置としての利用

CFカードを外部記憶装置として利用する場合の一連の流れは以下のとおりです。

CFカードデータ出力フォルダを作成します。

作画時に、イメージ画面、サウンドデータ、ファイリングデータの各機能の設定で各データをCFカードへ保存するよう指定します。このとき、これらのデータはいったんCFカードデータ出力フォルダに保存されます。

**参照** 4.2 ファイリングデータ(レシ)機能、4.1 サウンド出力

プロジェクトファイルをGPへ転送します。転送時、CFカード出力フォルダに保存されているデータはCFカードに、それ以外のデータは内部メモリに保存されます。

運転時、各データは必要なときにCFカードから読み出されます。

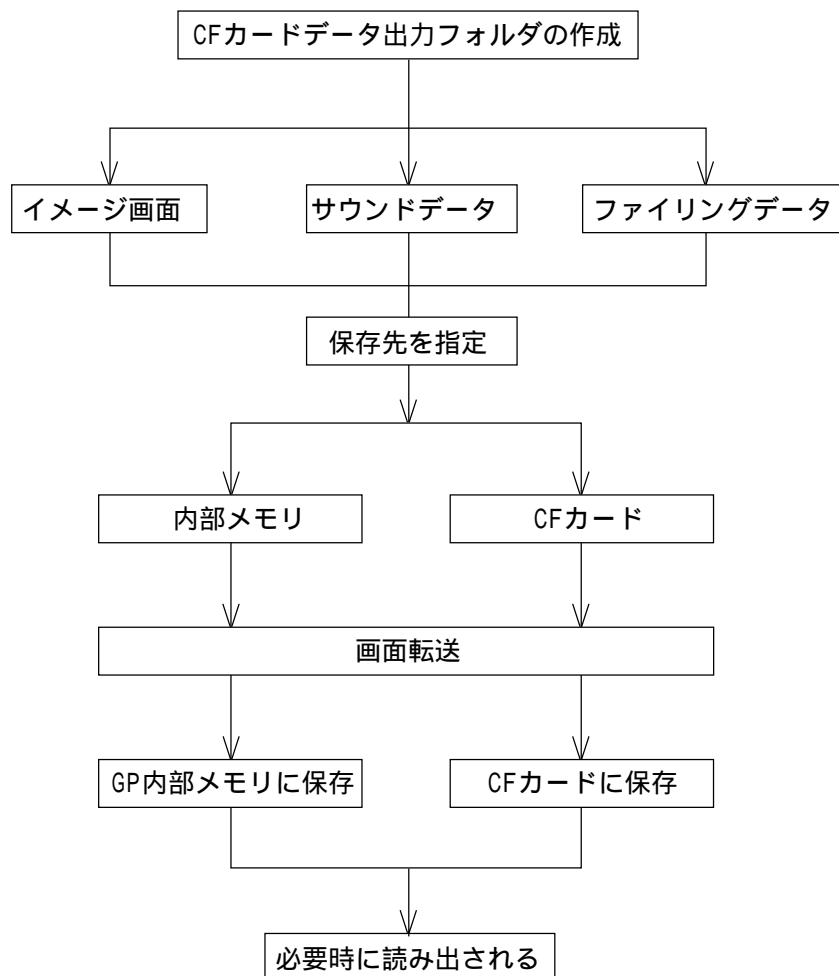

### 4.4.5 CFカードデータ出力フォルダの設定

CFカードにデータを保存するためには、まずプロジェクト内に一時的に保存する場所(CFカードデータ出力フォルダ)を指定する必要があります。イメージ画面、サウンドデータ、ファイリングデータ設定時、保存先をCFカードに指定すると、これらのデータはここで指定するCFカードデータ出力フォルダに出力されます。

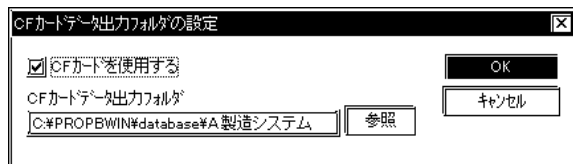

プロジェクトマネージャで[プロジェクト(P)]から[CFカード出力フォルダ(F)]を選択し、「CFカードを使用する」を指定します。既に存在するフォルダを指定する場合はフォルダ名を入力、または[参照]をクリックしてフォルダを選択してください。

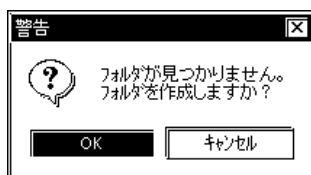

「CFカードデータ出力フォルダ」を設定する前に、データの保存先をCFカードに指定した場合は、右のようなダイアログボックスが表示されます。

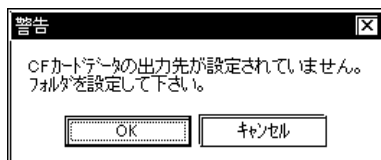

### 4.4.6 CFカードデータ出力フォルダからCFカードへの転送

CFカードデータ出力フォルダに保存したデータは[画面の転送]でプロジェクトファイルをGPへ転送するときに同時にCFカードへ転送されます。ただし、ファイリングデータを転送する場合は、[画面の転送]の[転送設定]ダイアログボックスで「ファイリングデータ(CFカード)(I)」を指定する必要があります。**参照** GP-PRO/PB for Windows オペレーションマニュアル7.2 画面の転送

ファイリングデータをCFカードへ転送します。

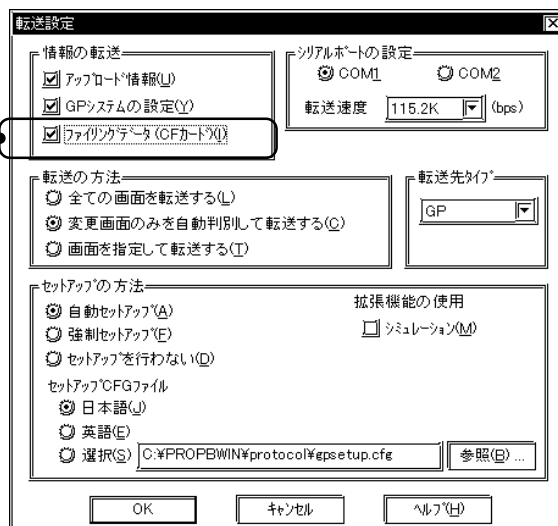

#### 重要

- ・CFカードへデータを転送した場合、同じ名前のファイルは上書きされますが、新しい名前のファイルは追加して書き込まれます。したがってプロジェクトを変更して転送を行っても、前回転送したプロジェクトのイメージ画面やサウンドデータのファイルはCFカード内に残っていますのでご注意ください。
- ・PLCタイプが「メモリリンク Ethernet タイプ」の場合、CFカードへの画面転送はできません。

### 4.4.7 GPでの操作～オフラインモード

GPのオフラインモードでは、CFカードの初期化およびGPにダウンロードされている画面データのバックアップを行います。詳細につきましては、参照 各マルチユニットユーザーズ



- ・ GPにマルチユニット(別売)が装着されていないと、CFカード用のメニューは表示されません。
- ・ 画面作画ソフトにて、あらかじめGPをセットアップしておく必要があります。

#### CFカードの初期化

CFカードのメモリをGPのオフラインモードで初期化します。

#### 画面データのバックアップ

画面データをバックアップファイル(\*.MRM)としてCFカードに保存します。バックアップファイルは元のGPに戻したり、別のGPにコピーして画面データを流用することができます。



- ・ CFカードには1プロジェクトのみ保存することができます。

#### CFカードにバックアップファイルを作成する

GPのオフラインモードで「CFカードへコピー」を実行することにより行います。

#### CFカードからGPへバックアップファイルをコピーする

GPのオフラインモードで「CFカードからコピー」を実行することにより行います。

## 4.4.8 バックアップSRAMからCFカードへのデータ転送

GP 運転時にバックアップSRAMに格納されたアラームデータ、折れ線グラフデータ、ロギングデータ、およびサンプリングデータを CSV ファイル (\*.CSV) として CF カードに保存します。これらのデータは、コントロールアドレスにコマンドを書き込むことにより、GPのバックアップSRAMからCFカードへ転送されます。

CFカードに保存されたCSVファイルは、[画面の転送]の[CFカードの保存データ受信(S)]またはCFカードツールなどを使ってパソコンに読み出し、データベースとして活用できます。

**参照** GP-PRO/PB for Windows オペレーションマニュアル

バックアップSRAMに格納されたデータをCSVファイルとしてCFカードへ転送するには、コントロールアドレスに転送を指示するコマンドを書き込みます。

### コントロールアドレスの設定

コントロールアドレスの設定は、[GPシステムの設定]の[拡張機能設定]で行います。

**参照** GP-PRO/PB for Windows オペレーションマニュアル 6.1 GP 初期設定の登録

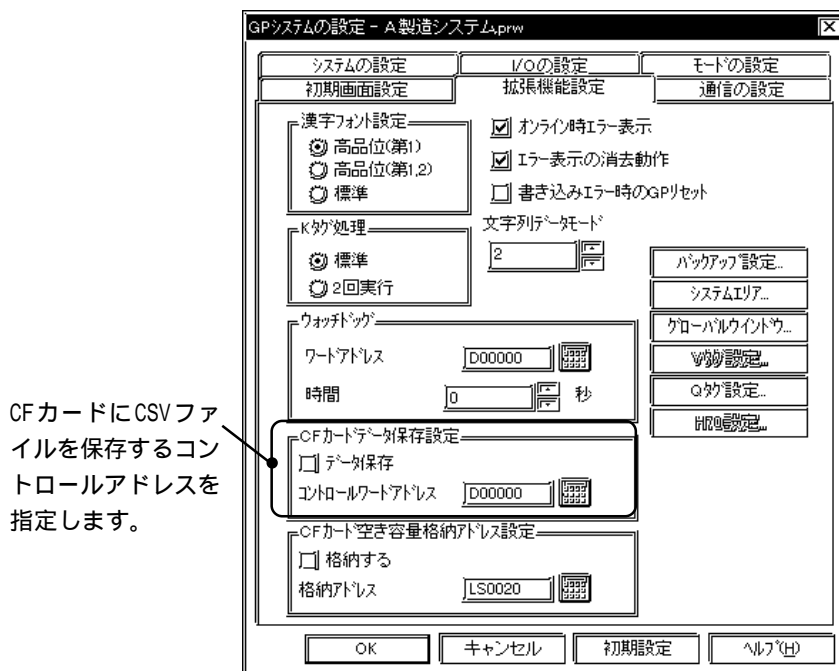

CFカードにCSVファイルを保存するコントロールアドレスを指定します。

### CFカードへ転送する

コントロールアドレスはコマンドとステータスを書き込むモードと転送するデータを指定するファイル番号の領域に分かれています。

+0	モード
+1	ファイル番号

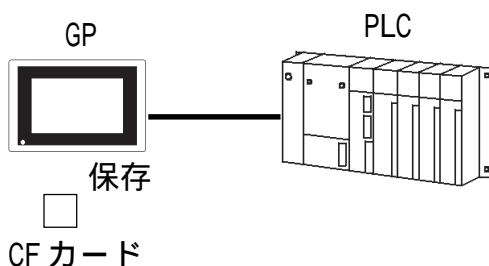

+0	0002h	モード
+1	0001h	ファイル番号

## モード

モードにコマンドを書き込むと、処理が実行され、処理結果(ステータス)がモードに反映されます。

モード	ワードデータ	内容
コマンド	0001h	ファイリングデータ
	0002h	ロギングデータ
	0003h	折れ線グラフデータ
	0004h	サンプリングデータ(データサンプリングのデータ)
	0005h	アラームアクティブ/ブロック1データ
	0006h	アラームヒストリ/ブロック2データ
	0007h	アラームログ/ブロック3データ
	0020h	ロギンググループの自動保存開始
	0021h	ロギンググループの自動保存終了
ステータス	0000h	正常終了
	0100h	書き込みエラー
	0200h	マルチユニットが装着されていない/CFカードが差さっていない/CFカードアクセススイッチがOFFになっている
	0300h	書き込みデータが存在しない(データが設定されていない)
	0400h	ファイル番号エラー
	2000h	ロギンググループの自動保存に対する正常応答 コントロールアドレスの値がこの値の間、自動保存のモードが継続されます。値が変更されると自動保存を終了します。

## ファイル番号

コマンドを書き込む前にファイル番号を指定します。

ファイリングデータで複数フォルダを使用しない場合は、ファイル番号は「1」固定です。複数フォルダを使用する場合は0～8999の範囲で指定します。その他のデータの場合は0～65535の範囲で指定します。

- 重要**
- CFカードに保存時、所定のフォルダ(¥file、¥logなど)が存在しない場合は、自動的にフォルダを作成して保存します。ただし、CFカードが初期化されていないなど、フォルダを作成できない場合は書き込みエラーとなります。
  - 書き込みエラーが発生した場合、書き込み途中のファイルがCFカード内に残る場合があります。



- データ量により、書き込みに数秒以上かかる場合があります。
- 書き込み中はタグや画面切替の動作が遅くなります。

### ロギンググループの自動保存

ループ動作時のCFカード書き出し機能は以下の通りです。

ループ動作の場合には、GPからファイルフルビットをONにするタイミングで、自動的にCFカードに書き出すことも可能です。ファイル形式は、CSVファイルとなります。

#### ・自動保存の開始

ループ動作で自動でCFカードに保存する場合は、ファイル番号を指定してから、モードに0020hを書き込みます。

GPが正常に自動保存の動作モードに入った場合は、GPからモードに2000hが書き込まれます。モードの値がこの2000hの間のみ、自動保存の動作モードが継続されます。値が変更されると自動保存の動作モードを終了しますので、自動保存を継続させる場合には値を変更しないようにしてください。自動保存を終了する場合には、以下にある自動保存の終了コマンドを使用してください。

#### ・自動保存の終了

自動保存の動作モードを終了する場合は、モードに0021hを書き込みます。GPが正常に自動保存の終了処理を終わった場合には、GPからモードに0000hが書き込まれます。自動保存の終了処理では、バックアップSRAMの内容が途中の場合でも、その時点までのロギングデータがCFカードに書き出されます。また、次に自動保存の開始(再開)を行った場合には、前回の保存状態に関わらず、項目行とループの先頭のロギングデータからCFカードに書き出されます。

### ロギングの内容(バックアップSRAMの内容)

～ はロギングデータを表します。

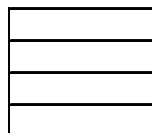

この状態のときに、自動保存の終了を行った場合は、  
～ の順番でデータが書き出されます。

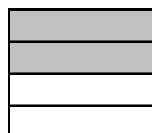

この状態のときに、自動保存の終了を行った場合は、  
～ の順番でデータが書き出されます。  
すでに ～ のデータが書き出されている場合には、  
それらの追加で書き出されることとなります。

**重要**

- ・自動保存の動作モードの間に、自動保存の終了コマンド以外の値が書き込まれた場合は、自動保存の終了コマンドと同様に、その時点までのロギングデータがCFカードに書き出されます。ただし、モードに書き込まれた値(コマンド)の処理は行われません。
- ・自動保存の動作モードの間に、途中でファイル番号を変更すると、そこで自動保存が終了し、その時点までのロギングデータがCFカードに書き出されます。
- ・ループ動作のときに、従来のCFカード保存のコマンド(0002h)は有効です。ただし、その場合は、ループ1周分のロギングされているデータのみ出力されます。
- ・ループ動作で自動でCFカードに書き出す場合、ロギングの回数が少なく、またロギングの周期が短いと、CFカードへの書き出しが頻繁に行われることになり、CFカード自体の書き込み寿命などにも影響しますのでご注意ください。また、同様にロギングの1周する周期が短いと、CFカードへの書き込んでいる間にロギングがもう一周回ってしまう場合があります。その場合には、一周回ったロギングデータのCFカードへの書き込み処理が始めるまで、ロギング動作は中断されます。
- ・バックアップSRAMのデータをCFカードに書き出す際に、Pro-Sever(2 Way ドライバ)からバックアップSRAMをアクセスしていると、その間CFカードへの書き込み処理が待たされます。ループ動作で自動でCFカードに書き出す際には、同様にその間CFカードへの書き込み処理が待たされることになり、CFカードへの書き込み処理が始まるまで、ロギング動作も中断しますので、ご注意ください。
- ・ループ動作有りでも自動でCFカードに書き出す場合、ファイルの内容は追加で書き足されていきます。
- ・ファイルは追加書き込みでオープンされますので、すでに同じファイル名のファイルが存在していた場合でも、そのファイルに対して追加で書き足されていきます。

### 4.4.9 CFカード空き容量の確認

CFカードの空き容量をLSエリアの指定したアドレスに0～65535 (FFFFh) の範囲で格納します。LSエリアに格納された値を確認することにより、空き容量の目安がわかります。格納される値の単位は「Kバイト」です。

以下の場合、正常に空き容量を認識できず、0Kバイトとして表示されますのでご注意ください。

- ・マルチユニットが装着されていない。
- ・CFカードがささっていない。
- ・CFカードアクセススイッチがOFFのとき。



- ・LSエリアに格納されるCFカードの空き容量はあくまでも目安としてください。空き容量分のデータを保存できない場合もあります。
- ・空き容量が65535(FFFFh)KBを超える場合は、LSエリアの値は65535(FFFFh)となります。

### CFカード空き容量格納アドレスの設定

格納アドレスの設定は、[GPシステムの設定]の[拡張機能設定]で行います。

**参照** GP-PRO/PB for Windows オペレーションマニュアル 6.1 GP初期設定の登録

CFカードの空き容量の目安を格納するアドレスを指定します。



MEMO

このページは、空白です。  
ご自由にお使いください。

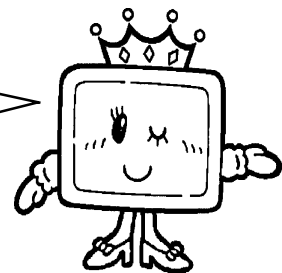

# 索引

## 記号

%表示	2-32
2点間移動	2-54
2点間移動	2-51
	2-104
	2-104
	2-104
	2-104

## A

Aタグ	2-1
aタグ	2-17
Aタグを使用した画面例	2-12

## B

BCDデータの設定値入力に関する注意	2-100
BS	2-104

## C

CLR	2-104
Cタグ	2-23

## D

DEL	2-104
Dスクリプト	3-1, 4-11
Dスクリプトエディタ	3-2, 4-3, 4-8, 4-10, 4-19, 4-21, 4-24
Dスクリプト制限事項	3-12
Dスクリプトツールボックス	3-3
Dタグ	2-27
dタグ	2-31

## E

ENT	2-104
Eタグ	2-35

## F

Float	2-38
Fタグ	2-51

## G

GPシステムの設定でグローバルウインドウを表示させる	2-211
Gタグ	2-57
gタグ	2-63

## H

Hタグ	2-71
-----	------

## J

Jタグ	2-79
-----	------

## K

Kタグ	2-85
kタグ	2-103

## L

Lタグ	2-107
l(スモール)タグ	2-121

## M

Mタグ	2-127
-----	-------

## N

N699	2-134
Nタグ	2-133
nタグ	2-141

## P

Pタグ	2-143
Pタグ設定例	2-147

## Q

Qタグ	2-149
QタグアラームサマリのCSVファイル保存例	2-171
Qタグ印字設定	2-168
Qタグ制限事項	2-153
Qタグ設定	2-167
Qタグで監視するPLCのデータ	2-170
Qタグで表示するアラームのメッセージ	2-170

Qタグ動作例 .....	2-160, 2-162	<b>イ</b>	一括表示のしくみ .....	2-243
Qタグ表示フォーマット .....	2-167		色属性 .....	2-75
Qタグ用GPシステムの設定	2-167, 2-171, 2-247, 3-25		印字設定 .....	4-59
			インテグ出力 .....	2-200
<b>R</b>		<b>ウ</b>		
Rタグ .....	2-173	ウインドウ位置 .....	2-211	
<b>S</b>		ウインドウ動作指定 .....	2-211	
Sタグ .....	2-175	ウインドウ表示 .....	2-204	
<b>T</b>		<b>エ</b>		
T699 .....	2-180	エリア移動 .....	2-51, 2-54	
Tihタグ、Tiwタグ .....	2-200	円 .....	2-74	
Tタグ .....	2-179	「演算/有」の場合のKタグ動作 .....	2-102	
tタグ .....	2-196	演算結果の注意事項 .....	3-14	
Tタグ設定時に便利な機能 .....	2-189	<b>オ</b>		
<b>U</b>		応用機能 .....	4-1	
Uタグ .....	2-204	「オフセット指定」の方法 .....	2-115	
Uタグを使用した画面例 .....	2-210	折れ線グラフデータのCSVファイル保存例 .....	2-247	
<b>V</b>		折れ線グラフ表示 .....	2-234	
Vタグ .....	2-212	<b>カ</b>		
Vタグを使用した画面例 .....	2-215	階層画面切り替え .....	2-195	
<b>W</b>		重ね描きを避けるためのライブラリ作成方法 .....	2-117	
Wタグ .....	2-218	画面切り替えについて .....	2-190	
Wタグの動作例 .....	2-225	「画面指定/間接」でマークを呼び出す場合の表示 .....	2-131	
<b>X</b>		画面設定 .....	2-237	
XOR表示に関する注意 .....	2-116	画面の種類 .....	1-1	
Xタグ .....	2-226	画面ヘッダ .....	1-1	
Xタグを使用した画面例 .....	2-231	カラーGPにおける表示色の組み合わせ .....	2-118	
<b>ア</b>		カラーコード .....	2-119	
アクティブ .....	2-151	カラーの設定について .....	2-15	
アドレス自動割付 .....	4-6	関数 .....	3-11	
アプリケーション例(1) .....	3-18	<b>キ</b>		
アプリケーション例(2) .....	3-20	キーボード画面切替 .....	2-104	
アラームサマリ(テキスト)表示 .....	2-1	記述式 .....	3-9	
アラームサマリ表示 .....	2-17	強制画面切り替え .....	2-194	
アラームサマリ表示拡張機能 .....	2-149			
アラームサマリ表示上の注意事項 .....	2-21			
アラーム発生回数書込先頭アドレス .....	2-168, 2-169			

<b>ク</b>		タッチパネルスイッチを使った画面切り替えの流れ .....	2-191
グラフ表示 .....	2-57		
グラフ表示拡張機能 .....	2-63		
グローバルウィンドウ .....	2-211		
グローバルウィンドウ表示 .....	2-206		
<b>ケ</b>			
警報値表示 .....	2-141		
<b>コ</b>			
「高品位」設定時の文字表示について ..	2-148		
コマンド .....	3-4		
<b>サ</b>			
サウンド出力 .....	4-1		
サウンド設定 .....	4-3		
サウンドデータ出力例 .....	4-8		
座標データ .....	2-76		
<b>シ</b>			
四角形 .....	2-74		
「自動クリア」の動作例 .....	2-101		
「消去動作」の設定について .....	2-114		
条件分岐 .....	3-17		
<b>ス</b>			
数値データ表示 .....	2-133		
数値データ表示拡張機能 .....	2-35		
図形描画 .....	2-71		
<b>セ</b>			
設定値入力 .....	2-85		
設定値入力の流れ .....	2-99		
セレクトスイッチ入力 .....	2-196		
<b>ソ</b>			
相対値表示の設定 .....	2-140		
<b>タ</b>			
タグ一覧 .....	1-4		
タグサイズ一覧 .....	1-12		
タグ設定時の注意 .....	1-10		
タグレイアウトシート .....	3		
タッチキーボード入力 .....	2-103		
タッチパネルグリッド .....	2-189		
タッチパネル入力 .....	2-179		
<b>チ</b>			
チャンネル設定 .....	2-240		
直線 .....	2-73		
<b>テ</b>			
データサンプリングのCSVファイル保存例 ..	3-25		
データサンプリング設定 ..	3-21, 4-1, 4-33		
定数入力 .....	3-10		
テキストデータ表示 .....	2-226		
デバイスへの書き込み .....	2-218		
デバイス割り付け表 .....	3		
<b>ト</b>			
動画機能とは .....	1-2		
動画機能別タグ一覧 .....	1-7		
動画表示機能の詳細 .....	2-1		
動画表示のしくみ .....	1-1		
統計グラフ表示 .....	2-27		
統計値表示 .....	2-31		
特殊機能 .....	3-1, 4-1		
時計表示 .....	2-23		
トリガ .....	3-3		
<b>ハ</b>			
ハコード入力 .....	2-94		
<b>ヒ</b>			
ヒストリ .....	2-151		
「ビットオフセットとビット長指定」の方法	2-125		
ビット操作をもちいた計算例 .....	3-16		
ビデオウィンドウ表示 .....	2-212		
描画用データ .....	2-73		
表示設定 .....	4-50		
表示タイミング .....	2-113		
<b>フ</b>			
ファイリングデータ一覧 .....	4-21, 4-23		
ファイリングデータ(レシピ)機能 .....	4-11		
ファイリングデータ転送例(自動転送の場合)	4-24		
ファイリングデータ転送例(手動転送1の場合)	4-26		

---

ファイリングデータ転送例(手動転送2)	4-31
ファイリングデータ転送例(手動転送1)	4-26
ファイリング動作設定	4-19, 4-21
フォーマット付き数値表示	2-143
部品の属性 - 部品図を選択する	1-2
フリー移動表示	2-51
フリーズモードについて	2-165

**マ**

マーク移動表示	2-79
マーク表示	2-127
マニュアルの読み方	3

**モ**

文字	2-104
文字列表示	2-175

**ラ**

ライブラリステータス表示	2-121
ライブラリの指定ポイント	2-112
ライブラリ表示	2-107

**レ**

ルール設定	2-173
-------	-------

**ロ**

ローカルウインドウ表示	2-207
ロールアップ、ロールダウンキーについて	2-166
ロギング機能	4-33
ロギングデータのExcel表示例	4-66
ロギングデータの流れ	4-39
ロギングデータ読み出しタイミング	4-38
ロギング表示器使用例	4-69
ログ	2-151
論理演算子をもちいた計算例	3-15

**ワ**

ワードアドレス間接指定例	2-49
--------------	------