

画面保護・防汚シート取扱説明書

この度は画面保護・防汚シート(5枚セット)をお買い求めいただき、誠にありがとうございます。以下の注意事項を必ずお読みになって、ご使用ください。

【梱包内容】画面保護・防汚シート5枚(型式:ST400-DF01)

画面保護・防汚シート取扱説明書(本書)

- 重要**
- 湿度の高い環境下では、表示器と画面保護・防汚シートの間が結露することがあります。
 - このシートはポリエステルフィルムですので鋭利なものに対する保護にはなりません。
 - フィルムを剥がす場合、先のとがったもので剥がさないでください。タッチパネルを傷つける恐れがあります。
 - 本シートは表示面の保護および防汚専用の使い捨てシートです。
 - 本シートは両面にマット加工が施されているので外乱光の反射を押さえる効果があります。
 - 本シートを表示面に貼ったままで、タッチパネルの使用も可能です。
 - 本シートの汚れが目立ってきたら、新しいシートに貼りかえてください。

ファンクションキーデザイン変更について

お客様にて作成されたファンクションシートを画面保護シートに貼り付けることにより、ファンクションキー箇所のデザインを変更することができます。

ファンクションシート貼付位置

位置決めマークに合わせてファンクションシートを貼り付けてください。

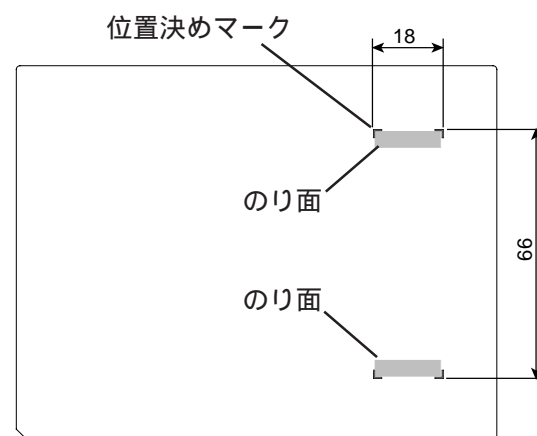

ファンクションシートの材質およびデザイン例

ファンクションシートは、厚さが0.05mm以下の上質紙やPETシート等をご使用ください。

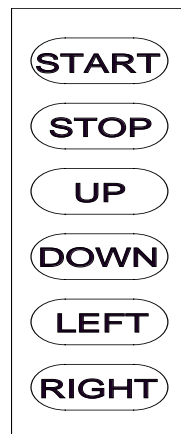

ファンクションキー位置寸法および

ファンクションシート寸法

ファンクションキー位置寸法およびファンクションシート寸法を示します。

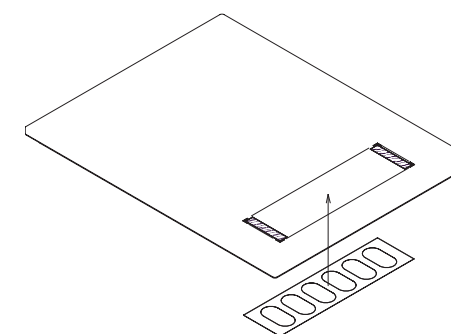
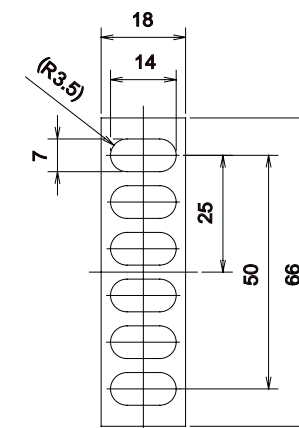

貼付方法

作成したファンクションシートを画面保護シート裏面の位置決めマークに合わせて貼り付けます。

画面保護・防汚シートの貼付方法

- まずフィルムを貼る前に表示器の表示部のホコリ、汚れ等を柔らかい布でよく拭き取ってください。(汚れのひどい部分は水で薄めた中性洗剤で拭き取ってください)
- 保護・防汚シートの表面の保護膜を剥がし、台紙を少し剥がします。
- 上部の角2点を固定してゆっくり台紙を剥がすようにして貼ってください。

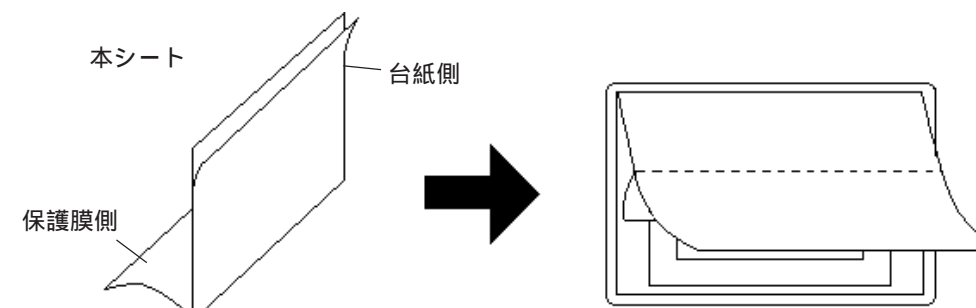

- 保護膜は必ず剥がしてお使いください。
- ファンクションキーデザインを変更される場合は、台紙をすべて剥がし、画面保護・防汚シートにファンクションシートを貼り付けてから表示器に貼り付けてください。

保護・防汚シート仕様

材 質		ポリエステルフィルム
耐薬品性	耐性あり	ヘキサン、灯油、エンジン油、ディーゼル油、潤滑油、グリセリン、アセトン、無水酢酸、ベンゼン
	耐性なし	アンモニア水、亜硫酸ガス、カセイカリ、カセイソーダ、ニトロベンゼン

お断り

本製品を使用したことによるお客様の損害その他の不利益、または第三者からのいかなる請求につきましても、当社はその責任を負いかねますので、あらかじめご了承ください。

株式会社 デジタル

〒559-0031
 大阪市住之江区南港東8-2-52
 TEL: (06) 6613-1101 (代)
 FAX: (06) 6613-5888
 URL: <http://www.proface.co.jp/>