

# バックライトの交換方法

GP-675Tは、本体のリビジョンがB以降の製品のみ、以下の方法でバックライトを交換することができます。



・ ご使用のGPとバックライトの型式が適合しているかご確認ください。

GP	バックライトの型式
GP675-TC11	GP675T-BL00-MS



## 警告

- ・ バックライトの交換は、必ず本体の電源を切ってから行ってください。
- ・ 高温のため、作業には必ず手袋を着用してください。
- ・ 電源が入った状態では、バックライトに高電圧がかかっていますので、絶対に手を触れないでください。
- ・ 電源を切った直後はバックライト、本体とも高温になっていますので、ご注意ください。
- ・ 板金等に取り付けた状態で交換作業を行わないでください。必ず本機を御社の機器から取り外してから作業してください。

以下の手順にしたがってください。作業は必ず手袋を着用してください。

GPの電源を切ってください。

電源ケーブルを取り外します。(図A)

本体背面上下4カ所にあるネジをドライバーではずし、端子台側から背面カバーを開けます。(図B・図C)

バックライトはTFT本体にネジで固定されています。(図D)

固定ネジ4カ所をドライバーで外します。(図E)

インバータ基板からコネクタを外します。(図F)

バックライトを取り外します。(図F)

交換用バックライトを差し込み、インバータ基板にコネクタを差し込みます。

バックライトはLCDの上下に各1本ずつ使用しているので、～ の手順に従い、もう片方も交換します。(図E)

取り外した背面カバーをコネクタをはさまないようにかぶせます。

背面上下4カ所をネジ止めして固定します。(図G)

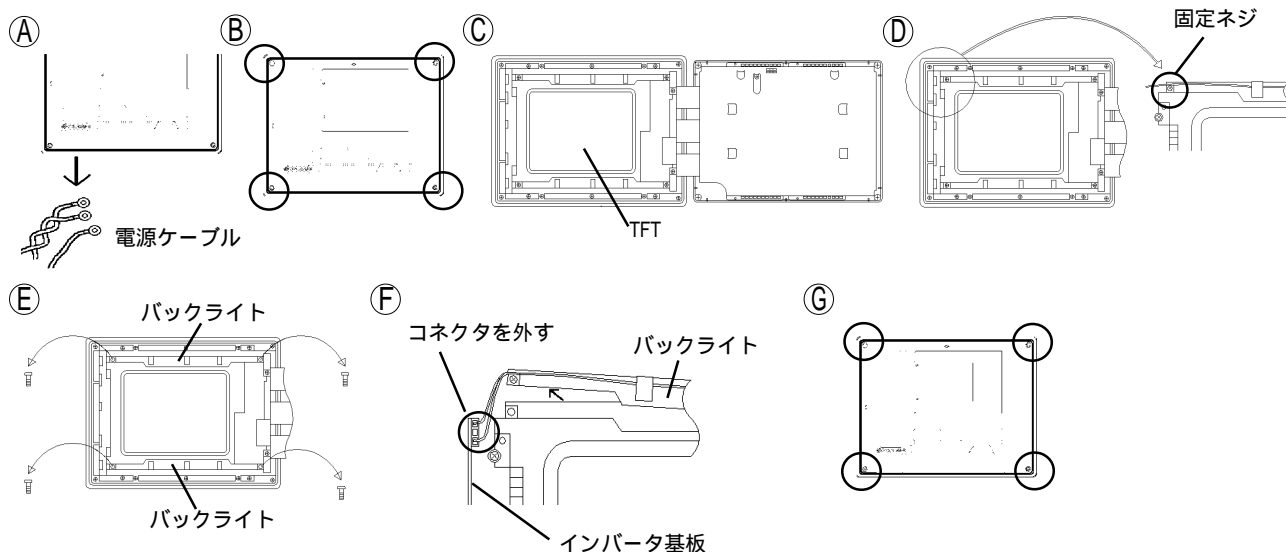

- ・ バックライトはLCDの上下に各1本ずつ使用しています。交換の際は2本同時に交換してください。
- ・ バックライト固定ネジはプラスドライバー No.0 が適しています。

# Replacing the Backlight

For the GP-675T with revision B and after, the backlights can be replaced using the following procedure.



- Be sure to confirm that your GP and backlight model have been correctly selected.

GP	Backlight Model
GP675-TC11	GP675T-BL00-MS

## WARNING

- Prior to replacing the backlight, be sure to turn the main unit's power OFF.
- The main unit becomes very hot while operating. When replacing the backlight, be sure to wear gloves.
- **NEVER touch the backlight** while the main unit is operating, since high voltage is carried through the backlight.
- Be careful with the hot backlight and main unit right after the main unit's power is turned OFF.
- Do NOT carry out any replacement work if the GP is mounted on equipment. Be sure to dismount the GP from your equipment first.

Use the following procedures to replace the backlight. Be sure to wear gloves.

Turn the GP power OFF.

Remove the power cable. (Fig. (A) )

Use a screwdriver to loosen the four screws located on upper and bottom sides of the main unit's rear cover, and open the rear cover first from the terminal block side. (Figs. (B) and (C) )

The backlight is fixed to the TFT unit with screws. (Fig. (D) )

Remove the four screws. (Fig. (E) )

Remove the connector from the inverter board. (Fig. (F) )

Remove the backlight. (Fig. (F) )

Insert a new backlight and reattach the connector to the inverter board.

As the GP has two backlights, one at the top of the LCD and one at the bottom, replace the other backlight by following steps (4) to (7). (Fig. (E) )

Reattach the rear cover not as to pinch the connector.

Retighten the four screws. (Fig. (G) )

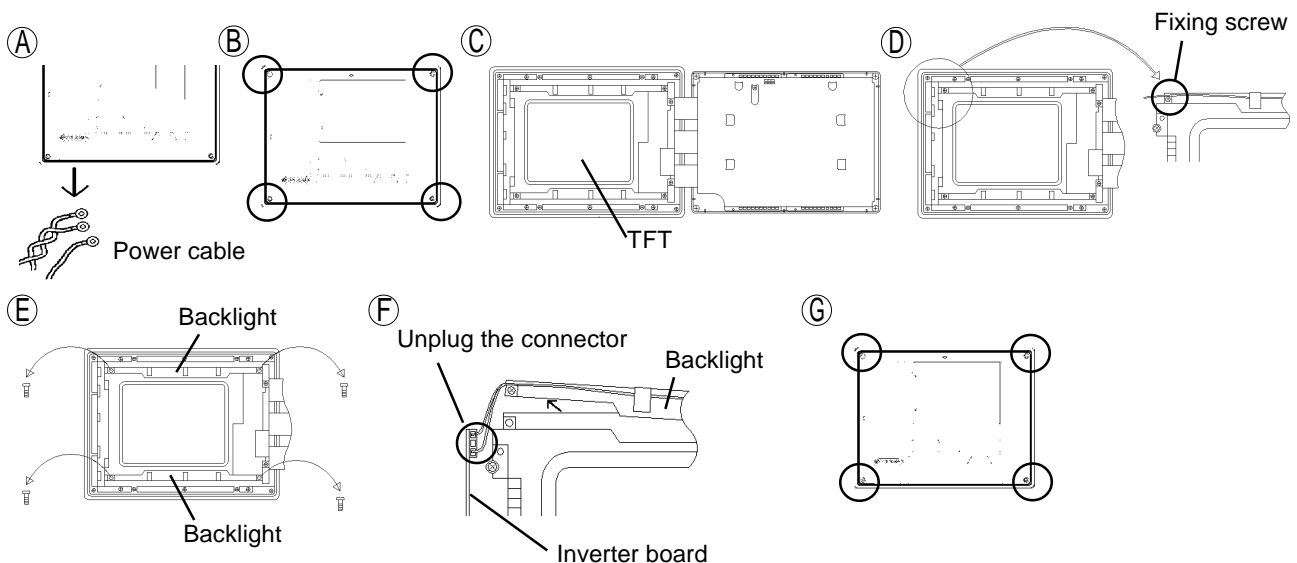

- The GP has two backlights, one at the top of the LCD and the other at the bottom. When replacing the backlights, be sure to replace both of them.
- A size 0 Phillips-head screwdriver is best for removing the backlight screws.