

交換用バックライト 取扱説明書

この度は交換用バックライトをお買い求めいただき、誠にありがとうございます。
以下の注意事項を必ずお読みになり、バックライトの交換を行ってください。本
バックライトはPS-3700A、PS-3701A、FP-3700シリーズ(以下、本体と称します)専
用です。

【対応機種】

本体	交換用バックライト型式
PS-3700Aシリーズ	CA3-BLU15-01
PS-3701Aシリーズ	
FP-3700Tシリーズ	

製品に異常がありましたら、お求め先またはサービス・リペアセンター(06-6613-1638)までご連絡ください。



警告

【感電】

- 作業を始める前に、本体の電源を切っておいてください。バックライトには高電圧がかかっています。本体の電源が入った状態では絶対にバックライトの交換作業を行わないでください。

【ヤケド】

- バックライトは、点灯中熱くなります。ヤケドのおそれがありますので、点灯中および消灯直後のバックライトやその周辺には、触れないでください。作業の際には必ず手袋を着用してください。

【ガラス】

- バックライトは細いガラス管でできています。強い力がかかると、割れることがあります。危険です。取り外し・取り付け時に、強い力で引っ張ったり押し込んだりしないよう、ご注意ください。

重要 ・ バックライトを水分・油分・手あかなどで汚さないようにしてください。寿命が短くなります。

- バックライトはバックライトユニットごと交換してください。

梱包内容

- 交換用バックライト : 2本(型式: CA3-BLU15-01)
- 予備のネジ : 2個

ユーザー様が用意するもの

- ⊕ドライバ(本体背面カバー止めネジ用) : No.2(ドライバサイズ)
- ⊕ドライバ(バックライトふた止めネジ用) : No.0(ドライバサイズ)
- 手袋(清潔なもの)

このほか、外したネジを入れる小皿などがあると便利です。

バックライト交換手順

バックライト交換手順について説明します。説明はPS-3700Aをモデルにしています。

- 重要**
- ・ 作業時はフロントシート面を傷つけないよう、必ず保護してください。
 - ・ バックライトは上下に各1本あります。必ず2本とも交換してください。
 - ・ バックライトには冷陰極管を使用しています。廃棄の際は該当する地方自治体の条例または規則等に従って処置してください。

本体の電源を切ります。

本体背面のネジ(5カ所)をはずし、リアカバーを取り外します。(PS-3701AとFP-3700Tのネジは8ヶ所です)

- 重要**
- ネジが小さいので、落として本体内部に混入したり、紛失しないよう細心の注意を払ってください。

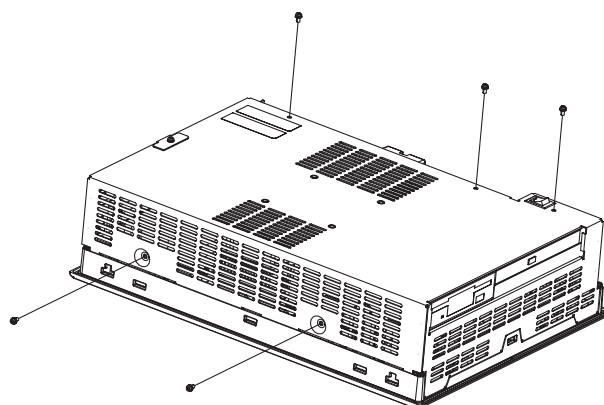

PS-3700A

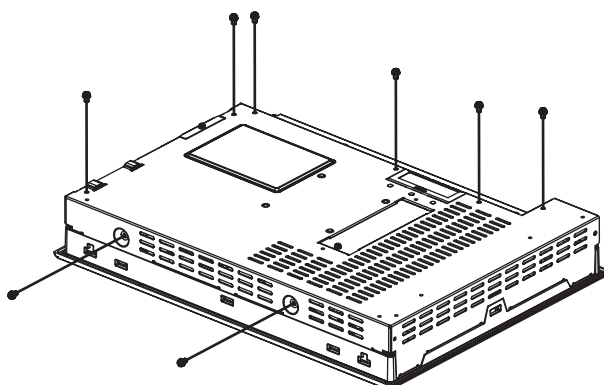

PS-3701A、FP-3700T

FDDユニットケーブルと電源ケーブルをコネクタからはずし、ネジ2個をはずしてFDDユニットを取り外します。(PS-3700Aのみ)

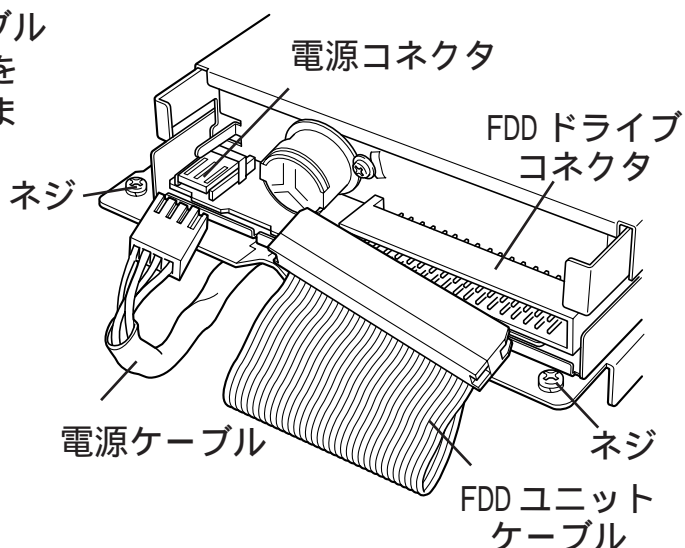

ケーブルをインバータ絶縁シートから引き出し、ケーブルクランプからはずします。インバータ基板上的バックライトコネクタからケーブルをはずします。

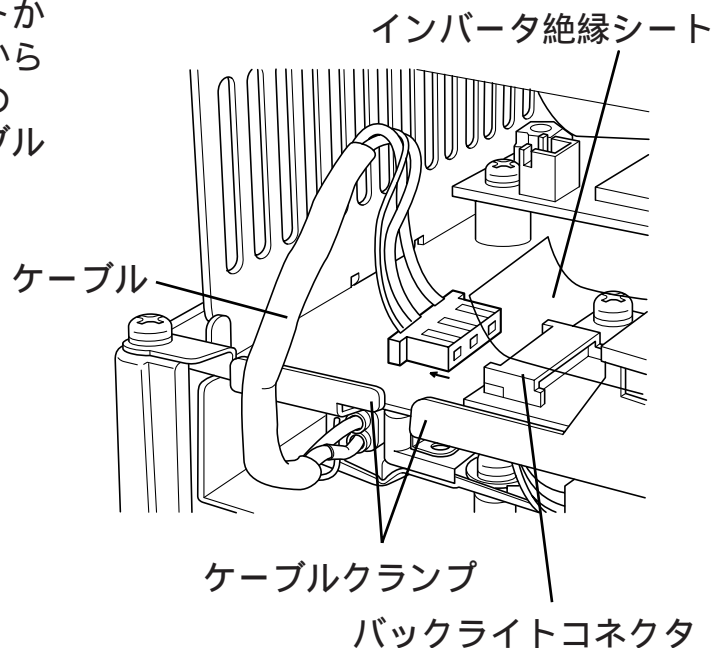

ドライバを右図に示した丸穴に上から垂直に差し込み、底にあるバックライト固定ネジ1個をはずします。丸穴は2ヶ所あります。

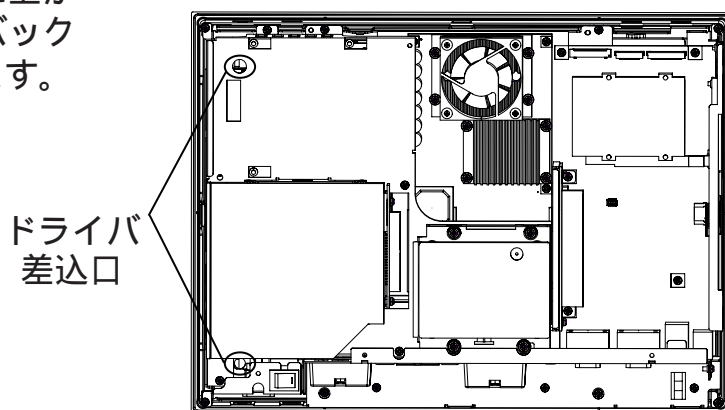

ケーブルを矢印の方向に引き抜きます。バックライトユニットがバックライト挿入口から抜け出てきます。

重要 バックライトはバックライトユニットごと交換してください。

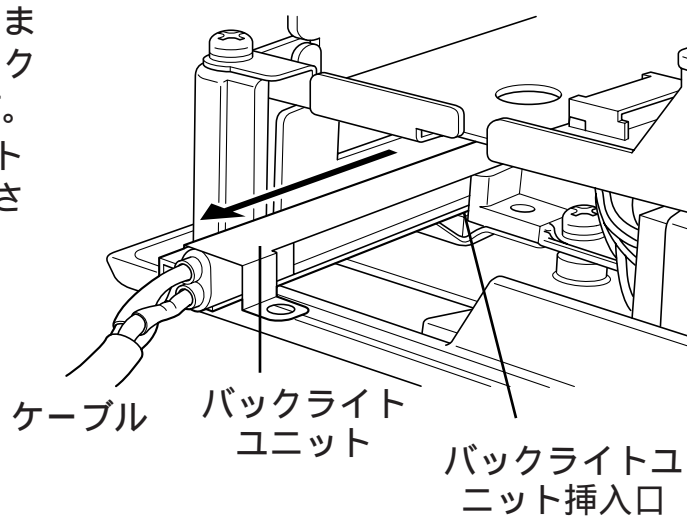

新しいバックライトユニットをバックライト挿入口に差し込みます。

バックライト固定ネジ1個を固定します。(と逆の手順)締め付けトルクは0.147N・m(1.5kgf・cm)です。

バックライトコネクタにケーブルを差し込みます。ケーブルをケーブルクランプで固定し、インバータ絶縁シート内に収納します。(と逆の手順)

重要 バックライトコネクタにケーブルを差し込む際は、奥まで確実に挿入してください。破損のおそれがあります。
バックライトはLCDの上下に1本ずつ使用しています。交換の際には2本同時に交換してください。

FDDユニットを取り付け位置に戻しネジ2個で固定します。締め付けトルクは0.5～0.6N・mです。FDDユニットケーブルと電源ケーブルもコネクタに差し戻します。(と逆の手順)(PS-3700Aのみ)

リアカバーを元に戻し取り付けネジ5個を止めます。(PS-3701AとFP-3700Tのネジは8個です。)

重要 ケーブルクランプは本体にケーブルがはさまらないために設置されています。リアカバーを取り付ける際には必ずケーブルをケーブルクランプに引っ掛けてください。

バックライトの交換が終わりましたら、PS-A/FPに電源を入れ、画面が正しく表示されるかご確認ください。異常がありましたら、お求め先またはサービス・リペアセンター(06-6613-1638)までご連絡ください。

お断り

本製品を使用したことによるお客様の損害その他の不利益、または第三者からのいかなる請求につきましても、当社はその責任を負いかねますのであらかじめご了承ください。

株式会社 デジタル

〒559-0031

大阪市住之江区南港東8-2-52

TEL:(06)6613-1101(代)

FAX:(06)6613-5888

URL:<http://www.proface.co.jp/>