

# PS-2000B シリーズ用 Windows® XP プリインストール ハードディスクパッケージ 取扱説明書

PS-2000B シリーズ用 Windows® XP プリインストールハードディスクパッケージには、マイクロソフト株式会社製 Windows® XP オペレーティングシステムその他、(株)デジタル製ビルトインコンピュータ(以下PS-Bと称します)を使用するために必要なドライバおよびユーティリティソフトウェアがあらかじめインストールされた HDD ユニットです。

対応機種：PS-2000B シリーズ

下記のほか、本書に記載の商品名は、各社の商標・登録商標です。

Pro-face®：株式会社デジタル

Windows® XP：米国 Microsoft 社

Symantec Ghost™：Symantec Corporation

## 重要 開封起動する前に必ずお読みください

本製品には、マイクロソフト株式会社製 Windows® XP Professional オペレーティングシステムがインストールされています。マイクロソフト株式会社の使用契約書にご同意のうえ、ご使用くださいますようお願いいたします。なお、使用契約書にご同意いただけない場合は、パッケージすべてをご返却ください。

# COA 添付位置

# MICROSOFT SOFTWARE LICENSE TERMS FOR: MICROSOFT® WINDOWS® 2000 PROFESSIONAL FOR EMBEDDED SYSTEMS (1-2 CPU VERSION) MICROSOFT® WINDOWS® XP PROFESSIONAL FOR EMBEDDED SYSTEMS (1-2 CPU VERSION)

These license terms are an agreement between you and Digital Electronics Corporation. Please read them. They apply to the software included on this device. The software also includes any separate media on which you received the software.

The software on this device includes software licensed from Microsoft Corporation or its affiliate.

The terms also apply to any Microsoft

- updates,
- supplements,
- Internet-based services, and
- support services

for this software, unless other terms accompany those items. If so, those terms apply. If you obtain updates or supplements directly from Microsoft, then Microsoft, and not Digital Electronics Corporation, licenses those to you.

**As described below, using some features also operates as your consent to the transmission of certain standard computer information for Internet-based services.**

**By using the software, you accept these terms. If you do not accept them, do not use the software. Instead, contact Digital Electronics Corporation to determine its return policy for a refund or credit.**

If you comply with these license terms, you have the rights below.

## 1. USE RIGHTS.

You may use the software on the device with which you acquired the software.

*Processor Limit.* You may use the software with no more than two (2) processors at any one time.

## 2. ADDITIONAL LICENSING REQUIREMENTS AND/OR USE RIGHTS.

**a. Specific Use.** Digital Electronics Corporation designed this device for a specific use. You may only use the software for that use.

**b. Other Software.** You may use other programs with the software as long as the other programs

- directly support the manufacturer's specific use for the device, or
- provide system utilities, resource management, or anti-virus or similar protection.

Software that provides consumer or business tasks or processes may not run on the device.

This includes email, word processing, spreadsheet, database, scheduling and personal finance software. The device may use terminal services protocols to access such software running on a server.

**c. Device Connections.** You may not use the software as server software. In other words, more than one device may not access, display, run, share or use the software at the same time. You may allow up to ten other devices to access the software to use

- File Services,
- Print Services,
- Internet Information Services, and
- Internet Connection Sharing and Telephony Services.

The ten connection limit applies to devices that access the software indirectly through "multiplexing" or other software or hardware that pools connections. You may use unlimited inbound connections at any time via TCP/IP.

**3. SCOPE OF LICENSE.** The software is licensed, not sold. This agreement only gives you some rights to use the software. Digital Electronics Corporation and Microsoft reserve all other rights. Unless applicable law gives you more rights despite this limitation, you may use the software only as expressly permitted in this agreement. In doing so, you must comply with any technical limitations in

the software that allow you to use it only in certain ways.

For more information, see the software documentation or contact Digital Electronics Corporation.

Except and only to the extent permitted by applicable law despite these limitations, you may not:

- work around any technical limitations in the software;
- reverse engineer, decompile or disassemble the software;
- make more copies of the software than specified in this agreement;
- publish the software for others to copy;
- rent, lease or lend the software; or
- use the software for commercial software hosting services.

Except as expressly provided in this agreement, rights to access the software on this device do not give you any right to implement Microsoft patents or other Microsoft intellectual property in software or devices that access this device.

- **INTERNET-BASED SERVICES.** Microsoft provides Internet-based services with the software. Microsoft may change or cancel them at any time.
  - a. Consent for Internet-Based Services.** The software features described below connect to Microsoft or service provider computer systems over the Internet. In some cases, you will not receive a separate notice when they connect. You may switch off these features or not use them. For more information about these features, visit <http://www.microsoft.com/windowsxp/downloads/updates/sp2/docs/privacy.mspx>.  
**By using these features, you consent to the transmission of this information.** Microsoft does not use the information to identify or contact you.
  - b. Computer Information.** The following feature uses Internet protocols, which send to the appropriate systems computer information, such as your Internet protocol address, the type of operating system, browser and name and version of the software you are using, and the language code of the device where you installed the software. Microsoft uses this information to make the Internet-based services available to you.
    - **Web Content Features.** Features in the software can retrieve related content from Microsoft and provide it to you. To provide the content, these features send to Microsoft the type of operating system, name and version of the software you are using, type of browser and language code of the device where the software was installed. Examples of these features are clip art, templates, online training, online assistance and Appshelp. You may choose not to use these web content features.
    - **Windows Media Digital Rights Management.** Content owners use Windows Media digital rights management technology (WMDRM) to protect their intellectual property, including copyrights. This software and third party software use WMDRM to play and copy WMDRM-protected content. If the software fails to protect the content, content owners may ask Microsoft to revoke the software's ability to use WMDRM to play or copy protected content. Revocation does not affect other content. When you download licenses for protected content, you agree that Microsoft may include a revocation list with the licenses. Content owners may require you to upgrade WMDRM to access their content. Microsoft software that includes WMDRM will ask for your consent prior to the upgrade. If you decline an upgrade, you will not be able to access content that requires the upgrade. You may switch off WMDRM features that access the Internet. When these features are off, you can still play content for which you have a valid license.
  - c. Misuse of Internet-based Services.** You may not use these services in any way that could harm them or impair anyone else's use of them. You may not use the services to try to gain unauthorized access to any service, data, account or network by any means.
- **NOTICES ABOUT THE MPEG-4 VISUAL STANDARD.** The software may include MPEG-4 visual decoding technology. This technology is a format for data compression of video information. MPEG LA, L.L.C. requires this notice:  
USE OF THIS PRODUCT IN ANY MANNER THAT COMPLIES WITH THE MPEG-4 VISUAL STANDARD IS PROHIBITED, EXCEPT FOR USE DIRECTLY RELATED TO (A) DATA OR INFORMATION (i) GENERATED BY AND OBTAINED WITHOUT CHARGE FROM A CONSUMER NOT THEREBY ENGAGED IN A

BUSINESS ENTERPRISE, AND (ii) FOR PERSONAL USE ONLY; AND (B) OTHER USES SPECIFICALLY AND SEPARATELY LICENSED BY MPEG LA, L.L.C.

If you have questions about the MPEG-4 visual standard, please contact MPEG LA, L.L.C., 250 Steele Street, Suite 300, Denver, CO 80206; [www.mpegla.com](http://www.mpegla.com).

- 4. PRODUCT SUPPORT.** Contact Digital Electronics Corporation for support options. Refer to the support number provided with the device.
- 5. BACKUP COPY.** You may make one backup copy of the software. You may use it only to reinstall the software on the device.
- 6. PROOF OF LICENSE.** If you acquired the software on the device, or on a disc or other media, a genuine Certificate of Authenticity label with a genuine copy of the software identifies licensed software. To be valid, this label must be affixed to the device, or included on or in Digital Electronics Corporation's software packaging. If you receive the label separately, it is not valid. You should keep the label on the device or packaging to prove that you are licensed to use the software. To identify genuine Microsoft software, see <http://www.howtotell.com>.
- 7. TRANSFER TO A THIRD PARTY.** You may transfer the software only with the device, the Certificate of Authenticity label, and these license terms directly to a third party. Before the transfer, that party must agree that these license terms apply to the transfer and use of the software. You may not retain any copies of the software including the backup copy.
- 8. NOT FAULT TOLERANT. The software is not fault tolerant. Digital Electronics Corporation installed the software on the device and is responsible for how it operates on the device.**
- 9. RESTRICTED USE.** The Microsoft software was designed for systems that do not require fail-safe performance. You may not use the Microsoft software in any device or system in which a malfunction of the software would result in foreseeable risk of injury or death to any person. This includes operation of nuclear facilities, aircraft navigation or communication systems and air traffic control.
- 10. NO WARRANTIES FOR THE SOFTWARE. The software is provided "as is". You bear all risks of using it. Microsoft gives no express warranties, guarantees or conditions. Any warranties you receive regarding the device or the software do not originate from, and are not binding on, Microsoft or its affiliates. When allowed by your local laws, Digital Electronics Corporation and Microsoft exclude implied warranties of merchantability, fitness for a particular purpose and non-infringement.**
- 11. LIABILITY LIMITATIONS. You can recover from Microsoft and its affiliates only direct damages up to two hundred fifty U.S. Dollars (U.S. \$250.00), or equivalent in local currency. You cannot recover any other damages, including consequential, lost profits, special, indirect or incidental damages. This limitation applies to:**
  - anything related to the software, services, content (including code) on third party internet sites, or third party programs, and
  - claims for breach of contract, breach of warranty, guarantee or condition, strict liability, negligence, or other tort to the extent permitted by applicable law.**It also applies even if Microsoft should have been aware of the possibility of the damages. The above limitation may not apply to you because your country may not allow the exclusion or limitation of incidental, consequential or other damages.**
- 12. EXPORT RESTRICTIONS.** The software is subject to United States export laws and regulations. You must comply with all domestic and international export laws and regulations that apply to the software. These laws include restrictions on destinations, end users and end use. For additional information, see [www.microsoft.com/exporting](http://www.microsoft.com/exporting).

# 安全に関する使用上の注意



- ・ PS-Bへの取り付け時は感電の危険性がありますので、PS-Bに電源が供給されていないことを必ず確認して取り付けてください。
- ・ HDDユニットは改造しないでください。火災、感電の恐れがあります。
- ・ HDDユニットを取り付ける際には、「2 HDDユニットの着脱」をよく読んで、正しく取り付けてください。
- ・ 製品を廃棄するときは、産業廃棄物として扱ってください。

## 故障しないために

- ・ HDDユニットは精密機器ですので、衝撃を与えないでください。特に開梱後は倒したり、ぶついたりしないでください。また、操作盤等に、HDDユニットを搭載したPS-Bを取り付けた状態での輸送は絶対におやめください。
- ・ HDDユニットに水や液状のものや金属が付着しないようにしてください。故障や感電の原因になります。
- ・ 直射日光に当たる場所や高温の場所、ほこりの多い場所、振動の加わる場所での保管および使用は避けてください。
- ・ 薬品が気化し、発散している空気や薬品が付着する場所での保管および使用は避けてください。
- ・ 修理や改造を行わないでください。
- ・ HDDユニットを組み込んだシステムの通電中の持ち運びは絶対におやめください。
- ・ 腐食性ガスの発生する環境では使用しないでください。ハードディスク本体が破損します。
- ・ ファイル破損を防ぐため、必ず正しい手順でOSを終了してからコンピュータの電源を切るようにしてください。
- ・ メモリリークを防ぐために、定期的にOSを再起動してください。
- ・ HDDの寿命を延ばすため、Windowsの[コントロールパネル]-[電源オプション]-[電源設定]で非操作時にハードディスクの電源が切れるように設定してください。5分後を推奨します。

# 梱包内容

梱包箱には、以下のものが入っています。ご使用前に必ず確認してください。

Windows® XP プリインストール  
HDD 本体

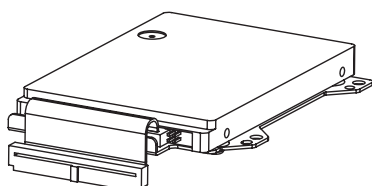

リカバリーメディア CD 4 枚



Symantec Ghost™ EULA 1 部

取り付けネジ 4 本



取扱説明書 1 枚 (本書)

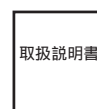

品質や梱包などには出荷時に際し、万全を期しておりますが、万一破損や部品不足、その他お気付きの点がありましたら、直ちに販売店までご連絡くださいますようお願いいたします。

## 1 ハードウェア仕様

性能仕様

総記憶容量	20Gバイト
平均シーク時間	12msec (TYP)
消費電力	起動時 4.5W (TYP) R/W時 1.6/1.6W (TYP) 待機時 0.2W (TYP)
インターフェイス	ATA
寿命	5年間または、20000時間 (通電時間) の いずれか早い到達期限まで
質量	約200g

- 重要**
- ・ HDDユニットには、寿命があります。万一のHDDユニットの故障も考え、定期的なデータのバックアップや交換用HDDユニットの用意をお勧めします。
  - ・ HDDユニットの寿命は使用条件や環境により前後します。上記値は周囲温度 20℃、通電時間 (モータ ON 時間) が 333 時間 / 月 (アクセス時間は 20% 以下) での参考値です。

## 環境仕様

使用周囲温度	5 ~ 50
保存周囲温度	-10 ~ +60
周囲湿度	10 ~ 85%RH (結露のないこと、湿球温度29 以下)
耐ノイズ性 (ノイズシミュレータによる)	ノイズ電圧：1500Vp-p パルス幅：50ns、500ns、1 μs
耐静電気放電	6kV
耐振動性	動作時 4.9m/s <sup>2</sup> (10 ~ 25Hz)
耐衝撃性	3920m/s <sup>2</sup> (1ms、正弦半波)

- 重要**
- 環境仕様はPS-Bに組み込んだ場合の仕様です。
  - HDDユニットを使用して格納したデータがハードディスクの故障や誤動作・その他どのような理由によって破壊された場合でも、(株)デジタルはデータの保障をいたしかねます。  
万が一に備えて、重要なデータはフロッピーディスク・光磁気ディスクなど適切なメディアにあらかじめバックアップされるようお願いいたします。
  - HDDユニットは寿命部品です。性能仕様の寿命データをご配慮の上、保守、メンテナンスを計画的に実施していただきますようお願いいたします。
  - HDDユニットを高温・高湿度の環境で使用すると、寿命を縮める原因となります。湿球温度29 以下での使用を推奨します。この条件は、例えば気温35 で湿度64%RH、40 で44%RH程度に相当します。
  - HDDの寿命を延ばすため、Windowsの[コントロールパネル]-[電源オプション]-[電源設定]で非操作時にハードディスクの電源が切れるように設定してください。5分後を推奨します。

## 2 HDD ユニットの着脱

以下の方法でHDD ユニットのPS-Bへ取り付けてください。



- ・感電の恐れがありますので、必ずPS-Bの電源を切ってから作業を行ってください。

**重要** ・ HDD ユニットは衝撃に弱い精密機器ですので、取り付け・取り外しの際は衝撃を与えないよう十分ご注意ください。

PS-B 本体カバー

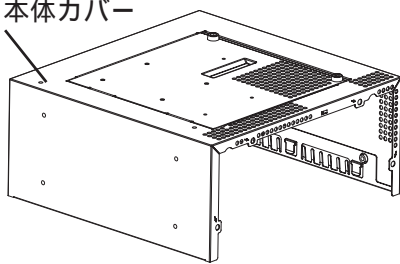

PS-Bを水平に置き本体カバーのネジ(4カ所)を外します。

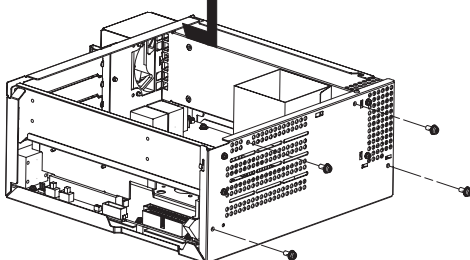

PS-B本体カバーは矢印の方向に従い、横にスライドさせてから上向きに引き上げて取り外します。  
(手順 へ進む)

<3スロットの場合>

PS-B 本体カバー

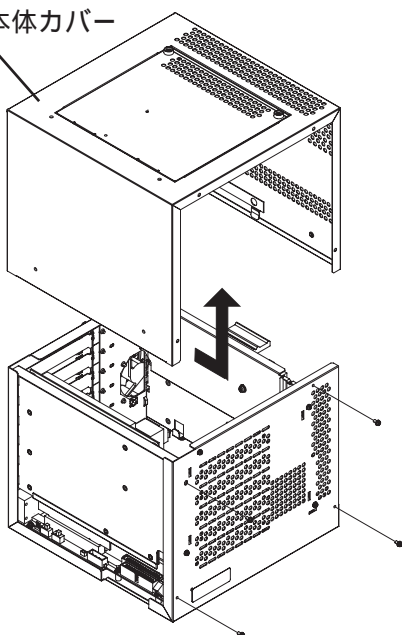

<6スロットの場合>



以下の方法でPS-B本体メンテナンスカバーを外し、HDDユニットをPS-Bへ取り付けることもできます。

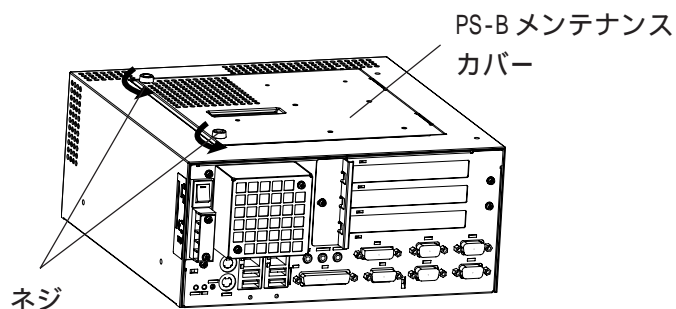

メンテナンスカバーのネジ(2カ所)を外します。

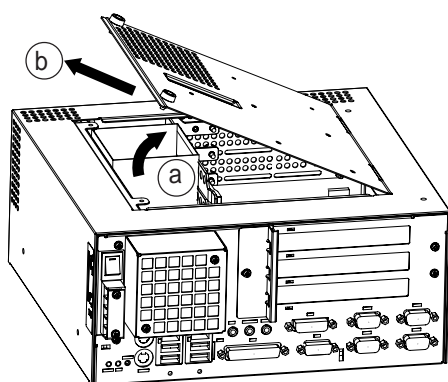

メンテナンスカバーは矢印①の方向に従い上向きに少し引き上げた状態で、矢印②の方向に引き抜いて取り外します。(手順 へ進む)

<3スロットの場合>

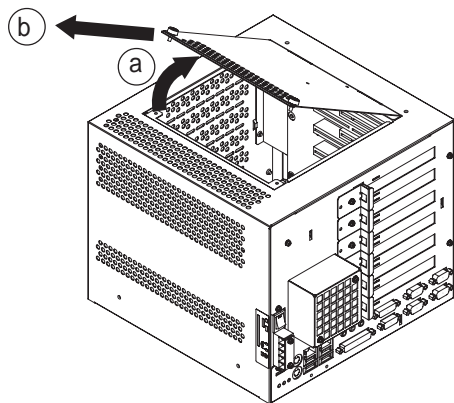
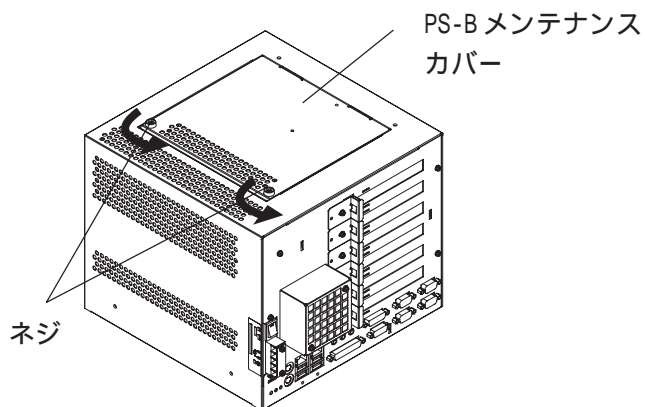

<6スロットの場合>

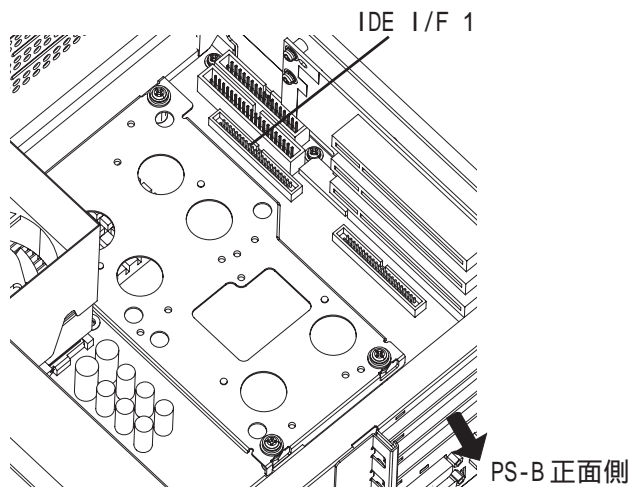

HDD ユニットのケーブルを左図の IDE I/F 1 に完全に接続されるように差し込みます。

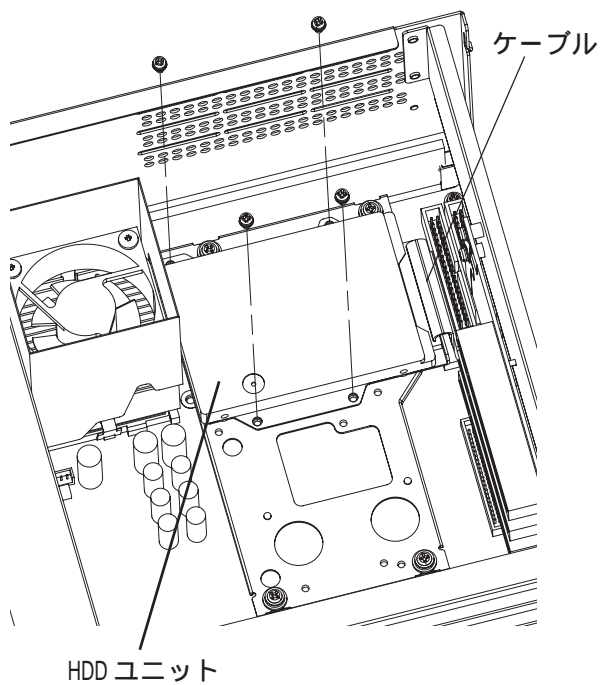

HDD ユニットのケーブルを左図のように配置し、ネジ（4カ所）で固定します。締め付けトルクは、 $0.5 \sim 0.6 \text{ N} \cdot \text{m}$  です。

PS-B 本体カバーを元に戻してネジ（4カ所）を止めます。締め付けトルクは、 $0.6 \sim 0.8 \text{ N} \cdot \text{m}$  です。  
PS-B メンテナンスカバーを外して作業した場合、メンテナンスカバーを元に戻しネジ（2カ所）を止めます。締め付けトルクは、 $0.5 \sim 0.6 \text{ N} \cdot \text{m}$  です。

### 3 ハードウェアセットアップ

HDD ユニットの取り付けとシステム情報の設定方法は以下の通りです。

HDD ユニットの取り付けを PS-B に取り付けます。**参照** 「2 HDD ユニットの着脱」  
(すでに取り付け完了の場合、手順 は必要ありません。)

PS-B にディスプレイと PS/2 キーボードを接続します。

- 重要** ・ ディスプレイは、SVGA(800 × 600)以上の高解像度で、16 ビット色以上表示するものをご使用ください。

PS-B の電源を入れ、以下の手順でシステム情報を設定し、ハードディスクを正しく認識させてください。

- 重要** ・ 通常は、出荷時設定(初期設定)で使用してください。  
・ システム情報の画面メニューはバージョンアップにより変更になる場合があります。  
・ 以下の説明画面は、出荷時設定(初期設定)画面です。

初期画面が表示されたら、[F2]キーを押して BIOS の Setup 画面に入ります。

Setup 画面の[Standard CMOS Features]画面にて[IDE Primary Master]を選択してください。

以下の画面が表示されます。

Phoenix- FirstBIOS CMOS Setup Utility		Item Help
IDE Primary Master		
IDE HDD Auto-Detection [Press Enter]		
IDE Primary Master [Auto]		Menu Level ▶▶
Access Mode [Auto]		To auto-detect the HDD's size, head...on this channel
Capacity	0 MB	
Cylinder	0	
Head	0	
Precomp	0	
Landing Zone	0	
Sector	0	
: Move Enter:Select +/-/PU/PD:Value F10:Save ESC:Exit F1:General Help F5:Previous Values F6:Fail-Safe Defaults F7:Optimized Defaults		

IDE Primary Master に [Auto] が選択されているか確認してください。さらに Access Mode で [Auto] が選択されているか確認してください。[Auto] が選択されていない場合は、[+] キーまたは [-] キーで [Auto] を選択してください。[Auto] が選択されると起動時にディスクのパラメータを読み取って自動的に設定されます。出荷時の設定は [Auto] です。通常、出荷時の設定でご使用ください。

[ESC]キーを押して[Save & Exit Setup]を選択し、保存終了してください。OS が起動します。

## 4 OS のセットアップ

### ソフトウェア構成

Windows® XP プリインストールハードディスクユニットは、以下の内容があらかじめインストールされた HDD ユニットです。

- ・ マイクロソフト株式会社製 Windows® XP Professional オペレーティングシステム
- ・ 株式会社デジタル製 PS-B 用ユーティリティソフトウェアおよびドライバ

### Windows® XP セットアップ手順

以下に Windows®XP のセットアップ手順を示します。設定項目はお客様の環境によって変わります。ネットワーク管理者へご確認のうえ、正しく設定してください。



- ・ ハードディスク内の README テキストには、ソフトウェアの詳細や本書印刷以降の情報や変更が記載されています。作業を行う前に必ずご覧ください。

Windows® XP がプリインストールされた PS-B の電源を入れると、[Microsoft Windows へようこそ]画面が表示されます。[次へ(N)]を押します。

[使用許諾契約]画面が表示されます。

契約内容をよくお読みいただき、[同意します(Y)]を選択し、[次へ(N)]を押します。

[コンピュータを保護してください]画面が表示されます。Windows を自動更新するかどうかの設定を行います。

Windows の自動更新を有効にするには、[自動更新を有効にし、コンピュータの保護に役立てます(H) (推奨)]にチェックをつけます。無効にするには、[後で設定します(O)]にチェックをつけます。

[次へ(N)]を押します。

[コンピュータに名前をつけてください]画面が表示されます。コンピュータ名を入力していただき[次へ(N)]を押します。デフォルトでコンピュータ名が入力されていますので変更する必要がない場合は[省略(S)]を押します。

[管理者パスワードを設定してください]画面が表示されます。パスワードを設定する場合は[管理者パスワード(A)]と[パスワードの確認入力(C)]にパスワードを入力し、[次へ(N)]を押します。パスワードを設定しない場合は[省略(S)]を押します。

[このコンピュータをドメインに参加させますか?]画面が表示されます。ドメインに参加する場合は[はい、このコンピュータを次のドメインのメンバーにします(Y)]を選択し、ドメイン名を入力してしてください。ドメインに参加しない場合はそのまま[次へ(N)]を選択します。

[インターネット接続を確認しています]画面が表示されます。自動的にインターネット接続の確認が行われます。

[Microsoftにユーザー登録する準備はできましたか?]画面が表示されます。ユーザー登録する場合は[はい、今すぐユーザー登録します(Y)]にチェックをつけます。ユーザー登録しない場合は[いいえ、今回はユーザー登録しません(O)]にチェックをつけます。

[次へ(N)]を押します。

[このコンピュータを使うユーザーを指定してください]画面が表示されます。ユーザー名は最大5名まで入力できます。入力後、[次へ(N)]を押してください。

[設定が完了しました]画面が表示されます。[完了(F)]を押して設定を完了します。

- 重要** ・ BIOSの設定変更の方法については、PS-2000Bシリーズユーザーズマニュアルを参照してください。BIOS変更後、Windowsを再起動し、画面の指示に従って設定を行ってください。

## 5 リカバリー手順

- 重要** ・ リカバリーを行うとハードディスクのデータは出荷時の状態に戻ります。
- ・ リカバリーを行う際には、以下のものがが必要です。  
PS-B 本体、リカバリーする HDD、CD-ROM ドライブ (PSB-CD/FD01 または市販の USB CD-ROM ドライブ)、PS/2 キーボード
- 以下の手順に従って Windows® XP プリインストールハードディスクを修復します。

CD-ROM ドライブにリカバリーメディア CD の Disk1 を挿入して PS-B の電源を入れ、すぐに [F2] キーを押し続けます。BIOS の Setup 画面に入ります。[Advanced BIOS Features] の [First Boot Device] を [CDROM] にします。(市販の USB CD-ROM ドライブを使用する場合は、 の [First Boot Device] を [USB-CDROM] にします。)

[F10] キーを押して設定を保存し、PS-B を再起動します。

再起動後、Symantec Ghost™ が自動的に起動します。

Symantec Ghost™ が起動したら、[Question] ダイアログが表示されます。

"Partition sizes correct?"

New Size で表示されている容量をリカバリーします。確認して [Yes] ボタンを押します。変更する場合は、[No] ボタンを押し、[Destination Drive Details] ダイアログに移ります。[Destination Drive Details] ダイアログで New Size を変更して [OK] ボタンを押します。

[Question] ダイアログが表示されますので [Yes] ボタンを押します。ハードディスクのデータを出荷時状態に戻すことについての再確認です。

"Proceed with disk restore?"

Destination drive will be permanently overwritten."

リカバリーが始まります。何度かディスクを入れ替えるように指示が出ますので、指示に従ってディスクを入れ替えてください。

リカバリー終了後、Symantec Ghost™ が終了し次のメッセージが表示されます。メッセージが表示されたら、本体の電源を切ってください。

"Please turn off the computer."

再度電源投入後、[F2] キーを押して BIOS の Setup 画面に入ります。

Setup 画面で Load Optimized Defaults を行い、BIOS を出荷時設定値にします。FD をご使用の場合、[Standard CMOS Features] の [Drive A] を [1.44M, 3.5 in] に設定してください。

[F10] キーを押して設定を保存し、再起動します。

再起動後、OS のセットアップを行ってください。

**参照** 「4 OS のセットアップ」

- 重要** ・ BIOSがハードディスクを認識しない、ハードディスクの寿命や破損など、ハードウェア面においてHDDユニットが故障してしまった場合、Symantec Ghost™では修復できません。
- ハードディスクの修理、交換が必要な場合には、(株)デジタル サービス・リペアセンター(06-6613-1638)までご連絡ください。
- ・ ハードディスクは寿命部品です。ハードウェア仕様を充分ご配慮の上、定期的なデータのバックアップをお奨めします。

#### お断り

本製品を使用したことによるお客様の損害およびその他の不利益、または第三者からのいかなる請求につきましても、当社はその責任を負いかねますのであらかじめご了承ください。

#### 株式会社 デジタル

〒559-0031

大阪市住之江区南港東 8-2-52

TEL : (06) 6613-1101 (代)

FAX : (06) 6613-5888

URL : <http://www.proface.co.jp/>