

交換用バックライト取扱説明書

この度はPL-6920-BL00交換用バックライトをお買い求めいただき、誠にありがとうございます。以下の注意事項を必ずお読みになりバックライトの交換を行ってください。

PL	バックライトの型式
PL-6920	PL6920-BL00
PL-6921	



警告

【感電】

- 作業を始める前に、PLの電源を切っておいてください。
- バックライトには高電圧がかかっています。PLの電源が入った状態では絶対にバックライトの交換作業を行わないでください。

【ヤケド】

- バックライトは、点灯中熱くなります。ヤケドの恐れがありますので、点灯中および消灯直後のバックライトやその周辺にはふれないでください。作業の際には、必ず手袋を着用してください。

【ガラス】

- バックライトは細いガラス管でできています。強い力がかかると、割れることがあります危険です。取り外し・取り付け時に、強い力で引っ張ったり押し込んだりしないようご注意ください。

重要

- バックライトまたは表示ユニットが故障した場合、表示画面が消えます。画面が消えていても、タッチパネルは、正常に動作している可能性があります。このような状態でタッチ操作を行うと意図しない結果を招き、危険を伴いますのでお避けください。
- 板金等に取り付けた状態で交換作業を行わないでください。PLを組み込まれている機器から外し、表示面を下にして作業してください。
- ごみやほこりが混入しないような場所で作業してください。

作業の際は必ず手袋を着用してください。(図はPL-6921Tをモデルとしています。)

PLの電源を切ります。また、電源ケーブルに電源が供給されていないことを確認します。

感電の恐れがありますので、前もって電源ケーブルを取り外してください。

重要

- 作業は、平らな安定した場所の上で行ってください。PLのケーブルの断線やPLの破損の恐れがあります。

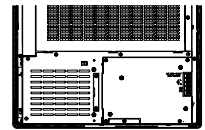

↓
電源ケーブル

PLにあるネジ(4カ所)をドライバで外します。

重要

- PL-6920T(4スロットタイプ)にてPL-FD210(FDドライブ)を装着している場合、必ずPL-FD210を外してください。(参照 PL-FD210取扱説明書2.取り付け)

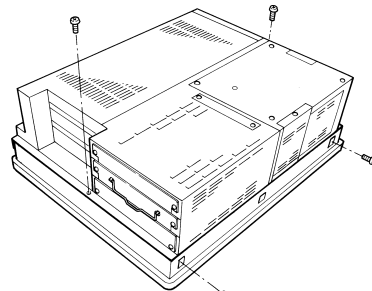

背面部を上面側にスライドさせます。

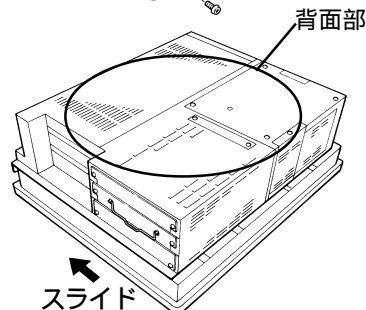

背面部を上面側に引き上げ、前面部から取り外します。

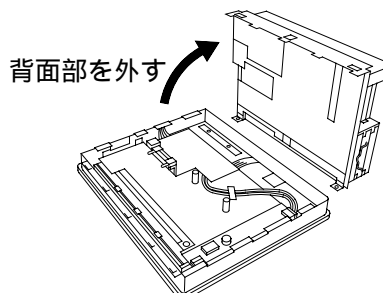

インバータ基板からコネクタを外します。

バックライトユニットはLCD本体とバックライト固定ネジで1カ所のみ固定されています。

バックライト固定ネジ(落下防止ワッシャー付き)をドライバでゆるめます。

重要 ・バックライト固定ネジはプラスドライバNo.1が適しています。

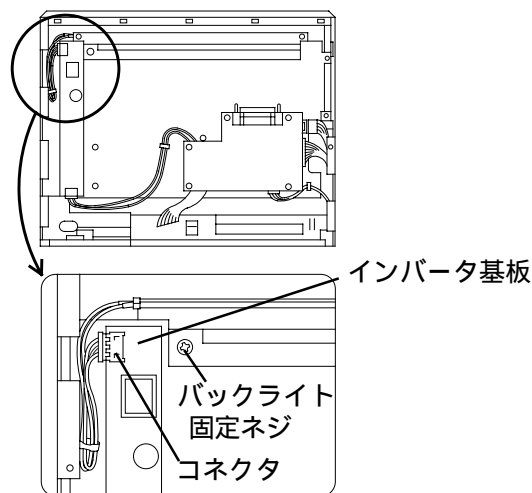

ケーブルクランプからケーブルを外します。

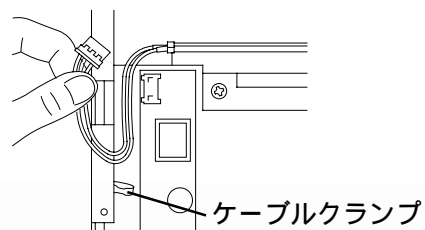

バックライトユニットを持ち上げてフレームから斜めに引き抜きます。



新しいバックライトユニットのケーブルとは反対側のツメをフレームの穴に差し込みます。バックライトユニットをフレームの溝に合わせてはめ込みます。

(と逆の手順)

バックライトユニットのケーブルはフレームの2カ所の凹部に分けてはめ込みます。(上凹部に白ケーブル1本、下凹部に赤ケーブル2本)

バックライト固定ネジ(1カ所)をドライバで固定します。締め付けトルクは0.19N・mです。

インバータ基板にコネクタを差し込みます。

(と逆の手順)

重要 ・インバータ基板へコネクタを差し込む際は、奥まで確実に挿入してください。破損の恐れがあります。

取り外したPL背面部はケーブルを挟まないよう前面部にかぶせます。

(と逆の手順)

重要 ・ケーブルクランプはケーブルをPLに挟み込まないために設置されています。必ずケーブルをケーブルクランプに引っかけてから、PL背面部を前面部にかぶせてください。

背面ネジ(4カ所)をドライバで固定します。

(と逆の手順)

PL-FD210を取り付けます。(PL-6920TでPL-FD210装着時のみ)

