

PL-PE200

取扱説明書

PL-PE200 は、(株) デジタル製 BOX 型 FA コンピュータ PL-B910/PL-B911 (以下 PL と称します) および PL-X900 シリーズ専用ディスプレイ PL-DU6900-T42/PL-DU7900-T42 (以下 DU と称します) 用のディスプレイ拡張ボードです。この拡張ボードを使用することにより、DU を 2 台接続するデュアルディスプレイ接続が可能になります。

対応機種 : PL-B910、PL-B911、PL-DU6900-T42、PL-DU7900-T42

本書に記載の商品名や製品は、それぞれの所有者の商標です。



警告 安全に関する使用上の注意

- ・ PL、DU への取り付け時は感電の危険性がありますので、PL、DU に電源が供給されていないことを必ず確認して取り付けてください。
- ・ PL-PE200 は改造しないでください。故障、火災、感電の恐れがあります。
- ・ PL-PE200 を取り付ける際には、本書の「2 取り付け方法」をよく読んで、正しく取り付けてください。

故障しないために

- ・ PL-PE200 は精密機器ですので、衝撃を与えないでください。特に開梱後は倒したり、ぶつけないでください。また、操作盤等に、PL-PE200 を搭載した PL を取り付けた状態での輸送は絶対におやめください。
- ・ PL-PE200 に水や液状のものや金属が付着しないようにしてください。故障や感電の原因になります。
- ・ 直射日光に当たる場所や高温の場所、ほこりの多い場所、振動の加わる場所での保管および使用は避けてください。
- ・ 薬品が気化し、発散している空気や薬品が付着する場所での保管および使用は避けてください。
- ・ 腐食性ガスの発生する環境では保管および使用しないでください。

梱包内容

梱包箱には、以下のものが入っています。ご使用前に必ず確認してください。

PL-PE200

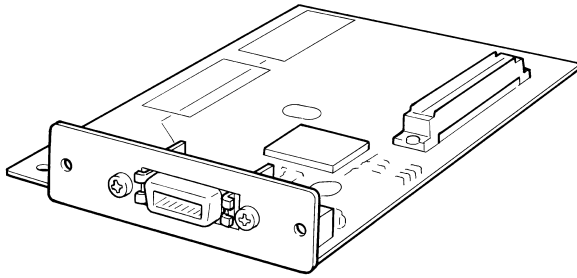

取扱説明書 1枚(本書)
PL-PE200 取扱説明書



品質や梱包などには出荷時に際し、万全を期しておりますが、万一破損や部品不足、その他お気付きの点がありましたら、直ちに販売店までご連絡くださいますようお願いいたします。

CE マーキングについて

PL-PE200 は、PL に組み込んだ状態で、EMC 指令に適合した CE マーキング製品です。

< 適合している規格 >

EMI (EN50081-2)

EN55011 (Group 1、 Class A)

EMS (EN50082-2)

EN61000-4-2、 EN61000-4-3、 EN61000-4-4、 EN61000-4-6 ENV50204

CE マーキングの詳細につきましては、(株)デジタル サポートダイアルまでお問い合わせください。

1 システム構成図

PL-PE200 を使用した場合のシステム構成は以下のようになります。

PL-PE200 を PL に取り付けた場合（スター接続）

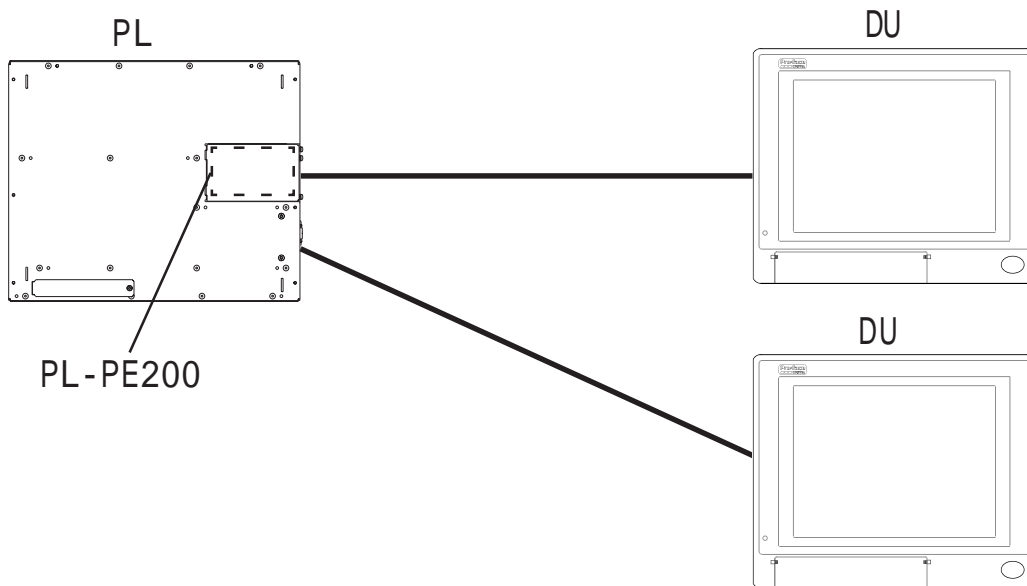

PL-PE200 を DU に取り付けた場合（デジチェーン接続）

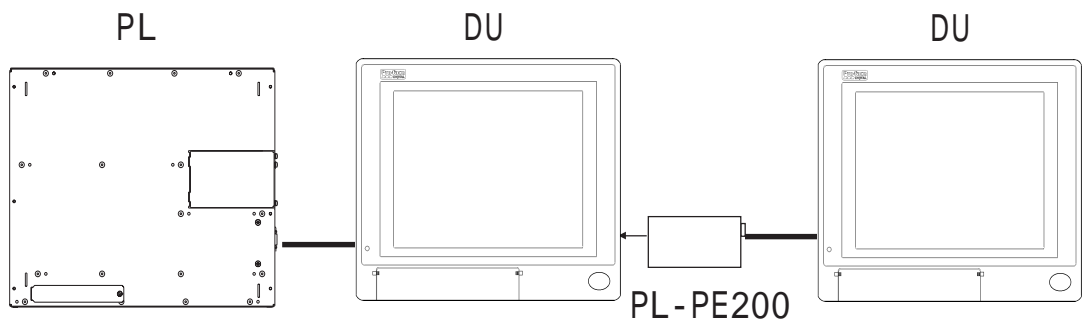

デュアルディスプレイ接続は以下の条件で行ってください。

- ・ PL 本体に PL-B910 または PL-B911 (PL-B910 シリーズ) を使用
- ・ 2 台の DU は同一機種を使用 (PL-DU6900-T42 と PL-DU7900-T42 の同時に接続することはできません。)
- ・ OS は Windows98[®] Second Edition を搭載
- ・ タッチパネル通信方式は USB を選択 参照 「BOX 型 FA コンピュータ PL-B900/PL-B910 シリーズユーザーズマニュアル」
- ・ 2 台の DU にそれぞれ別の号機番号を設定 参照 「PL-X900 シリーズ専用ディスプレイ PL-DU6900/PL-DU7900 ユーザーズマニュアル」

重要

- ・ PL1 台に対し 3 台以上の DU を接続しないでください。動作不良などの原因となります。
- ・ デュアルディスプレイ接続を行う場合、インターロック機能によりタッチ操作の競合や誤動作を防止するため、PL-B910 シリーズに付属の USB タッチパネルドライバをインストールしてください。参照 「BOX 型 FA コンピュータ PL-B900/PL-B910 シリーズユーザーズマニュアル」

2 取り付け方法

以下の各方法で、PL-PE200 を PL または DU に取り付けてください。



警告

- ・ 感電の恐れがありますので、必ず電源が供給されていない状態で取り付け作業を行ってください。

PL に取り付ける場合

1. PL の拡張ボード用のカバー（外側カバー）を固定しているネジ（2カ所）を外し、外側カバーを PL から取り外します。

重要 ・ 作業は平らな場所で行ってください。PL を安定した場所に据えて作業を行わないと、ケーブルの断線や PL の破損につながります。

2. 手順 1 で取り外したカバー（外側カバー）の下にあるもうひとつのカバー（内側カバー）を固定しているネジ（3カ所）を外し、内側カバーを PL から取り外します。

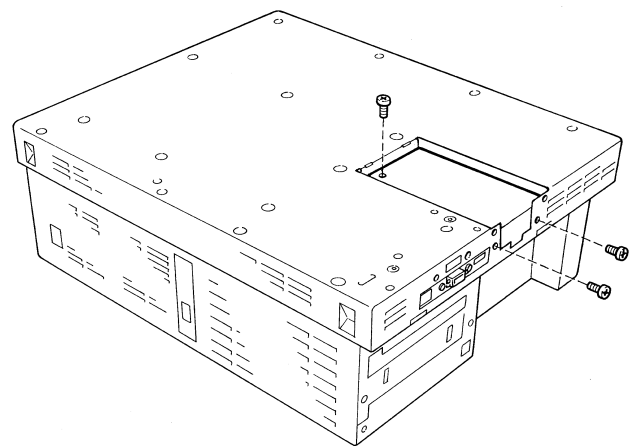
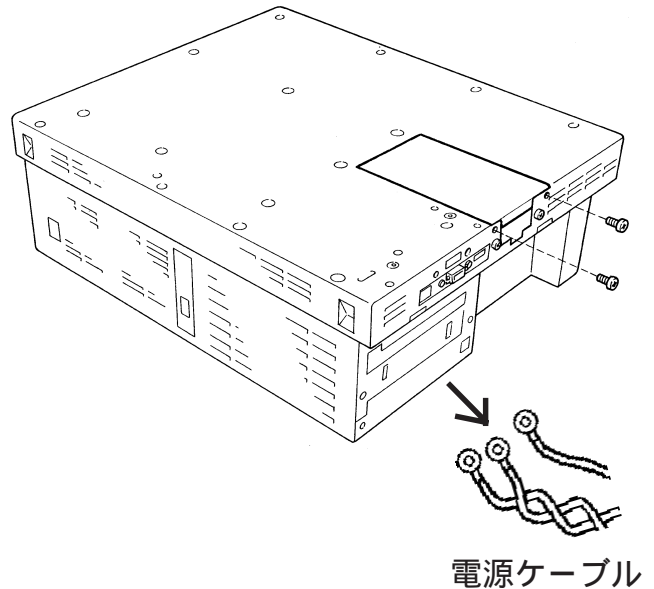

3. ディスプレイ拡張ボードを PLに取り付け、ネジ(3カ所)で固定します。このとき、ディスプレイ拡張ボードのコネクタと PL 側のコネクタが確実に接続されていることを確認します。

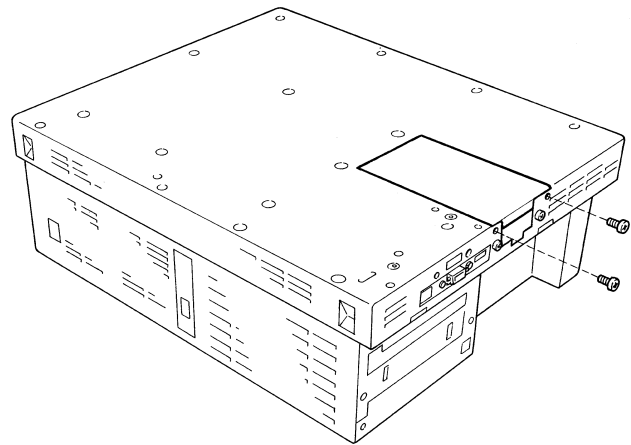
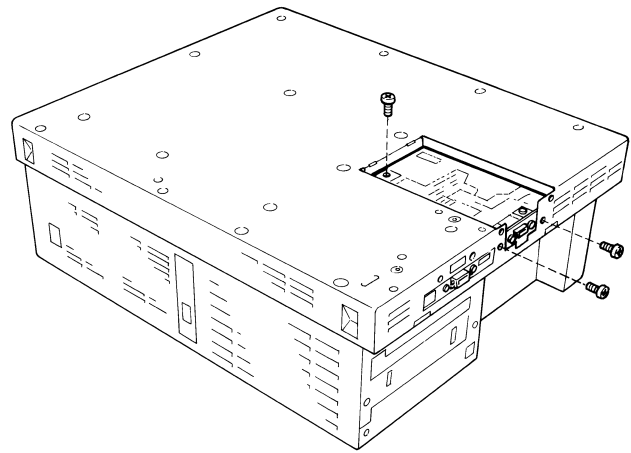

- 重要**
- ・ディスプレイ拡張ボードには、電子部品がのっていますので、取り扱いには十分注意してください。
 - ・取り付けの際には基板に無理な力をかけないように注意してください。

4. 手順 1 で取り外したカバー(外側カバー)を元に戻し、ネジ(2カ所)で固定します。

DU に取り付ける場合

図は PL-DU7900-T42 をモデルにしています。

1. DUの電源を切ります。また、電源ケーブルに電源が供給されていないことを確認してください。感電の恐れがあります。

重要・作業は平らな場所で行ってください。DUを安定した場所に据えて作業を行わないと、ケーブルの断線やDUの破損につながります。

2. 電源ケーブルを取り外します。



・PL-DU7900-T42 の場合のみカバーがあります。カバーのネジ(2カ所)を外してから、カバーをスライドさせ、取り外してください。

3. 本体にあるネジ(4カ所)を外し、DUの背面部を上面側にスライドさせます。

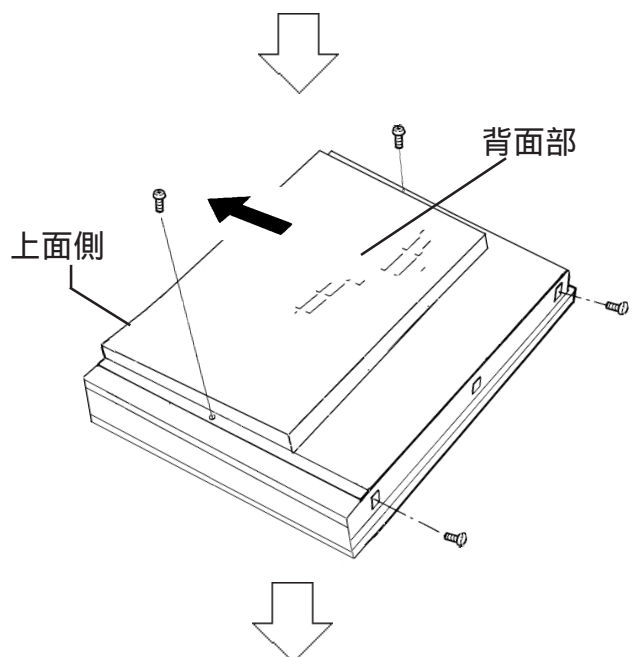
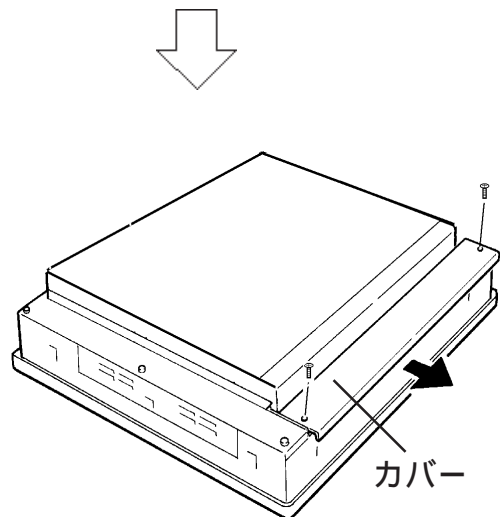
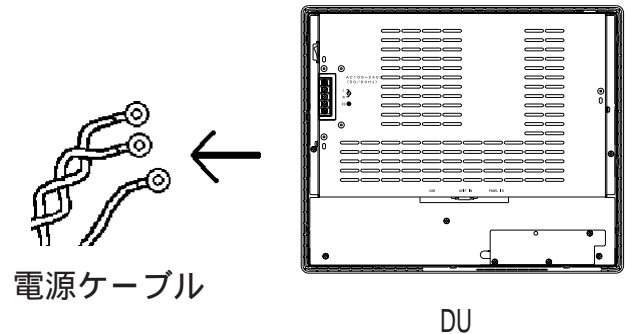

4. 前面部から背面部を取り外します。

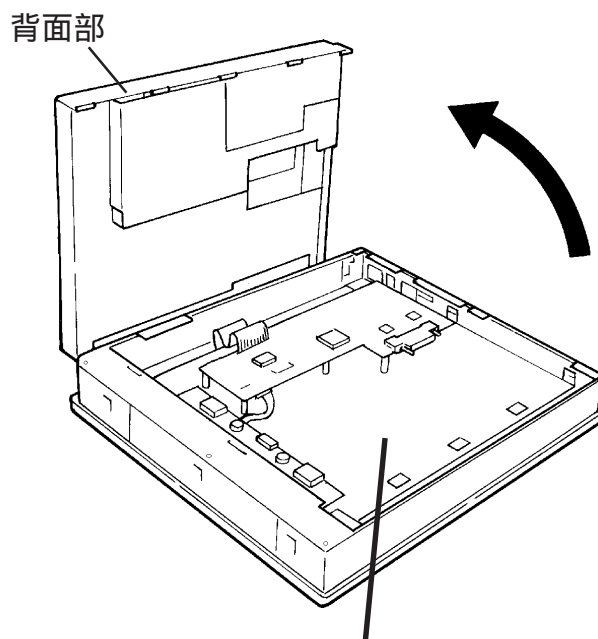

5. 前面部の右上にあるサイドカバー(右図参照)のネジをゆるめ、矢印の方向にスライドさせ、開いた状態でネジを締めて固定します。

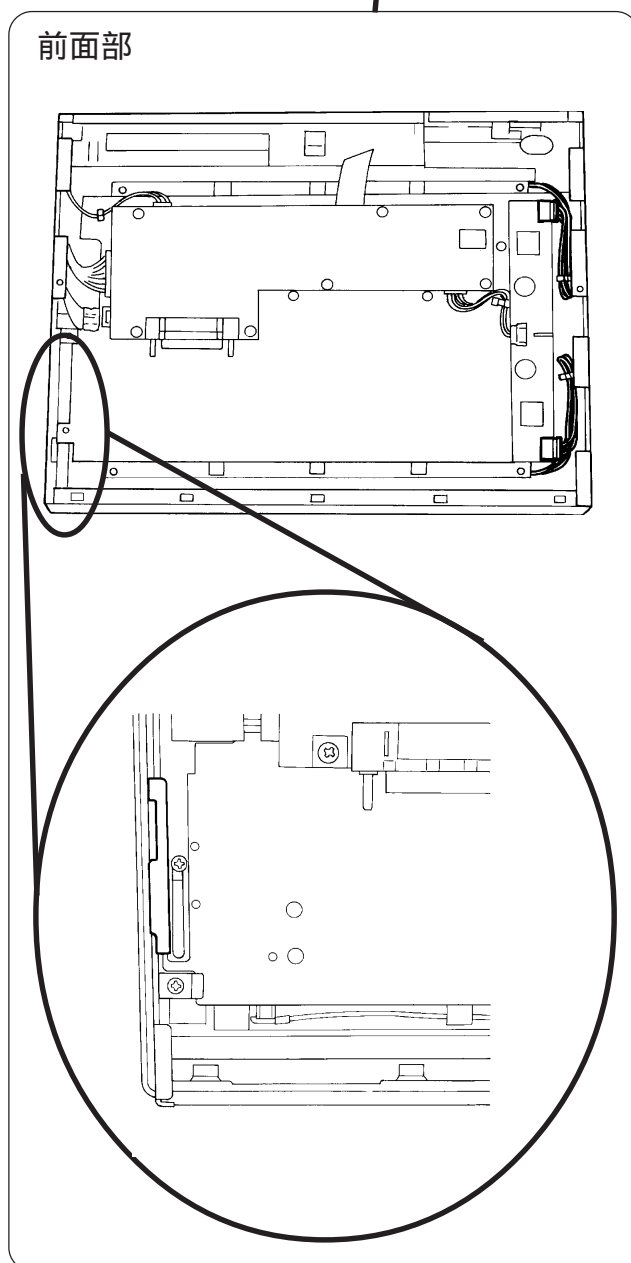

6. カバーを固定しているネジ(3カ所)を外し、カバーを取り外します。

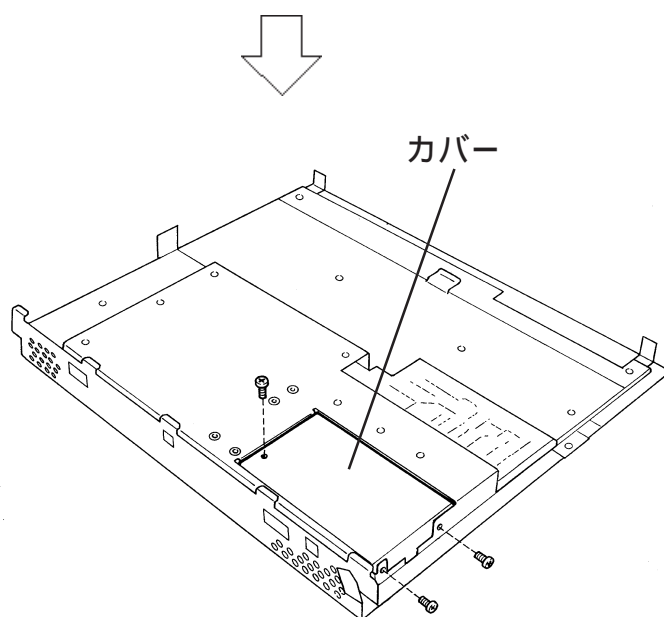

7. ディスプレイ拡張ボードをDUに取り付け、ネジ(3カ所)で固定します。ディスプレイ拡張ボードのコネクタとDU側のコネクタが確実に接続されていることを確認します。

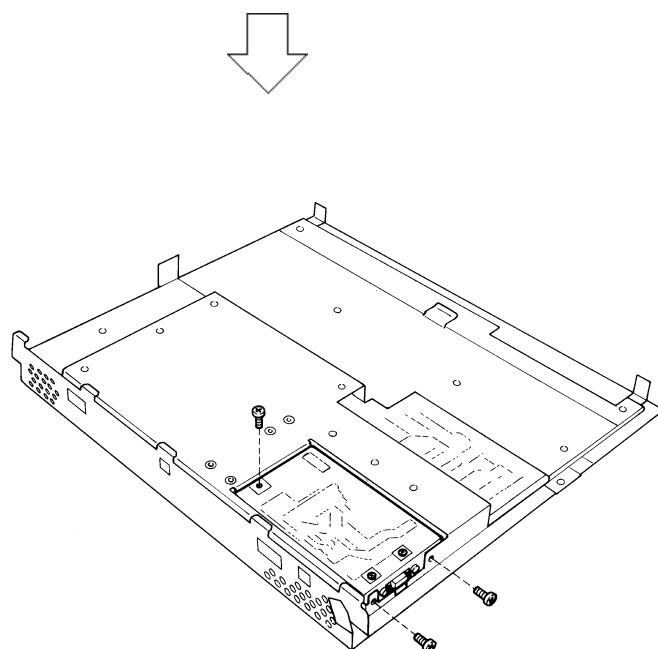

重要 ・取り付けの際には基板に無理な力をかけないように注意してください。

8. 取り外した背面部を前面部にかぶせ、取り外したすべてのネジをネジ止めします。



PL-DU7900-T42 の場合は、取り外したカバーをネジ(2カ所)で固定してください。

お断り

本製品を使用したことによるお客様の損害および免失利益、または第三者からのいかなる請求につきましても、当社はその責任を負いかねますのであらかじめご了承ください。

株式会社 デジタル

〒559-0031 大阪市住之江区南港東8-2-52

T E L (06)6613-1101 (代)

F A X (06)6613-5888