

ABLP1A ● ● ● ● ●

POWER SUPPLY / スイッチング電源

 DANGER / 危険	
<p>HAZARD OF ELECTRIC SHOCK, EXPLOSION OR ARC FLASH</p> <ul style="list-style-type: none"> Disconnect all power from all equipment including connected devices prior to removing any covers or doors, or installing or removing any accessories, hardware, cables, or wires except under the specific conditions specified in the appropriate hardware guide for this equipment. Wait 5 minutes to allow the internal capacitors to discharge. Always use a properly rated voltage sensing device to confirm the power is off where and when indicated. Replace and secure all covers, accessories, hardware, cables, and wires and confirm that a proper ground connection exists before applying power to this unit. Use only the specified voltage when operating this equipment and any associated products. <p>Failure to follow these instructions will result in death or serious injury.</p>	<p>感電、爆発またはアークフラッシュの危険</p> <ul style="list-style-type: none"> カバーやドアを取り外したり、アクセサリ、ハードウェア、ケーブル、ワイヤを取り付けたり取り外したりする前に、この装置の適切なハードウェアガイドで指定されている特定の条件下を除き、接続されているデバイスを含むすべての装置からすべての電源を切断してください。 内部コンデンサが放電するまで 5 分待ちます。 常に適切な定格の電圧検出デバイスを使用して、指示された場所と時間に電源がオフであることを確認してください。 このユニットに電源を投入する前に、すべてのカバー、アクセサリ、ハードウェア、ケーブル、およびワイヤを交換して固定し、適切なアース接続が存在することを確認してください。 この装置および関連製品を操作するときは、指定された電圧のみを使用してください。 <p>これらの指示に従わないと、死亡または重傷など重大な事故につながるおそれがあります。</p>
 DANGER / 危険	
<p>POTENTIAL FOR EXPLOSION</p> <p>Install and use this equipment in non-hazardous locations only.</p> <p>Failure to follow these instructions will result in death or serious injury.</p>	<p>爆発の可能性</p> <p>この装置は、危険でない場所にも設置して使用してください。</p> <p>これらの指示に従わないと、死亡または重傷など重大な事故につながるおそれがあります。</p>
 WARNING / 警告	
<p>UNINTENDED EQUIPMENT OPERATION</p> <ul style="list-style-type: none"> Use appropriate safety interlocks where personnel and/or equipment hazards exist. Install and operate this equipment in an enclosure appropriately rated for its intended environment and secured by a keyed or tooled locking mechanism. Power line and output circuits must be wired and fused in compliance with local and national regulatory requirements for the rated current and voltage of the particular equipment. Do not disassemble, repair, or modify this equipment. Do not connect any wiring to unused connections, or to connections designated as Not Connected (N.C.). Adhere to the proper mounting and wiring instructions contained herein. <p>Failure to follow these instructions can result in death, serious injury, or equipment damage.</p>	<p>意図しない機器の操作</p> <ul style="list-style-type: none"> 人員や機器の危険が存在する場所では、適切な安全インターロックを使用してください。 この機器は、意図する環境に適切に定格され、鍵付きまたは工具付きのロック機構で固定されたエンクロージャーに設置して操作してください。 電力線および出力回路は、特定の機器の定格電流および定格電圧に関する地域および国の規制要件に準拠して、配線およびヒューズ接続する必要があります。 この装置を分解、修理、または改造しないでください。 未使用の接続または未接続 (N.C.) として指定された接続に配線を接続しないでください。 ここに記載されている適切な取り付けおよび配線手順を順守してください。 <p>これらの指示に従わないと、死亡、重傷、または機器の損傷につながるおそれがあります。</p>
 Caution / 注意	
<p>HAZARD OF BURNS</p> <p>Avoid unprotected contact with hot surfaces.</p> <p>Failure to follow these instructions can result in injury or equipment damage.</p>	<p>火傷の危険</p> <p>高温の表面との無防備な接触を避けてください。</p> <p>これらの指示に従わないと、怪我や機器の損傷を引き起こす可能性があります。</p>
 Caution / 注意	
<p>EQUIPMENT OPERATION HAZARD</p> <ul style="list-style-type: none"> Use the equipment in a controlled environment with respect to temperature and humidity as specified in the product documentation. Do not exceed the maximum output power or output current rating when adjusting the output voltage. <p>Failure to follow these instructions can result in injury or equipment damage.</p>	<p>機器操作の危険性</p> <ul style="list-style-type: none"> 製品のドキュメントに指定されている温度と湿度に関して管理された環境で装置を使用してください。 出力を調整するときは、最大出力電力または出力定格電流を超えないようにしてください。 <p>これらの指示に従わないと、怪我や機器の損傷を引き起こす可能性があります。</p>

Mounting / 取付について

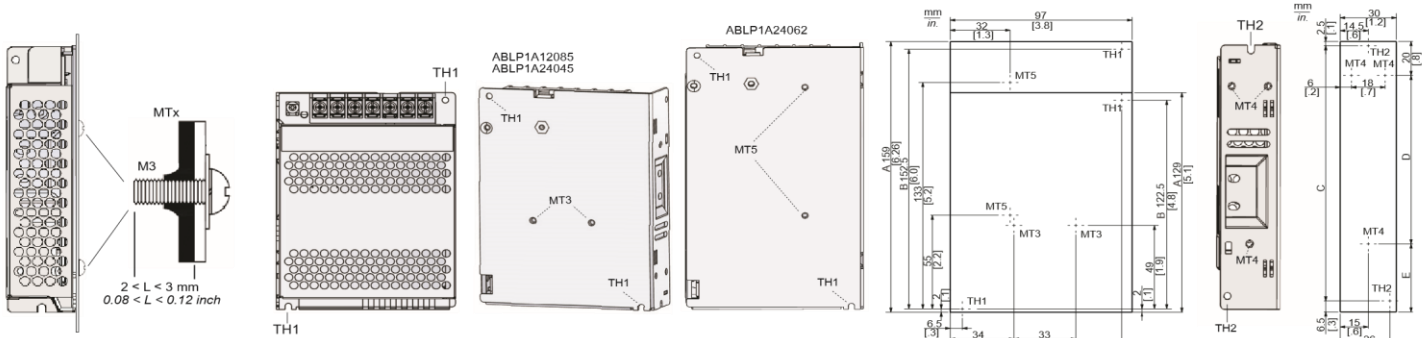
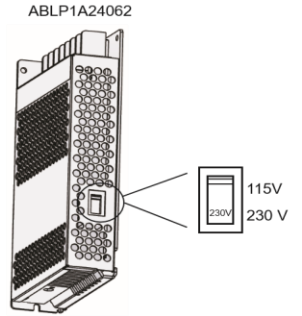
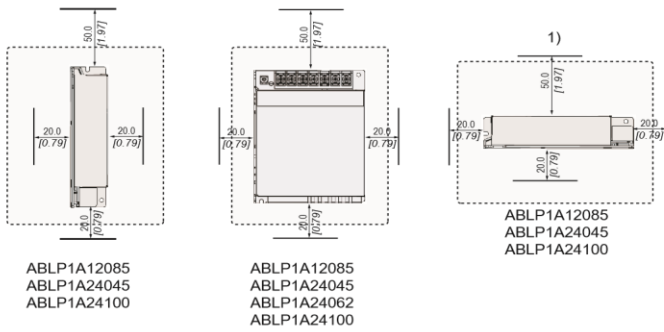

	A	B	C	D	E	TH [●]	MT [●]
ABLP1A12085	129.0	122.5	120.0	77.0	32.0	TH1, TH2	MT3, MT4
ABLP1A24045	5.08	4.82	4.72	3.03	7.26		
ABLP1A24062	159.0	152.5	150.0	117.0	22.0	TH1, TH2	MT5, MT4

TH[●] = Φ 3.5 mm / 0.14 inch
 MT[●] = M3

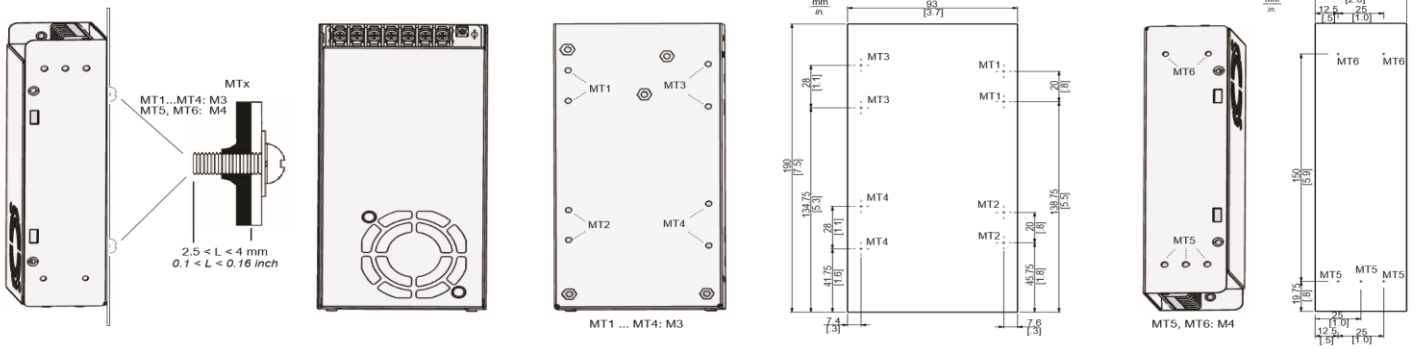

Wiring / 配線について

Use copper conductor wires only, wire temperature 75°C (167°F)¹⁾ / 銅の導線のみを使用し、線の温度は75°C

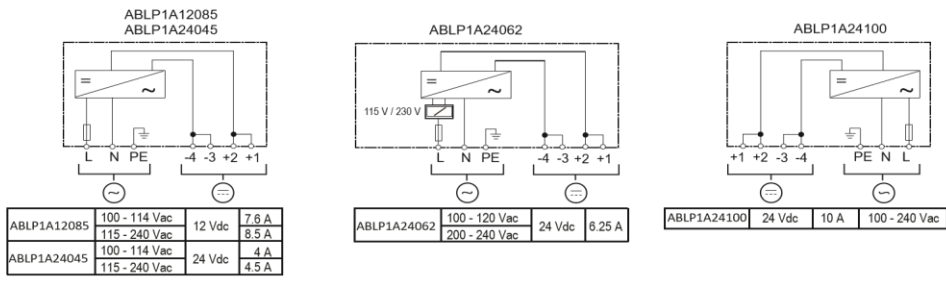



mm ²	0.75 - 2.5	0.75 - 1.5	
AWG	18 - 14	18 - 16	
mm (in)			Nm (l-b-in)
	M3.5	#6	7 (0.28) 0.9 (8.0)

Model	Input Voltage	Output Voltage	Output Current
ABLP1A12085	100 - 114 Vac	12 Vdc	7.6 A
	115 - 240 Vac		8.5 A
ABLP1A24045	100 - 114 Vac	24 Vdc	4 A
	115 - 240 Vac		4.5 A

Model	Input Voltage	Output Voltage	Output Current
ABLP1A24062	100 - 120 Vac	24 Vdc	6.25 A
	200 - 240 Vac		

Model	Output Voltage	Output Current	Input Voltage
ABLP1A24100	24 Vdc	10 A	100 - 240 Vac

Technical Data ¹⁾ / 技術情報 ¹⁾																										
Surrounding air temperature [see Derating] ¹⁾	使用周囲温度 [デレーティング参照] ¹⁾	-10 °C ... 50 °C ¹⁾ 14 °F ... 122 °F ¹⁾																								
Installation altitude [see Derating] ¹⁾	使用高度 [デレーティング参照] ¹⁾	≤ 2000 m ¹⁾ ≤ 6561 ft ¹⁾																								
Pollution degree	汚染度	2																								
Humidity at +25 °C, no condensation	使用周囲湿度 25°C時、結露/氷結無きこと	5% ... 95% RH																								
Overvoltage Category	過電圧カテゴリー	OVC II																								
Degree of protection	保護構造	IP10																								
Overcurrent Protection ¹⁾ / 過電流保護 ¹⁾																										
<table border="1"> <thead> <tr> <th rowspan="2">部品名称 Part Name</th> <th colspan="6">有害化学物質-Hazardous Substances</th> </tr> <tr> <th>鉛(Pb)</th> <th>水銀(Hg)</th> <th>カドニウム(Cd)</th> <th>六価クロム (CR(VI))</th> <th>ポリ臭化ビフェニル(PBB)</th> <th>ポリ臭化ジフェニルエーテル (PBDE)</th> </tr> </thead> <tbody> <tr> <td>電子回路 Electronic</td> <td>×</td> <td>○</td> <td>○</td> <td>○</td> <td>○</td> <td>○</td> </tr> </tbody> </table> <p>This table is made according to SJ/T 11364. O: Concentration of hazardous substance in all of the homogeneous materials for this part is below the limit as stipulated in GB/T 26572. X: Concentration of hazardous substance in at least one of the homogeneous materials used for this part is above the limit as stipulated in GB/T 26572 この表は、SJ / T 11364 に従って作成されています。 ○ : この部品のすべての均質材料における有害化学物質の濃度は、GB / T 26572 で規定されている制限を下回っています。 × : この部品に使用されている均質材料の少なくとも1つにおける有害化学物質の濃度が、GB / T 26572 で規定されている制限を超えています</p>							部品名称 Part Name	有害化学物質-Hazardous Substances						鉛(Pb)	水銀(Hg)	カドニウム(Cd)	六価クロム (CR(VI))	ポリ臭化ビフェニル(PBB)	ポリ臭化ジフェニルエーテル (PBDE)	電子回路 Electronic	×	○	○	○	○	○
部品名称 Part Name	有害化学物質-Hazardous Substances																									
	鉛(Pb)	水銀(Hg)	カドニウム(Cd)	六価クロム (CR(VI))	ポリ臭化ビフェニル(PBB)	ポリ臭化ジフェニルエーテル (PBDE)																				
電子回路 Electronic	×	○	○	○	○	○																				
If the equipment is used in an unspecified or unauthorized manner, the protection provided by the equipment may be impaired. / 機器が不特定または不正な方法で使用された場合、機器によって提供される保護が損なわれる可能性があります。																										
 Schneider Electric Automation GmbH, Schneiderplatz 1, 97828 Marktheidenfeld - Germany					 +49 9391 606 0																					
1)	¹⁾ Additional information: see product data sheet ¹⁾ 追加情報: 製品データシートを参照		http://www.se.com/en/product/ ABLP1A12085 http://www.se.com/en/product/ ABLP1A24045 http://www.se.com/en/product/ ABLP1A24062 http://www.se.com/en/product/ABLP1A24100																							