

This product is an operator terminal used for machines or system automation. For product usage, you must have detailed information from the STM6000 Series Hardware Manual. You can see the manual by scanning the QR code attached to the product, or from our website (see below).

本製品は、機械やシステムオートメーションに使用するオペレーターターミナルです。本製品のご使用にあたり、STM6000シリーズハードウェアマニュアルにて必ず詳細情報をご確認ください。本体に貼付されているQRコード、または弊社ウェブサイトからご確認ください(以下参照)。

Ce produit est un terminal opérateur utilisé sur une machine ou un système d'automatisation. Pour utiliser le produit, vous devez avoir des informations détaillées à partir du Manuel du matériel STM6000 Series. Vous pouvez consulter le manuel en numérisant le code QR fixé sur le produit ou à partir de notre site Internet (voir ci-dessous).

Dieses Produkt ist ein Bedienterminal für Geräte, Maschinen oder Automatisierungssysteme. Zur Verwendung des Produkts ist die Kenntnis detaillierter Informationen aus dem Hardware-Handbuch STM6000-Serie notwendig. QR Handbuch ist durch Scannen des QR-Codes am Produkt bzw. über unsere Website (siehe unten) verfügbar.

Este producto es un terminal de operador que se usa para máquinas o para la automatización de sistemas. Para usar el producto, debe contar con la información detallada del Manual de hardware de la STM6000 Series. Puede consultar el manual escaneando el código QR adjunto al producto, o bien en nuestro sitio Web (véase a continuación).

Questo apparato è un terminale d'operatore utilizzato per macchine o per automazione di sistemi. Per utilizzare questo apparato si devono conoscere le informazioni dettagliate che si trovano sul Manuale hardware Serie STM6000. Il manuale è visibile eseguendo la scansione del codice QR fissato sull'apparato, o dal nostro sito web (vedi di seguito).

本产品为用于机器或系统自动化的操作员终端。有关产品使用,您必须从STM6000系列硬件手册获得详细信息。通过扫描产品上所贴的二维码或通过我们的网站(见下)可以查看本手册。

본 제품은 기계 및 시스템 자동화에 사용되는 작업자 단말입니다. 제품을 사용하려면 STM6000 시리즈 하드웨어 설명서에서 자세한 정보를 숙지해야 합니다. 제품에 부착된 QR 코드를 스캔하거나 당사의 웹 사이트(아래 참조)에서 설명서를 볼 수 있습니다.

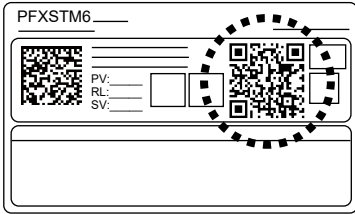

<https://www.pro-face.com/trans/en/manual/1085.html>  
<https://www.pro-face.com/trans/ja/manual/1085.html>

**NOTE:**  
Electrical equipment should be installed, operated, serviced, and maintained only by qualified personnel. No responsibility is assumed by Schneider Electric nor any of its affiliates or subsidiaries (hereinafter, referred to as Schneider Electric) for any consequences arising out of the use of this material. If the equipment is used in a manner not specified by the manufacturer, the protection provided by the equipment may be impaired.

**注記:**  
電気装置の設置、操作、サービス、および保守は有資格者のみが行うことができます。定められた範囲外の使用によって生じた結果については、シュナイダーエレクトリック社あるいは系列会社(以下、シュナイダーエレクトリックと称します)は一切の責任を負いかねます。定められた範囲外の方法で装置を使用した場合、装置の保護性能が損なわれることがあります。

**REMARQUE :**  
L'installation, l'utilisation, la réparation et la maintenance des équipements électriques doivent être assurées par du personnel qualifié uniquement. Ni la société Schneider Electric ni aucune de ses sociétés affiliées ou filiales (ci-après dénommé Schneider Electric) décline toute responsabilité quant aux conséquences de l'utilisation de cet appareil. Si l'équipement est utilisé d'une manière non spécifiée par le fabricant, la protection assurée peut être compromise.

**HINWEIS:**  
Elektrische Geräte dürfen nur von Fachpersonal installiert, betrieben, bedient und gewartet werden. Weder Schneider Electric noch seine Tochtergesellschaften oder angeschlossenen Unternehmen (nachfolgend als Schneider Electric bezeichnet) haften für Folgen, die durch die Verwendung dieses Materials entstehen. Bei nicht bestimmungsgemäßer Verwendung des Geräts kann es zu Beeinträchtigungen des vom Gerät gebotenen Schutzes kommen.

**NOTA:**  
La instalación, el manejo, la puesta en servicio y el mantenimiento de equipos eléctricos deberán ser realizados sólo por personal cualificado. Ni Schneider Electric ni ninguno de sus asociados o filiales (en lo sucesivo denominado Schneider Electric) se hace responsable de ninguna de las consecuencias derivadas del uso de este material. Si el equipo se usa de una manera que no haya sido especificada por el fabricante, la protección proporcionada por el equipo puede verse perjudicada.

**NOTA:**  
Installazione, uso, manutenzione e riparazione delle apparecchiature elettriche vanno affidati solo a personale qualificato. La Schneider Electric né qualunque sua associata o filiale (di seguito denominata Schneider Electric) non si assumono alcuna responsabilità per qualsiasi conseguenza derivante dall'uso di questo materiale. Se l'apparecchiatura è utilizzata in modi diversi da quelli indicati dal fabbricante, la protezione fornita dall'apparecchiatura potrebbe risultarne compromessa.

**注:**  
电气设备的安装、操作、维修和维护工作仅限于合格人员执行。对于使用本资料所引发的任何后果, Schneider Electric 或其任何附属机构或子公司(以下简称 Schneider Electric)概不负责。如果不依照制造商规定的方式使用设备,设备所提供的保护可能会削弱。

**참고:**  
전기 기기는 전문 인력만 설치, 작동, 서비스 및 유지보수할 수 있습니다. Schneider Electric 과 이의 계열사 또는 자회사(이하 Schneider Electric이라 칭함)는 이 자료의 사용으로 인한 어떠한 결과에 대해서도 책임지지 않습니다. 장비를 제조사가 지정하지 않은 방법으로 사용할 경우, 장비가 제공하는 보호 기능이 손상될 수 있습니다.

**⚠️ DANGER / 危険 / DANGER / GEFAHR / PELIGRO / PERICOLO / 危険 / 위험**

**HAZARD OF ELECTRIC SHOCK, EXPLOSION OR ARC FLASH**  
 • Remove all power from the device before removing any covers or elements of the system, and prior to installing or removing any accessories, hardware, or cables.  
 • Unplug the power cable from both this product and the power supply prior to installing or removing the product.  
 • Always use a properly rated voltage sensing device to confirm power is off where and when indicated.  
 • Replace and secure all covers or elements of the system before applying power to this product.  
 • Use only the specified voltage when operating this product.  
 • Since this product is not equipped with a power switch, be sure to connect a power switch to the power supply.  
 • Be sure to ground this product's FG terminal.  
**Failure to follow these instructions will result in death or serious injury.**

**感電、爆発、閃光アークの危険性**  
 • システムのカバーまたは部品を取り外す前、および付属品、ハードウェア、またはケーブルの取り外し/取り外しの前に、装置のすべての電源を外してください。  
 • 本製品への電源供給元/取り外しの前に、本製品および電源供給元の両方から電源ケーブルを外してください。  
 • 電源オフの確認の際は、必ず正しい定格の電圧検出装置を使用し、電源が供給されていないことを確認してください。  
 • 本製品に電源を入れる前に、システム内のすべてのカバーおよび部品を取り付けて固定してください。  
 • 本製品を使用する際には、必ず指定の電圧をご使用ください。  
 • 本製品には電源スイッチがないため、ブレーカーを取り付けてください。  
 • 本製品のFG端子を必ず接地してください。上記の指示に従わないと、死亡または重傷を負うことになります。

**RISQUE D'ELECTROCUTION, D'EXPLOSION OU D'ARC ÉLECTRIQUE**  
 • Débranchez toutes les sources d'alimentation de l'appareil avant de retirer tout capot ou élément du système, et avant d'installer ou de retirer tout accessoire, élément matériel ou câble.  
 • Débranchez le câble d'alimentation du produit et de l'alimentation avant de monter ou de démonter le produit.  
 • Utilisez toujours un dispositif de mesure de la tension correctement calibré afin de vous assurer que l'unité est hors tension, lorsqu'il est indiqué.  
 • Remplacez et fixez tous les capots et éléments du système avant de mettre le produit sous tension.  
 • Utilisez uniquement la tension spécifiée pour alimenter le produit.  
 • Le produit n'est pas équipé d'un interrupteur; vous devez donc en installer un sur la source d'alimentation.  
 • Veillez à mettre à la terre la borne FG du produit.  
**Le non-respect de ces instructions provoquera la mort ou des blessures graves.**

**GEFAHR EINES ELEKTRISCHEN SCHLAGS, EINER EXPLOSION ODER EINES LICHTBOGENS**  
 • Unterbrechen Sie die gesamte Spannungsversorgung zum Gerät, bevor Sie Abdeckungen oder Komponenten des Systems entnehmen und Zubehör, Hardware oder Kabel installieren bzw. entfernen.  
 • Trennen Sie das Stromkabel sowohl vom Produkt als auch von der Stromversorgung.  
 • Verwenden Sie für die Prüfung vorhandener Spannung, wann immer es angezeigt ist, stets einen Spannungsfühler mit zutreffender Bemessungsspannung.  
 • Montieren und befestigen Sie alle Abdeckungen oder Komponenten des Systems, bevor Sie dieses Produkt an das Netz anschließen und einschalten.  
 • Betreiben Sie dieses Produkt nur mit der angegebenen Spannung.  
 • Da das Gerät nicht mit einem Ein/Aus-Schalter ausgestattet ist, ist ein Leistungsschalter an die Stromversorgung des Geräts anzuschließen.  
 • Stellen Sie sicher, dass die Gehäuseerdeklammer des Geräts geerdet ist.  
**Die Nichtbeachtung dieser Anweisungen führt zu Tod oder schweren Verletzungen.**

**PELIGRO DE DESCARGA ELÉCTRICA, EXPLOSIÓN O DESTELLO DE ARCO VOLTAICO**  
 • Desconecte la alimentación del dispositivo antes de retirar cubiertas o elementos del sistema, y antes de instalar o quitar cualquier accesorio, hardware o cable.  
 • Desconecte el cable de alimentación, tanto de este producto como de la fuente de alimentación eléctrica, antes de instalar o desconectar el producto.  
 • Asegúrese de siempre usar un dispositivo adecuadamente calificado para detectar la tensión a fin de confirmar que la alimentación está apagada cuando y dónde se indique.  
 • Reemplace y sujete todas las cubiertas o los elementos del sistema antes de suministrar alimentación a este producto.  
 • Utilice solamente la tensión especificada cuando maneje este producto.  
 • Dado que este producto no está equipado con un interruptor de alimentación, asegúrese de conectar uno a la fuente de alimentación.  
 • Asegúrese de conectar el terminal FG de este producto a tierra.  
**El incumplimiento de estas instrucciones podrá causar la muerte o lesiones serias.**

**RISCHIO DI SCOSSA ELETTRICA, ESPLOSIONE O ARCO ELETTRICO**  
 • Disattivare tutte le alimentazioni elettriche del dispositivo prima di smontare coperture o elementi dal sistema e prima di installare o togliere qualsiasi accessorio, componente hardware o cavo.  
 • Staccare il cavo di alimentazione dall'apparato e dall'alimentatore prima di installare o rimuovere l'apparato.  
 • Per verificare che l'alimentazione sia disattivata, dove e quando indicato usare sempre un rilevatore di tensione correttamente tarato.  
 • Rimontare e fissare tutte le coperture e i componenti del sistema prima di collegare l'alimentazione all'apparato.  
 • Azionare l'apparato solo con il valore di tensione specificato.  
 • Poiché l'apparato non è dotato di interruttore, collegare un interruttore all'alimentatore.  
 • Collegare a terra il terminale FG dell'apparato.  
**Il mancato rispetto di queste istruzioni provocherà morte o gravi infortuni.**

**电击、爆炸或电弧危险**  
 • 在安装或卸载各种附件、硬件或者电缆之前或移除系统的任何护盖或元器件前,请先断开电源。  
 • 在安装或拆下产品前,从本产品和电源上拔下电源线的插头。  
 • 始终按照指示使用合适的额定电压传感器确认所有电源已关闭。  
 • 装回并固定好系统的所有护盖或元件之后再给产品供电。  
 • 操作本产品时,只使用指定的电压。  
 • 由于本产品不带电源开关,请确保先连接一个电源开关后再将电源接入到产品。  
 • 务必对本产品的FG端子接地。  
 不遵循上述说明将导致人员伤亡。

**감전, 폭발 또는 아크 플래시 위험성**  
 • 시스템에서 커버나 요소를 제거하기 전, 부품들, 하드웨어 또는 케이블을 설치하거나 제거하기 전에는 장치에서 모든 전원을 차단하십시오.  
 • 이 제품을 설치하거나 제거하기 전에 제품과 전원공급장치에서 전원 케이블을 뽑으십시오.  
 • 지정된 위치와 시점에서 전원이 꺼지는지 확인하려면 항상 적절한 정격 전압 감지 장치를 사용하십시오.  
 • 이 제품에 전원을 공급하기 전에 시스템의 모든 커버 또는 요소를 다시 장착하고 고정하십시오.  
 • 이 제품을 작동할 때는 지정된 전압만 사용하십시오.  
 • 이 제품에는 전원 스위치가 포함되지 않으므로 반드시 전원공급장치에 전원 스위치를 연결하십시오.  
 • 반드시 이 제품의 FG 단자를 접지하십시오.  
 이 지침을 따르지 않으면 사망하거나 중상을 입을 수 있습니다.

**⚠️ DANGER / 危険 / DANGER / GEFAHR / PELIGRO / PERICOLO / 危険 / 위험**

<p><b>ELECTRIC SHOCK AND FIRE</b> When using the SG terminal of the serial interface to connect an external device to this product: • Verify that a ground loop is not created when you set up the system. • Connect the SG terminal to remote equipment when the external device is not isolated. • Connect the SG terminal to a known reliable ground connection to reduce the risk of damaging the circuit. <b>Failure to follow these instructions will result in death or serious injury.</b></p>	<p>感電と火災の危険 シリアルインターフェイスの SG 端子を使って本製品と外部装置をつなぐ場合は、 • グランドループが形成されないようにシステムを設計してください。 • 接続相手がアイソレーションされていない場合、SG と接続相手側の SG を接続してください。 • 回路故障のリスク軽減のため、SG を信頼できる接地接続に接続してください。 上記の指示に従わないと、死亡または重傷を負うことになります。</p>	<p><b>CHOC ÉLECTRIQUE ET INCENDIE</b> Lors de l'utilisation de la borne SG de l'interface série pour relier un périphérique externe à ce produit : • Vérifiez qu'il n'y a pas de boucle de terre lors de l'installation du système. • Connectez la borne SG à un équipement distant lorsque le périphérique externe n'est pas isolé. • Connectez la borne SG sur une connexion de masse fiable et connue afin de réduire le risque d'endommager le circuit. <b>Le non-respect de ces instructions provoquera la mort ou des blessures graves.</b></p>	<p><b>GEFAHR EINES ELEKTRISCHEN SCHLAGS UND BRANDGEFAHR</b> Bei Verwendung der SG-Klemme der Seriellen Schnittstelle zum Anschluss eines externen Gerätes an dieses Produkt: • Vergewissern Sie sich, dass durch den Anschluss keine Erdschleife entsteht. • Schließen Sie die SG-Klemme an das externe Gerät an, wenn das externe Gerät nicht potenzialgetrennt ist. • Verbinden Sie die SG-Klemme mit einer zuverlässigen Erdung, um das Risiko einer Schaltbeschädigung zu verringern. <b>Die Nichtbeachtung dieser Anweisungen führt zu Tod oder schweren Verletzungen.</b></p>
<p><b>INCENDIO Y DESCARGA ELÉCTRICA</b> Cuando use el terminal SG de la Interfaz en serie para conectar un dispositivo externo a este producto: • Asegúrese de que no se crea un bucle de tierra al configurar el sistema. • Conecte el terminal SG al equipo remoto cuando el dispositivo externo no está aislado. • Conecte el terminal de SG a una conexión a tierra conocida y fiable para reducir el riesgo de daños en el circuito. <b>El incumplimiento de estas instrucciones podrá causar la muerte o lesiones serias.</b></p>	<p><b>SCOSSA ELETTRICA E INCENDIO</b> Nel caso si utilizzi il terminale SG dell'interfaccia seriale per collegare un dispositivo esterno a questo apparato: • Verificare che non si crei un anello di terra quando si configura il sistema. • Quando il dispositivo esterno non è isolato, collegare il terminale SG all'apparecchiatura remota. • Collegare il terminale SG a una connessione sicura di massa, per ridurre il rischio di danneggiare il circuito. <b>Il mancato rispetto di queste istruzioni provocherà morte o gravi infortuni.</b></p>	<p>电击和火灾 当使用串行接口的 SG 端子将外部设备连接到本产品时： • 确保在设置系统时没有形成接地回路。 • 当外部设备为非隔离式时，将 SG 端子连接到远程设备。 • 为减少电路损耗，请将 SG 端子接地。 不遵循上述说明将导致人员伤亡。</p>	<p>감전 및 화재 시리얼 인터페이스의 SG 단자를 사용하여 본 제품과 외부 장치를 연결하는 경우 다음에 유의하십시오. • 시스템을 설치할 때 접지 루프가 형성되지 않는지 확인하십시오. • 외부 장치가 격리되지 않았을 때 SG 단자를 원격 장비에 연결하십시오. • 회로 손상의 위험을 줄이기 위해 SG 단자를 알려진 신뢰할 수 있는 접지 연결에 연결하십시오. 이 지침을 따르지 않으면 사망하거나 중상을 입을 수 있습니다.</p>

**⚠️ WARNING/ 警告 / AVERTISSEMENT/ WARNUNG/ ADVERTENCIA/ AVVERTIMENTO/ 警告 / 경고**

<p><b>POTENTIAL FOR EXPLOSION</b> Do not use this product in hazardous environments or locations other than Class I, Division 2, Groups A, B, C, and D. • Substitution of any component may impair suitability for Class I, Division 2. Do not connect or disconnect this product unless power has been switched off or the area is known to be non-hazardous. Do not attempt to install, operate, modify, maintain, service, or otherwise alter this product except as permitted in this manual. Unpermitted actions may impair the suitability of this product for Class I, Division 2 operation. Use only non-incendive USB devices. Confirm that the USB cable has been attached with the USB cable clamp before using the USB interface. Use the USB (micro-B) interface for temporary connection only during maintenance and setup of the device. Do not use the USB (micro-B) interface in hazardous locations. <b>Failure to follow these instructions can result in death, serious injury, or equipment damage.</b></p>	<p>爆発のおそれ • 本製品は危険な環境内や Class I, Division 2, Groups A, B, C, D 以外の場所で使用しないでください。 • Class I, Division 2 への適合性を損なうおそれがあるので代替部品は使用しないでください。 • 電源を遮断するか、危険区域でないことが確認できない限り、装置の切り離しをしないでください。 • 本書で許可されていない方法で本製品を設置、操作、変更、保守、修理したり改造したりしないでください。許可されていない行為は、本製品の Class I, Division 2 における作動の適合性を損なうおそれがあります。 • 非発火性 USB 機器以外は接続しないでください。 • USB インターフェイスを使用する前に USB ケーブルが USB クランプを使って固定されているか確認してください。 • USB (micro-B) インターフェイスはメンテナンスやデバイス設定時の一時的な接続でのみ使用してください。 • USB (micro-B) インターフェイスは危険区域で使用しないでください。 上記の指示に従わないと、死亡、重傷、または物的損害を負う可能性があります。</p>	<p><b>RISQUE D'EXPLOSION</b> N'utilisez pas le produit dans des environnements ou des endroits dangereux autres que ceux de Classe I, Division 2, Groupes A, B, C et D. Le remplacement de n'importe quel composant peut nuire à la conformité à la Classe I, Division 2. Assurez-vous que l'alimentation est coupée ou que la zone ne présente aucun danger avant de connecter ou déconnecter le produit. Ne tentez pas d'installer, d'opérer, de modifier, d'entretenir, de réparer ou autrement modifier ce produit sauf si autorisé dans ce manuel. Les actions non autorisées peuvent nuire à l'aptitude au fonctionnement de Classe I, Division 2 du produit. N'utilisez que les périphériques USB non incendiaires. S'assurer qu'un câble USB est fixé à l'aide d'une attache pour câble USB avant d'utiliser l'interface USB. Utilisez l'interface USB (micro-B) pour une connexion temporaire pendant l'entretien et la configuration de l'appareil. N'utilisez pas l'interface USB (micro-B) dans les endroits dangereux. <b>Le non-respect de ces instructions peut provoquer la mort, des blessures graves ou des dommages matériels.</b></p>	<p><b>EXPLOSIONSGEFAHR</b> Verwenden Sie dieses Produkt nicht in Gefahrenbereichen oder an Orten, die nicht Klasse 1, Division 2, Gruppe A, B, C und D entsprechen. Der Austausch einer Komponente kann die Eignung für Klasse 1, Division 2 gefährden. Schließen Sie dieses Produkt nur an bzw. trennen Sie es nur von der Stromzufuhr, wenn Sie zuvor die Stromversorgung abgeschaltet haben oder wenn bekannt ist, dass im betreffenden Bereich keine Gefahr besteht. Versuchen Sie nicht, dieses Produkt entgegen den Beschreibungen und Anweisungen in dieser Anleitung zu installieren, zu betreiben, zu bearbeiten, zu warten oder anderweitige Arbeiten daran vorzunehmen. Handlungen, die nicht den Beschreibungen und Hinweisen in dieser Anleitung entsprechen, können die Eignung dieses Produkts für den Betrieb gemäß Klasse 1, Division 2 gefährden. Verwenden Sie ausschließlich nicht-entzündliche USB-Geräte. Überprüfen Sie vor Verwendung der USB-Schnittstelle, ob das USB-Kabel mit der USB-Klemme befestigt wurde. Der USB-Steckverbinder (micro-B) ist nur für den temporären Anschluss während der Wartung und Einrichtung des Geräts gedacht. Die USB-Schnittstelle (micro-B) darf nicht in explosionsgefährdeten Bereichen verwendet werden. <b>Die Nichtbeachtung dieser Anweisungen kann Tod, schwere Verletzungen oder Sachschäden zur Folge haben.</b></p>
<p><b>POSIBILIDAD DE EXPLOSIÓN</b> No utilice este producto en entornos peligrosos o en lugares distintos a la Clase I, División 2, Grupos A, B, C y D. Si sustituye cualquier componente, puede anular la conformidad con la Clase I, División 2. No conecte ni desconecte este producto a menos que haya apagado la alimentación eléctrica o esté seguro de que la zona no es peligrosa. No intente instalar, manejar, modificar, realizar servicios de mantenimiento ni alterar de cualquier otra forma este producto, excepto en los casos permitidos en este manual. Las acciones no permitidas pueden anular la conformidad de uso de Clase 1, División 2 de este producto. Utilice sólo dispositivos USB no incendiarios. Confirme que el cable USB ha sido sujetado con la pinza del cable USB antes de usar la interfaz USB. Use la interfaz USB (micro-B) para una conexión temporal solamente durante el mantenimiento y la configuración del dispositivo. No use la interfaz USB (micro-B) en lugares peligrosos. <b>El incumplimiento de estas instrucciones puede causar la muerte, lesiones serias o daño al equipo.</b></p>	<p><b>POSSIBILITÀ DI ESPLOSIONI</b> Non utilizzare questo prodotto in ambienti pericolosi o in siti diversi da quelli della Classe I, Divisione 2, Gruppi A, B, C e D. La sostituzione di qualsiasi componente può compromettere l'idoneità alla Classe I, Divisione 2. Non collegare né scollegare questo prodotto a meno che non sia stata disattivata l'alimentazione o non sia stato accertato che l'area non è soggetta a rischi. Non tentare di installare, azionare, modificare, fare manutenzione, assistenza o altro che alteri questo prodotto, eccetto quanto consentito in questo manuale. Azioni non consentite potrebbero compromettere l'idoneità del prodotto per il funzionamento in Classe I, Divisione 2. Utilizzare solo dispositivi USB a prova di incendio. Verificare che il cavo USB sia stato fissato con il morsetto serracavo USB prima di utilizzare l'interfaccia USB. Utilizzare l'interfaccia USB (micro-B) per il collegamento temporaneo durante la manutenzione e la configurazione del dispositivo. Non utilizzare l'interfaccia USB (micro-B) in siti pericolosi. <b>Il mancato rispetto di queste istruzioni può provocare morte, gravi infortuni o danni alle apparecchiature.</b></p>	<p><b>可能存在爆炸危险</b> • 请勿在 1 级 2 区 A, B, C 和 D 组以外的危险环境或位置使用本产品。 • 请勿使用可能会削弱对 1 级 2 区适用性的替换组件。 • 除非电源已关闭或确定操作区域无危险，否则请勿连接本产品或断开本产品的连接。 • 除非本手册中允许，否则请勿尝试安装、操作、修改、维护、保养或改造本产品。未经准许的操作会损害本产品 1 级 2 区操作的适用性。 • 仅使用非易燃性 USB 设备。 • 在使用 USB 接口前请确认 USB 电缆紧固夹已安装在 USB 电缆上。 • USB (micro-B) 接口只适合装置维护和设置期间的临时连接。 • 请勿在危险位置使用 USB (micro-B) 接口。 不遵循上述说明可能导致人员伤亡或设备损坏。</p>	<p>폭발 가능성 • 이 제품을 클래스 1, 디비전 2, 그룹 A, B, C, D 이외의 위험한 환경이나 장소에서 사용하지 마십시오. • 구성 부품을 대체하면 클래스 1, 디비전 2에 적합하지 않을 수 있습니다. • 전원이 꺼져 있거나 해당 구역이 확실히 위험하지 않은 구역이 아닌 경우 이 제품을 연결하거나 분리하지 마십시오. • 이 설명서에서 허용된 것을 제외하고 제품을 설치, 작동, 개조, 유지보수, 정비 또는 기타 다른 방법으로 변경하려고 시도하지 마십시오. 허용되지 않은 작업을 수행할 경우 이 제품이 클래스 1, 디비전 2에 해당하는 작동에 적합하지 않을 수 있습니다. • 비발화성 USB 장치만 사용하십시오. • USB 인터페이스를 사용하기 전에 USB 케이블에 USB 케이블 클램프가 부착되어 있는지 확인하십시오. • 장치의 유지보수 및 설치 중에만 임시 연결용 USB (마이크로 B) 인터페이스를 사용하십시오. • 위험한 장소에서는 USB (마이크로 B) 인터페이스를 사용하지 마십시오. 이러한 지침을 따르지 않을 경우 사망, 중상 또는 장비 손상이 초래될 수 있습니다.</p>

Package Contents/ 梱包内容 / Contenu de l'emballage/ Lieferumfang/ Contenido del paquete/ Contenuto della confezione/ 装箱物品 / 패키지 내용물

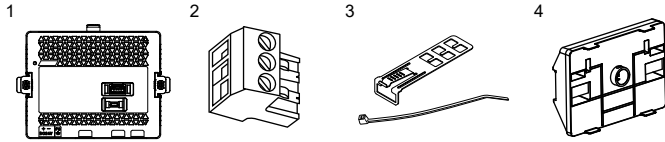

Please confirm that the following items listed are present. If you find anything damaged or missing, please contact customer support.

- 1 STM6000 Series rear module x 1
- 2 DC power supply connector x 1
- 3 USB clamp Type A (1 port) x 1 set (1 clip and 1 tie)
- 4 Rear module intallaion adapter x 1
- 5 Installation guide (this guide) x 1
- 6 Warning/Caution Information x 1

以下のアイテムがすべて揃っていることを確認してください。万一破損や部品不足、その他お気付きの点がありましたら、弊社カスタマーケアセンターまでご連絡くださいますようお願いいたします。

- 1 STM6000 シリーズリアモジュール x 1
- 2 DC 電源コネクタ x 1
- 3 USB クランプ Type A (1 ポート) x 1 セット (クリップ 1 とタイ 1)
- 4 リアモジュール取り付けアダプター x 1
- 5 取扱説明書 (本書) x 1
- 6 安全に関する使用上の注意 x 1

Veillez confirmer que les articles suivants sont présents. Si vous constatez que des articles sont endommagés ou manquants, contactez l'assistance à la clientèle.

- 1 STM6000 Series Module arrière x 1
- 2 Connecteur d'alimentation CC x 1
- 3 Pince USB Type A (1 port) x 1 jeu (1 pince et 1 joint)
- 4 Adaptateur d' installation du module arrière x 1
- 5 Guide d'installation (ce guide) x 1
- 6 Informations d'avertissement et de précaution x 1

Bitte überprüfen Sie, ob die nachfolgend aufgeführten Komponenten vorhanden sind. Sollte sich herausstellen, dass etwas fehlt oder beschädigt ist, setzen Sie sich bitte mit dem Kundendienst in Verbindung.

- 1 STM6000-Serie Hintere Modul x 1
- 2 Gleichspannungs-Versorgungsstecker x 1
- 3 USB-Kabelklemme Typ A (1 Port) x 1 Satz (1 Schelle und 1 Binder)
- 4 Montageadapter hinteres Modul x 1
- 5 Installationsanleitung (vorliegend) x 1
- 6 Warnungs-/Vorsichtshinweise x 1

Confirme que los siguientes elementos estén presentes. Si descubriese que falta algún elemento o que hay alguno dañado, comuníquese inmediatamente con el servicio de atención al cliente.

- 1 Serie STM6000 Módulo posterior x 1
- 2 Conector de alimentación eléctrica CC x 1
- 3 Abrazadera de USB tipo A (1 puerto) x 1 juego (1pinza y 1 brida)
- 4 Adaptador de instalación de módulo posterior x 1
- 5 Manual de instalación (el presente) x 1
- 6 Información de advertencia/precaución x 1

Verificare che l'elenco dei seguenti articoli sia presente. In caso di danni o di mancanza, contattare il supporto clienti.

- 1 Serie STM6000 Modulo posteriore x 1
- 2 Connettore dell'alimentatore CC x 1
- 3 Morsetto USB Tipo A (1 porta) x 1 set (1 molletta e 1 fascetta)
- 4 Adattatore per installazione del modulo posteriore x 1
- 5 Guida di installazione (la presente guida) x 1
- 6 Informazioni di Avvertimento / Attenzione x 1

请确认备有以下所列项目。如果您发现有任何损坏或缺失，请立即与客服人员联系。

- 1 STM6000 系列后模块 x 1
- 2 DC 电源连接器显示模块 x 1
- 3 USB 电缆夹具 A 型 (1 个端口) x 1 组 (1 个夹子与 1 根带子)
- 4 后模块安装适配器 x 1
- 5 安装指南 (本指南) x 1
- 6 警告 / 小心信息 x 1

목록에 있는 다음 항목이 있는지 확인하십시오. 손상되거나 누락된 항목이 있는 경우 고객 지원부로 연락하십시오.

- 1 STM6000 시리즈리어 모듈 x 1
- 2 DC 전원공급장치 커넥터 x 1
- 3 USB 클램프 A형(포트 1개) x 1 세트 (클립 1개와 타이 1개)
- 4 리어 모듈 설치 어댑터 x 1
- 5 설치 설명서 (이 설명서) x 1
- 6 경고/주의 정보 x 1

Model Numbers/ 型式 / Numéros de modèle/ Typennummern/ Números de modelo/ Numeri di modello/ 型号 / 모델 번호

	Model name	Model number*1
STM6000 Series / STM6000 시리즈 / STM6000 Series / STM6000-Serie / Serie STM6000 / Serie STM6000 / STM6000 系列 / STM6000 시리즈	STM-6B00	PFXSTM6B00D PFXSTM6B00DE

\*1 All model numbers may be followed by any letter or number./ 型式番号の末尾に英数字が付加されている製品も含まれます./ Tous les numéros de modèle peuvent être suivis d'une lettre ou d'un chiffre./ Auf alle Typennummern kann ein Buchstabe oder eine Zahl folgen./ Todos los números de modelo pueden ser seguidos por cualquier letra o número./ Tutti i numero del modello potrebbero essere seguiti da lettere o numeri./ 所有型号后面可以跟任何字母或数字./ 모든 모델 번호 뒤에 문자나 숫자가 있을 수 있습니다.

Parts Identification/ 各部名称 / Identification des pièces/ Bauteilkennzeichnung/ Identificación de piezas/ Identificazione delle parti/ 部品标识 / 부품 식별

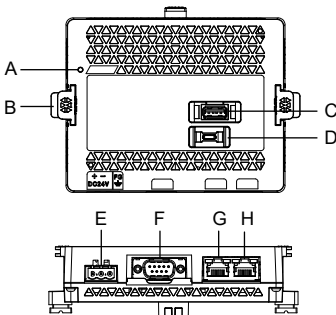

- A: Status LED
- B: Bumper
- C: USB (Type A) interface
- D: USB (micro-B) interface
- E: Power plug connector
- F: Serial interface (COM1)
- G: Ethernet interface (ETH1)
- H: Ethernet interface (ETH2)

**NOTE:**  
 • Use only the SELV (Safety Extra-Low Voltage) circuit to connect the serial, USB and Ethernet interfaces.  
 • The serial interface is not isolated.  
 • The SG (signal ground) and FG (functional ground) terminals of serial interfaces are connected inside this product.

- A: ステータス LED
- B: バンパー
- C: USB (Type A) インターフェイス
- D: USB (micro-B) インターフェイス
- E: 電源コネクタ
- F: シリアルインターフェイス (COM1)
- G: イーサネットインターフェイス (ETH1)
- H: イーサネットインターフェイス (ETH2)

**注記:**  
 • シリアル、USB、およびイーサネットインターフェイスは、必ず SELV (安全超低電圧) 回路に接続してください。  
 • シリアルインターフェイスにはアイソレーション機能はありません。  
 • シリアルインターフェイスは、内部で SG (信号接地) と FG (機能接地) が接続されています。

- A: Voyant d'état
- B: Butoir
- C: Interface USB (Type A)
- D: Interface USB (micro-B)
- E: Connecteur de fiche d'alimentation
- F: Interface série (COM1)
- G: Interface Ethernet (ETH1)
- H: Interface Ethernet (ETH2)

**REMARQUE :**  
 • Utilisez uniquement le circuit SELV (Safety Extra-Low Voltage) pour connecter les interfaces série, USB et Ethernet.  
 • L'interface série n'est pas isolée.  
 • Les bornes SG (mise à la terre du signal) et FG (prise de terre) des interfaces série sont connectées à l'intérieur du produit.

- A: Status-LED
- B: Stoßfänger
- C: USB-Schnittstelle (Typ A)
- D: USB-Schnittstelle (micro-B)
- E: Netzstecker
- F: Serielle Schnittstelle (COM1)
- G: Ethernet-Schnittstelle (ETH1)
- H: Ethernet-Schnittstelle (ETH2)

**HINWEIS:**  
 • Verwenden Sie für den Anschluss der Schnitt-, USB- und Ethernet-Schnittstellen ausschließlich die SELV-Schaltung (Safety Extra-Low Voltage).  
 • Der serielle Schnittstelle ist nicht potenzialgetrennt.  
 • Die Klemmen SG (Signallerde) und FG (Funktionserde) serieller Schnittstellen sind im Produkt miteinander verbunden.

- A: LED de estado
- B: Tope
- C: Interfaz USB (Tipo A)
- D: Interfaz USB (micro-B)
- E: Conector de alimentación
- F: Interfaz en serie (COM1)
- G: Interfaz Ethernet (ETH1)
- H: Interfaz Ethernet (ETH2)

**NOTA:**  
 • Use únicamente el circuito SELV (Safety Extra-Low Voltage) para conectar las interfaces USB, Ethernet y en serie.  
 • La interfaz en serie no está aislada.  
 • Los terminales SG (toma de tierra de señal) y FG (puesta a tierra funcional) de las interfaces en serie están conectados dentro de este producto.

- A: LED di stato
- B: Allineatore
- C: Interfaccia USB (Tipo A)
- D: Interfaccia USB (micro-B)
- E: Connettore di alimentazione
- F: Interfaccia seriale (COM1)
- G: Interfaccia Ethernet (ETH1)
- H: Interfaccia Ethernet (ETH2)

**NOTA:**  
 • Utilizzare solo il circuito SELV (Safety Extra-Low Voltage) per collegare le interfacce seriali, USB ed Ethernet.  
 • L'interfaccia seriale non è isolata.  
 • I terminali SG (massa segnale) e FG (massa funzionale) delle interfacce seriali sono collegati all'interno a questo prodotto.

- A: 状态 LED
- B: 缓冲器
- C: USB (A 型) 接口
- D: USB (micro-B) 接口
- E: 电源插头连接器
- F: 串行接口 (COM1)
- G: 以太网接口 (ETH1)
- H: 以太网接口 (ETH2)

**注:**  
 • 只使用安全特低电压 (SELV) 电路连接串行、USB 和以太网接口。  
 • 该串口为非隔离式接口。  
 • 串行接口的 SG (信号接地) 和 FG (功能接地) 端子在本产品内部进行连接。

- A: 상태 LED
- B: 범퍼
- C: USB (A형) 인터페이스
- D: USB (마이크로 B) 인터페이스
- E: 전원 플러그 커넥터
- F: 직렬 인터페이스 (COM1)
- G: 이더넷 인터페이스 (ETH1)
- H: 이더넷 인터페이스 (ETH2)

**참고:**  
 • SELV (Safety Extra-Low Voltage) 회로만 사용하여 직렬 인터페이스, USB 인터페이스 및 이더넷 인터페이스를 연결하십시오.  
 • 시리얼 인터페이스에는 절연 기능이 없습니다.  
 • 시리얼 인터페이스는 내부에서 SG (신호 접지)와 FG (기능 접지)가 접속되어 있습니다.

**Status LED/ ステータス LED/ Voyant d'état/ Status-LED/ LED de estado/ LED di stato/ 状态 LED/ 상태 LED**

- After power is turned on, normal status indication by the LED is: red light > flashing orange > green light.
- For other LED indications, refer to the STM6000 Series Hardware Manual.
- Después de encender el equipo, el estado normal según lo indica el LED es: luz roja > luz naranja intermitente > luz verde.
- Para obtener más información sobre las indicaciones del LED, consulte el Manual de hardware de STM6000 Series.
- 電源投入後の正常なステータス LED 表示は、赤点灯→オレンジ点滅→緑点灯です。
- 上記以外の表示については、STM6000シリーズハードウェアマニュアルを参照してください。
- Dopo aver acceso l'alimentazione, l'indicazione normale dello stato fornita dal LED è: luce rossa > arancione lampeggiante > luce verde.
- Per le altre indicazioni dei LED, far riferimento al Manuale hardware Serie STM6000.
- Après avoir mis l'équipement sous tension, l'indication de statut normal par le voyant est : voyant rouge > orange clignotant > voyant vert.
- Pour les autres indications de voyant, consultez le Manuel du matériel STM6000 Series.
- Nach Einschalten der Stromzufuhr ist die LED-Normalzustandsanzeige wie folgt: rotes Licht > orange blinkend > grünes Licht.
- Weitere Informationen zur LED-Anzeige finden Sie im Hardware-Handbuch STM6000-Serie.
- 전원이 켜지면 LED에 의해 빨간색 점등 > 주황색 점멸 > 녹색 점등으로 바뀌면서 정상 상태를 표시합니다.
- 다른 LED 표시에 대한 내용은 STM6000 시리즈 하드웨어 설명서를 참조하십시오.
- 电源打开时，LED 的正常状态指示为：红灯 > 闪烁橙色 > 绿灯。
- 有关其它 LED 指示，请参阅 STM6000 系列硬件手册。

**General Specifications/ 一般仕様 / Caractéristiques générales/ Allgemeine Daten/ Especificaciones generales/ Specifiche generali/ 一般规格 / 일반 사양**

Rated input voltage/ 定格電圧 / Tension d'entrée nominale/ Nominale Eingangsspannung/ Tensión de entrada nominal/ Tensione d'ingresso nominale/ 额定输入电压 / 정격 입력 전압	24 Vdc
Input voltage limits/ 電圧許容範囲 / Limites de tension d'entrée/ Grenzwerte für die Eingangsspannung/ Límites de tensión de entrada/ Limiti di ingresso nominale/ 输入电压限制 / 입력 전압 제한치	19.2...28.8 Vdc
Power consumption (max.)/ 消費電力 (最大値) / Consommation d'énergie (max.)/ Stromaufnahme (max.)/ Consumo de energía (máx.)/ Consumo di corrente (max.)/ 功耗 (最大) / 소비 전력 (최대)	6.8 W
Ambient air temperature/ 使用周囲温度 / Température de l'air ambient/ Umgebungstemperatur/ Temperatura ambiente/ Temperatura ambiente dell'aria/ 工作温度 / 주변 공기 온도	0...60 °C (32...140 °F)
Ambient air and storage humidity (non condensing, wet bulb temperature 39 °C [102.2 °F] or less)/ 使用および保存周囲湿度 (結露のないこと、湿球温度 39 °C [102.2 °F] 以下) / Température de l'air ambiant et humidité de rangement (sans condensation, température du thermomètre mouillé 39 °C [102,2 °F] ou moins)/ Umgebungstemperatur und Lagerfeuchtigkeit (nicht kondensierend, Feuchtkugeltemperatur: 39 °C (102,2 °F) oder darunter)/ Humedad ambiente del aire y del almacenamiento (sin condensación, temperatura de bulbo húmedo 39 °C (102,2 °F) o menos)/ Umidità ambiente dell'aria e di magazzino (temperatura bulbo umido, non condensante 39 °C [102,2 °F] o minore)/ 工作温度和存储湿度 (无冷凝，湿球温度 39 °C [102.2 °F] 或更低) / 주변 공기 및 보관 습도 (비응축, 습식 전구 온도 39 °C [102.2 °F] 이하)	10%...90% RH
Pollution degree/ 汚染度 / Degré de pollution/ Verschmutzungsgrad/ Grado de contaminación/ Grado di inquinamento/ 汚染等級 / 오염도	2
Atmospheric pressure (operating altitude: 2,000 m [6,561 ft] or lower)/ 耐气压 (使用高度: 海拔 2,000 m [6,561 ft] 以下) / Pression atmosphérique (altitude de fonctionnement : 2 000 m [6 561 ft] ou inférieur)/ Atmosphärischer Druck (Betriebshöhe: 2.000 m [6.561 ft] oder darunter)/ Presión atmosférica (altitud de funcionamiento: 2.000 m [6.561 ft] o inferior)/ Pressione atmosferica (altitudine di funzionamento: 2.000 m [6.561 ft] o minore)/ 大气压力 (工作海拔高度: 2,000 m [6,561 ft] 或更低) / 대기압(작동 고도: 2,000 m [6,561 ft] 이하)	800...1,114 hPa

**Installation/ 取り付け / Installation/ Montage/ Instalación/ Installazione/ 安装 / 설치**

<p><b>Installation Requirement:</b> Be aware of the following when building this product into an end-use product:</p> <ul style="list-style-type: none"> <li>• Install this product in an enclosure with mechanical rigidity.</li> <li>• This product is not designed for outdoor use. UL certification obtained is for indoor use only.</li> <li>• This equipment is an open-type device and is meant to be installed in an enclosure suitable for the environment. Install in an enclosure where the equipment is inaccessible without the use of tools.</li> </ul>	<p><b>取り付け条件:</b> 本製品を機器に組み込む場合は、以下の事項にご注意ください。</p> <ul style="list-style-type: none"> <li>• 本製品は剛性の高いエンクロージャーに取り付けてください。</li> <li>• 本製品は屋外使用を前提に設計されていません。また、室内専用機として UL 認証を取得しています。</li> <li>• 本製品はオープンタイプの機器です。環境に適したエンクロージャーに取り付けて使用してください。</li> </ul>	<p><b>Condition de montage :</b> Soyez conscient des points suivants lors de la construction de ce produit en un produit d'utilisation finale :</p> <ul style="list-style-type: none"> <li>• Installez ce produit dans un boîtier équipé d'une rigidité mécanique.</li> <li>• Ce produit n'est pas conçu pour une utilisation en extérieur. La certification UL obtenue est pour une utilisation en intérieur seulement.</li> <li>• Cet équipement est un appareil de type ouvert et est destiné à être installé dans un boîtier adapté à l'environnement. Installer dans un boîtier où l'équipement est inaccessible sans l'utilisation d'outils.</li> </ul>	<p><b>Installationsanforderungen:</b> Bitte beachten Sie Folgendes beim Einbau des Produkts in ein Endverwendungsprodukt:</p> <ul style="list-style-type: none"> <li>• Montieren Sie dieses Produkt in einem mechanisch stabilen Gehäuse.</li> <li>• Dieses Produkt ist nicht für die Verwendung im Freien ausgelegt. Die UL-Zertifizierung gilt nur für die Verwendung in geschlossenen Räumen.</li> <li>• Dieses Produkt ist ein offenes Gerät, das für die Montage in einem für die Umgebung geeigneten Gehäuse gedacht ist. Montieren Sie das Gerät in einem Gehäuse, in dem das Gerät ohne Werkzeug nicht zugänglich ist.</li> </ul>
<p><b>Requisitos de instalación:</b> Tenga en cuenta la siguiente información cuando instale este equipo en un producto de uso final:</p> <ul style="list-style-type: none"> <li>• Instale este producto en una carcasa con rigidez mecánica.</li> <li>• Este producto no está diseñado para uso en exteriores. La certificación UL obtenida es solamente para uso en interiores.</li> <li>• Este equipo es un dispositivo de tipo abierto y está diseñado para ser instalado en un recinto adecuado para el entorno. Colóquelo en un recinto donde no se pueda acceder al equipo sin usar herramientas.</li> </ul>	<p><b>Requisiti per l'installazione:</b> Far attenzione a quanto segue quando si trasforma questo apparato in un apparato personalizzato:</p> <ul style="list-style-type: none"> <li>• Installare l'apparato in una custodia avente rigidità meccanica.</li> <li>• L'apparato non è stato progettato per uso esterno. La certificazione UL è stata rilasciata solo per usi interni.</li> <li>• Questa apparecchiatura è un dispositivo a tipo aperto, cioè deve essere installata in un contenitore adatto all' ambiente in cui si trova. Installare in un contenitore nel quale l'apparecchiatura risulti inaccessibile senza l' uso di attrezzi.</li> </ul>	<p><b>安装要求:</b> 将此产品集成到终端使用产品时注意以下事项:</p> <ul style="list-style-type: none"> <li>• 将本产品安装在具有足够机械强度的机柜中。</li> <li>• 本产品不适合在户外使用。获得的 UL 认证仅限室内使用。</li> <li>• 此设备是开放式设备，应安装到与环境相应的机柜中。安装在只有使用工具才能访问设备的机柜中。</li> </ul>	<p><b>설치 요구 사항</b> 이 제품을 최종 사용 제품에 구축할 때는 다음에 유의하십시오.</p> <ul style="list-style-type: none"> <li>• 이 제품을 기계적 강성을 갖춘 인클로저에 설치하십시오.</li> <li>• 이 제품은 실외용으로 설계되지 않았습니니다. 실내 전용으로 UL 인증을 획득했습니다.</li> <li>• 이 장비는 개방형 형식 장치이며 환경에 적합한 인클로저에 설치되어야 합니다. 공구를 사용하지 않고 장비에 액세스할 수 없는 인클로저에 설치하십시오.</li> </ul>

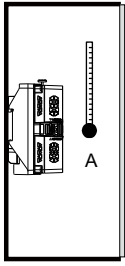

A: Internal temperature/ 盤内温度 / Température interne/ Innentemperatur/  
Temperatura interna/ Temperatura interna/ 内部温度 / 내부 온도  
B: External temperature/ 盤外温度 / Température externe/ Außentemperatur/  
Temperatura externa/ Temperatura esterna/ 外部温度 / 외부 온도

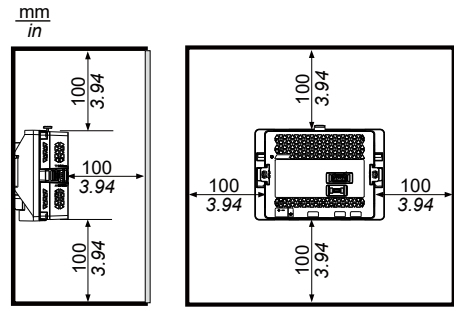

**NOTE:**

- Check that the installation wall or cabinet surface is flat, in good condition and has no jagged edges. Metal reinforcing strips may be attached to the inside of the wall, near the installation location, to increase its rigidity.
- Depending on the material and design of the wall or casing, the installation surface may need to be strengthened. Especially when installing this product in a place where high levels of vibration are expected, your design should give due consideration to the weight of this product.
- The wall or cabinet must be designed to avoid any induced vibration resonance on the rear module exceeding an amplitude factor of 10 and to avoid any induced permanent vibration resonance.
- Check that the ambient air temperature and the ambient humidity are within their specified ranges. When installing this product in a cabinet or enclosure, the ambient air temperature is the cabinet's or enclosure's internal and external temperature.
- Be sure that heat from surrounding equipment does not cause this product to exceed its standard operating temperature.

**REMARQUE :**

- Assurez-vous que le mur d'installation ou la surface de l'armoire est plane, en bon état et ne comporte pas de bords irréguliers. Des bandes métalliques de renforcement peuvent être fixées à l'intérieur du mur, à proximité de l'endroit d'installation, pour en augmenter la robustesse.
- Selon les matériaux et la conception du mur ou du boîtier, il faut peut-être renforcer la surface d'installation. Particulièrement lors de l'installation de ce produit dans un endroit où de hauts niveaux de vibrations sont attendus, votre conception devrait prendre en considération le poids du produit.
- Le mur d'installation ou la l'armoire doit être conçu afin d'éviter toute résonance de vibration induite sur le module arrière qui dépasse un facteur ponctuel de 10 et toute résonance de vibration permanente induite.
- Assurez-vous que la température de l'air ambiant et l'humidité ambiante sont comprises dans les plages indiquées. Lors de l'installation du produit dans une armoire ou un boîtier, la température ambiante de fonctionnement est la température interne ou externe de l'armoire ou du boîtier.
- Assurez-vous que la chaleur dégagée par les équipements situés à proximité n'entraîne pas un dépassement de la température de fonctionnement standard du produit.

**NOTA:**

- Compruebe que el panel de instalación o la superficie del armario sea plano, que esté en buen estado y que los flancos no presenten picos. Puede colocar tiras metálicas de refuerzo en la parte interior de la pared, cerca del lugar de instalación para aumentar la rigidez.
- Según el material y diseño de la pared o carcasa, es posible que sea necesario reforzar la superficie para la instalación. El diseño deberá tener en cuenta el peso de este producto, especialmente cuando lo instala en un lugar con altos niveles de vibración.
- La pared o carcasa debe estar diseñado para evitar toda resonancia de vibraciones inducidas en el módulo posterior que supere un factor puntual de 10, y para evitar cualquier resonancia de vibraciones inducidas permanentes.
- Compruebe que la temperatura ambiente y la humedad ambiente se encuentren dentro de los rangos especificados. Cuando instale este producto en un armario o en una carcasa, la temperatura ambiente es la temperatura interna y externa de la carcasa.
- Asegúrese de que el calor desprendido por el equipo adyacente no ocasione que este producto supere su temperatura de funcionamiento estándar.

**注:**

- 检查安装面板或机柜表面是否平坦、状况良好且无参差不齐的边缘。可以在面板内侧临近安装位置处加上金属加固条以增强稳固性。
- 根据面板或外壳的材料和设计，安装表面可能需要加固。特别是当将本产品安装在预料会产生高振动的地方时，设计应充分考虑产品的重量。
- 面板或机柜的设计必须避免后模块上的任何诱发共振超过正点系数 10，并避免任何诱发永久共振。
- 确保环境温度和湿度在指定范围内。当在机柜或机箱中安装本产品时，“环境气温”是指机柜或机箱的内部和外部温度。
- 请确保周围设备的散热不会导致本产品超出其标准工作温度。

**注記:**

- 設置する壁またはケースの面が平坦で、良好な状態にあり、尖った角がないことを確認してください。壁内側の取り付け位置付近に金属製の補強版を取り付けることで、強度を向上させることができます。
- 壁またはケースの材質、形状によっては、補強等の対策が必要です。特に振動が発生する場所に取り付ける場合は、本製品の質量を十分に考慮した設計にしてください。
- 壁またはケースは振幅増大係数が 10 を超える共振をリアモジュールに誘起しないよう、また継続的な共振を誘起しないよう設計してください。
- 使用周囲温度と使用周囲湿度が指定の範囲内にあることを確認のうえ、使用してください。本製品をケースやエンクロージャーに組み込んで使用する場合は、盤内と盤外の両方の温度を使用周囲温度としてください。
- 他の機器の発熱で本製品が過熱しないようにしてください。

**HINWEIS:**

- Vergewissern Sie sich, dass die Schaltwand- oder Schaltschrankoberfläche eben und einwandfrei Zustand ist und keine scharfen Kanten aufweist. Bei Bedarf können Verstärkungen an der Innenseite der Wand in der Nähe der Montagestelle für das Gerät angebracht werden, um die Steifigkeit zu erhöhen.
- Je nach Material und Ausführung der Wand oder des Gehäuses muss die Montagefläche möglicherweise verstärkt werden. Insbesondere bei der Montage dieses Produkts an Orten, an denen starke Vibrationen zu erwarten sind, sollte das Gewicht dieses Produkts bei Ihrer Konstruktion berücksichtigt werden.
- Der Wand oder des Gehäuses muss so konstruiert sein, dass eine induzierte Vibrationsresonanz am hinteren Modul einen Faktor von 10 nicht überschreitet und eine induzierte permanente Vibrationsresonanz vermieden wird.
- Stellen Sie sicher, dass Umgebungstemperatur und Luftfeuchtigkeit innerhalb der vorgeschriebenen Bereiche liegen. Bei der Installation dieses Produkts in einem Schaltschrank oder Gehäuse bezieht sich die Umgebungstemperatur auf die interne und externe Temperatur des Schaltschranks bzw. Gehäuses.
- Vergewissern Sie sich, dass durch die von umgebenden Geräten abgestrahlte Wärme nicht zu einer Überschreitung der Standard-Betriebstemperatur dieses Produkts führt.

**NOTA:**

- Verificare che la parete di installazione o la superficie del cabinet sia piatta, in buone condizioni e che presenti bordi uniformi. È possibile fissare strisce metalliche di rinforzo all'interno della parete, vicino al punto di installazione, per aumentarne la rigidità.
- A seconda del materiale e del design della parete o della struttura in cui viene installato, la superficie di installazione potrebbe dover essere rinforzata. Soprattutto quando si installa questo prodotto in un luogo in cui si prevedono livelli elevati di vibrazioni, la predisposizione del montaggio dovrebbe tenere conto del peso di questo prodotto.
- La parete di installazione o la cabinet deve essere disegnato in modo da evitare ogni risonanza da vibrazioni indotte sul modulo posteriore che superi un fattore di puntualità 10, in modo che non si verifichino risonanze permanenti da vibrazioni indotte.
- Accertarsi che la temperatura ambiente dell'aria e l'umidità ambiente siano comprese negli intervalli specificati. Quando si installa il prodotto in un cabinet o in una custodia, la temperatura ambiente dell'aria è quella della temperatura interna ed esterna del cabinet o della custodia.
- Accertarsi che il calore generato dalle apparecchiature circostanti non determini il superamento della temperatura standard di funzionamento dell'apparato.

**참고:**

- 설치 벽이나 캐비닛 표면이 평평하고 상태가 양호하며 모서리가 고르지 확인하십시오. 금속 보강대를 벽 내부 설치 위치 근처에 부착하면 강도를 높일 수 있습니다.
- 벽이나 외피의 재료와 설계에 따라 설치 표면을 강화해야 할 수도 있습니다. 특히 높은 수준의 진동이 예상되는 곳에 이 제품을 설치하는 경우, 설계 시 이 제품의 무게를 잘 고려하여야 합니다.
- 벽이나 캐비닛은 이산 계수가 10을 초과하는 진동 공진이 리어 모듈에 발생하지 않도록 또한 영구 진동 공진이 발생하지 않도록 설계되어야 합니다.
- 주변 공기 온도와 주변 습도가 지정된 범위 내에 있도록 하십시오. 이 제품을 캐비닛이나 인클로저 내부에 설치할 때 주변 공기 온도는 캐비닛이나 인클로저의 내부 및 외부 온도입니다.
- 주위 장비에서 발산하는 열로 인해 표준 작동 온도를 초과하지 않도록 하십시오.

**Installing on DIN Rail/ DIN レールへの取り付け / Installation sur un rail DIN/ Montage auf DIN-Schiene/ Colocación en el riel DIN/ Installazione del binario DIN/ 安装在 DIN 导轨上 / DIN 레일에 설치하기**

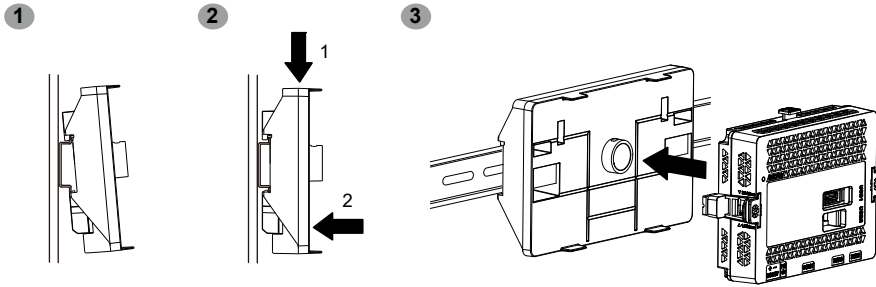

- 1 Position the top groove of the rear module installation adapter on the top edge of the DIN rail.
- 2 Push down on the adapter until the bottom groove of the mounting adapter fits under the DIN rail.
- 3 Insert and push the rear module to the adapter straight in until it locks into place.

- 1 リアモジュール取り付けアダプターの上側の溝を DIN レールの上端にひっかけます。
- 2 アダプターを下方方向に押し下げ、アダプターの下側の溝が DIN レールの下側にはまるまで押し込みます。
- 3 アダプターにリアモジュールをまっすぐに挿入し、正しい位置にはまるまで押し込みます。

- 1 Positionnez la rainure supérieure de l'adaptateur d'installation du module arrière sur le bord supérieur du rail DIN.
- 2 Poussez sur l' adaptateur jusqu' à ce que la rainure inférieure de l' adaptateur de montage s' installe sous le rail DIN.
- 3 Insérez et poussez le module arrière vers l' adaptateur jusqu' à ce qu' il verrouille en place.

- 1 Positionieren Sie die obere Nut des Montageadapters für das hintere Modul auf der oberen Kante der DIN-Schiene.
- 2 Drücken Sie den Adapter nach unten, bis die untere Nut des Montageadapters unter die DIN-Schiene passt.
- 3 Setzen Sie das hintere Modul ein, und drücken Sie es gerade hinein, bis es einrastet.

- 1 Posicione la ranura en la parte superior del adaptador de montaje del módulo posterior en el borde superior del riel DIN.
- 2 Presione el adaptador hacia abajo hasta que la ranura en la parte inferior del adaptador de montaje entre debajo del riel DIN.
- 3 Inserte el módulo posterior y empújelo hacia el adaptador hasta que encaje.

- 1 Posizionare l' incavo superiore dell' adattatore di montaggio del Modulo Posteriore sul bordo superiore del binario DIN.
- 2 Spingere in basso l' adattatore finché l' incavo di fondo dell' adattatore di montaggio si inserisce ne binario DIN.
- 3 Inserire e premere per dritto il modulo posteriore fino a bloccarlo in sede.

- 1 将后模块安装适配器的顶部凹槽放置在 DIN 导轨的顶部边缘。
- 2 向下推适配器，直到安装适配器的底部凹槽卡到 DIN 导轨下面。
- 3 将后模块径直插入适配器，直至其锁定到位。

- 1 설치 어댑터 리어 모듈의 상단 홈을 DIN 레일 상단 모서리에 자리 잡게 합니다.
- 2 마운팅 어댑터의 하단 홈이 DIN 레일 아래에 끼워질 때까지 어댑터를 누릅니다.
- 3 리어 모듈을 어댑터에 삽입하고 제자리에 고정될 때까지 똑바로 밀어 넣습니다.

**Removing from DIN Rail/ DIN 레ールからの取り外し / Retrait du rail DIN/ Entfernen von DIN-Schiene/ Retirar el adaptador del riel DIN/ Rimozione dal binario DIN/ 从 DIN 导轨上拆卸 / DIN 레일에서 제거하기**

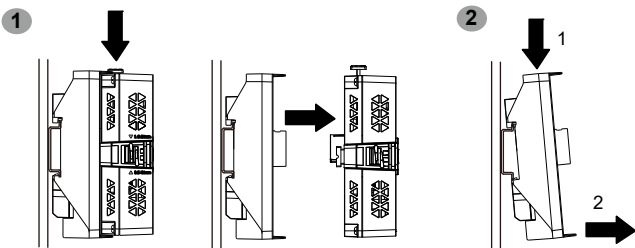

- 1 Push and hold the button at the top of the rear module, and pull the rear module straight out.
- 2 Push down on the rear module mounting adapter and unhook the bottom part of the adapter from the DIN rail.

- 1 リアモジュールの上部にあるボタンを押したまま、リアモジュールをまっすぐに引き抜きます。
- 2 リアモジュール取り付けアダプターを下方方向に押し下げ、アダプターの下側を DIN レールから取り外します。

- 1 Poussez et maintenez enfoncé le bouton en haut du module arrière et retirez le module arrière.
- 2 Poussez sur l' adaptateur de montage du module arrière et décrochez la partie inférieure de l' adaptateur du rail DIN.

- 1 Drücken Sie die Taste oben am hintere Modul anhaltend, und ziehen Sie das hinteren Moduls gerade heraus.
- 2 Drücken Sie den Adapter für die Montage des hinteren Moduls nach unten, und haken Sie den unteren Teil des Adapters von der DIN-Schiene aus.

- 1 Mantenga presionado el botón en la parte superior del módulo posterior y retire el módulo posterior.
- 2 Presione el adaptador de montaje del módulo posterior y desenganche la parte inferior del adaptador del riel DIN.

- 1 Premere e tenere premuto il pulsante in cima al modulo posteriore ed estrarre per dritto il modulo posteriore.
- 2 Spingere in basso l' adattatore di montaggio del modulo posteriore e sganciare la parte inferiore dell' adattatore dal binario DIN.

- 1 按住后模块顶部的按钮，然后将后模块径直拉出。
- 2 向下推后模块安装适配器，然后将适配器底部从 DIN 导轨上取下。

- 1 리어 모듈 위에 있는 단추를 누른 채 리어 모듈을 똑바로 잡아당기십시오.
- 2 리어 모듈 마운팅 어댑터를 눌러 어댑터 하단을 DIN 레일에서 떼어 냅니다.

**Attaching USB Cable Clamp (Type A)/ USB 클램프 (Type A) の取り付け / Fixation de la pince USB (Type A)/ Anschluss von USB-Kabelklemme (Typ A)/ Conectar la abrazadera del cable USB (Tipo A)/ Installazione del morsetto serracavo USB (tipo A)/ 安装 USB 电缆紧固夹 (A 型) / USB 클램프 (A형)설치**

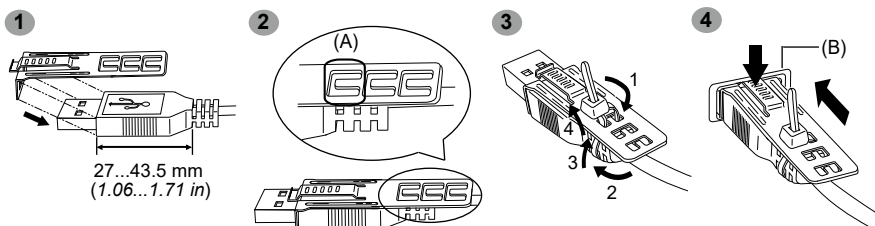

- |  |   |
|--|---|
| (A) Pass the tie through the hole.       | (A) 타이를穴に通します。                                  |
| (B) USB (Type A) port                    | (B) USB (Type A) 포트                             |
| (A) Passer l'attache à travers le trou.  | (A) Führen Sie den Binder durch das Loch.       |
| (B) Port USB (Type A)                    | (B) USB-Anschluss (Typ A)                       |
| (A) Pase la brida a través del orificio. | (A) Far passare la fascetta attraverso il foro. |
| (B) Puerto USB (Tipo A)                  | (B) Porta USB (tipo A)                          |
| (A) 将束条穿过开孔。                             | (A) 타이틀 구멍으로 통과시킵니다.                            |
| (B) USB (A 型) 端口                         | (B) USB (A형) 포트                                 |

**Wiring/ 配線 / Câblage/ Kabelverbindungen/ Cableado/ Cablaggio/ 接线 / 배선**

- Make sure the ground wire is either the same or heavier gauge than the power wires.
- Do not use aluminum wires in the power supply power cord.
- If the ends of the individual wires are not twisted correctly, the wires may create a short circuit.
- The conductor type is solid or stranded wire.
- Use copper wire rated for 75 °C (167°F) or higher.
- Use UL Listed power source with LPS (Limited Power Source) or Class 2 output.
- UL listed cables have been investigated for wiring use inside of the installation panel or service access area only.

- 接地線には電源線と同じかそれ以上の太さの線を使用してください。
- 電源用のケーブルにアルミニウム電線を使用しないでください。
- より線を使用する場合、芯線のよじりが適切でないと、芯線のヒゲ線同士またはヒゲ線と隣の電極とが短絡するおそれがあります。
- 芯線の種類は単線またはより線です。
- 温度定格が 75 °C (167 °F) 以上の銅芯線を使用してください。
- LPS (有限電源) または Class 2 出力の UL リステッド電源をご使用ください。
- UL リステッドケーブルは、取り付けパネルまたは運用エリア内で使用する配線としてのみ検査されています。

- Assurez-vous que le fil de terre soit du même calibre ou supérieur par rapport aux fils d'alimentation.
- N'utilisez pas des fils en aluminium pour le cordon d'alimentation.
- Si les extrémités de chaque fil ne sont pas torsadées correctement, les fils peuvent créer un court circuit.
- Le type de conducteur est un fil rigide ou toronné.
- Utilisez un fil de cuivre classé pour 75 °C (167 °F) ou une température plus élevée.
- Utilisez une source d'alimentation homologuée UL avec une source limitée en puissance (LPS, Limited Power Source) ou une sortie de Classe 2.
- Les câbles homologués UL ont été étudiés pour une utilisation à l'intérieur du panneau d'installation ou de la zone d'accès de service uniquement.

- Achten Sie darauf, dass der Erdungsdraht gleich stark oder stärker ist als die Leistungsdrähte.
- Verwenden Sie keine Aluminiumdrähte im Netzkabel für die Stromversorgung.
- Sind die Enden der einzelnen Drähte nicht korrekt verdreht, können die Drähte einen Kurzschluss hervorrufen.
- Beim Leitertyp handelt es sich um einen Volldraht oder einen verseilten Draht.
- Verwenden Sie einen Kupferdraht für min. 75 °C (167 °F).
- Verwenden Sie eine UL-gelistete Stromquelle mit LPS- (Limited Power Source) oder Klasse-2-Ausgang.
- UL-gelistete Kabel wurden nur für die Verkabelung innerhalb der Montageplatte oder des Wartungszugangsbereichs untersucht.

- Asegúrese de que el conductor de tierra sea del mismo calibre que los cables de alimentación o mayor.
- No utilice hilos de aluminio en el cable de alimentación.
- Si los extremos de los hilos individuales no están trenzados correctamente, pueden producir un cortocircuito.
- El tipo de conductor es un hilo sólido o trenzado.
- Utilice hilo de cobre clasificado para 75 °C (167°F).
- Utilice una fuente de alimentación con certificación UL con LPS (Fuente de alimentación limitada) o con salida de Clase 2.
- Los cables con certificación UL han sido estudiados para su uso en el cableado únicamente dentro del panel de instalación o zona de acceso al servicio.

- Verificare che il cavo di terra abbia una portata uguale o superiore ai cavi di alimentazione.
- Per il cavo di alimentazione non utilizzare cavi in alluminio.
- Se le estremità dei singoli cavi non sono ritorte correttamente, si potrebbe creare un cortocircuito.
- Il conduttore è costituito da un cavo pieno o intrecciato.
- Usare cavi in rame omologato per temperature di 75 °C (167 °F) o superiori.
- Utilizzare le fonti di alimentazione elencate con marchio UL e output dei tipo LPS (Limited Power Source) o di Classe 2.
- I cavi UL elencati sono stati testati soltanto per il cablaggio all' interno del pannello di installazione o per l' area di accesso al servizio.

- 确保地线在规格上与电源线相同或比电源线粗。
- 不要在电源线中使用铝线。
- 如果单根线的两端绞合不正确，则电线可能造成短路。
- 导线类型为实心或绞合型。
- 使用 75 °C (167 °F) 额定或更高的铜线。
- 请使用 UL 列名的限功率 (LPS) 或 2 类电源。
- 已查 UL 认证的电缆仅在在安装面板或维修区内部使用。

- 접지선의 게이지가 전원선과 같거나 더 무겁도록 하십시오.
- 전원공급장치의 전원 코드에는 알루미늄 전선을 사용하지 마십시오.
- 개별 전선의 끝이 제대로 꼬여있지 않으면 합선을 일으킬 수 있습니다.
- 도체 유형은 단선이나 연선입니다.
- 75 °C(167 °F) 이상용 정격 구리선을 사용하십시오.
- UL 표시된 LPS (Limited Power Source) 또는 Class 2 출력 전원을 사용하십시오.
- UL 표시 케이블은 설치 패널 또는 서비스 액세스 영역 내 배선 사용에 대하여만 조사되었습니다.

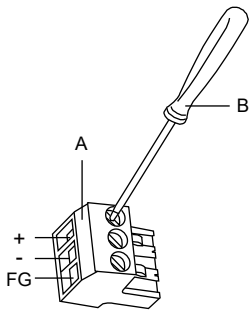

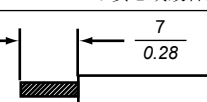
Power cord diameter/ 電源ケーブルの太さ / Diamètre du cordon d'alimentation/ Stromkabel-Durchmesser/ Diámetro del cable de alimentación/ Diametro del cavo/ 电源线直径 / 전원 코드 직경	0.75...2.5 mm <sup>2</sup> (18...13 AWG)
Conductor type/ 芯線の状態 / Type de conducteur/ Leitertyp/ Tipo de conductor/ Tipo di conduttore/ 导体类型 / 도체 유형	Solid or stranded wire/ 単線またはより線 / Fil massif ou multibrin/ Massivdraht oder Litzendraht/ Hilo rígido o trenzado/ Filo pieno o intrecciato/ 实心或绞合线 / 단선 또는 연선
Conductor length/ 芯線の長さ / Longueur du conducteur/ Leiterlänge/ Longitud del conductor/ Lunghezza conduttore/ 导体长度 / 도체 길이	

+	24 Vdc
-	0 Vdc
FG	Grounded terminal/ 接地用端子 / Borne mise à la terre/ Geerdete Klemme/ Terminal con puesta a tierra/ Terminale di massa/ 接地端子 / 접지된 단자

- A: Model number: CA5-DCCNM-01 (or MSTB2,5/3-ST-5,08 by Phoenix Contact)
- B: Recommended driver: Flat screwdriver (size 0.6 x 3.5)

- A: 型式 : CA5-DCCNM-01 (または、フェニックス・コンタクト (株) 製 MSTB2,5/3-ST-5,08)
- B: 推奨ドライバー : マイナスドライバー (サイズ 0.6 x 3.5)

- A: Numéro de modèle : CA5-DCCNM-01 (ou MSTB2,5/3-ST-5,08 par Phoenix Contact)
- B: Pilote recommandé : Tournevis à tête plate (taille 0,6 x 3,5)

- A: Typennummer: CA5-DCCNM-01 (oder MSTB2,5/3-ST-5,08 von Phoenix Contact)
- B: Empfohlener Schraubendreher: Flachsraubendreher (Größe 0,6 x 3,5)

- NOTE:**
- The necessary torque is 0.56 N•m (5 lb-in).
  - Do not solder the cable connection.
  - Connect the grounded terminal properly to the ground.

- 注記 :**
- 適正な締め付けトルクは 0.56 N•m (5 lb-in) です。
  - ケーブル接続部をはんだ付けしないでください。
  - 接地用端子を適切にグラウンドに接続してください。

- REMARQUE:**
- Le couple nécessaire est de 0,56 N•m (5 lb-in).
  - Ne soudez pas le raccordement de câble.
  - Raccordez la borne mise à la terre correctement.

- HINWEIS:**
- Das erforderliche Anzugsdrehmoment beträgt 0,56 N•m (5 lb-in).
  - Drähte sollten nicht verlötet werden.
  - Verbinden Sie die geerdete Klemme ordnungsgemäß mit der Erde.

- A: Número de modelo: CA5-DCCNM-01 (o MSTB2,5/3-ST-5,08 de Phoenix Contact)
- B: Controlador de dispositivo recomendado: Destornillador de punta plana (tamaño 0,6 x 3,5)

- A: Numeri del modello: CA5-DCCNM-01 (o MSTB2,5/3-ST-5,08 prodotto da Phoenix Contact)
- B: Utensile consigliato: Cacciavite piatto (misura 0,6 x 3,5)

- A: 型号 : CA5-DCCNM-01 (或 Phoenix Contact 的 MSTB2,5/3-ST-5,08)
- B: 推荐使用的螺丝刀 : 平头螺丝刀 (规格 0.6 x 3.5)

- A: 모델 번호: CA5-DCCNM-01 (또는 Phoenix Contact의 MSTB2,5/3-ST-5,08)
- B: 권장 드라이버: 일자 스크루드라이버 (사이즈 0.6 x 3.5)

- NOTA:**
- El par de apriete necesario es de 0,56 N•m (5 lb-in).
  - No suelde la conexión de los cables.
  - Conecte el terminal con puesta a tierra correctamente a tierra.

- NOTA:**
- La coppia necessaria è 0,56 N•m (5 lb-in).
  - Non saldare il collegamento del cavo.
  - Collegare correttamente il terminale di massa alla terra.

- 注 :**
- 需要 0.56 N•m (5 lb-in) 的力矩。
  - 请勿焊接电缆连接线。
  - 将接地端子正确连接到接地端。

- 참고:**
- 필요한 토크는 0.56 N•m (5 lb-in) 입니다.
  - 케이블 연결을 납땜하지 마십시오.
  - 접지된 단자를 접지에 올바르게 연결하십시오.

**Precautions/ 注意事項 / Précautions à observer/ Vorsichtsmaßnahmen/ Precauciones/Precauzioni/ 注意事項 / 예방 조치**

After checking the wiring route carefully, use this product with FG connected to ground.  
**Grounding:**  
 Functional grounding: Grounding resistance of 100 Ω or less and a wire of 2 mm<sup>2</sup> (AWG 14) or thicker, or your country's applicable standard (SG and FG are connected inside the product).

配線経路を慎重に確認し、FG をグラウンドに接続した状態で本製品をご使用ください。  
 接地:  
 機能接地: D 種接地 (SG-FG 共通)

Après avoir vérifié soigneusement la direction du câble, utilisez ce produit lorsque la borne FG est mise à la terre.  
**Mise à la terre:**  
 Mise à la terre fonctionnelle: Résistance de mise à la terre de 100 Ω ou inférieure et un câble de 2 mm<sup>2</sup> (AWG 14) ou plus épais, ou selon les normes applicables de votre pays (SG et FG sont connectées à l'intérieur du produit).

Verwenden Sie dieses Produkt nach genauer Überprüfung der Verkabelung, wobei die Gehäuseerde (FG) mit der Erde verbunden sein muss.  
**Erdung:**  
 Funktionserdung: Erdungswiderstand von 100 Ω oder weniger und einem Draht von mindestens 2 mm<sup>2</sup> (AWG 14) Dicke oder gemäß der in Ihrem Land geltenden Norm (SG und FG sind im Produkt miteinander verbunden).

Después de comprobar la ruta del cableado detenidamente, use este producto con el FG conectado a tierra.  
**Puesta a tierra:**  
 Terminal de toma de tierra: Resistencia de tierra de 100 Ω o inferior y un cable de 2 mm<sup>2</sup> (AWG 14) o más grueso, o las normas aplicables de su país (SG y FG están conectados dentro del producto).

Dopo aver controllato attentamente il tracciato del cablaggio, usare questo prodotto con lo scarico a terra collegato.  
**Messa a terra:**  
 Messa a terra funzionale: Resistenza di massa di 100 Ω o minore e un cavo di 2 mm<sup>2</sup> (AWG 14) o di maggior spessore, oppure gli standard locali vigenti (SG e FG sono collegati dentro a questo prodotto).

仔细检查线路路径, 在 FG 已连接地线时使用本产品。  
 接地:  
 功能接地: 接地电阻为 100 Ω, 采用 2 mm<sup>2</sup> (AWG 14) 以上的电线或您所在国家/地区适用的标准 (SG 和 FG 在产品内部进行连接)。

배선 경로를 주의하여 확인 후, FG를 접지에 접속한 상태에서 이 제품을 사용하십시오.  
 접지:  
 기능 접지 접지 저항 100 Ω, 2 mm<sup>2</sup> (AWG 14) 또는 더 두꺼운 전선이나 해당 국가의 적용 규격 (SG 및 FG 는 이 제품의 내부에 연결되어 있습니다.).

**UKCA, Chinese RoHS/ 中国 RoHS/ RoHS chinois/ RoHS China/ RoHS chino/ RoHS cinese/ 中文 RoHS/ 중국 RoHS**

中国RoHS相关资料

(本资料是中国RoHS的必备资料。)(This information is essential for China RoHS.)

15 部件名称 Part Name	有害物质 Hazardous Substances					
	铅 (Pb)	汞 (Hg)	镉 (Cd)	六价铬 (Cr (VI))	多溴联苯 (PBB)	多溴二苯醚 (PBDE)
金属部件 Metal parts	○	○	○	○	○	○
塑料部件 Plastic parts	○	○	○	○	○	○
电子件 Electronic	×	○	○	○	○	○
触点 Contacts	○	○	○	○	○	○
线缆和线缆附件 Cables & cabling accessories	○	○	○	○	○	○

本表格依据 SJ/T 11364 的规定编制。  
 ○: 表示该有害物质在该部件所有均质材料中的含量均在 GB/T 26572 规定的限量要求以下。  
 ×: 表示该有害物质至少在该部件的某一均质材料中的含量超出 GB/T 26572 规定的限量要求。  
 This table is made according to SJ/T 11364.  
 ○: Indicates that the concentration of hazardous substance in all of the homogeneous materials for this part is below the limit as stipulated in GB/T 26572.  
 ×: Indicates that concentration of hazardous substance in at least one of the homogeneous materials used for this part is above the limit as stipulated in GB/T 26572.



**UK Representative:**  
 Schneider Electric Limited  
 Stafford Park 5, Telford, TF3 3BL, United Kingdom

**Manufacturer:**  
 Schneider Electric Industries SAS  
 35 rue Joseph Monier, Rueil Malmaison 92500, France