

This product is a conversion kit for replacing your current display with a display that has smaller panel cutout dimensions.  
 Este producto es un kit de conversión que permite sustituir su actual visualizador por uno con dimensiones de panel de corte menores.  
 This product is a conversion kit for replacing your current display with a display that has smaller panel cutout dimensions.  
 Este producto es un kit de conversión que permite sustituir su actual visualizador por uno con dimensiones de panel de corte menores.  
 This product is a conversion kit for replacing your current display with a display that has smaller panel cutout dimensions.  
 Este producto es un kit de conversión que permite sustituir su actual visualizador por uno con dimensiones de panel de corte menores.

**Package Contents/ 梱包内容 / Contenu de l'emballage/ Lieferumfang/ Contenido del paquete/ Contenuto della confezione/ Conteúdo da embalagem/ 装箱物品 / 패키지 내용물**

		Model Numbers/ 型式 / Numéros de modèle/ Typennummern/ Números de modelo/ Numeri di modello/ 型号 / 모델 번호						
		PFXZPAT5W1	PFXZPAT6W1	PFXZHAT7W1	PFXZPAT7W1	PFXZHAT8W1	PFXZPAT8W1	PFXZPAT9W1
<b>A</b>	Panel cutout adapter/ アタッチメント / Adaptateur de découpe panneau/ Schattafelausschnittadapter/ Adaptador del corte del panel/ Adattatore apertura del pannello/ 面板剪切适配器 / 패널 컷아웃 어댑터	1	1	1	1	1	1	2
<b>B</b>	Bracket/ 브라켓 / Support/ Halterung/ Soporte/ Staffa/ 支架 / 브래킷	2	2	2	4	4	4	4
<b>C</b>	M4 Hex nut/ M4 六角ナット / Écrous hexagonaux M4/ M4-Sechskantmutter/ Tuerca hexagonal M4/ Dado esagonale M4/ M4 六角螺母 / M4 육각 너트	4	4	8	8	8	12	12

**Specifications/ 仕様 / Caractéristiques/ Kenndaten/ Especificaciones/ Specifiche/ 规格 / 사양**

Protective construction / 保護構造 / Construction protectrice/ Schützende Konstruktion/ Construcción protectora/ Struttura protettiva/ 保护装置 / 보호 구조 *1	Equivalent to IP65/ IP65 相当 / Équivalente à IP65/ Entspricht IP65/ Equivalente a IP65/ Equivalente a IP65/ 等同于 IP65/ IP65 상당
Material/ 材質 / Matériaux/ Material/ Material/ Materiale/ 材质 / 소재	Steel sheet/ 鋼板 / Tôle d'acier/ Stahlplatte/ Placa de acero/ Lamiera d'acciaio/ 钢板 / 강판

\*1 On the front face when properly installed in an enclosure./ 엔클로저에適切に取り付けられた時のフロント部分 / Sur la face avant lorsque le produit est installé correctement dans un boîtier./ Auf der Frontseite bei ordnungsgemäßer Montage in einem Gehäuse./ En la cara frontal cuando está correctamente instalado en una carcasa./ Sulla faccia anteriore, se installato correttamente in un involucro./ 正确安装在机柜中时在正面。 / 인클로저에 적절하게 설치된 경우 앞면에.

**Installation/ 取り付け / Installation/ Montage/ Instalación/ Installazione/ Instalação/ 安装 / 설치**

- |  |   |  |  |
|--|---|--|--|
| <ol style="list-style-type: none"> <li>Check that the installation gasket is seated securely into the bezel groove, which runs around the perimeter of the display frame.</li> <li>Attach the panel cutout adapter to the display, and insert it into the mount-hole on the panel from the front side.</li> <li>Attach the brackets and the nuts. The necessary torque for the nut is 0.5 N·m (4.4 lb-in).</li> <li>Attach and tighten the installation fasteners to fix. The necessary torque is 0.7 N·m (6.2 lb-in).</li> </ol>                                    | <ol style="list-style-type: none"> <li>ディスプレイの周囲にあるベゼルの溝に、防滴ガスケットがしっかりと装着されていることを確認します。</li> <li>アタッチメントをディスプレイに取り付け、パネルの取り付け穴に前面から挿入します。</li> <li>ブラケットとナットを取り付けます。ナットの適正な締め付けトルクは 0.5 N・m (4.4 lb-in) です。</li> <li>取り付け金具を付けて固定します。適正な締め付けトルクは 0.7 N・m (6.2 lb-in) です。</li> </ol>   | <ol style="list-style-type: none"> <li>Assurez-vous que le joint d'installation est correctement enfoncé dans la rainure qui longe le périmètre du cadre de l'écran.</li> <li>Fixez l'adaptateur de découpe de panneau sur l'écran et insérez-le dans le trou de fixation dans le panneau à partir de l'avant.</li> <li>Fixez le support et les écrous. Le couple nécessaire pour l'écrou est de 0,5 N·m (4,4 lb-in).</li> <li>Fixez et serrez les attaches de fixation. Le couple nécessaire est de 0,7 N·m (6,2 lb-in).</li> </ol> | <ol style="list-style-type: none"> <li>Überprüfen Sie, ob die Montageichtung dieses sicher in der dafür vorgesehenen Nut sitzt, die um den Rahmen des Geräts verläuft.</li> <li>Bringen Sie den Schattafelausschnittadapter an der Anzeige an, und stecken Sie ihn von vorne in die Montageöffnung in der Montageplatte.</li> <li>Bringen Sie die Halterung und die Muttern an. Das erforderliche Anzugsdrehmoment für die Mutter beträgt 0,5 N·m (4,4 lb-in).</li> <li>Bringen Sie die Montagehalter an und ziehen Sie sie fest. Das erforderliche Anzugsdrehmoment beträgt 0,7 N·m (6,2 lb-in).</li> </ol> |
| <ol style="list-style-type: none"> <li>Compruebe que la junta de instalación esté colocada firmemente en la ranura del bisel que recorre el perímetro del marco del visualizador.</li> <li>Coloque el adaptador del corte del panel al visualizador e insértelo en la abertura de montaje en el panel desde la parte frontal.</li> <li>Coloque el soporte y las tuercas. El par de apriete necesario para la tuerca es de 0,5 N·m (4,4 lb-in).</li> <li>Coloque y ajuste los pasadores de montaje. El par de apriete necesario es de 0,7 N·m (6,2 lb-in).</li> </ol> | <ol style="list-style-type: none"> <li>Verificare che la guarnizione di installazione del prodotto sia inserita stabilmente nella scanalatura apposita, situata attorno al perimetro del telaio del display.</li> <li>Attaccare l'adattatore apertura del pannello al display e inserirlo nel foro di montaggio del pannello, dal lato anteriore.</li> <li>Fissare la staffa ai dadi. La coppia di serraggio necessaria per il dado va da 0,5 N·m (da 4,4 lb-in).</li> <li>Fissare e serrare gli elementi di fissaggio per assemblare il prodotto. La coppia necessaria è 0,7 N·m (6,2 lb-in).</li> </ol> | <ol style="list-style-type: none"> <li>请检查安装垫圈已稳妥地插入显示框四周的挡板凹槽中。</li> <li>将面板剪切适配器安装到显示器上, 然后从正面将其插入面板上的安装孔。</li> <li>安装支架和螺母。螺母需要 0.5 N·m (4.4 lb-in) 的力矩。</li> <li>安装并拧紧安装紧固件以进行固定。需要 0.7 N·m (6.2 lb-in) 的力矩。</li> </ol>  | <ol style="list-style-type: none"> <li>설치 개스킷이 디스플레이 프레임에 두르는 베젤 홈에 단단히 장착되었는지 확인합니다.</li> <li>패널 컷아웃 어댑터를 디스플레이에 부착하고 앞쪽에서 패널의 장착용 구멍으로 삽입합니다.</li> <li>브래킷과 너트를 부착합니다. 너트에 필요한 토크는 0.5 N·m (4.4 lb-in)입니다.</li> <li>설치 패스너를 부착하여 단단히 고정합니다. 필요한 토크는 0.7 N·m (6.2 lb-in)입니다.</li> </ol>   |

**NOTICE / 注記 / AVIS / HINWEISE / AVISO / AVVISO / 注意 / 참고**

<b>BROKEN ENCLOSURE</b> Do not exert more torque than the amount specified when tightening the screws and nuts. <b>Failure to follow these instructions can result in equipment damage.</b>	엔클로저의損傷 ネジやナットを締める際は、指定された値を上回るトルクをかけないでください。上記の指示に従わないと、物的損害を負う可能性があります。	<b>ENVELOPPE CASSÉE</b> N'exercez pas un couple supérieur à celui indiqué lors du serrage des vis et des écrous. <b>Le non-respect de ces instructions peut provoquer des dommages matériels.</b>	<b>BESCHÄDIGTES GEHÄUSE</b> Achten Sie darauf, dass das angegebene maximale Anzugsdrehmoment für die Schrauben und Muttern eingehalten wird. <b>Die Nichtbeachtung dieser Anweisungen kann Sachschäden zur Folge haben.</b>
<b>DAÑOS EN LA CARCASA</b> No supere el par de apriete especificado cuando ajuste los tornillos y las tuercas. <b>El incumplimiento de estas instrucciones puede provocar daños al equipo.</b>	<b>CUSTODIA DANNEGGIATA</b> Non serrare a una coppia superiore a quella prescritta, quando si serrano viti e dadi. <b>Il mancato rispetto di queste istruzioni può provocare danni alle apparecchiature.</b>	<b>外国破裂</b> 当拧紧螺丝和螺母时, 请不要施加超过规定的扭矩。 不遵循上述说明可能导致设备损坏。	<b>인클로저 파손</b> 나사와 너트를 조일 때 지정된 값보다 더 높은 토크를 가하지 마십시오. <b>이 지침을 준수하지 않을 경우 장비가 손상될 수 있습니다.</b>

	Panel cut dimanetions/ パネルカット寸法 / Dimensions de l'ouverture du panneau/ Abmessungen des Schattafelausschnitts/ Dimensiones del corte del panel/ Dimensioni dell'apertura del pannello/ Dimensões do recorte do painel/ 面板开孔尺寸 / 패널 컷 치수 (W x H)
PFXZPAT5W1	274.6 x 193.8 mm (10.81 x 7.63 in) → 255 x 185 mm (10.04 x 7.28 in)
PFXZPAT6W1	310 x 221 mm (12.2 x 8.7 in) → 295 x 217 mm (11.61 x 8.54 in)

**PFXZPAT5W1**

Completion drawing/ 完成図 / Dessin d'achèvement/ Gesamtzeichnung/ Dibujo del montaje terminado/ Schema di montaggio/ 完工图 / 완성도

**PFXZPAT6W1**

Completion drawing/ 完成図 / Dessin d'achèvement/ Gesamtzeichnung/ Dibujo del montaje terminado/ Schema di montaggio/ 完工图 / 완성도

A. Panel cutout adapter/ アタッチメント / Adaptateur de découpe panneau/ Schattafelausschnittadapter/ Adaptador del corte del panel/ Adattatore apertura del pannello/ 面板剪切适配器 / 패널 컷아웃 어댑터  
 B. Bracket/ 브라켓 / Support/ Halterung/ Soporte/ Staffa/ 支架 / 브래킷  
 C. M4 Hex nut/ M4 六角ナット / Écrous hexagonaux M4/ M4-Sechskantmutter/ Tuerca hexagonal M4/ Dado esagonale M4/ M4 六角螺母 / M4 육각 너트  
 D. Display/ ディスプレイ / Écran/ Anzeige/ Visualizador/ Display/ 显示器 / 디스플레이  
 E. Installation gasket/ 防滴ガスケット / Joint d'installation/ Installationsdichtung/ Junta de instalación/ Guarnizione d'installazione/ 防水橡皮垫圈 / 설치 개스킷  
 F. Panel/ パネル / Panneau/ Montageplatte/ Panel/ Pannello/ 面板 / 패널  
 G. Installation fastener/ 取り付け金具 / Fixations de montage/ Montageklemmen/ Sujeción de instalación/ Dispositivi di fissaggio/ 安装紧固件 / 설치 패스너

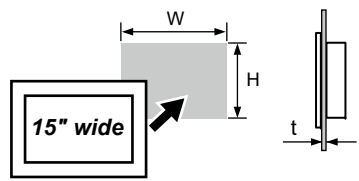

	Panel cut dimensions/ パネルカット寸法 / Dimensions de l'ouverture du panneau/ Abmessungen des Schalttafelabschnitts/ Dimensiones del corte del panel/ Dimensioni dell'apertura del pannello/ Dimensões do recorte do painel/ 面板开孔尺寸 / 패널 컷 치수 (W x H)	
PFXZHAT7W1	396 x 277 mm (15.59 x 10.91 in)	➔ 394 x 250 mm (15.51 x 9.84 in)
PFXZPAT7W1	412.4 x 261.7 mm (16.24 x 10.3 in)	➔ 394 x 250 mm (15.51 x 9.84 in)

**PFXZHAT7W1**

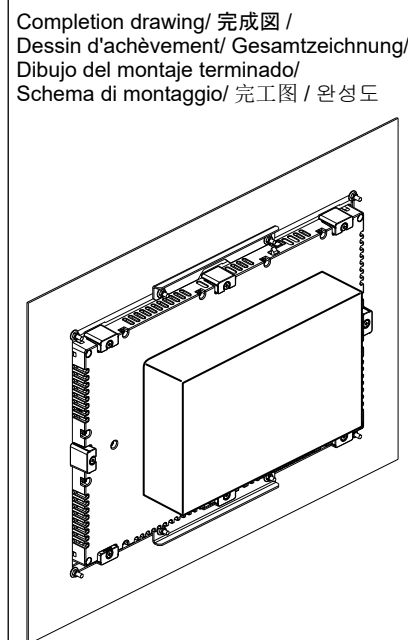
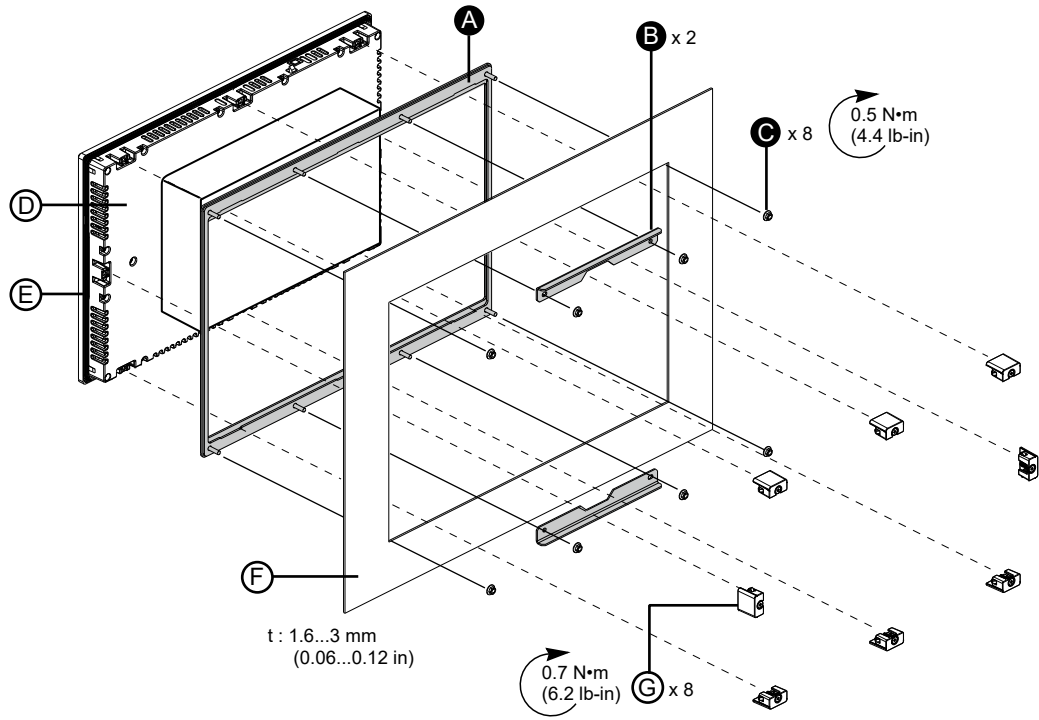

Completion drawing/ 完成図 /  
Dessin d'achèvement/ Gesamtzeichnung/  
Dibujo del montaje terminado/  
Schema di montaggio/ 完工图 / 완성도

**PFXZPAT7W1**

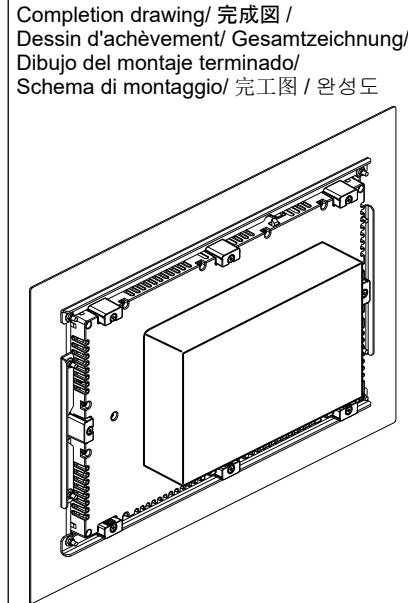
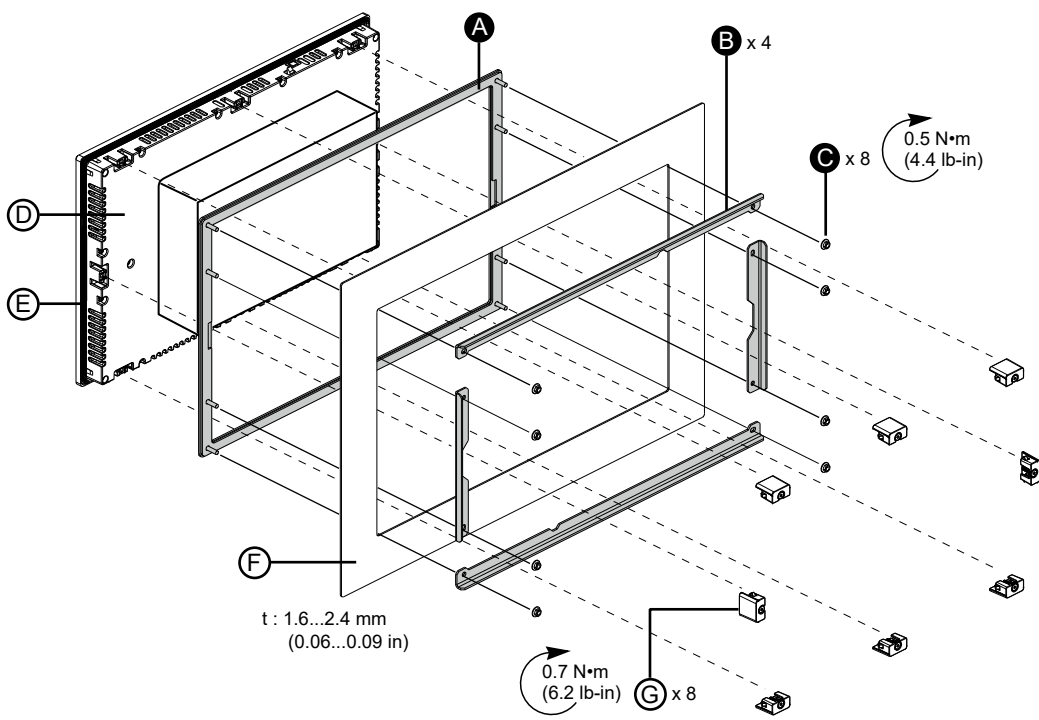

Completion drawing/ 完成図 /  
Dessin d'achèvement/ Gesamtzeichnung/  
Dibujo del montaje terminado/  
Schema di montaggio/ 完工图 / 완성도

- A. Panel cutout adapter/ アタッチメント / Adaptateur de découpe panneau/ Schattafelausschnittsadapter/ Adaptador del corte del panel/ Adattatore apertura del pannello/ 板剪切适配器 / 패널 컷아웃 어댑터
- B. Bracket/ 브라켓 / Support/ Halterung/ Soporte/ Staffa/ 支架 / 브래킷
- C. M4 Hex nut/ M4 六角ナット / Écrous hexagonaux M4/ M4-Sechskantmutter/ Tuerca hexagonal M4/ Dado esagonale M4/ M4 六角螺母 / M4 육각 너트
- D. Display/ 디스플레이 / Écran/ Anzeige/ Visualizador/ Display/ 显示器 / 디스플레이
- E. Installation gasket/ 防滴ガスケット / Joint d'installation/ Installationsdichtung/ Junta de instalación/ Guarnizione d'installazione/ 防水橡皮垫圈 / 설치 개스킷
- F. Panel/ パネル / Panneau/ Montageplatte/ Panel/ Pannello/ 面板 / 패널
- G. Installation fastener/ 取り付け金具 / Fixations de montage/ Montageklemmen/ Sujeción de instalación/ Dispositivi di fissaggio/ 安装紧固件 / 설치 패스너

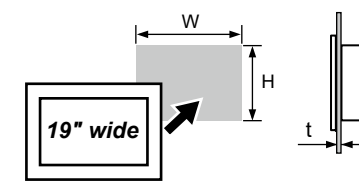

	Panel cut dimensions/ パネルカット寸法 / Dimensions de l'ouverture du panneau/ Abmessungen des Schalttafelabschnitts/ Dimensiones del corte del panel/ Dimensioni dell'apertura del pannello/ Dimensões do recorte do painel/ 面板开孔尺寸 / 패널 컷 치수 (W x H)	
PFXZHAT8W1	465 x 319 mm (18.31 x 12.56 in)	➔ 449.5 x 279.5 mm (17.7 x 11.0 in)
PFXZPAT8W1	479.3 x 300.3 mm (18.87 x 11.82 in)	➔ 449.5 x 279.5 mm (17.7 x 11.0 in)

**PFXZHAT8W1**

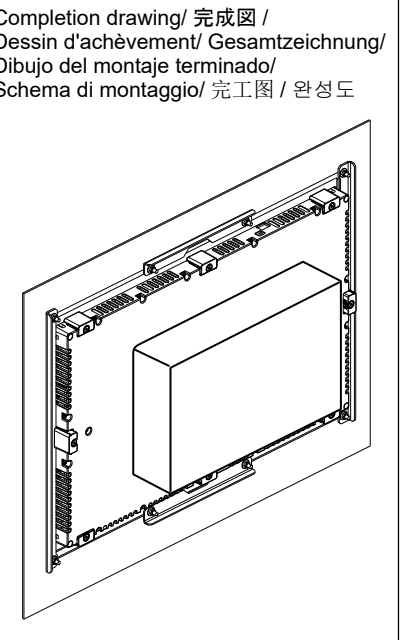
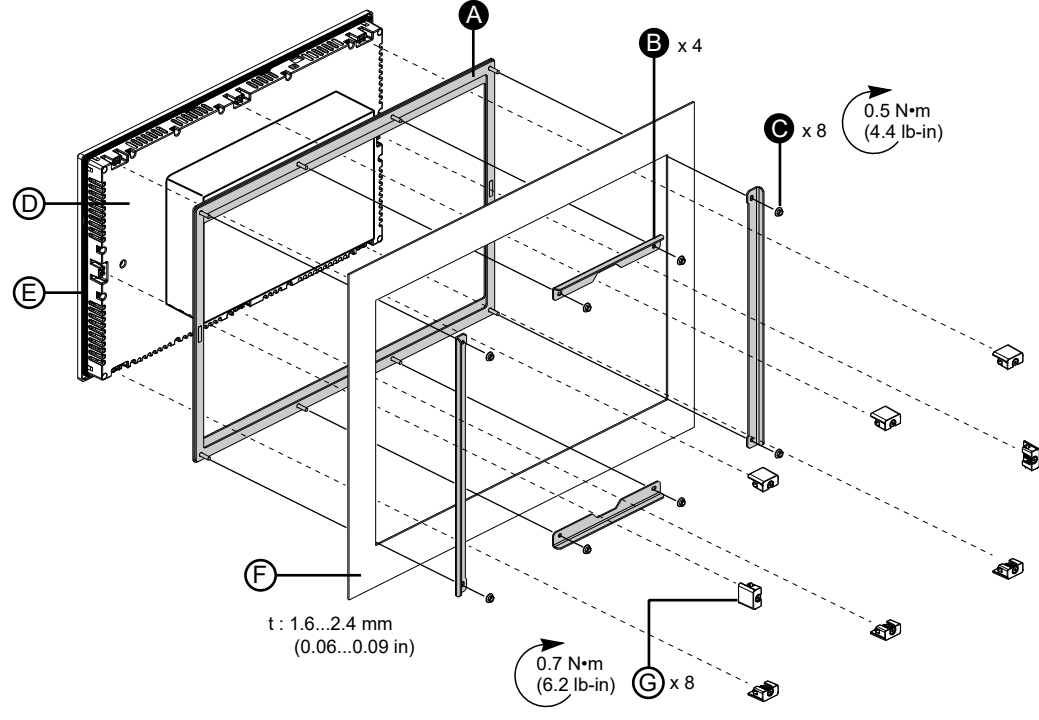

Completion drawing/ 完成図 /  
Dessin d'achèvement/ Gesamtzeichnung/  
Dibujo del montaje terminado/  
Schema di montaggio/ 完工图 / 완성도

**PFXZPAT8W1**

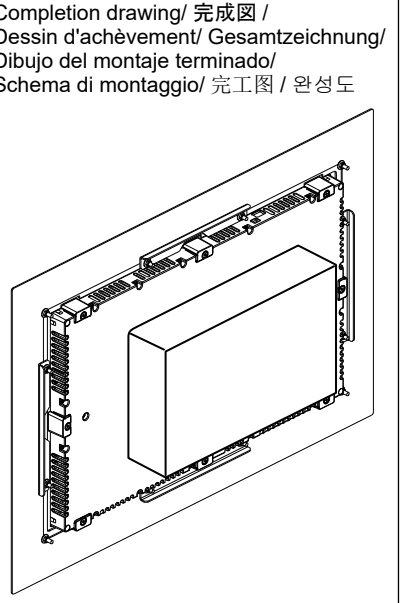
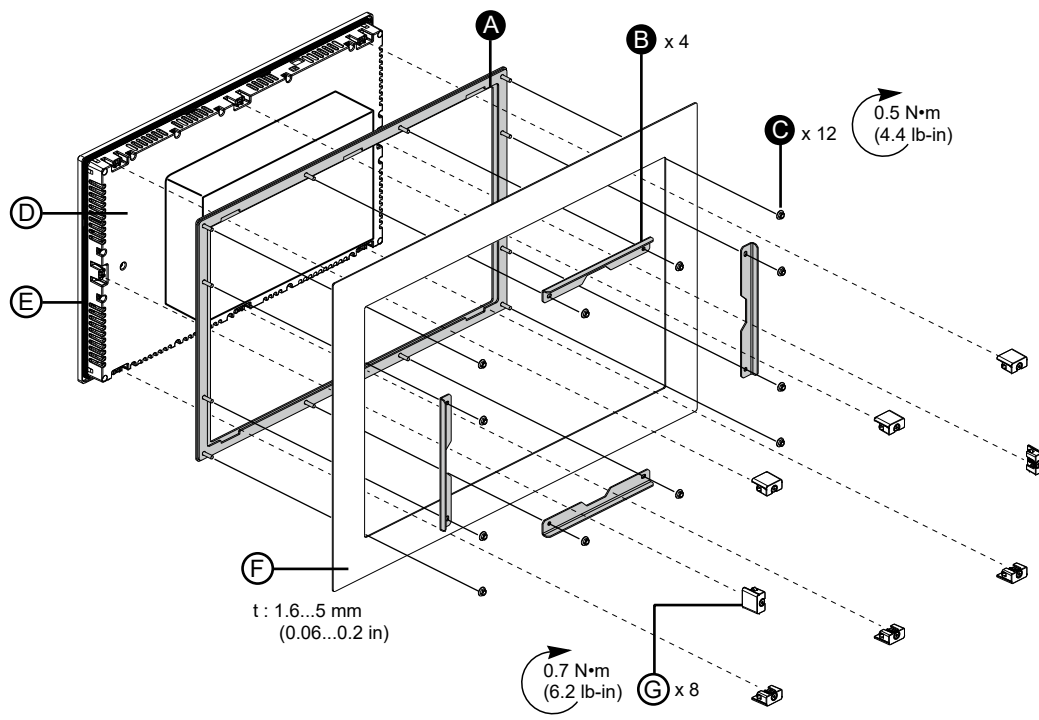

Completion drawing/ 完成図 /  
Dessin d'achèvement/ Gesamtzeichnung/  
Dibujo del montaje terminado/  
Schema di montaggio/ 完工图 / 완성도

- A. Panel cutout adapter/ アタッチメント / Adaptateur de découpe panneau/ Schattafelausschnittsadapter/ Adaptador del corte del panel/ Adattatore apertura del pannello/ 板剪切适配器 / 패널 컷아웃 어댑터
- B. Bracket/ 브라켓 / Support/ Halterung/ Soporte/ Staffa/ 支架 / 브래킷
- C. M4 Hex nut/ M4 六角ナット / Écrous hexagonaux M4/ M4-Sechskantmutter/ Tuerca hexagonal M4/ Dado esagonale M4/ M4 六角螺母 / M4 육각 너트
- D. Display/ 디스플레이 / Écran/ Anzeige/ Visualizador/ Display/ 显示器 / 디스플레이
- E. Installation gasket/ 防滴가스켓 / Joint d'installation/ Installationsdichtung/ Junta de instalación/ Guarnizione d'installazione/ 防水橡皮垫圈 / 설치 개스킷
- F. Panel/ パネル / Panneau/ Montageplatte/ Panel/ Pannello/ 面板 / 패널
- G. Installation fastener/ 取り付け金具 / Fixations de montage/ Montageklemmen/ Sujeción de instalación/ Dispositivi di fissaggio/ 安装紧固件 / 설치 패스너

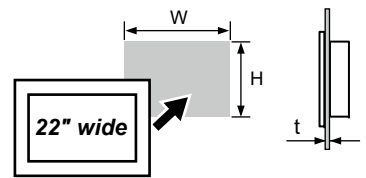

	Panel cut dimanetions/ パネルカット寸法 / Dimensions de l'ouverture du panneau/ Abmessungen des Schalttafelausschnitts/ Dimensiones del corte del panel/ Dimensioni dell'apertura del pannello/ Dimensões do recorte do painel/ 面板开孔尺寸 / 패널 컷 치수 (W x H)
PFXZPAT9W1	550.3 x 341.8 mm (21.67 x 13.46 in) → 518.5 x 316.5 mm (20.41 x 12.46 in)

PFXZPAT9W1

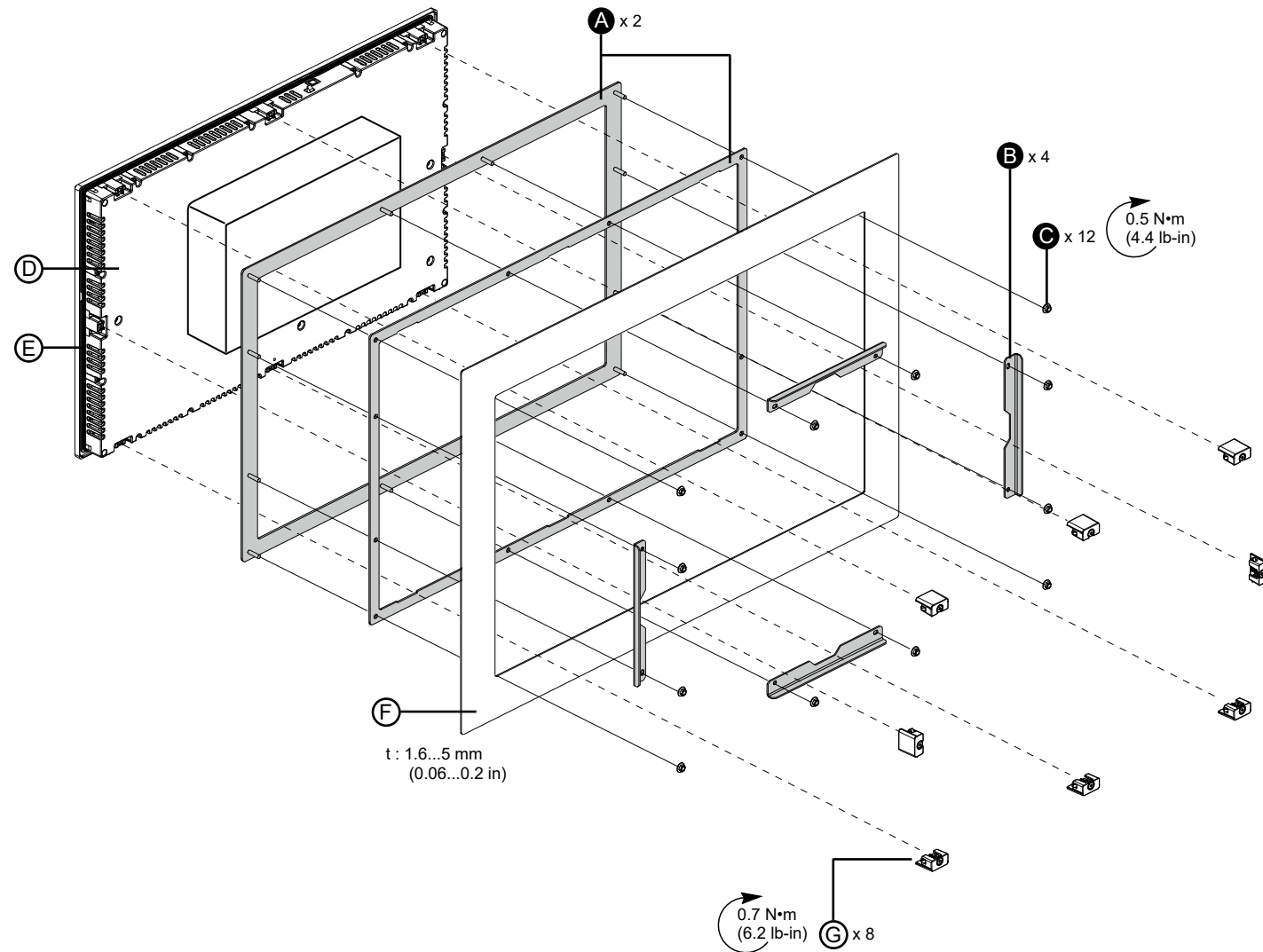

- A. Panel cutout adapter/ アタッチメント / Adaptateur de découpe panneau/  
Schattafelausschnittsadapter/ Adaptador del corte del panel/  
Adattatore apertura del pannello/ 面板剪切适配器 / 패널 컷아웃 어댑터
- B. Bracket/ 브라켓 / Support/ Halterung/ Sopoite/ Staffa/ 支架 / 브래킷
- C. M4 Hex nut/ M4 六角ナット / Écrous hexagonaux M4/ M4-Sechskantmutter/  
Tuerca hexagonal M4/ Dado esagonale M4/ M4 六角螺母 / M4 육각 너트
- D. Display/ ディスプレイ / Écran/ Anzeige/ Visualizador/ Display/ 显示器 / 디스플레이
- E. Installation gasket/ 防滴ガasket / Joint d'installation/ Installationsdichtung/  
Junta de instalación/ Guarnizione d'installazione/ 防水橡皮垫圈 / 설치 개스킷
- F. Panel/ / 패널 / Panneau/ Montageplatte/ Panel/ Pannello/ 面板 / 패널
- G. Installation fastener/ 取り付け金具 / Fixations de montage/ Montageklemmen/  
Sujeción de instalación/ Dispositivi di fissaggio/ 安装紧固件 / 설치 패스너

Completion drawing/ 完成図 /  
Dessin d'achèvement/ Gesamtzeichnung/  
Dibujo del montaje terminado/  
Schema di montaggio/ 完工图 / 완성도

