



⚠️ DANGER / DANGER / GEFAHR / PELIGRO / PERICOLO / 危険 / 警告

<p>HAZARD OF ELECTRIC SHOCK, EXPLOSION OR ARC FLASH</p> <p>Turn off power supply when installing and wiring.</p> <p>Failure to follow these instructions will result in death or serious injury.</p>	<p>RISQUE DE DÉCHARGE ÉLECTRIQUE, D'EXPLOSION OU D'ARC ÉLECTRIQUE</p> <p>Couper l'alimentation électrique lors de l'installation et du câblage.</p> <p>Le non-respect de ces instructions provoquera la mort ou des blessures graves.</p>	<p>STROMSCHLAG-, EXPLOSIONS- UND FUNKENÜBERSCHLAGGEFAHR</p> <p>Stromversorgung bei Installation und Verkabelung unterbrechen.</p> <p>Die Nichtbeachtung dieser Anweisungen führt zu Tod oder schwerer Körperverletzung.</p>	
<p>PELIGRO DE DESCARGA ELÉCTRICA, EXPLOSIÓN O ARCO ELÉCTRICO</p> <p>Apague la fuente de alimentación cuando realice la instalación y coloque el cableado.</p> <p>Si no se siguen estas instrucciones provocará lesiones graves o incluso la muerte.</p>	<p>PERICOLO SI SCOSSE ELETTRICHE, ESPLOSIONI O ARCO ELETTRICO</p> <p>Spegner l'unità durante l'installazione e il cablaggio.</p> <p>Il mancato rispetto di queste istruzioni provocherà morte o gravi infortuni.</p>	<p>电击、爆炸或电弧闪光危险</p> <p>在安装和连线时关闭电源。</p> <p>如果不遵守这些说明，将会导致死亡或严重伤害。</p>	<p>感電、爆発、放電の危険性</p> <p>取付・結線は必ず電源を切ってから行ってください。</p> <p>上記の指示に従わないと、死亡または重傷を負うことになります。</p>

⚠️ CAUTION / ATTENTION / VORSICHT / ATENCIÓN / ATTENZIONE / 小心 / 注意

<p>EQUIPMENT DAMAGE AND INOPERATIVE EQUIPMENT</p> <ul style="list-style-type: none"> Use the screws or tools specified in this manual. Do not perform separation or disassembly not described in this manual. <p>Failure to follow these instructions can result in injury or equipment damage.</p>	<p>DOMMAGES MATÉRIELS ET ÉQUIPEMENT INOPÉRANT</p> <ul style="list-style-type: none"> Utilisez les vis ou les outils indiqués dans ce manuel. N'effectuez pas de séparation ou de démontage non décrits dans ce manuel. <p>Le non-respect de ces instructions peut provoquer des blessures ou des dommages matériels.</p>	<p>GERÄTEBESCHÄDIGUNG UND FUNKTIONSFÄHIGE GERÄTE</p> <ul style="list-style-type: none"> Verwenden Sie die in dieser Anleitung angegebenen Schrauben und Werkzeuge. Zerlegen Sie das Gerät nicht über die in dieser Anleitung beschriebenen Stufen hinaus. <p>Die Nichtbeachtung dieser Anweisungen kann Körperverletzungen oder Sachschäden zur Folge haben.</p>	
<p>DAÑO DEL EQUIPO Y EQUIPOS SIN FUNCIONAMIENTO</p> <ul style="list-style-type: none"> Utilice los tornillos o herramientas especificados en este manual. No realice ninguna separación ni desmontaje que no se describa en este manual. <p>Si no se siguen estas instrucciones pueden producirse lesiones personales o daños en el equipo.</p>	<p>DANNI ALLE APPARECCHIATURE E APPARECCHIATURE NON OPERATIVE</p> <ul style="list-style-type: none"> Utilizzare le viti o gli strumenti indicati nel manuale. Non eseguire separazione o smontaggio, se non descritti nel manuale. <p>Il mancato rispetto di queste istruzioni può provocare infortuni o danni alle apparecchiature.</p>	<p>设备损坏和不运行</p> <ul style="list-style-type: none"> 使用本手册中指定的螺丝或工具。 请勿执行本手册中未介绍的分离或拆解。 <p>如果不遵守这些说明，将会导致受伤或设备损坏。</p>	<p>機器の損傷と不作動</p> <ul style="list-style-type: none"> 本書に記載されているネジまたは工具を使用してください。 本書に記載されていない分離、分解は行わないでください。 <p>上記の指示に従わないと、傷害または物的損害を負う可能性があります。</p>

- Electrical equipment should be installed, operated, serviced, and maintained only by qualified personnel.
 - Disassembly or modification of this product may result in malfunction or failure.
 - No responsibility is assumed by Schneider Electric for any consequences arising out of the use of this material.
- Les équipements électriques doivent être installés, exploités, révisés et maintenus exclusivement par du personnel qualifié.
 - Le démontage ou la modification de ce produit peut entraîner un dysfonctionnement ou une panne.
 - Schneider Electric décline toute responsabilité quant aux conséquences découlant de l'utilisation de ce matériel.
- Elektrogeräte sollten ausschließlich von qualifizierten Fachleuten installiert, betrieben, unterhalten und gewartet werden.
 - Zerlegen oder Veränderungen dieses Produktes können zu Fehlfunktionen oder Ausfällen führen.
 - Schneider Electric übernimmt keine Haftung für jegliche Folgen, die sich aus dem Einsatz dieser Materialien ergeben können.
- Solamente personal cualificado debe instalar, gestionar, prestar servicio y mantenimiento a los equipos eléctricos.
 - El desmontaje o modificación de este producto puede provocar que el equipo funcione mal o falle.
 - Schneider Electric no se hace responsable de ninguna consecuencia que se derive del uso de este material.
- Le apparecchiature elettriche devono essere sottoposte a installazione, funzionamento, riparazione e manutenzione solo da personale qualificato.
 - Lo smontaggio o la modifica del prodotto potrebbe causare anomalie o guasti.
 - Schneider Electric non si assume alcuna responsabilità per le conseguenze derivanti dall'uso di questo materiale.
- 电气设备的安装、操作、维修和维护只能由专业人士执行。
 - 拆解或改动本产品可能导致工作异常或故障。
 - Schneider Electric 对于使用本材料所产生的任何后果概不负责。
- 当製品（電気機器）の取付け・使用・修理・メンテナンス作業は適切な知識・技能を有する要員が行なってください。
 - 無理な分解、改造は故障の原因となります。
 - 本機の誤使用により生じた結果について、当社（Schneider Electric）はその責任を負いません。

A CONFIGURATION DRAWING / SCHEMA DE CONFIGURATION / KONFIGURATIONSABBILDUNG / DIAGRAMA / SCHEMA DI CONFIGURAZIONE / 配置图 / 構成图

Drawing	Part number	Part name	Voltage		Consumption current		Operating temperature	IP (*)	Max. layer
			24V AC/DC (50/60Hz)	100...240V AC (50/60Hz)	24V AC/DC (50/60Hz)	100...240V AC (50/60Hz)			
A1	-	Top cover	Connect to body		-	-	-25...50 °C	IP65	1
	-	Top cover (Silver)			-	-	-25...50 °C	IP65	
A2	XVUC9S	Buzzer unit			70 mA	45 mA	-25...50 °C	IP54	1
	XVUC9SQ	Buzzer unit (Silver)			70 mA	45 mA	-25...50 °C	IP54	
A3	XVUC23	Green LED unit			50 mA	40 mA	-25...50 °C	IP65	5
	XVUC24	Red LED unit			40 mA	35 mA	-25...50 °C	IP65	
	XVUC25	Orange LED unit			40 mA	35 mA	-25...50 °C	IP65	
	XVUC26	Blue LED unit			50 mA	40 mA	-25...50 °C	IP65	
	XVUC27	White LED unit			50 mA	40 mA	-25...50 °C	IP65	
A4	XVUC29	Multi-LED unit			70 mA	40 mA	-25...50 °C	IP65	1
A5	XVUC020	Extender			-	-	-25...50 °C	IP65	
	XVUC020Q	Extender (Silver)	-	-	-25...50 °C	IP65			
A6	XVUC21B	DC body	○	-	-	-	-25...50 °C	IP65	1
	XVUC21BQ	DC body (Silver)	○	-	-	-	-25...50 °C	IP65	
A7	XVUC21M	AC body NPN	-	○	-	-	0...50 °C	IP65	
	XVUC21MP	AC body PNP	-	○	-	-	0...50 °C	IP65	
	XVUC21MQP	AC body PNP (Silver)	-	○	-	-	0...50 °C	IP65	
A8	XVUZ06	Flexible option	○	○	-	-	-25...50 °C	IP55	1
A9	XVUZ01	Direct mounting plate	○	○	-	-	-25...50 °C	IP65	1
	XVUZ01Q	Direct mounting plate (Silver)	○	○	-	-	-25...50 °C	IP65	
A10	XVUZ02	Pole with plate	○	○	-	-	-25...50 °C	IP65	1
	XVUZ02Q	Pole with plate (Silver)	○	○	-	-	-25...50 °C	IP65	
A11	XVUZ05	Adjustment pole	○	-	-	-	-25...50 °C	IP65	1

(*) IP65, IP55 and IP54 are not part of UL certification.

MEMO ⇒ Page 3

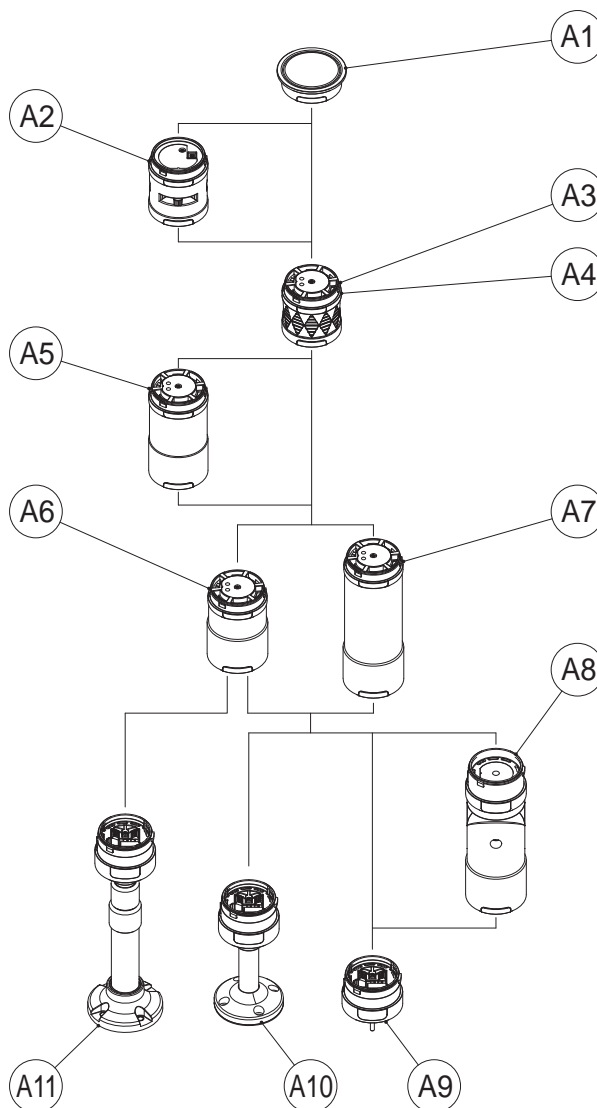

B DIMENSIONS (Front View) / DIMENSIONS (Vue avant) / ABMESSUNGEN (Vorderansicht) / DIMENSIONES (vista frontal) / DIMENSIONI (vista anteriore) / 尺寸 (前视图) / 外觀寸法圖 (正面圖)

A1 Top cover

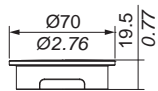
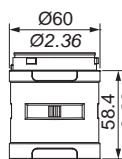
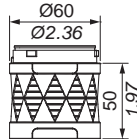
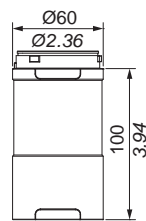
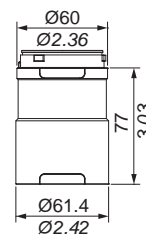
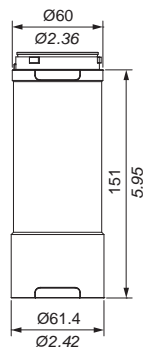
A2 XVUC9S
XVUC9SQA3 XVUC23
XVUC24
XVUC25
XVUC26
XVUC27A5 XVUC020
XVUC020QA6 XVUC21B
XVUC21BQA7 XVUC21M
XVUC21MP
XVUC21MQP

A8 XVUZ06

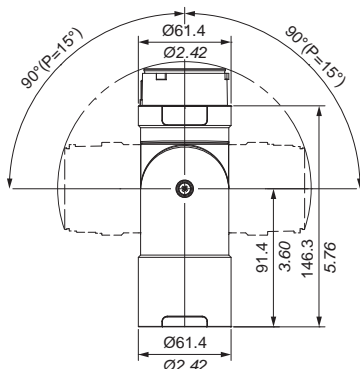
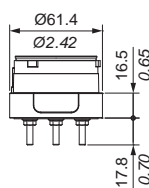
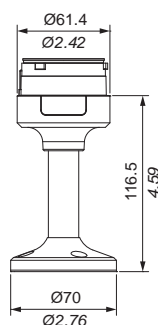
A9 XVUZ01
XVUZ01QA10 XVUZ02
XVUZ02Q

A11 XVUZ05

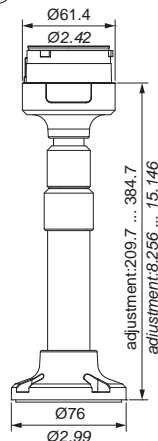
mm
in.
MEMO

- Do not change the combination or order of the components shown in the configuration drawing.
 - Do not connect XVUZ05 to XVUC21M, XVUC21MP or XVUC21MQP
 - When XVUC9S or XVUC9SQ is used, the IP rating is IP54.
 - When XVUZ06 is used, the IP rating is IP55.
 - IP65, IP55 and IP54 are not part of UL certification.
- Ne pas modifier la combinaison ou l'ordre des composants indiqués dans le schéma de configuration.
 - Ne pas connecter XVUZ05 à XVUC21M, à XVUC21MP ou à XVUC21MQP
 - Quand XVUC9S ou XVUC9SQ sont utilisés, la classification IP est IP54.
 - Quand XVUZ06 sont utilisés, la classification IP est IP55.
 - IP65, IP55 et IP54 ne font pas partie de la certification UL.
- Verändern Sie nicht Zusammenstellung oder Reihenfolge der in der Konfigurationsabbildung gezeigten Komponenten.
 - Verbinden Sie XVUZ05 nicht mit XVUC21M, XVUC21MP oder XVUC21MQP
 - Beim Einsatz von XVUC9S oder XVUC9SQ gilt die IP-Schutzart IP54.
 - Beim Einsatz von XVUZ06 gilt die IP-Schutzart IP55.
 - IP65, IP55 und IP54 sind nicht Teil der UL-Zertifizierung.
- No cambie la combinación ni el orden de los componentes mostrados en el diagrama.
 - No conecte XVUZ05 a XVUC21M, a XVUC21MP o a XVUC21MQP
 - Cuando se utilice XVUC9S o XVUC9SQ, el grado IP es IP54.
 - Cuando se utilice XVUZ06, el grado IP es IP55.
 - IP65, IP55 e IP54 no forman parte de la certificación UL.

- Non modificare la combinazione o l'ordine dei componenti mostrato nello schema di configurazione.
 - Non collegare XVUZ05 a XVUC21M, XVUC21MP o XVUC21MQP
 - Quando si usa XVUC9S o XVUC9SQ, la classificazione IP è IP54.
 - Quando si usa XVUZ06, la classificazione IP è IP55.
 - IP65, IP55 e IP54 non fanno parte della certificazione UL.
- 請勿改變配置圖中所示的各個組件的組合或順序。
 - 請勿將 XVUZ05 連接到 XVUC21M, XVUC21MP 或 XVUC21MQP
 - 在使用 XVUC9S 或 XVUC9SQ 時, IP 等級是 IP54。
 - 在使用 XVUZ06 時, IP 等級是 IP55。
 - IP65, IP55 和 IP54 不是 UL 認證的一部分。
- 構成図に示す積層順以外の組合せはしないでください。
 - XVUZ05 は、XVUC21M、XVUC21MP または XVUC21MQP に使用できません。
 - XVUC9S、もしくは XVUC9SQ 使用時は、IP54 になります。
 - XVUZ06 使用時は、IP55 になります。
 - IP65、IP55 および IP54 は、UL 認証には該当しません。
 - 本製品は、自家用工作物（高圧受）特殊工作物に接続する限りは電気用品安全法の範囲に非対象です。一般用電気工作物に接続する場合は、電気用品安全法の範囲の対象となりますのでご注意ください。

C INSTALLATION / INSTALLATION / INSTALLATION / INSTALCIÓN / INSTALLAZIONE / 安装 / 取付方法

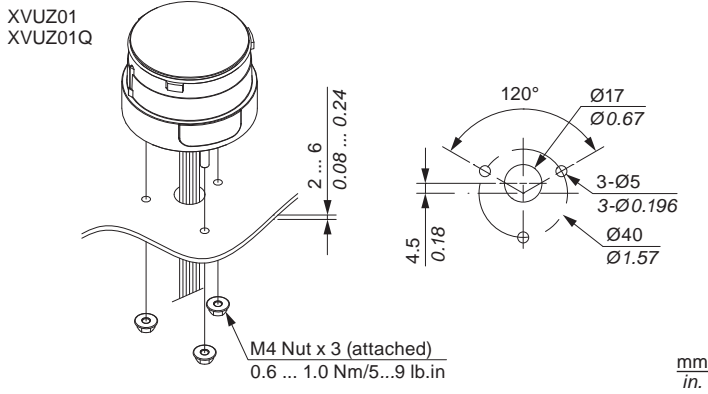

OK

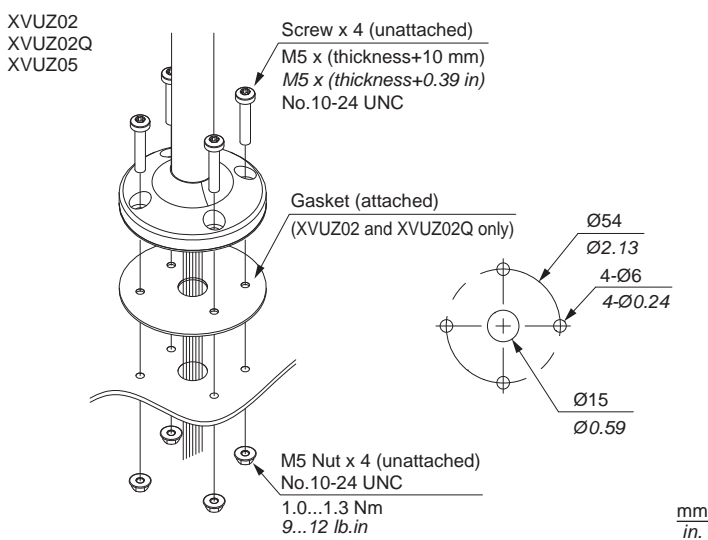
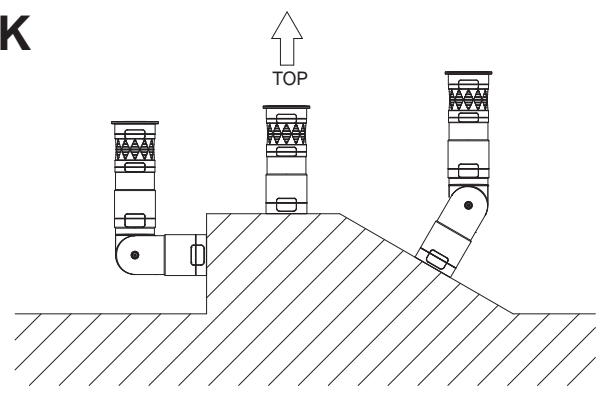

NG

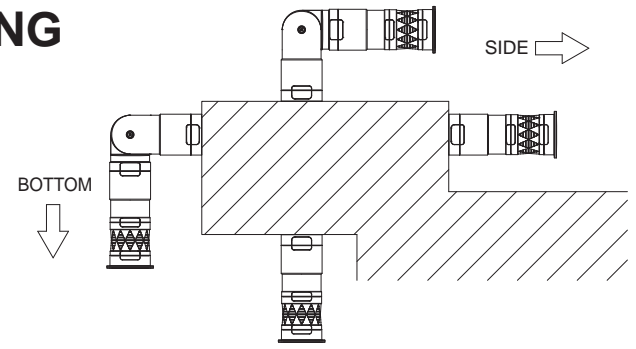

D WIRING / CÂBLAGE / VERKABELUNG / CABLEADO / CABLAGGIO / 连线 / 結線方法

MEMO → Page 6

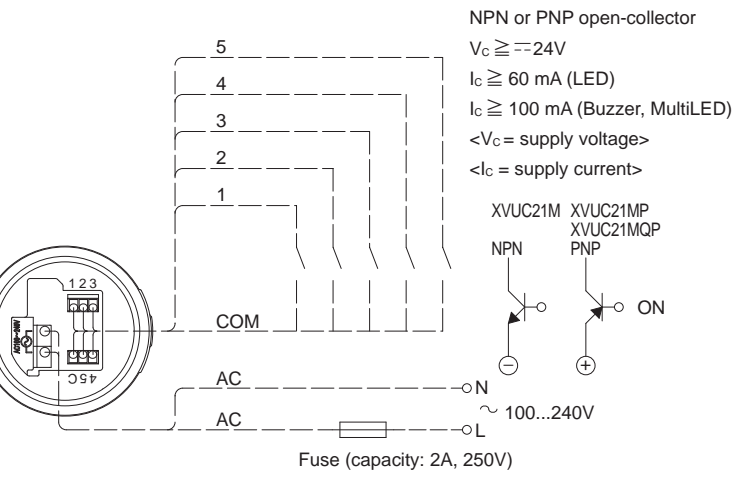
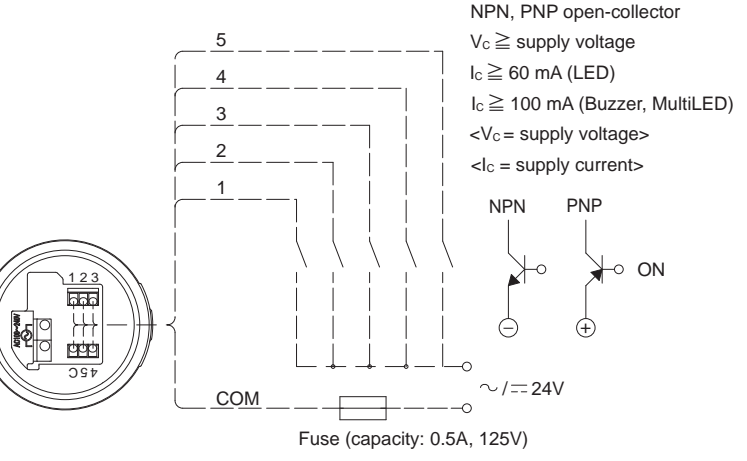
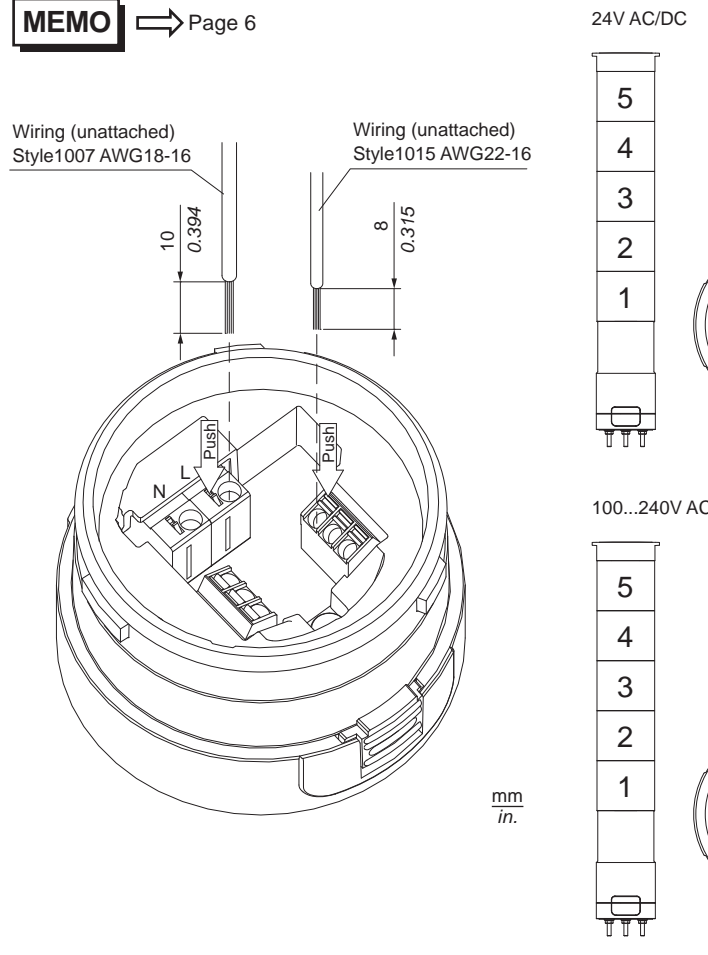

XVUZ06

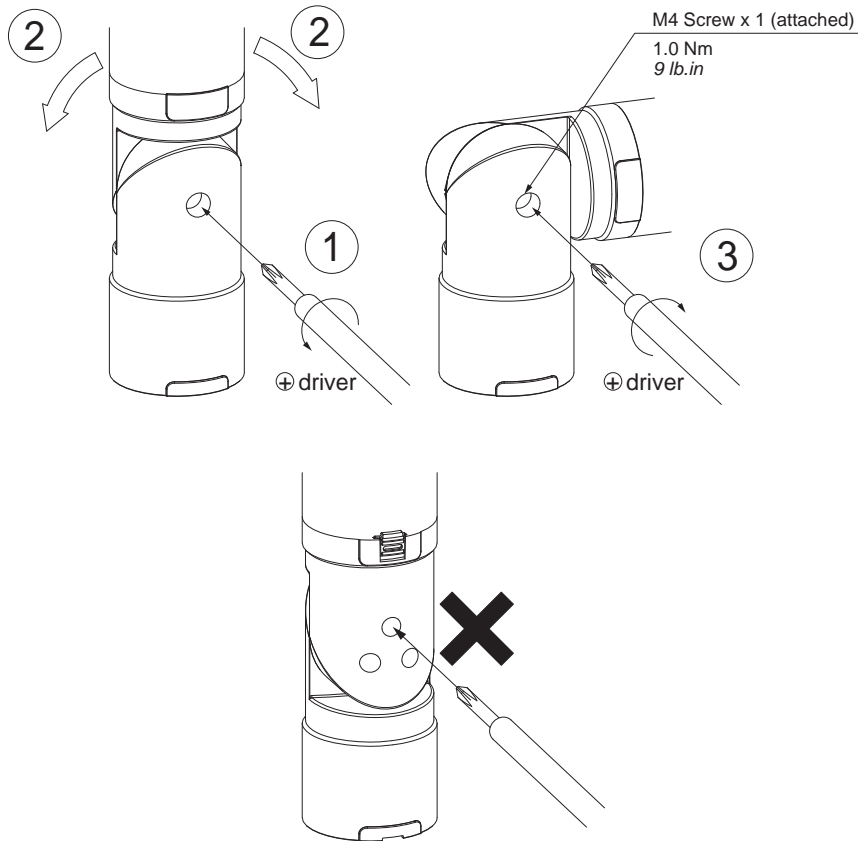

XVUZ05

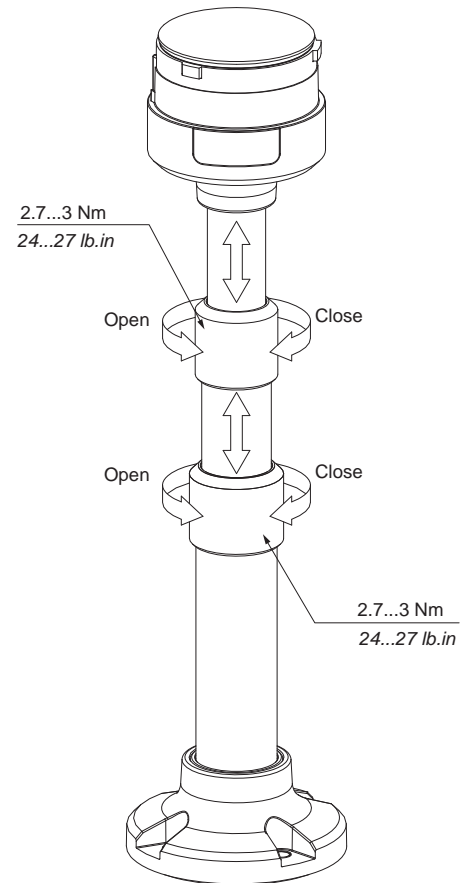
**MEMO**

- Turn off power supply when installing and wiring.
 - A fuse is not included and needs to be prepared by the user.
 - Field wiring terminal marking for wire type (75 °C [167 °F] copper conductors only).
 - Secure the wiring outside the body to keep stress from being applied on the terminal connection.
 - After wiring, do not extend, compress, or twist the body. (XVUZ05)
 - For use on a flat surface of a Type 1 Enclosure.
 - 24V AC/DC input unit must be used with a Class 2 Power supply for XVUZ01, XVUZ01Q, XVUZ02, XVUZ02Q and XVUZ05.
 - Maximum ambient temperature according to the UL standard: +50 °C (122 °F).
- Couper l'alimentation électrique lors de l'installation et du câblage.
 - Un fusible, non inclus, doit être préparé par l'utilisateur.
 - Marquage des bornes pour câblage sur site pour type de fil (75 °C [167 °F] conducteurs en cuivre seulement).
 - Bien fixer le câblage à l'extérieur du coffret pour empêcher les contraintes de s'appliquer sur les bornes de connexion.
 - Après le câblage, ne pas élargir, comprimer ou déformer le coffret. (XVUZ05)
 - Pour une utilisation sur une surface plane d'un boîtier de type 1.
 - Le module d'entrée à courant alternatif/continu 24V doit être utilisé avec une alimentation électrique de classe 2. (XVUZ01, XVUZ01Q, XVUZ02, XVUZ02Q et XVUZ05)
 - Température ambiante maximale selon la norme UL : +50 °C (122 °F).
- Stromversorgung bei Installation und Verkabelung unterbrechen.
 - Sicherungen werden nicht mitgeliefert, müssen vom Anwender beschafft und vorbereitet werden.
 - Feldverdrahtungsanschluss-Markierung für Drahttyp (75 °C [167 °F] nur Kupferleiter).
 - Fixieren Sie die Verkabelung außerhalb des Gehäuses, damit kein Zug auf die Anschlüsse ausgeübt wird.
 - Nach der Verkabelung darf das Gehäuse nicht gedehnt, gestaucht oder verdreht werden. (XVUZ05)
 - Zum Einsatz auf einer Gehäusefläche vom Typ 1.
 - Bei Stromversorgung der Klasse 2 muss eine 24-V-Wechsel-/ Gleichspannungseinheit eingesetzt werden. (XVUZ01, XVUZ01Q, XVUZ02, XVUZ02Q und XVUZ05)
 - Maximale Umgebungstemperatur gemäß UL-Standard: +50 °C (122 °F).
- Apague la fuente de alimentación cuando realice la instalación y coloque el cableado.
 - No se incluye un fusible, el usuario debe incorporarlo.
 - Marcas en el borne de cableado en campo para el tipo de cable (75 °C [167 °F] Solo conductores de cobre).
 - Garantice que el cableado fuera del cuerpo no crea tensiones sobre la conexión del terminal.
 - Después del cableado, no extienda, comprima ni retuerza el cuerpo. (XVUZ05)
 - Para utilizar en una superficie plana de una caja tipo 1.
 - Debe utilizarse una unidad de entrada de CA/CC de 24 V con una fuente de alimentación clase 2. (XVUZ01, XVUZ01Q, XVUZ02, XVUZ02Q y XVUZ05)
 - Temperatura ambiente máxima según la norma UL: +50 °C (122 °F).
- Spegnera l'unità durante l'installazione e il cablaggio.
 - Il fusibile non è incluso e deve essere previsto dall'utente.
 - Contrassegno terminale del cablaggio di campo per tipo di cavo (75 °C [167 °F] solo conduttori in rame).
 - Eseguire il cablaggio al di fuori del corpo per evitare di esercitare pressione sul collegamento del terminale.
 - Al termine del cablaggio, non estendere, comprimere o attorcigliare il corpo. (XVUZ05)
 - Da utilizzare su una superficie piana di un alloggiamento tipo 1.
 - Utilizzare una unità di ingresso a 24 V CA/CC con alimentazione Classe 2. (XVUZ01, XVUZ01Q, XVUZ02, XVUZ02Q e XVUZ05)
 - Temperatura ambiente massima in base allo standard UL: +50 °C (122 °F).
- 在安装和连线时关闭电源。
 - 保险丝并未提供，用户需自行准备。
 - 导线的现场布线终端标记（75 °C [167 °F] 仅限于铜导线）。
 - 固定壳外连线，以防接头连接处受到压力。
 - 连线后，请勿拉伸、挤压或扭曲外壳。（XVUZ05）
 - 适合在 1 型外罩平坦表面上使用。
 - 对于 2 类电源，必须使用 24V AC/DC 输入单元。（XVUZ01, XVUZ01Q, XVUZ02, XVUZ02Q 和 XVUZ05）
 - 最高环境温度符合 UL 标准：+50 °C (122 °F)。
- 取り付け・配線時には必ず電源を切ってください。
 - ヒューズは付属されていません。お客様で準備していただく必要があります。
 - 温度定格 75°C 以上の線材をご使用ください。
 - 端子台接続部にストレスがかからないよう、リード線は外部で固定してください。
 - 結線後は本体を伸縮させたり、ねじらないでください。（XVUZ05）
 - タイプ 1 エンクロージャの平面に取り付けてください。
 - AC/DC24V 入力機は、必ず Class2 電源でご使用ください。
 - UL 認証による最大周囲温度：+50 °C (122 °F)。



⚠️ ⚠️ DANGER / DANGER / GEFAHR / PELIGRO / PERICOLO / 危険 / 警告

<p>HAZARD OF ELECTRIC SHOCK, EXPLOSION OR ARC FLASH</p> <p>Turn off power supply when installing and wiring.</p> <p>Failure to follow these instructions will result in death or serious injury.</p>	<p>RISQUE DE DÉCHARGE ÉLECTRIQUE, D'EXPLOSION OU D'ARC ÉLECTRIQUE</p> <p>Couper l'alimentation électrique lors de l'installation et du câblage.</p> <p>Le non-respect de ces instructions provoquera la mort ou des blessures graves.</p>	<p>STROMSCHLAG-, EXPLOSIONS- UND FUNKENÜBERSCHLAGGEFAHR</p> <p>Stromversorgung bei Installation und Verkabelung unterbrechen.</p> <p>Die Nichtbeachtung dieser Anweisungen führt zu Tod oder schwerer Körperverletzung.</p>	
<p>PELIGRO DE DESCARGA ELÉCTRICA, EXPLOSIÓN O ARCO ELÉCTRICO</p> <p>Apague la fuente de alimentación cuando realice la instalación y coloque el cableado.</p> <p>Si no se siguen estas instrucciones provocará lesiones graves o incluso la muerte.</p>	<p>PERICOLO SI SCOSSE ELETTRICHE, ESPLOSIONI O ARCO ELETTRICO</p> <p>Spegner l'unità durante l'installazione e il cablaggio.</p> <p>Il mancato rispetto di queste istruzioni provocherà morte o gravi infortuni.</p>	<p>电击、爆炸或电弧闪光危险</p> <p>在安装和连线时关闭电源。</p> <p>如果不遵守这些说明，将会导致死亡或严重伤害。</p>	<p>感電、爆発、放電の危険性</p> <p>取付・結線は必ず電源を切ってから行ってください。</p> <p>上記の指示に従わないと、死亡または重傷を負うことになります。</p>

⚠️ CAUTION / ATTENTION / VORSICHT / ATENCIÓN / ATTENZIONE / 小心 / 注意

<p>EQUIPMENT DAMAGE AND INOPERATIVE EQUIPMENT</p> <ul style="list-style-type: none"> Use the screws or tools specified in this manual. Do not perform separation or disassembly not described in this manual. <p>Failure to follow these instructions can result in injury or equipment damage.</p>	<p>DOMMAGES MATÉRIELS ET ÉQUIPEMENT INOPÉRANT</p> <ul style="list-style-type: none"> Utilisez les vis ou les outils indiqués dans ce manuel. N'effectuez pas de séparation ou de démontage non décrits dans ce manuel. <p>Le non-respect de ces instructions peut provoquer des blessures ou des dommages matériels.</p>	<p>GERÄTEBESCHÄDIGUNG UND FUNKTIONSFÄHIGE GERÄTE</p> <ul style="list-style-type: none"> Verwenden Sie die in dieser Anleitung angegebenen Schrauben und Werkzeuge. Zerlegen Sie das Gerät nicht über die in dieser Anleitung beschriebenen Stufen hinaus. <p>Die Nichtbeachtung dieser Anweisungen kann Körperverletzungen oder Sachschäden zur Folge haben.</p>	
<p>DAÑO DEL EQUIPO Y EQUIPOS SIN FUNCIONAMIENTO</p> <ul style="list-style-type: none"> Utilice los tornillos o herramientas especificados en este manual. No realice ninguna separación ni desmontaje que no se describa en este manual. <p>Si no se siguen estas instrucciones pueden producirse lesiones personales o daños en el equipo.</p>	<p>DANNI ALLE APPARECCHIATURE E APPARECCHIATURE NON OPERATIVE</p> <ul style="list-style-type: none"> Utilizzare le viti o gli strumenti indicati nel manuale. Non eseguire separazione o smontaggio, se non descritti nel manuale. <p>Il mancato rispetto di queste istruzioni può provocare infortuni o danni alle apparecchiature.</p>	<p>设备损坏和不运行</p> <ul style="list-style-type: none"> 使用本手册中指定的螺丝或工具。 请勿执行本手册中未介绍的分离或拆解。 <p>如果不遵守这些说明，将会导致受伤或设备损坏。</p>	<p>機器の損傷と不作動</p> <ul style="list-style-type: none"> 本書に記載されているネジまたは工具を使用してください。 本書に記載されていない分離、分解は行わないでください。 <p>上記の指示に従わないと、傷害または物的損害を負う可能性があります。</p>

- Electrical equipment should be installed, operated, serviced, and maintained only by qualified personnel.
 - Disassembly or modification of this product may result in malfunction or failure.
 - No responsibility is assumed by Schneider Electric for any consequences arising out of the use of this material.
- Les équipements électriques doivent être installés, exploités, révisés et maintenus exclusivement par du personnel qualifié.
 - Le démontage ou la modification de ce produit peut entraîner un dysfonctionnement ou une panne.
 - Schneider Electric décline toute responsabilité quant aux conséquences découlant de l'utilisation de ce matériel.
- Elektrogeräte sollten ausschließlich von qualifizierten Fachleuten installiert, betrieben, unterhalten und gewartet werden.
 - Zerlegen oder Veränderungen dieses Produktes können zu Fehlfunktionen oder Ausfällen führen.
 - Schneider Electric übernimmt keine Haftung für jegliche Folgen, die sich aus dem Einsatz dieser Materialien ergeben können.
- Solamente personal cualificado debe instalar, gestionar, prestar servicio y mantenimiento a los equipos eléctricos.
 - El desmontaje o modificación de este producto puede provocar que el equipo funcione mal o falle.
 - Schneider Electric no se hace responsable de ninguna consecuencia que se derive del uso de este material.
- Le apparecchiature elettriche devono essere sottoposte a installazione, funzionamento, riparazione e manutenzione solo da personale qualificato.
 - Lo smontaggio o la modifica del prodotto potrebbe causare anomalie o guasti.
 - Schneider Electric non si assume alcuna responsabilità per le conseguenze derivanti dall'uso di questo materiale.
- 电气设备的安装、操作、维修和维护只能由专业人士执行。
 - 拆解或改动本产品可能导致工作异常或故障。
 - Schneider Electric 对于使用本材料所产生的任何后果概不负责。
- 当製品（電気機器）の取付け・使用・修理・メンテナンス作業は適切な知識・技能を有する要員が行なってください。
 - 無理な分解、改造は故障の原因となります。
 - 本機の誤使用により生じた結果について、当社（Schneider Electric）はその責任を負いません。

A CONFIGURATION DRAWING / SCHEMA DE CONFIGURATION / KONFIGURATIONSABBILDUNG / DIAGRAMA / SCHEMA DI CONFIGURAZIONE / 配置图 / 構成図

Drawing	Part number	Part name	Voltage		Consumption current		Operating temperature	IP (*)	Max. layer
			24V AC/DC (50/60Hz)	100...240V AC (50/60Hz)	24V AC/DC (50/60Hz)	100...240V AC (50/60Hz)			
A1	-	Top cover	Connect to body		-	-	-25...50 °C	IP65	1
	-	Top cover (Silver)			-	-	-25...50 °C	IP65	
A2	XVUC9S	Buzzer unit			70 mA	45 mA	-25...50 °C	IP54	1
	XVUC9SQ	Buzzer unit (Silver)			70 mA	45 mA	-25...50 °C	IP54	
A3	XVUC23	Green LED unit			50 mA	40 mA	-25...50 °C	IP65	5
	XVUC24	Red LED unit			40 mA	35 mA	-25...50 °C	IP65	
	XVUC25	Orange LED unit			40 mA	35 mA	-25...50 °C	IP65	
	XVUC26	Blue LED unit			50 mA	40 mA	-25...50 °C	IP65	
	XVUC27	White LED unit			50 mA	40 mA	-25...50 °C	IP65	
A4	XVUC29	Multi-LED unit			70 mA	40 mA	-25...50 °C	IP65	1
A5	XVUC020	Extender			-	-	-25...50 °C	IP65	
	XVUC020Q	Extender (Silver)	-	-	-25...50 °C	IP65			
A6	XVUC21B	DC body	○	-	-	-25...50 °C	IP65	1	
	XVUC21BQ	DC body (Silver)	○	-	-	-25...50 °C	IP65		
A7	XVUC21M	AC body NPN	-	○	-	0...50 °C	IP65	1	
	XVUC21MP	AC body PNP	-	○	-	0...50 °C	IP65		
	XVUC21MQP	AC body PNP (Silver)	-	○	-	0...50 °C	IP65		
A8	XVUZ06	Flexible option	○	○	-	-25...50 °C	IP55	1	
A9	XVUZ01	Direct mounting plate	○	○	-	-25...50 °C	IP65	1	
	XVUZ01Q	Direct mounting plate (Silver)	○	○	-	-25...50 °C	IP65		
A10	XVUZ02	Pole with plate	○	○	-	-25...50 °C	IP65	1	
	XVUZ02Q	Pole with plate (Silver)	○	○	-	-25...50 °C	IP65		
A11	XVUZ05	Adjustment pole	○	-	-	-25...50 °C	IP65		

(*) IP65, IP55 and IP54 are not part of UL certification.

MEMO → Page 2

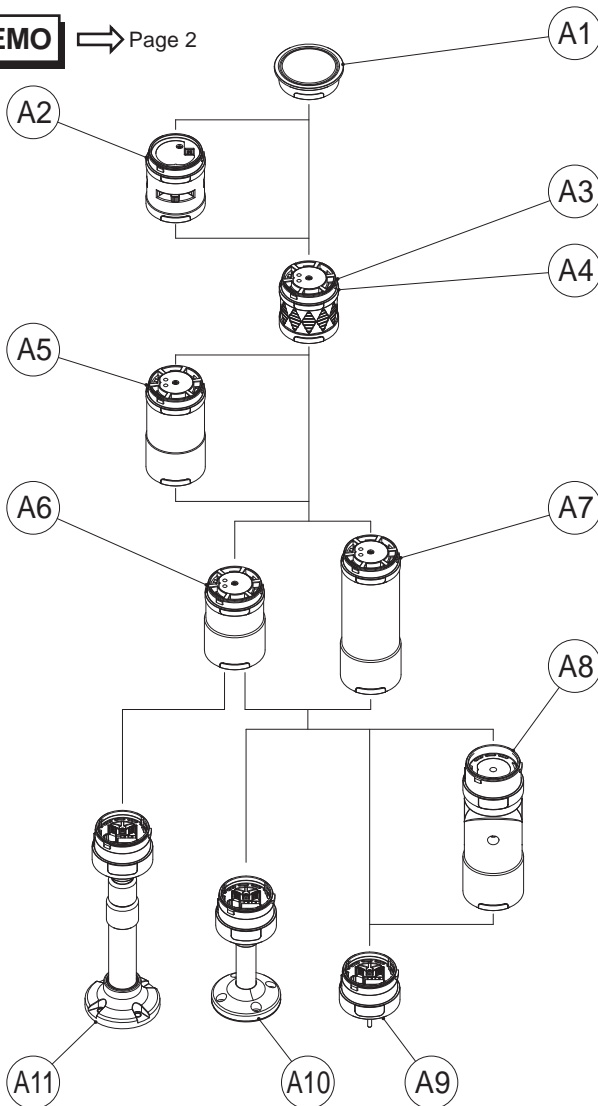

MEMO

- Do not change the combination or order of the components shown in the configuration drawing.
- Do not connect XVUZ05 to XVUC21M, XVUC21MP or XVUC21MQP
- When XVUC9S or XVUC9SQ is used, the IP rating is IP54.
- When XVUZ06 is used, the IP rating is IP55.
- IP65, IP55 and IP54 are not part of UL certification.
- Ne pas modifier la combinaison ou l'ordre des composants indiqués dans le schéma de configuration.
- Ne pas connecter XVUZ05 à XVUC21M, à XVUC21MP ou à XVUC21MQP
- Quand XVUC9S ou XVUC9SQ sont utilisés, la classification IP est IP54.
- Quand XVUZ06 sont utilisés, la classification IP est IP55.
- IP65, IP55 et IP54 ne font pas partie de la certification UL.
- Verändern Sie nicht Zusammenstellung oder Reihenfolge der in der Konfigurationsabbildung gezeigten Komponenten.
- Verbinden Sie XVUZ05 nicht mit XVUC21M, XVUC21MP oder XVUC21MQP
- Beim Einsatz von XVUC9S oder XVUC9SQ gilt die IP-Schutzart IP54.
- Beim Einsatz von XVUZ06 gilt die IP-Schutzart IP55.
- IP65, IP55 und IP54 sind nicht Teil der UL-Zertifizierung.
- No cambie la combinación ni el orden de los componentes mostrados en el diagrama.
- No conecte XVUZ05 a XVUC21M, a XVUC21MP o a XVUC21MQP
- Cuando se utilice XVUC9S o XVUC9SQ, el grado IP es IP54.
- Cuando se utilice XVUZ06, el grado IP es IP55.
- IP65, IP55 e IP54 no forman parte de la certificación UL.
- Non modificare la combinazione o l'ordine dei componenti mostrato nello schema di configurazione.
- Non collegare XVUZ05 a XVUC21M, XVUC21MP o XVUC21MQP
- Quando si usa XVUC9S o XVUC9SQ, la classificazione IP è IP54.
- Quando si usa XVUZ06, la classificazione IP è IP55.
- IP65, IP55 e IP54 non fanno parte della certificazione UL.
- 请勿改变配置图中所示的各个组件的组合或顺序。
- 请勿将 XVUZ05 连接到 XVUC21M, XVUC21MP 或 XVUC21MQP
- 在使用 XVUC9S 或 XVUC9SQ 时, IP 等级是 IP54。
- 在使用 XVUZ06 时, IP 等级是 IP55。
- IP65, IP55 和 IP54 不是 UL 认证的一部分。
- 構成図に示す積層順以外の組合せはしないでください。
- XVUZ05 は、XVUC21M、XVUC21MP または XVUC21MQP に使用できません。
- XVUC9S、もしくは XVUC9SQ 使用時は、IP54 になります。
- XVUZ06、使用時は、IP55 になります。
- IP65、IP55 および IP54 は、UL 認証には該当しません。
- 本製品は、自家用工作物（高圧受）特殊工作物に接続する限りは電気用品安全法の範囲に非対象です。一般用電気工作物に接続する場合は、電気用品安全法の範囲の対象となりますのでご注意ください。

B HOW TO STACK / COMMENT EMPILER / STAPELN / MODO DE APILAR / COME IMPILARE / 如何叠放 / 積層方法

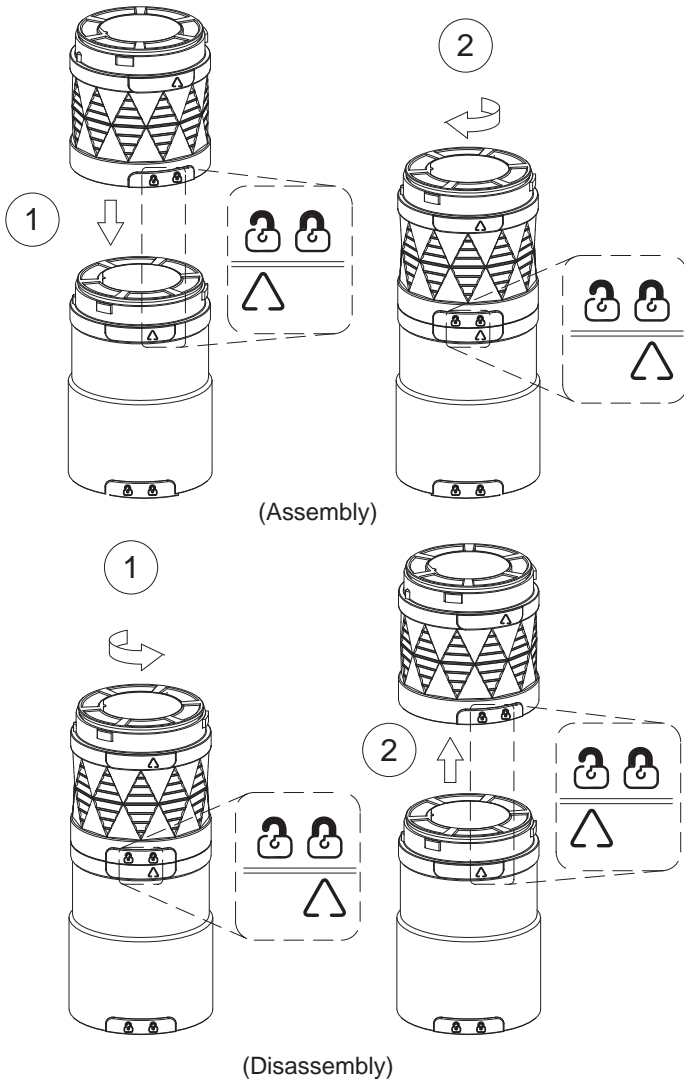

MEMO

- Turn off power supply when installing and wiring.
- Field wiring terminal marking for wire type (75 °C [167 °F] copper conductors only).
- For use on a flat surface of a Type 1 Enclosure.
- 24V AC/DC input unit must be used with a Class 2 Power supply for XVUZ01, XVUZ01Q, XVUZ02, XVUZ02Q and XVUZ05.
- Maximum ambient temperature according to the UL standard: +50 °C (122 °F).
- Couper l'alimentation électrique lors de l'installation et du câblage.
- Marquage des bornes pour câblage sur site pour type de fil (75 °C [167 °F] conducteurs en cuivre seulement).
- Pour une utilisation sur une surface plane d'un boîtier de type 1.
- Le module d'entrée à courant alternatif/continu 24V doit être utilisé avec une alimentation électrique de classe 2. (XVUZ01, XVUZ01Q, XVUZ02, XVUZ02Q et XVUZ05)
- Température ambiante maximale selon la norme UL : +50 °C (122 °F).
- Stromversorgung bei Installation und Verkabelung unterbrechen.
- Feldverdrahtungsanschluss-Markierung für Drahttyp (75 °C [167 °F] nur Kupferleiter).
- Zum Einsatz auf einer Gehäusefläche vom Typ 1.
- Bei Stromversorgung der Klasse 2 muss eine 24-V-Wechsel-/ Gleichspannungseinheit eingesetzt werden. (XVUZ01, XVUZ01Q, XVUZ02, XVUZ02Q und XVUZ05)
- Maximale Umgebungstemperatur gemäß UL-Standard: +50 °C (122 °F).
- Apague la fuente de alimentación cuando realice la instalación y coloque el cableado.
- Marcas en el borne de cableado en campo para el tipo de cable (75 °C [167 °F] Solo conductores de cobre).
- Para utilizar en una superficie plana de una caja tipo 1.
- Debe utilizarse una unidad de entrada de CA/CC de 24 V con una fuente de alimentación clase 2. (XVUZ01, XVUZ01Q, XVUZ02, XVUZ02Q y XVUZ05)
- Temperatura ambiente máxima según la norma UL: +50 °C (122 °F).
- Spegner l'unità durante l'installazione e il cablaggio.
- Contrassegno terminale del cablaggio di campo per tipo di cavo (75 °C [167 °F] solo conduttori in rame).
- Da utilizzare su una superficie piana di un alloggiamento tipo 1.
- Utilizzare una unità di ingresso a 24 V CA/CC con alimentazione Classe 2. (XVUZ01, XVUZ01Q, XVUZ02, XVUZ02Q e XVUZ05)
- Temperatura ambiente massima in base allo standard UL: +50 °C (122 °F).
- 在安装和连线时关闭电源。
- 导线的现场布线终端标记 (75 °C [167 °F] 仅限于铜导线)。
- 适合在 1 型外罩平坦表面上使用。
- 对于 2 类电源, 必须使用 24V AC/DC 输入单元。(XVUZ01, XVUZ01Q, XVUZ02, XVUZ02Q 和 XVUZ05)
- 最高环境温度符合 UL 标准: +50 °C (122 °F)。
- 取り付け・配線時には必ず電源を切ってください。
- 温度定格 75 °C 以上の線材をご使用ください。
- タイプ 1 エンクロージャの平面に取り付けてください。
- AC/DC24V 入力機は、必ず Class2 電源でご使用ください。
- UL 認証による最大周囲温度: +50 °C (122 °F)。

C HOW TO OPERATE / EXPLOITATION / BEDIENUNG / FUNCIONAMIENTO / FUNZIONAMENTO / 如何操作 / 操作方法

XVUC29

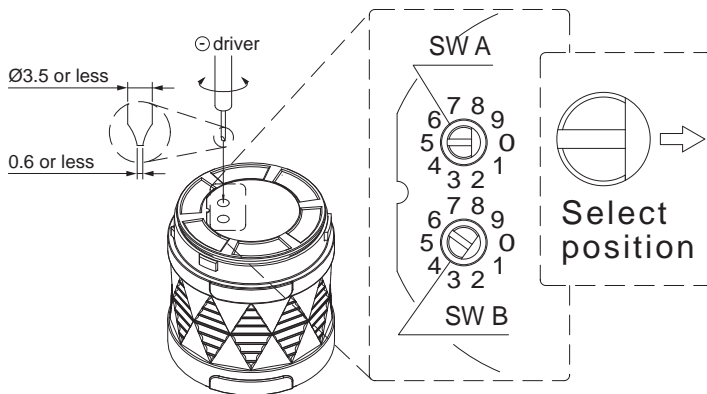

Location	Rotary switch A (Color)	Rotary switch B (Action)
0	Red	Steady
1	Green	Blink
2	Blue	Flash slow
3	Yellow	Flash fast
4	Orange	Rotate slow
5	White	Rotate fast
6	Red	Steady
7	Red	Steady
8	Red	Steady
9	Green	Blink Slow



⚠️ DANGER / DANGER / GEFAHR / PELIGRO / PERICOLO / 危険 / 警告

<p>HAZARD OF ELECTRIC SHOCK, EXPLOSION OR ARC FLASH</p> <p>Turn off power supply when installing and wiring.</p> <p>Failure to follow these instructions will result in death or serious injury.</p>	<p>RISQUE DE DÉCHARGE ÉLECTRIQUE, D'EXPLOSION OU D'ARC ÉLECTRIQUE</p> <p>Couper l'alimentation électrique lors de l'installation et du câblage.</p> <p>Le non-respect de ces instructions provoquera la mort ou des blessures graves.</p>	<p>STROMSCHLAG-, EXPLOSIONS- UND FUNKENÜBERSCHLAGGEFAHR</p> <p>Stromversorgung bei Installation und Verkabelung unterbrechen.</p> <p>Die Nichtbeachtung dieser Anweisungen führt zu Tod oder schwerer Körperverletzung.</p>	
<p>PELIGRO DE DESCARGA ELÉCTRICA, EXPLOSIÓN O ARCO ELÉCTRICO</p> <p>Apague la fuente de alimentación cuando realice la instalación y coloque el cableado.</p> <p>Si no se siguen estas instrucciones provocará lesiones graves o incluso la muerte.</p>	<p>PERICOLO SI SCOSSE ELETTRICHE, ESPLOSIONI O ARCO ELETTRICO</p> <p>Spegner l'unità durante l'installazione e il cablaggio.</p> <p>Il mancato rispetto di queste istruzioni provocherà morte o gravi infortuni.</p>	<p>电击、爆炸或电弧闪光危险</p> <p>在安装和连线时关闭电源。</p> <p>如果不遵守这些说明，将会导致死亡或严重伤害。</p>	<p>感電、爆発、放電の危険性</p> <p>取付・結線は必ず電源を切ってから行ってください。</p> <p>上記の指示に従わないと、死亡または重傷を負うことになります。</p>

⚠️ CAUTION / ATTENTION / VORSICHT / ATENCIÓN / ATTENZIONE / 小心 / 注意

<p>EQUIPMENT DAMAGE AND INOPERATIVE EQUIPMENT</p> <ul style="list-style-type: none"> Use the screws or tools specified in this manual. Do not perform separation or disassembly not described in this manual. <p>Failure to follow these instructions can result in injury or equipment damage.</p>	<p>DOMMAGES MATÉRIELS ET ÉQUIPEMENT INOPÉRANT</p> <ul style="list-style-type: none"> Utilisez les vis ou les outils indiqués dans ce manuel. N'effectuez pas de séparation ou de démontage non décrits dans ce manuel. <p>Le non-respect de ces instructions peut provoquer des blessures ou des dommages matériels.</p>	<p>GERÄTEBESCHÄDIGUNG UND FUNKTIONSFÄHIGE GERÄTE</p> <ul style="list-style-type: none"> Verwenden Sie die in dieser Anleitung angegebenen Schrauben und Werkzeuge. Zerlegen Sie das Gerät nicht über die in dieser Anleitung beschriebenen Stufen hinaus. <p>Die Nichtbeachtung dieser Anweisungen kann Körperverletzungen oder Sachschäden zur Folge haben.</p>	
<p>DAÑO DEL EQUIPO Y EQUIPOS SIN FUNCIONAMIENTO</p> <ul style="list-style-type: none"> Utilice los tornillos o herramientas especificados en este manual. No realice ninguna separación ni desmontaje que no se describa en este manual. <p>Si no se siguen estas instrucciones pueden producirse lesiones personales o daños en el equipo.</p>	<p>DANNI ALLE APPARECCHIATURE E APPARECCHIATURE NON OPERATIVE</p> <ul style="list-style-type: none"> Utilizzare le viti o gli strumenti indicati nel manuale. Non eseguire separazione o smontaggio, se non descritti nel manuale. <p>Il mancato rispetto di queste istruzioni può provocare infortuni o danni alle apparecchiature.</p>	<p>设备损坏和不运行</p> <ul style="list-style-type: none"> 使用本手册中指定的螺丝或工具。 请勿执行本手册中未介绍的分离或拆解。 <p>如果不遵守这些说明，将会导致受伤或设备损坏。</p>	<p>機器の損傷と不作動</p> <ul style="list-style-type: none"> 本書に記載されているネジまたは工具を使用してください。 本書に記載されていない分離、分解は行わないでください。 <p>上記の指示に従わないと、傷害または物的損害を負う可能性があります。</p>

- Electrical equipment should be installed, operated, serviced, and maintained only by qualified personnel.
 - Disassembly or modification of this product may result in malfunction or failure.
 - No responsibility is assumed by Schneider Electric for any consequences arising out of the use of this material.
- Les équipements électriques doivent être installés, exploités, révisés et maintenus exclusivement par du personnel qualifié.
 - Le démontage ou la modification de ce produit peut entraîner un dysfonctionnement ou une panne.
 - Schneider Electric décline toute responsabilité quant aux conséquences découlant de l'utilisation de ce matériel.
- Elektrogeräte sollten ausschließlich von qualifizierten Fachleuten installiert, betrieben, unterhalten und gewartet werden.
 - Zerlegen oder Veränderungen dieses Produktes können zu Fehlfunktionen oder Ausfällen führen.
 - Schneider Electric übernimmt keine Haftung für jegliche Folgen, die sich aus dem Einsatz dieser Materialien ergeben können.
- Solamente personal cualificado debe instalar, gestionar, prestar servicio y mantenimiento a los equipos eléctricos.
 - El desmontaje o modificación de este producto puede provocar que el equipo funcione mal o falle.
 - Schneider Electric no se hace responsable de ninguna consecuencia que se derive del uso de este material.
- Le apparecchiature elettriche devono essere sottoposte a installazione, funzionamento, riparazione e manutenzione solo da personale qualificato.
 - Lo smontaggio o la modifica del prodotto potrebbe causare anomalie o guasti.
 - Schneider Electric non si assume alcuna responsabilità per le conseguenze derivanti dall'uso di questo materiale.
- 电气设备的安装、操作、维修和维护只能由专业人士执行。
 - 拆解或改动本产品可能导致工作异常或故障。
 - Schneider Electric 对于使用本材料所产生的任何后果概不负责。
- 当製品（電気機器）の取付け・使用・修理・メンテナンス作業は適切な知識・技能を有する要員が行なってください。
 - 無理な分解、改造は故障の原因となります。
 - 本機の誤使用により生じた結果について、当社（Schneider Electric）はその責任を負いません。

A CONFIGURATION DRAWING / SCHEMA DE CONFIGURATION / KONFIGURATIONSABBILDUNG / DIAGRAMA / SCHEMA DI CONFIGURAZIONE / 配置图 / 構成図

Drawing	Part number	Part name	Voltage		Consumption current		Operating temperature	IP (*)	Max. layer
			24V AC/DC (50/60Hz)	100...240V AC (50/60Hz)	24V AC/DC (50/60Hz)	100...240V AC (50/60Hz)			
A1	-	Top cover	Connect to body		-	-	-25...50 °C	IP65	1
	-	Top cover (Silver)			-	-	-25...50 °C	IP65	
A2	XVUC9S	Buzzer unit			70 mA	45 mA	-25...50 °C	IP54	1
	XVUC9SQ	Buzzer unit (Silver)			70 mA	45 mA	-25...50 °C	IP54	
A3	XVUC23	Green LED unit			50 mA	40 mA	-25...50 °C	IP65	5
	XVUC24	Red LED unit			40 mA	35 mA	-25...50 °C	IP65	
	XVUC25	Orange LED unit			40 mA	35 mA	-25...50 °C	IP65	
	XVUC26	Blue LED unit			50 mA	40 mA	-25...50 °C	IP65	
	XVUC27	White LED unit			50 mA	40 mA	-25...50 °C	IP65	
A4	XVUC29	Multi-LED unit			70 mA	40 mA	-25...50 °C	IP65	1
A5	XVUC020	Extender			-	-	-25...50 °C	IP65	
	XVUC020Q	Extender (Silver)	-	-	-25...50 °C	IP65			
A6	XVUC21B	DC body	○	-	-	-25...50 °C	IP65	1	
	XVUC21BQ	DC body (Silver)	○	-	-	-25...50 °C	IP65		
A7	XVUC21M	AC body NPN	-	○	-	0...50 °C	IP65	1	
	XVUC21MP	AC body PNP	-	○	-	0...50 °C	IP65		
	XVUC21MQP	AC body PNP (Silver)	-	○	-	0...50 °C	IP65		
A8	XVUZ06	Flexible option	○	○	-	-25...50 °C	IP55	1	
A9	XVUZ01	Direct mounting plate	○	○	-	-25...50 °C	IP65	1	
	XVUZ01Q	Direct mounting plate (Silver)	○	○	-	-25...50 °C	IP65		
A10	XVUZ02	Pole with plate	○	○	-	-25...50 °C	IP65	1	
	XVUZ02Q	Pole with plate (Silver)	○	○	-	-25...50 °C	IP65		
A11	XVUZ05	Adjustment pole	○	-	-	-25...50 °C	IP65		

(*) IP65, IP55 and IP54 are not part of UL certification.

MEMO → Page 2

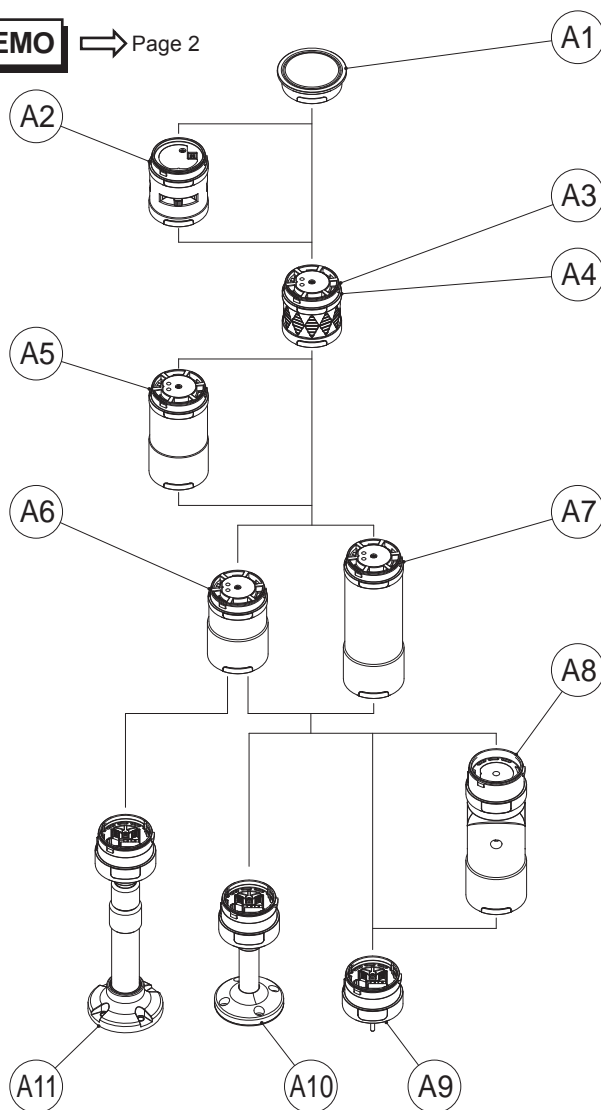

MEMO

- Do not change the combination or order of the components shown in the configuration drawing.
- Do not connect XVUZ05 to XVUC21M, XVUC21MP or XVUC21MQP
- When XVUC9S or XVUC9SQ is used, the IP rating is IP54.
- When XVUZ06 is used, the IP rating is IP55.
- IP65, IP55 and IP54 are not part of UL certification.
- Ne pas modifier la combinaison ou l'ordre des composants indiqués dans le schéma de configuration.
- Ne pas connecter XVUZ05 à XVUC21M, à XVUC21MP ou à XVUC21MQP
- Quand XVUC9S ou XVUC9SQ sont utilisés, la classification IP est IP54.
- Quand XVUZ06 sont utilisés, la classification IP est IP55.
- IP65, IP55 et IP54 ne font pas partie de la certification UL.
- Verändern Sie nicht Zusammenstellung oder Reihenfolge der in der Konfigurationsabbildung gezeigten Komponenten.
- Verbinden Sie XVUZ05 nicht mit XVUC21M, XVUC21MP oder XVUC21MQP
- Beim Einsatz von XVUC9S oder XVUC9SQ gilt die IP-Schutzart IP54.
- Beim Einsatz von XVUZ06 gilt die IP-Schutzart IP55.
- IP65, IP55 und IP54 sind nicht Teil der UL-Zertifizierung.
- No cambie la combinación ni el orden de los componentes mostrados en el diagrama.
- No conecte XVUZ05 a XVUC21M, a XVUC21MP o a XVUC21MQP
- Cuando se utilice XVUC9S o XVUC9SQ, el grado IP es IP54.
- Cuando se utilice XVUZ06, el grado IP es IP55.
- IP65, IP55 e IP54 no forman parte de la certificación UL.
- Non modificare la combinazione o l'ordine dei componenti mostrato nello schema di configurazione.
- Non collegare XVUZ05 a XVUC21M, XVUC21MP o XVUC21MQP
- Quando si usa XVUC9S o XVUC9SQ, la classificazione IP è IP54.
- Quando si usa XVUZ06, la classificazione IP è IP55.
- IP65, IP55 e IP54 non fanno parte della certificazione UL.
- 请勿改变配置图中所示的各个组件的组合或顺序。
- 请勿将 XVUZ05 连接到 XVUC21M, XVUC21MP 或 XVUC21MQP
- 在使用 XVUC9S 或 XVUC9SQ 时, IP 等级是 IP54。
- 在使用 XVUZ06 时, IP 等级是 IP55。
- IP65, IP55 和 IP54 不是 UL 认证的一部分。
- 構成図に示す積層順以外の組合せはしないでください。
- XVUZ05 は、XVUC21M、XVUC21MP または XVUC21MQP に使用できません。
- XVUC9S、もしくは XVUC9SQ 使用時は、IP54 になります。
- XVUZ06 使用時は、IP55 になります。
- IP65, IP55 および IP54 は、UL 認証には該当しません。
- 本製品は、自家用工作物（高圧受）特殊工作物に接続する限りは電気用品安全法の範囲に非対象です。一般用電気工作物に接続する場合は、電気用品安全法の範囲の対象となりますのでご注意ください。

B HOW TO STACK / COMMENT EMPILER / STAPELN / MODO DE APILAR / COME IMPILARE / 如何叠放 / 積層方法

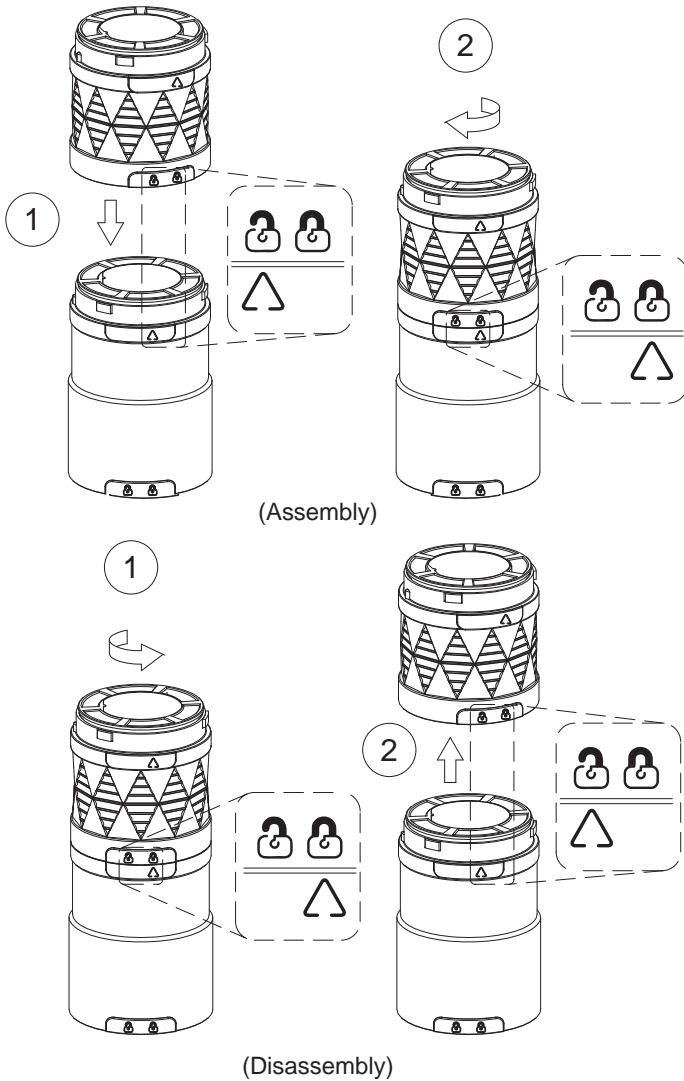

MEMO

- Turn off power supply when installing and wiring.
- Field wiring terminal marking for wire type (75 °C [167 °F] copper conductors only).
- For use on a flat surface of a Type 1 Enclosure.
- 24V AC/DC input unit must be used with a Class 2 Power supply for XVUZ01, XVUZ01Q, XVUZ02, XVUZ02Q and XVUZ05.
- Maximum ambient temperature according to the UL standard: +50 °C (122 °F).
- Couper l'alimentation électrique lors de l'installation et du câblage.
- Marquage des bornes pour câblage sur site pour type de fil (75 °C [167 °F] conducteurs en cuivre seulement).
- Pour une utilisation sur une surface plane d'un boîtier de type 1.
- Le module d'entrée à courant alternatif/continu 24V doit être utilisé avec une alimentation électrique de classe 2. (XVUZ01, XVUZ01Q, XVUZ02, XVUZ02Q et XVUZ05)
- Température ambiante maximale selon la norme UL : +50 °C (122 °F).
- Stromversorgung bei Installation und Verkabelung unterbrechen.
- Feldverdrahtungsanschluss-Markierung für Drahttyp (75 °C [167 °F] nur Kupferleiter).
- Zum Einsatz auf einer Gehäusefläche vom Typ 1.
- Bei Stromversorgung der Klasse 2 muss eine 24-V-Wechsel-/ Gleichspannungseinheit eingesetzt werden. (XVUZ01, XVUZ01Q, XVUZ02, XVUZ02Q und XVUZ05)
- Maximale Umgebungstemperatur gemäß UL-Standard: +50 °C (122 °F).
- Apague la fuente de alimentación cuando realice la instalación y coloque el cableado.
- Marcas en el borne de cableado en campo para el tipo de cable (75 °C [167 °F] Solo conductores de cobre).
- Para utilizar en una superficie plana de una caja tipo 1.
- Debe utilizarse una unidad de entrada de CA/CC de 24 V con una fuente de alimentación clase 2. (XVUZ01, XVUZ01Q, XVUZ02, XVUZ02Q y XVUZ05)
- Temperatura ambiente máxima según la norma UL: +50 °C (122 °F).
- Spegner l'unità durante l'installazione e il cablaggio.
- Contrassegno terminale del cablaggio di campo per tipo di cavo (75 °C [167 °F] solo conduttori in rame).
- Da utilizzare su una superficie piana di un alloggiamento tipo 1.
- Utilizzare una unità di ingresso a 24 V CA/CC con alimentazione Classe 2. (XVUZ01, XVUZ01Q, XVUZ02, XVUZ02Q e XVUZ05)
- Temperatura ambiente massima in base allo standard UL: +50 °C (122 °F).
- 在安装和连线时关闭电源。
- 导线的现场布线终端标记 (75 °C [167 °F] 仅限于铜导线)。
- 适合在 1 型外罩平坦表面上使用。
- 对于 2 类电源，必须使用 24V AC/DC 输入单元。(XVUZ01, XVUZ01Q, XVUZ02, XVUZ02Q 和 XVUZ05)
- 最高环境温度符合 UL 标准: +50 °C (122 °F)。
- 取り付け・配線時には必ず電源を切ってください。
- 温度定格 75 °C 以上の線材をご使用ください。
- タイプ 1 エンクロージャの平面に取り付けてください。
- AC/DC24V 入力機は、必ず Class2 電源でご使用ください。
- UL 認証による最大周囲温度: +50 °C (122 °F)。

C HOW TO OPERATE / EXPLOITATION / BEDIENUNG / FUNCIONAMIENTO / FUNZIONAMENTO / 如何操作 / 操作方法

XVUC9S
XVUC9SQ

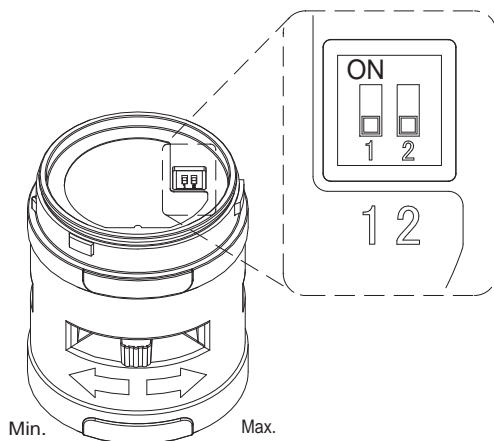

Switch 1	Switch 2	Sound
OFF	OFF	Pi,Pi,Pi,Pi,,,,,,,,,,,,,Pi,Pi,Pi,Pi,,,,,,,,,,,,,
OFF	ON	Pi,Pi,Pi,Pi,Pi,Pi,Pi,Pi
ON	OFF	Piiiiiiii,,,,,,,,,,,,,Piiiiiiii,,,,,,,,,,,,,
ON	ON	Piiiiiiiiiiiiiiii



⚠️ ⚠️ DANGER / DANGER / GEFAHR / PELIGRO / PERICOLO / 危険 / 警告

<p>HAZARD OF ELECTRIC SHOCK, EXPLOSION OR ARC FLASH</p> <p>Turn off power supply when installing and wiring.</p> <p>Failure to follow these instructions will result in death or serious injury.</p>	<p>RISQUE DE DÉCHARGE ÉLECTRIQUE, D'EXPLOSION OU D'ARC ÉLECTRIQUE</p> <p>Couper l'alimentation électrique lors de l'installation et du câblage.</p> <p>Le non-respect de ces instructions provoquera la mort ou des blessures graves.</p>	<p>STROMSCHLAG-, EXPLOSIONS- UND FUNKENÜBERSCHLAGGEFAHR</p> <p>Stromversorgung bei Installation und Verkabelung unterbrechen.</p> <p>Die Nichtbeachtung dieser Anweisungen führt zu Tod oder schwerer Körperverletzung.</p>	
<p>PELIGRO DE DESCARGA ELÉCTRICA, EXPLOSIÓN O ARCO ELÉCTRICO</p> <p>Apague la fuente de alimentación cuando realice la instalación y coloque el cableado.</p> <p>Si no se siguen estas instrucciones provocará lesiones graves o incluso la muerte.</p>	<p>PERICOLO SI SCOSSE ELETTRICHE, ESPLOSIONI O ARCO ELETTRICO</p> <p>Spegner l'unità durante l'installazione e il cablaggio.</p> <p>Il mancato rispetto di queste istruzioni provocherà morte o gravi infortuni.</p>	<p>电击、爆炸或电弧闪光危险</p> <p>在安装和连线时关闭电源。</p> <p>如果不遵守这些说明，将会导致死亡或严重伤害。</p>	<p>感電、爆発、放電の危険性</p> <p>取付・結線は必ず電源を切ってから行ってください。</p> <p>上記の指示に従わないと、死亡または重傷を負うことになります。</p>

⚠️ CAUTION / ATTENTION / VORSICHT / ATENCIÓN / ATTENZIONE / 小心 / 注意

<p>EQUIPMENT DAMAGE AND INOPERATIVE EQUIPMENT</p> <ul style="list-style-type: none"> Use the screws or tools specified in this manual. Do not perform separation or disassembly not described in this manual. <p>Failure to follow these instructions can result in injury or equipment damage.</p>	<p>DOMMAGES MATÉRIELS ET ÉQUIPEMENT INOPÉRANT</p> <ul style="list-style-type: none"> Utilisez les vis ou les outils indiqués dans ce manuel. N'effectuez pas de séparation ou de démontage non décrits dans ce manuel. <p>Le non-respect de ces instructions peut provoquer des blessures ou des dommages matériels.</p>	<p>GERÄTEBESCHÄDIGUNG UND FUNKTIONSFÄHIGE GERÄTE</p> <ul style="list-style-type: none"> Verwenden Sie die in dieser Anleitung angegebenen Schrauben und Werkzeuge. Zerlegen Sie das Gerät nicht über die in dieser Anleitung beschriebenen Stufen hinaus. <p>Die Nichtbeachtung dieser Anweisungen kann Körperverletzungen oder Sachschäden zur Folge haben.</p>	
<p>DAÑO DEL EQUIPO Y EQUIPOS SIN FUNCIONAMIENTO</p> <ul style="list-style-type: none"> Utilice los tornillos o herramientas especificados en este manual. No realice ninguna separación ni desmontaje que no se describa en este manual. <p>Si no se siguen estas instrucciones pueden producirse lesiones personales o daños en el equipo.</p>	<p>DANNI ALLE APPARECCHIATURE E APPARECCHIATURE NON OPERATIVE</p> <ul style="list-style-type: none"> Utilizzare le viti o gli strumenti indicati nel manuale. Non eseguire separazione o smontaggio, se non descritti nel manuale. <p>Il mancato rispetto di queste istruzioni può provocare infortuni o danni alle apparecchiature.</p>	<p>设备损坏和不运行</p> <ul style="list-style-type: none"> 使用本手册中指定的螺丝或工具。 请勿执行本手册中未介绍的分离或拆解。 <p>如果不遵守这些说明，将会导致受伤或设备损坏。</p>	<p>機器の損傷と不作動</p> <ul style="list-style-type: none"> 本書に記載されているネジまたは工具を使用してください。 本書に記載されていない分離、分解は行わないでください。 <p>上記の指示に従わないと、傷害または物的損害を負う可能性があります。</p>

- Electrical equipment should be installed, operated, serviced, and maintained only by qualified personnel.
 - Disassembly or modification of this product may result in malfunction or failure.
 - No responsibility is assumed by Schneider Electric for any consequences arising out of the use of this material.
- Les équipements électriques doivent être installés, exploités, révisés et maintenus exclusivement par du personnel qualifié.
 - Le démontage ou la modification de ce produit peut entraîner un dysfonctionnement ou une panne.
 - Schneider Electric décline toute responsabilité quant aux conséquences découlant de l'utilisation de ce matériel.
- Elektrogeräte sollten ausschließlich von qualifizierten Fachleuten installiert, betrieben, unterhalten und gewartet werden.
 - Zerlegen oder Veränderungen dieses Produktes können zu Fehlfunktionen oder Ausfällen führen.
 - Schneider Electric übernimmt keine Haftung für jegliche Folgen, die sich aus dem Einsatz dieser Materialien ergeben können.
- Solamente personal cualificado debe instalar, gestionar, prestar servicio y mantenimiento a los equipos eléctricos.
 - El desmontaje o modificación de este producto puede provocar que el equipo funcione mal o falle.
 - Schneider Electric no se hace responsable de ninguna consecuencia que se derive del uso de este material.
- Le apparecchiature elettriche devono essere sottoposte a installazione, funzionamento, riparazione e manutenzione solo da personale qualificato.
 - Lo smontaggio o la modifica del prodotto potrebbe causare anomalie o guasti.
 - Schneider Electric non si assume alcuna responsabilità per le conseguenze derivanti dall'uso di questo materiale.
- 电气设备的安装、操作、维修和维护只能由专业人士执行。
 - 拆解或改动本产品可能导致工作异常或故障。
 - Schneider Electric 对于使用本材料所产生的任何后果概不负责。
- 当製品（電気機器）の取付け・使用・修理・メンテナンス作業は適切な知識・技能を有する要員が行なってください。
 - 無理な分解、改造は故障の原因となります。
 - 本機の誤使用により生じた結果について、当社（Schneider Electric）はその責任を負いません。

A CONFIGURATION DRAWING / SCHÉMA DE CONFIGURATION / KONFIGURATIONSABBILDUNG / DIAGRAMA / SCHEMA DI CONFIGURAZIONE / 配置图 / 構成図

Drawing	Part number	Part name	Voltage		Consumption current		Operating temperature	IP (*)	Max. layer
			24V AC/DC (50/60Hz)	100...240V AC (50/60Hz)	24V AC/DC (50/60Hz)	100...240V AC (50/60Hz)			
A1	-	Top cover	Connect to body		-	-	-25...50 °C	IP65	1
	-	Top cover (Silver)			-	-	-25...50 °C	IP65	
A2	XVUC9S	Buzzer unit			70 mA	45 mA	-25...50 °C	IP54	1
	XVUC9SQ	Buzzer unit (Silver)			70 mA	45 mA	-25...50 °C	IP54	
A3	XVUC23	Green LED unit			50 mA	40 mA	-25...50 °C	IP65	5
	XVUC24	Red LED unit			40 mA	35 mA	-25...50 °C	IP65	
	XVUC25	Orange LED unit			40 mA	35 mA	-25...50 °C	IP65	
	XVUC26	Blue LED unit			50 mA	40 mA	-25...50 °C	IP65	
	XVUC27	White LED unit			50 mA	40 mA	-25...50 °C	IP65	
A4	XVUC29	Multi-LED unit			70 mA	40 mA	-25...50 °C	IP65	1
A5	XVUC020	Extender			-	-	-25...50 °C	IP65	
	XVUC020Q	Extender (Silver)	-	-	-25...50 °C	IP65			
A6	XVUC21B	DC body	○	-	-	-25...50 °C	IP65	1	
	XVUC21BQ	DC body (Silver)	○	-	-	-25...50 °C	IP65		
A7	XVUC21M	AC body NPN	-	○	-	0...50 °C	IP65	1	
	XVUC21MP	AC body PNP	-	○	-	0...50 °C	IP65		
	XVUC21MQP	AC body PNP (Silver)	-	○	-	0...50 °C	IP65		
A8	XVUZ06	Flexible option	○	○	-	-25...50 °C	IP55	1	
A9	XVUZ01	Direct mounting plate	○	○	-	-25...50 °C	IP65	1	
	XVUZ01Q	Direct mounting plate (Silver)	○	○	-	-25...50 °C	IP65		
A10	XVUZ02	Pole with plate	○	○	-	-25...50 °C	IP65	1	
	XVUZ02Q	Pole with plate (Silver)	○	○	-	-25...50 °C	IP65		
A11	XVUZ05	Adjustment pole	○	-	-	-25...50 °C	IP65		

(*) IP65, IP55 and IP54 are not part of UL certification.

MEMO → Page 2

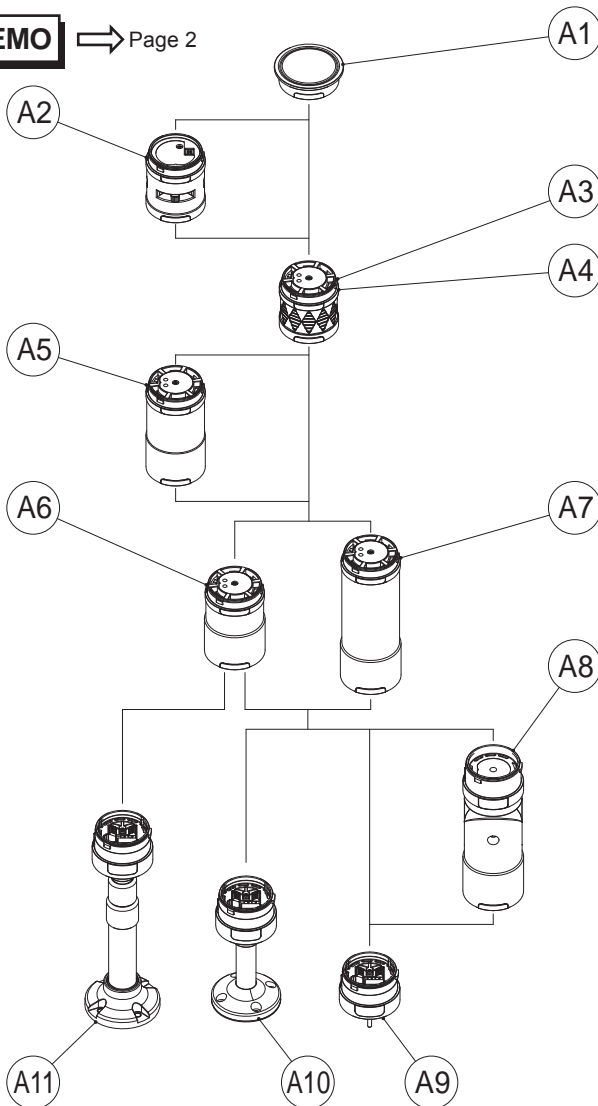

MEMO

- Do not change the combination or order of the components shown in the configuration drawing.
- Do not connect XVUZ05 to XVUC21M, XVUC21MP or XVUC21MQP
- When XVUC9S or XVUC9SQ is used, the IP rating is IP54.
- When XVUZ06 is used, the IP rating is IP55.
- IP65, IP55 and IP54 are not part of UL certification.
- Ne pas modifier la combinaison ou l'ordre des composants indiqués dans le schéma de configuration.
- Ne pas connecter XVUZ05 à XVUC21M, à XVUC21MP ou à XVUC21MQP
- Quand XVUC9S ou XVUC9SQ sont utilisés, la classification IP est IP54.
- Quand XVUZ06 sont utilisés, la classification IP est IP55.
- IP65, IP55 et IP54 ne font pas partie de la certification UL.
- Verändern Sie nicht Zusammenstellung oder Reihenfolge der in der Konfigurationsabbildung gezeigten Komponenten.
- Verbinden Sie XVUZ05 nicht mit XVUC21M, XVUC21MP oder XVUC21MQP
- Beim Einsatz von XVUC9S oder XVUC9SQ gilt die IP-Schutzart IP54.
- Beim Einsatz von XVUZ06 gilt die IP-Schutzart IP55.
- IP65, IP55 und IP54 sind nicht Teil der UL-Zertifizierung.
- No cambie la combinación ni el orden de los componentes mostrados en el diagrama.
- No conecte XVUZ05 a XVUC21M, a XVUC21MP o a XVUC21MQP
- Cuando se utilice XVUC9S o XVUC9SQ, el grado IP es IP54.
- Cuando se utilice XVUZ06, el grado IP es IP55.
- IP65, IP55 e IP54 no forman parte de la certificación UL.
- Non modificare la combinazione o l'ordine dei componenti mostrato nello schema di configurazione.
- Non collegare XVUZ05 a XVUC21M, XVUC21MP o XVUC21MQP
- Quando si usa XVUC9S o XVUC9SQ, la classificazione IP è IP54.
- Quando si usa XVUZ06, la classificazione IP è IP55.
- IP65, IP55 e IP54 non fanno parte della certificazione UL.
- 请勿改变配置图中所示的各个组件的组合或顺序。
- 请勿将 XVUZ05 连接到 XVUC21M, XVUC21MP 或 XVUC21MQP
- 在使用 XVUC9S 或 XVUC9SQ 时, IP 等级是 IP54。
- 在使用 XVUZ06 时, IP 等级是 IP55。
- IP65, IP55 和 IP54 不是 UL 认证的一部分。
- 構成図に示す積層順以外の組合せはしないでください。
- XVUZ05 は、XVUC21M、XVUC21MP または XVUC21MQP に使用できません。
- XVUC9S、もしくは XVUC9SQ 使用時は、IP54 になります。
- XVUZ06 使用時は、IP55 になります。
- IP65, IP55 および IP54 は、UL 認証には該当しません。
- 本製品は、自家用工作物（高圧受）特殊工作物に接続する限りは電気用品安全法の範囲に非対象です。一般用電気工作物に接続する場合は、電気用品安全法の範囲の対象となりますのでご注意ください。

B HOW TO STACK / COMMENT EMPILER / STAPELN / MODO DE APILAR / COME IMPILARE / 如何叠放 / 積層方法

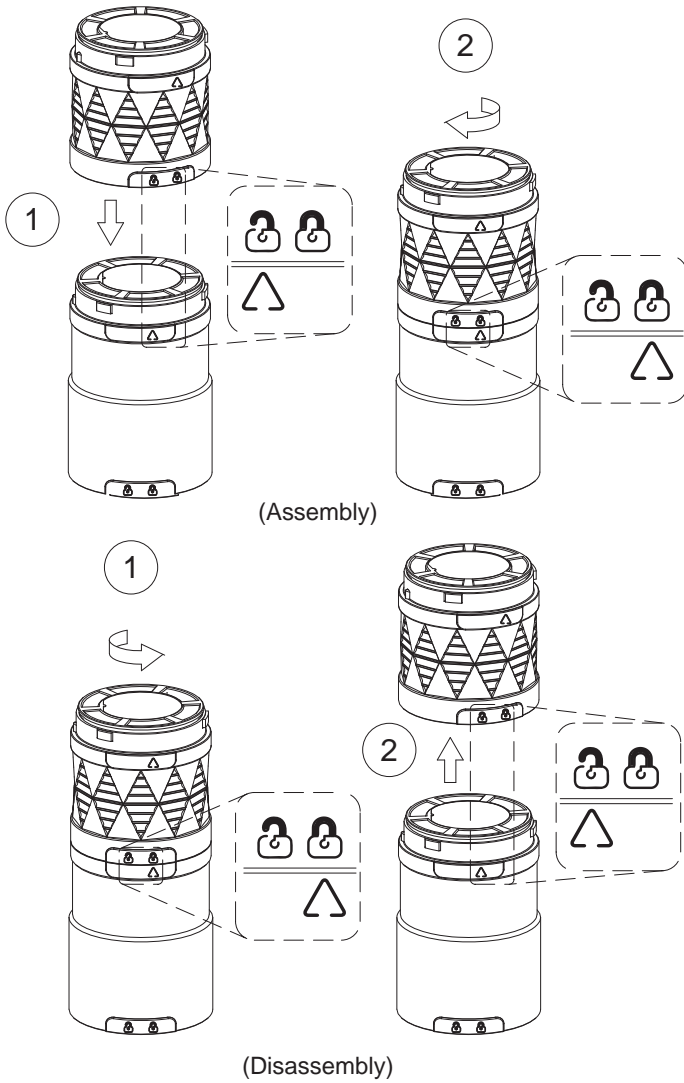

MEMO

- Turn off power supply when installing and wiring.
- Field wiring terminal marking for wire type (75 °C [167 °F] copper conductors only).
- For use on a flat surface of a Type 1 Enclosure.
- 24V AC/DC input unit must be used with a Class 2 Power supply for XVUZ01, XVUZ01Q, XVUZ02, XVUZ02Q and XVUZ05.
- Maximum ambient temperature according to the UL standard: +50 °C (122 °F).
- Couper l'alimentation électrique lors de l'installation et du câblage.
- Marquage des bornes pour câblage sur site pour type de fil (75 °C [167 °F] conducteurs en cuivre seulement).
- Pour une utilisation sur une surface plane d'un boîtier de type 1.
- Le module d'entrée à courant alternatif/continu 24V doit être utilisé avec une alimentation électrique de classe 2. (XVUZ01, XVUZ01Q, XVUZ02, XVUZ02Q et XVUZ05)
- Température ambiante maximale selon la norme UL : +50 °C (122 °F).
- Stromversorgung bei Installation und Verkabelung unterbrechen.
- Feldverdrahtungsanschluss-Markierung für Drahttyp (75 °C [167 °F] nur Kupferleiter).
- Zum Einsatz auf einer Gehäusefläche vom Typ 1.
- Bei Stromversorgung der Klasse 2 muss eine 24-V-Wechsel-/ Gleichspannungseinheit eingesetzt werden. (XVUZ01, XVUZ01Q, XVUZ02, XVUZ02Q und XVUZ05)
- Maximale Umgebungstemperatur gemäß UL-Standard: +50 °C (122 °F).
- Apague la fuente de alimentación cuando realice la instalación y coloque el cableado.
- Marcas en el borne de cableado en campo para el tipo de cable (75 °C [167 °F] Solo conductores de cobre).
- Para utilizar en una superficie plana de una caja tipo 1.
- Debe utilizarse una unidad de entrada de CA/CC de 24 V con una fuente de alimentación clase 2. (XVUZ01, XVUZ01Q, XVUZ02, XVUZ02Q y XVUZ05)
- Temperatura ambiente máxima según la norma UL: +50 °C (122 °F).
- Spegner l'unità durante l'installazione e il cablaggio.
- Contrassegno terminale del cablaggio di campo per tipo di cavo (75 °C [167 °F] solo conduttori in rame).
- Da utilizzare su una superficie piana di un alloggiamento tipo 1.
- Utilizzare una unità di ingresso a 24 V CA/CC con alimentazione Classe 2. (XVUZ01, XVUZ01Q, XVUZ02, XVUZ02Q e XVUZ05)
- Temperatura ambiente massima in base allo standard UL: +50 °C (122 °F).
- 在安装和连线时关闭电源。
- 导线的现场布线终端标记 (75 °C [167 °F] 仅限于铜导线)。
- 适合在 1 型外罩平坦表面上使用。
- 对于 2 类电源, 必须使用 24V AC/DC 输入单元。(XVUZ01, XVUZ01Q, XVUZ02, XVUZ02Q 和 XVUZ05)
- 最高环境温度符合 UL 标准: +50 °C (122 °F)。
- 取り付け・配線時には必ず電源を切ってください。
- 温度定格 75 °C 以上の線材をご使用ください。
- タイプ 1 エンクロージャの平面に取り付けてください。
- AC/DC24V 入力機は、必ず Class2 電源でご使用ください。
- UL 認証による最大周囲温度: +50 °C (122 °F)。

C HOW TO OPERATE / EXPLOITATION / BEDIENUNG / FUNCIONAMIENTO / FUNZIONAMENTO / 如何操作 / 操作方法

XVUZ06

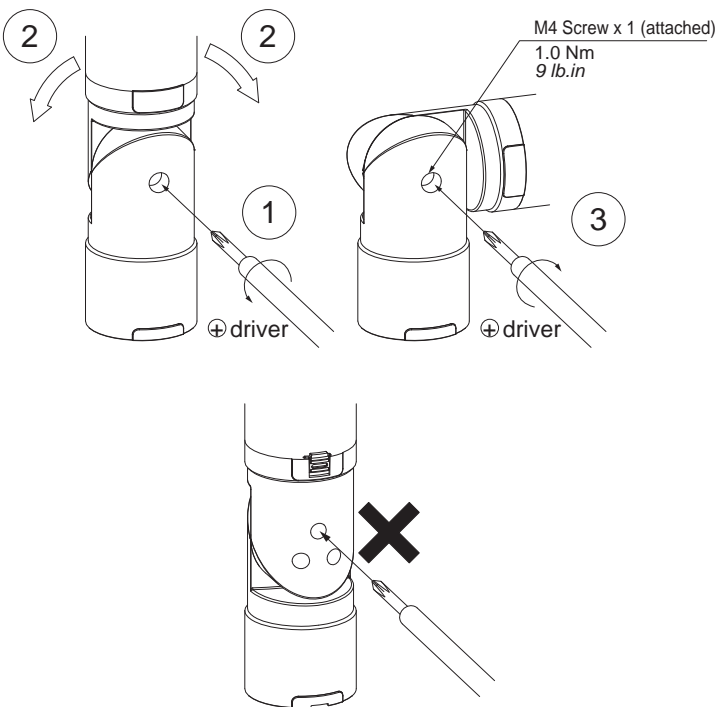



⚠ ⚠ DANGER / DANGER / GEFAHR / PELIGRO / PERICOLO / 危険 / 警告

<p>HAZARD OF ELECTRIC SHOCK, EXPLOSION OR ARC FLASH</p> <p>Turn off power supply when installing and wiring.</p> <p>Failure to follow these instructions will result in death or serious injury.</p>	<p>RISQUE DE DÉCHARGE ÉLECTRIQUE, D'EXPLOSION OU D'ARC ÉLECTRIQUE</p> <p>Couper l'alimentation électrique lors de l'installation et du câblage.</p> <p>Le non-respect de ces instructions provoquera la mort ou des blessures graves.</p>	<p>STROMSCHLAG-, EXPLOSIONS- UND FUNKENÜBERSCHLAGGEFAHR</p> <p>Stromversorgung bei Installation und Verkabelung unterbrechen.</p> <p>Die Nichtbeachtung dieser Anweisungen führt zu Tod oder schwerer Körperverletzung.</p>
--	---	---

<p>PELIGRO DE DESCARGA ELÉCTRICA, EXPLOSIÓN O ARCO ELÉCTRICO</p> <p>Apague la fuente de alimentación cuando realice la instalación y coloque el cableado.</p> <p>Si no se siguen estas instrucciones provocará lesiones graves o incluso la muerte.</p>	<p>PERICOLO SI SCOSSE ELETTRICHE, ESPLOSIONI O ARCO ELETTRICO</p> <p>Spegner l'unità durante l'installazione e il cablaggio.</p> <p>Il mancato rispetto di queste istruzioni provocherà morte o gravi infortuni.</p>	<p>电击、爆炸或电弧闪光危险</p> <p>在安装和连线时关闭电源。</p> <p>如果不遵守这些说明，将会导致死亡或严重伤害。</p>	<p>感電、爆発、放電の危険性</p> <p>取付・結線は必ず電源を切ってから行ってください。</p> <p>上記の指示に従わないと、死亡または重傷を負うことになります。</p>
---	--	---	---

⚠ CAUTION / ATTENTION / VORSICHT / ATENCIÓN / ATTENZIONE / 小心 / 注意

<p>EQUIPMENT DAMAGE AND INOPERATIVE EQUIPMENT</p> <ul style="list-style-type: none"> Use the screws or tools specified in this manual. Do not perform separation or disassembly not described in this manual. <p>Failure to follow these instructions can result in injury or equipment damage.</p>	<p>DOMMAGES MATÉRIELS ET ÉQUIPEMENT INOPÉRANT</p> <ul style="list-style-type: none"> Utilisez les vis ou les outils indiqués dans ce manuel. N'effectuez pas de séparation ou de démontage non décrits dans ce manuel. <p>Le non-respect de ces instructions peut provoquer des blessures ou des dommages matériels.</p>	<p>GERÄTEBESCHÄDIGUNG UND FUNKTIONSFÄHIGE GERÄTE</p> <ul style="list-style-type: none"> Verwenden Sie die in dieser Anleitung angegebenen Schrauben und Werkzeuge. Zerlegen Sie das Gerät nicht über die in dieser Anleitung beschriebenen Stufen hinaus. <p>Die Nichtbeachtung dieser Anweisungen kann Körperverletzungen oder Sachschäden zur Folge haben.</p>
---	--	--

<p>DAÑO DEL EQUIPO Y EQUIPOS SIN FUNCIONAMIENTO</p> <ul style="list-style-type: none"> Utilice los tornillos o herramientas especificados en este manual. No realice ninguna separación ni desmontaje que no se describa en este manual. <p>Si no se siguen estas instrucciones pueden producirse lesiones personales o daños en el equipo.</p>	<p>DANNI ALLE APPARECCHIATURE E APPARECCHIATURE NON OPERATIVE</p> <ul style="list-style-type: none"> Utilizzare le viti o gli strumenti indicati nel manuale. Non eseguire separazione o smontaggio, se non descritti nel manuale. <p>Il mancato rispetto di queste istruzioni può provocare infortuni o danni alle apparecchiature.</p>	<p>设备损坏和不运行</p> <ul style="list-style-type: none"> 使用本手册中指定的螺丝或工具。 请勿执行本手册中未介绍的分离或拆解。 <p>如果不遵守这些说明，将会导致受伤或设备损坏。</p>	<p>機器の損傷と不作動</p> <ul style="list-style-type: none"> 本書に記載されているネジまたは工具を使用してください。 本書に記載されていない分離、分解は行わないでください。 <p>上記の指示に従わないと、傷害または物的損害を負う可能性があります。</p>
---	--	---	--

- Electrical equipment should be installed, operated, serviced, and maintained only by qualified personnel.
- Disassembly or modification of this product may result in malfunction or failure.
- No responsibility is assumed by Schneider Electric for any consequences arising out of the use of this material.
- Les équipements électriques doivent être installés, exploités, révisés et maintenus exclusivement par du personnel qualifié.
- Le démontage ou la modification de ce produit peut entraîner un dysfonctionnement ou une panne.
- Schneider Electric décline toute responsabilité quant aux conséquences découlant de l'utilisation de ce matériel.
- Elektrogeräte sollten ausschließlich von qualifizierten Fachleuten installiert, betrieben, unterhalten und gewartet werden.
- Zerlegen oder Veränderungen dieses Produktes können zu Fehlfunktionen oder Ausfällen führen.
- Schneider Electric übernimmt keine Haftung für jegliche Folgen, die sich aus dem Einsatz dieser Materialien ergeben können.
- Solamente personal cualificado debe instalar, gestionar, prestar servicio y mantenimiento a los equipos eléctricos.
- El desmontaje o modificación de este producto puede provocar que el equipo funcione mal o falle.
- Schneider Electric no se hace responsable de ninguna consecuencia que se derive del uso de este material.
- Le apparecchiature elettriche devono essere sottoposte a installazione, funzionamento, riparazione e manutenzione solo da personale qualificato.
- Lo smontaggio o la modifica del prodotto potrebbe causare anomalie o guasti.
- Schneider Electric non si assume alcuna responsabilità per le conseguenze derivanti dall'uso di questo materiale.
- 电气设备的安装、操作、维修和维护只能由专业人士执行。
- 拆解或改动本产品可能导致工作异常或故障。
- Schneider Electric 对于使用本材料所产生的任何后果概不负责。
- 当製品（電気機器）の取付け・使用・修理・メンテナンス作業は適切な知識・技能を有する要員が行なってください。
- 無理な分解、改造は故障の原因となります。
- 本機の誤使用により生じた結果について、当社（Schneider Electric）はその責任を負いません。

A CONFIGURATION DRAWING / SCHÉMA DE CONFIGURATION / KONFIGURATIONSABBILDUNG / DIAGRAMA / SCHEMA DI CONFIGURAZIONE / 配置图 / 構成図

Drawing	Part number	Part name	Voltage		Consumption current		Operating temperature	IP (*)	Max. layer
			24V AC/DC (50/60Hz)	100...240V AC (50/60Hz)	24V AC/DC (50/60Hz)	100...240V AC (50/60Hz)			
A1	-	Top cover	Connect to body		-	-	-25...50 °C	IP65	1
	-	Top cover (Silver)			-	-	-25...50 °C	IP65	
A2	XVUC9S	Buzzer unit			70 mA	45 mA	-25...50 °C	IP54	1
	XVUC9SQ	Buzzer unit (Silver)			70 mA	45 mA	-25...50 °C	IP54	
A3	XVUC23	Green LED unit			50 mA	40 mA	-25...50 °C	IP65	5
	XVUC24	Red LED unit			40 mA	35 mA	-25...50 °C	IP65	
	XVUC25	Orange LED unit			40 mA	35 mA	-25...50 °C	IP65	
	XVUC26	Blue LED unit			50 mA	40 mA	-25...50 °C	IP65	
	XVUC27	White LED unit			50 mA	40 mA	-25...50 °C	IP65	
A4	XVUC29	Multi-LED unit			70 mA	40 mA	-25...50 °C	IP65	1
A5	XVUC020	Extender			-	-	-25...50 °C	IP65	
	XVUC020Q	Extender (Silver)	-	-	-25...50 °C	IP65			
A6	XVUC21B	DC body	○	-	-	-25...50 °C	IP65	1	
	XVUC21BQ	DC body (Silver)	○	-	-	-25...50 °C	IP65		
A7	XVUC21M	AC body NPN	-	○	-	0...50 °C	IP65	1	
	XVUC21MP	AC body PNP	-	○	-	0...50 °C	IP65		
	XVUC21MQP	AC body PNP (Silver)	-	○	-	0...50 °C	IP65		
A8	XVUZ06	Flexible option	○	○	-	-25...50 °C	IP55	1	
A9	XVUZ01	Direct mounting plate	○	○	-	-25...50 °C	IP65	1	
	XVUZ01Q	Direct mounting plate (Silver)	○	○	-	-25...50 °C	IP65		
A10	XVUZ02	Pole with plate	○	○	-	-25...50 °C	IP65	1	
	XVUZ02Q	Pole with plate (Silver)	○	○	-	-25...50 °C	IP65		
A11	XVUZ05	Adjustment pole	○	-	-	-25...50 °C	IP65		

(*) IP65, IP55 and IP54 are not part of UL certification.

MEMO → Page 2

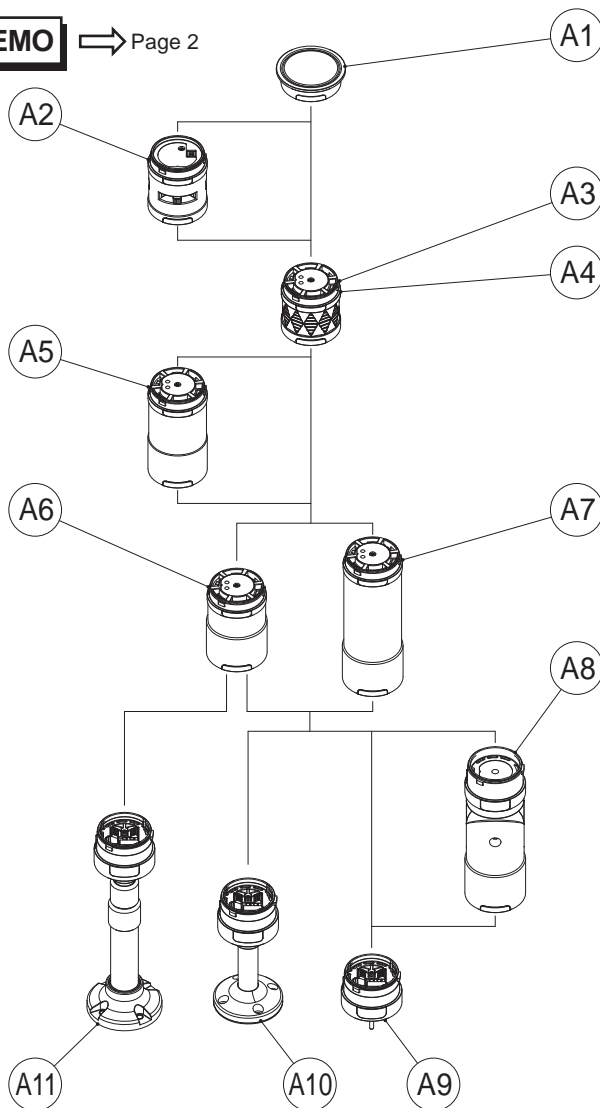

MEMO

- Do not change the combination or order of the components shown in the configuration drawing.
- Do not connect XVUZ05 to XVUC21M, XVUC21MP or XVUC21MQP
- When XVUC9S or XVUC9SQ is used, the IP rating is IP54.
- When XVUZ06 is used, the IP rating is IP55.
- IP65, IP55 and IP54 are not part of UL certification.
- Ne pas modifier la combinaison ou l'ordre des composants indiqués dans le schéma de configuration.
- Ne pas connecter XVUZ05 à XVUC21M, à XVUC21MP ou à XVUC21MQP
- Quand XVUC9S ou XVUC9SQ sont utilisés, la classification IP est IP54.
- Quand XVUZ06 sont utilisés, la classification IP est IP55.
- IP65, IP55 et IP54 ne font pas partie de la certification UL.
- Verändern Sie nicht Zusammenstellung oder Reihenfolge der in der Konfigurationsabbildung gezeigten Komponenten.
- Verbinden Sie XVUZ05 nicht mit XVUC21M, XVUC21MP oder XVUC21MQP
- Beim Einsatz von XVUC9S oder XVUC9SQ gilt die IP-Schutzart IP54.
- Beim Einsatz von XVUZ06 gilt die IP-Schutzart IP55.
- IP65, IP55 und IP54 sind nicht Teil der UL-Zertifizierung.
- No cambie la combinación ni el orden de los componentes mostrados en el diagrama.
- No conecte XVUZ05 a XVUC21M, a XVUC21MP o a XVUC21MQP
- Cuando se utilice XVUC9S o XVUC9SQ, el grado IP es IP54.
- Cuando se utilice XVUZ06, el grado IP es IP55.
- IP65, IP55 e IP54 no forman parte de la certificación UL.
- Non modificare la combinazione o l'ordine dei componenti mostrato nello schema di configurazione.
- Non collegare XVUZ05 a XVUC21M, XVUC21MP o XVUC21MQP
- Quando si usa XVUC9S o XVUC9SQ, la classificazione IP è IP54.
- Quando si usa XVUZ06, la classificazione IP è IP55.
- IP65, IP55 e IP54 non fanno parte della certificazione UL.
- 请勿改变配置图中所示的各个组件的组合或顺序。
- 请勿将 XVUZ05 连接到 XVUC21M, XVUC21MP 或 XVUC21MQP
- 在使用 XVUC9S 或 XVUC9SQ 时, IP 等级是 IP54。
- 在使用 XVUZ06 时, IP 等级是 IP55。
- IP65, IP55 和 IP54 不是 UL 认证的一部分。
- 構成図に示す積層順以外の組合せはしないでください。
- XVUZ05 は、XVUC21M、XVUC21MP または XVUC21MQP に使用できません。
- XVUC9S、もしくは XVUC9SQ 使用時は、IP54 になります。
- XVUZ06 使用時は、IP55 になります。
- IP65、IP55 および IP54 は、UL 認証には該当しません。
- 本製品は、自家用工作物（高圧受）特殊工作物に接続する限りは電気用品安全法の範囲に非対象です。一般用電気工作物に接続する場合は、電気用品安全法の範囲の対象となりますのでご注意ください。

B INSTALLATION / INSTALLATION / INSTALLATION / INSTALACIÓN / INSTALLAZIONE / 安装 / 取付方法

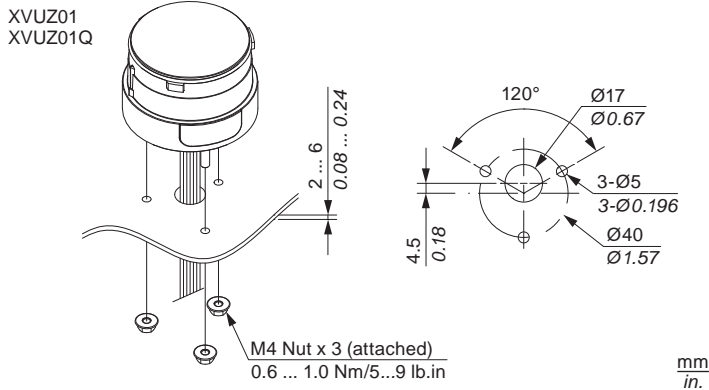

OK

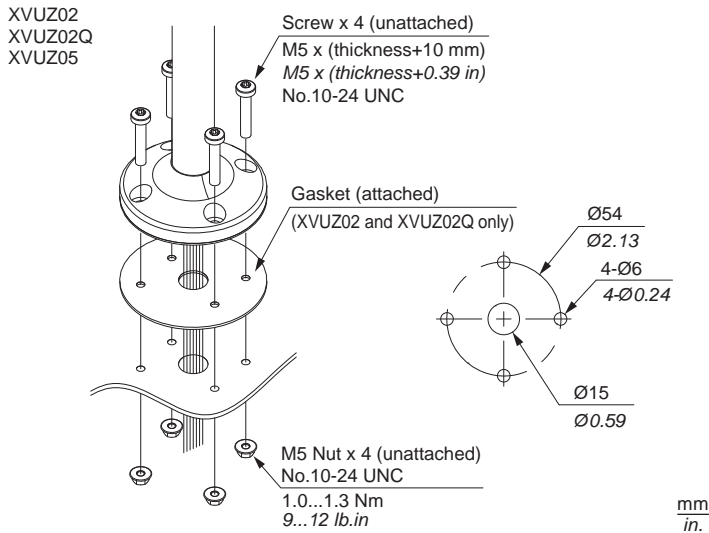
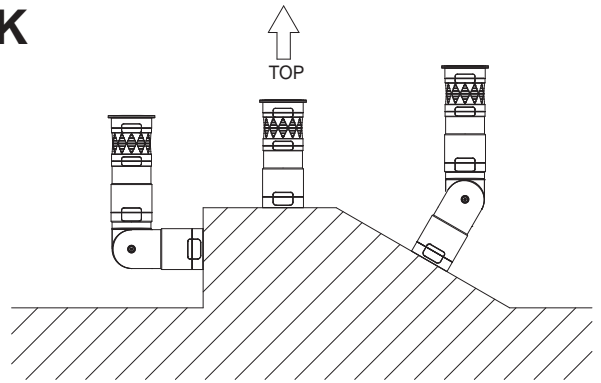

NG

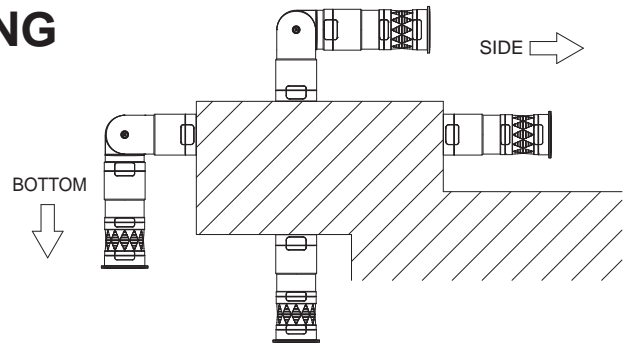

C WIRING / CÂBLAGE / VERKABELUNG / CABLEADO / CABLAGGIO / 连线 / 結線方法

MEMO → Page 4

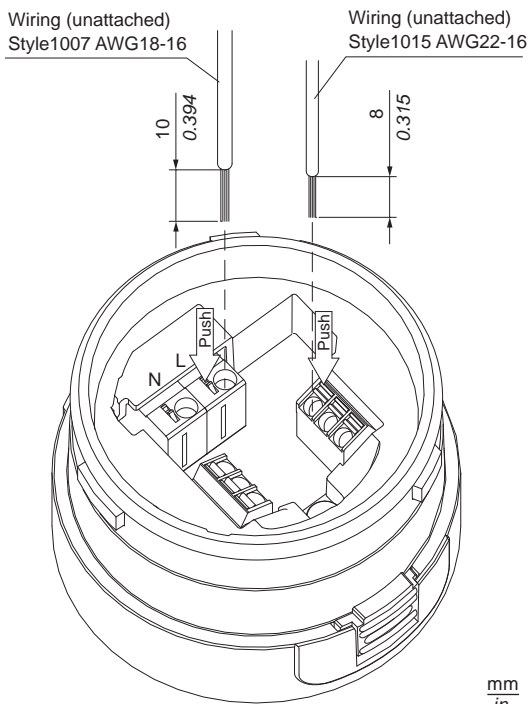

24V AC/DC

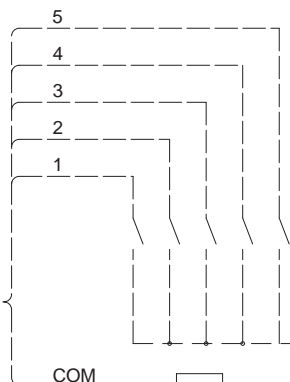
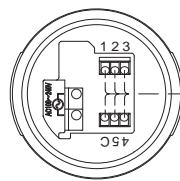

Fuse (capacity: 0.5A, 125V)

100...240V AC

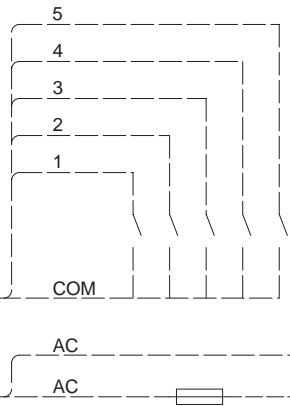
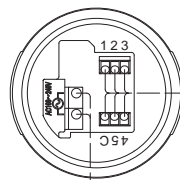

Fuse (capacity: 2A, 250V)

D HOW TO STACK / COMMENT EMPILER / STAPELN / MODO DE APILAR / COME IMPILARE / 如何叠放 / 積層方法

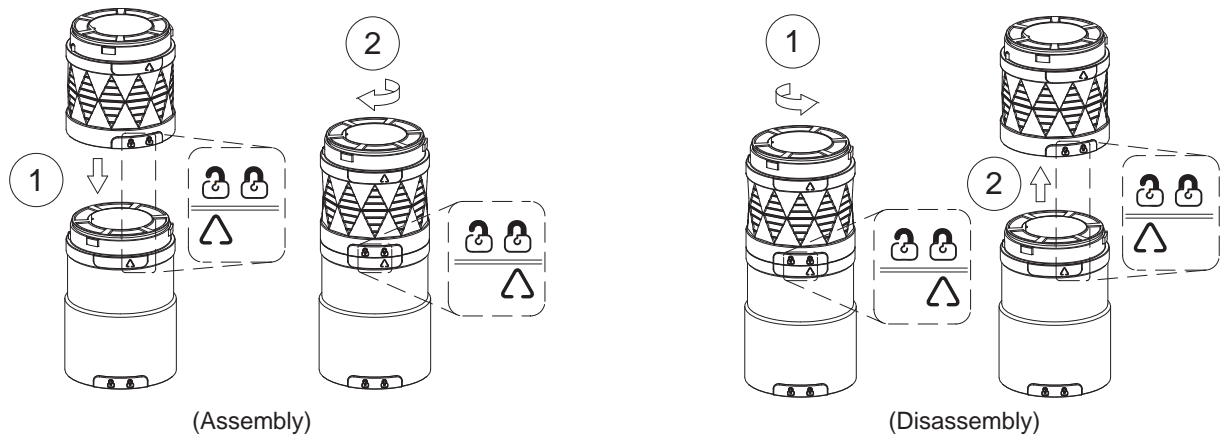

XVUZ01
XVUZ01Q
XVUZ02
XVUZ02Q
XVUZ05

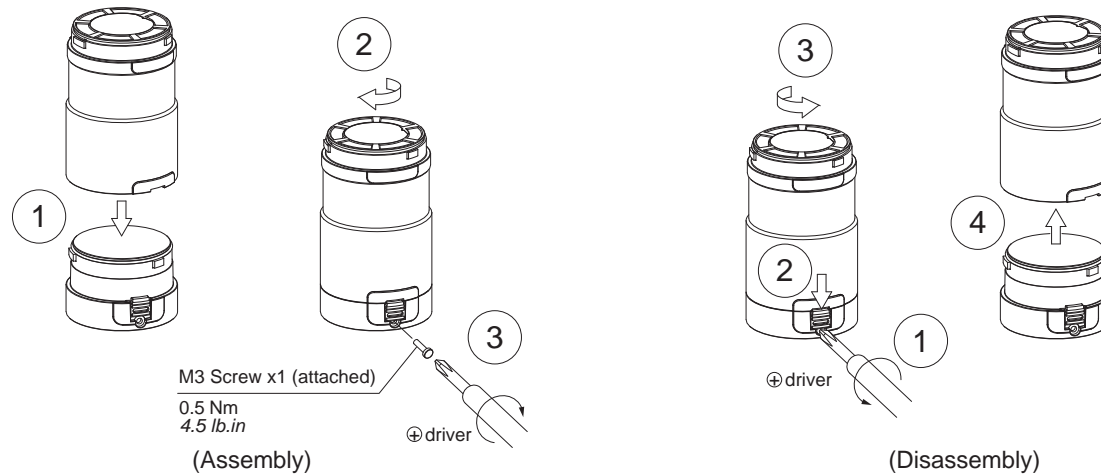

E HOW TO OPERATE / EXPLOITATION / BEDIENUNG / FUNCIONAMIENTO / FUNZIONAMENTO / 如何操作 / 操作方法

XVUZ05

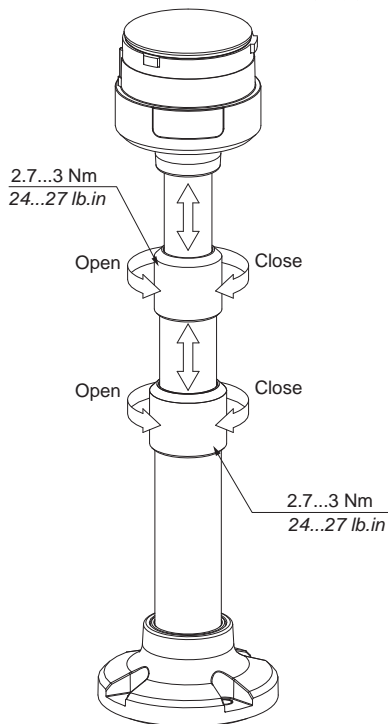

- Couper l'alimentation électrique lors de l'installation et du câblage.
- Un fusible, non inclus, doit être préparé par l'utilisateur.
- Marquage des bornes pour câblage sur site pour type de fil (75 °C [167 °F] conducteurs en cuivre seulement).
- Bien fixer le câblage à l'extérieur du coffret pour empêcher les contraintes de s'appliquer sur les bornes de connexion.
- Après le câblage, ne pas élargir, comprimer ou déformer le coffret. (XVUZ05)
- Pour une utilisation sur une surface plane d'un boîtier de type 1.
- Le module d'entrée à courant alternatif/continu 24V doit être utilisé avec une alimentation électrique de classe 2. (XVUZ01, XVUZ01Q, XVUZ02, XVUZ02Q et XVUZ05)
- Température ambiante maximale selon la norme UL : +50 °C (122 °F).
- Stromversorgung bei Installation und Verkabelung unterbrechen.
- Sicherungen werden nicht mitgeliefert, müssen vom Anwender beschafft und vorbereitet werden.
- Feldverdrahtungsanschluss-Markierung für Drahttyp (75 °C [167 °F] nur Kupferleiter).
- Fixieren Sie die Verkabelung außerhalb des Gehäuses, damit kein Zug auf die Anschlüsse ausgeübt wird.
- Nach der Verkabelung darf das Gehäuse nicht gedehnt, gestaucht oder verdreht werden. (XVUZ05)
- Zum Einsatz auf einer Gehäusefläche vom Typ 1.
- Bei Stromversorgung der Klasse 2 muss eine 24-V-Wechsel-/ Gleichspannungseinheit eingesetzt werden. (XVUZ01, XVUZ01Q, XVUZ02, XVUZ02Q und XVUZ05)
- Maximale Umgebungstemperatur gemäß UL-Standard: +50 °C (122 °F).
- Apague la fuente de alimentación cuando realice la instalación y coloque el cableado.
- No se incluye un fusible, el usuario debe incorporarlo.
- Marcas en el borne de cableado en campo para el tipo de cable (75 °C [167 °F] Solo conductores de cobre).
- Garantice que el cableado fuera del cuerpo no crea tensiones sobre la conexión del terminal.
- Después del cableado, no extienda, comprima ni retuerza el cuerpo. (XVUZ05)
- Para utilizar en una superficie plana de una caja tipo 1.
- Debe utilizarse una unidad de entrada de CA/CC de 24 V con una fuente de alimentación clase 2. (XVUZ01, XVUZ01Q, XVUZ02, XVUZ02Q y XVUZ05)
- Temperatura ambiente máxima según la norma UL: +50 °C (122 °F).
- Spegneren l'unità durante l'installazione e il cablaggio.
- Il fusibile non è incluso e deve essere previsto dall'utente.
- Contrassegno terminale del cablaggio di campo per tipo di cavo (75 °C [167 °F] solo conduttori in rame).
- Eseguire il cablaggio al di fuori del corpo per evitare di esercitare pressione sul collegamento del terminale.
- Al termine del cablaggio, non estendere, comprimere o attorcigliare il corpo. (XVUZ05)
- Da utilizzare su una superficie piana di un alloggiamento tipo 1.
- Utilizzare una unità di ingresso a 24 V CA/CC con alimentazione Classe 2. (XVUZ01, XVUZ01Q, XVUZ02, XVUZ02Q e XVUZ05)
- Temperatura ambiente massima in base allo standard UL: +50 °C (122 °F).
- 在安裝和連線時關閉電源。
- 保險絲並未提供，用戶需自行準備。
- 導線的現場布線終端標記（75 °C [167 °F] 僅限於銅導線）。
- 固定殼外連線，以防接頭連接處受到壓力。
- 連線後，請勿拉伸、擠壓或扭曲外殼。（XVUZ05）
- 適合在 1 型外罩平坦表面上使用。
- 對於 2 類電源，必須使用 24V AC/DC 輸入單元。（XVUZ01, XVUZ01Q, XVUZ02, XVUZ02Q 和 XVUZ05）
- 最高環境溫度符合 UL 標準：+50 °C (122 °F)。
- 取り付け・配線時には必ず電源を切ってください。
- ヒューズは付属されていません。お客様で準備していただく必要があります。
- 温度定格 75 °C 以上の線材をご使用ください。リード線は外部で固定してください。
- 端子台接続部にストレスがかからないよう、リード線は外部で固定してください。
- 結線後は本体を伸縮させたり、ねじらないでください。（XVUZ05）
- タイプ 1 エンクロージャの平面面上に取り付けてください。
- AC/DC24V 入力機は、必ず Class2 電源でご使用ください。
- UL 認証による最大周囲温度：+50 °C (122 °F)。

MEMO

- Turn off power supply when installing and wiring.
- A fuse is not included and needs to be prepared by the user.
- Field wiring terminal marking for wire type (75 °C [167 °F] copper conductors only).
- Secure the wiring outside the body to keep stress from being applied on the terminal connection.
- After wiring, do not extend, compress, or twist the body. (XVUZ05)
- For use on a flat surface of a Type 1 Enclosure.
- 24V AC/DC input unit must be used with a Class 2 Power supply for XVUZ01, XVUZ01Q, XVUZ02, XVUZ02Q and XVUZ05.
- Maximum ambient temperature according to the UL standard: +50 °C (122 °F).



⚠️ ⚠️ DANGER / DANGER / GEFAHR / PELIGRO / PERICOLO / 危険 / 危険

<p>HAZARD OF ELECTRIC SHOCK, EXPLOSION OR ARC FLASH</p> <p>Turn off power supply when installing and wiring.</p> <p>Failure to follow these instructions will result in death or serious injury.</p>	<p>RISQUE DE DÉCHARGE ÉLECTRIQUE, D'EXPLOSION OU D'ARC ÉLECTRIQUE</p> <p>Couper l'alimentation électrique lors de l'installation et du câblage.</p> <p>Le non-respect de ces instructions provoquera la mort ou des blessures graves.</p>	<p>STROMSCHLAG-, EXPLOSIONS- UND FUNKENÜBERSCHLAGGEFAHR</p> <p>Stromversorgung bei Installation und Verkabelung unterbrechen.</p> <p>Die Nichtbeachtung dieser Anweisungen führt zu Tod oder schwerer Körperverletzung.</p>
--	---	---

<p>PELIGRO DE DESCARGA ELÉCTRICA, EXPLOSIÓN O ARCO ELÉCTRICO</p> <p>Apague la fuente de alimentación cuando realice la instalación y coloque el cableado.</p> <p>Si no se siguen estas instrucciones provocará lesiones graves o incluso la muerte.</p>	<p>PERICOLO SI SCOSSE ELETTRICHE, ESPLOSIONI O ARCO ELETTRICO</p> <p>Spegner l'unità durante l'installazione e il cablaggio.</p> <p>Il mancato rispetto di queste istruzioni provocherà morte o gravi infortuni.</p>	<p>电击、爆炸或电弧闪光危险</p> <p>在安装和连线时关闭电源。</p> <p>如果不遵守这些说明，将会导致死亡或严重伤害。</p>	<p>感電、爆発、放電の危険性</p> <p>取付・結線は必ず電源を切ってから行ってください。</p> <p>上記の指示に従わないと、死亡または重傷を負うことになります。</p>
---	--	---	---

⚠️ CAUTION / ATTENTION / VORSICHT / ATENCIÓN / ATTENZIONE / 注意 / 注意

<p>EQUIPMENT DAMAGE AND INOPERATIVE EQUIPMENT</p> <ul style="list-style-type: none"> Use the screws or tools specified in this manual. Do not perform separation or disassembly not described in this manual. <p>Failure to follow these instructions can result in injury or equipment damage.</p>	<p>DOMMAGES MATÉRIELS ET ÉQUIPEMENT INOPÉRANT</p> <ul style="list-style-type: none"> Utilisez les vis ou les outils indiqués dans ce manuel. N'effectuez pas de séparation ou de démontage non décrits dans ce manuel. <p>Le non-respect de ces instructions peut provoquer des blessures ou des dommages matériels.</p>	<p>GERÄTEBESCHÄDIGUNG UND FUNKTIONSunFÄHIGE GERÄTE</p> <ul style="list-style-type: none"> Verwenden Sie die in dieser Anleitung angegebenen Schrauben und Werkzeuge. Zerlegen Sie das Gerät nicht über die in dieser Anleitung beschriebenen Stufen hinaus. <p>Die Nichtbeachtung dieser Anweisungen kann Körperverletzungen oder Sachschäden zur Folge haben.</p>
---	--	--

<p>DAÑO DEL EQUIPO Y EQUIPOS SIN FUNCIONAMIENTO</p> <ul style="list-style-type: none"> Utilice los tornillos o herramientas especificados en este manual. No realice ninguna separación ni desmontaje que no se describa en este manual. <p>Si no se siguen estas instrucciones pueden producirse lesiones personales o daños en el equipo.</p>	<p>DANNI ALLE APPARECCHIATURE E APPARECCHIATURE NON OPERATIVE</p> <ul style="list-style-type: none"> Utilizzare le viti o gli strumenti indicati nel manuale. Non eseguire separazione o smontaggio, se non descritti nel manuale. <p>Il mancato rispetto di queste istruzioni può provocare infortuni o danni alle apparecchiature.</p>	<p>设备损坏和不运行</p> <ul style="list-style-type: none"> 使用本手册中指定的螺丝或工具。 请勿执行本手册中未介绍的分离或拆解。 <p>如果不遵守这些说明，将会导致受伤或设备损坏。</p>	<p>機器の損傷と不動作</p> <ul style="list-style-type: none"> 本書に記載されているネジまたは工具を使用してください。 本書に記載されていない分離、分解は行わないでください。 <p>上記の指示に従わないと、傷害または物的損害を負う可能性があります。</p>
---	--	---	--

- Electrical equipment should be installed, operated, serviced, and maintained only by qualified personnel.
- Disassembly or modification of this product may result in malfunction or failure.
- No responsibility is assumed by Schneider Electric for any consequences arising out of the use of this material.

- Les équipements électriques doivent être installés, exploités, révisés et maintenus exclusivement par du personnel qualifié.
- Le démontage ou la modification de ce produit peut entraîner un dysfonctionnement ou une panne.
- Schneider Electric décline toute responsabilité quant aux conséquences découlant de l'utilisation de ce matériel.

- Elektrogeräte sollten ausschließlich von qualifizierten Fachleuten installiert, betrieben, unterhalten und gewartet werden.
- Zerlegen oder Veränderungen dieses Produktes können zu Fehlfunktionen oder Ausfällen führen.
- Schneider Electric übernimmt keine Haftung für jegliche Folgen, die sich aus dem Einsatz dieser Materialien ergeben können.

- Solamente personal cualificado debe instalar, gestionar, prestar servicio y mantenimiento a los equipos eléctricos.
- El desmontaje o modificación de este producto puede provocar que el equipo funcione mal o falle.
- Schneider Electric no se hace responsable de ninguna consecuencia que se derive del uso de este material.

- Le apparecchiature elettriche devono essere sottoposte a installazione, funzionamento, riparazione e manutenzione solo da personale qualificato.
- Lo smontaggio o la modifica del prodotto potrebbe causare anomalie o guasti.
- Schneider Electric non si assume alcuna responsabilità per le conseguenze derivanti dall'uso di questo materiale.

- 电气设备的安装、操作、维修和维护只能由专业人士执行。
- 拆解或改动本产品可能导致工作异常或故障。
- Schneider Electric 对于使用本材料所产生的任何后果概不负责。

- 当製品（電気機器）の取付け・使用・修理・メンテナンス作業は適切な知識・技能を有する要員が行ってください。
- 無理な分解、改造は故障の原因となります。
- 本機の誤使用により生じた結果について、当社（Schneider Electric）はその責任を負いません。

**A CONFIGURATION DRAWING / SCHEMA DE CONFIGURATION / KONFIGURATIONSABBILDUNG / DIAGRAMA
SCHEMA DI CONFIGURAZIONE / 配置图 / 構成図**

Drawing	Part number	Part name	Voltage		Consumption current		Operating temperature	IP (*)	Max. layer
			24 V AC/DC (50/60 Hz)	100...240 V AC (50/60 Hz)	24 V AC/DC (50/60 Hz)	100...240 V AC (50/60 Hz)			
A1	-	Top cover	Connect to body	-	-	-	-25...50 °C	IP65	1
	-	Top cover (Silver)		-	-	-	-25...50 °C	IP65	
A2	XVUC9S	Buzzer unit		70 mA	45 mA	-25...50 °C	IP54	1	
	XVUC9SQ	Buzzer unit (Silver)		70 mA	45 mA	-25...50 °C	IP54		
A3	XVUC23	Green LED unit		50 mA	40 mA	-25...50 °C	IP65	5 (**)	
	XVUC24	Red LED unit		40 mA	35 mA	-25...50 °C	IP65		
	XVUC25	Orange LED unit		40 mA	35 mA	-25...50 °C	IP65		
	XVUC26	Blue LED unit		50 mA	40 mA	-25...50 °C	IP65		
	XVUC27	White LED unit		50 mA	40 mA	-25...50 °C	IP65		
	XVUC28	Yellow LED unit		50 mA	40 mA	-25...50 °C	IP65		
A4	XVUC29	Multi-LED unit		70 mA (only 24 VDC)	-	-25...50 °C	IP65	4	
A13	XVUC29P	Multi-LED unit, Pulse signal		70 mA	40 mA	-25...50 °C	IP65		
A12	XVUC9V	Sound unit		190 mA (only 24 VDC)	-	-20...50 °C	IP54	1	
A14	XVUC9VP	Sound unit, Pulse signal		400 mA	135 mA	-20...50 °C	IP54		
A5	XVUC020	Extender	-	-	-25...50 °C	IP65	1		
	XVUC020Q	Extender (Silver)	-	-	-25...50 °C	IP65			
A6	XVUC21B	DC body	○	-	-	-25...50 °C	IP65	1	
	XVUC21BQ	DC body (Silver)	○	-	-	-25...50 °C	IP65		
A7	XVUC21M	AC body NPN	-	○	-	0...50 °C	IP65	1	
	XVUC21MP	AC body PNP	-	○	-	0...50 °C	IP65		
	XVUC21MQP	AC body PNP (Silver)	-	○	-	0...50 °C	IP65		
A8	XVUZ06	Flexible option	○	○	-	-25...50 °C	IP55	1	
A9	XVUZ01	Direct mounting plate (3 pins)	○	○	-	-25...50 °C	IP65	1	
	XVUZ01Q	Direct mounting plate (Silver) (3 pins)	○	○	-	-25...50 °C	IP65		
	XVUZ03	Direct mounting plate (2 pins)	○	○	-	-25...50 °C	IP65		
	XVUZ04	Direct mounting plate (4 pins)	○	○	-	-25...50 °C	IP65		
A10	XVUZ02	Pole with plate	○	○	-	-25...50 °C	IP65	1	
	XVUZ02Q	Pole with plate (Silver)	○	○	-	-25...50 °C	IP65		
A11	XVUZ05	Adjustment pole	○	-	-	-25...50 °C	IP65	1	

(*) IP65, IP55 and IP54 are not part of UL certification.

(**) 4 when working with XVUC29P/XVUC9VP

MEMO → Page 2

MEMO

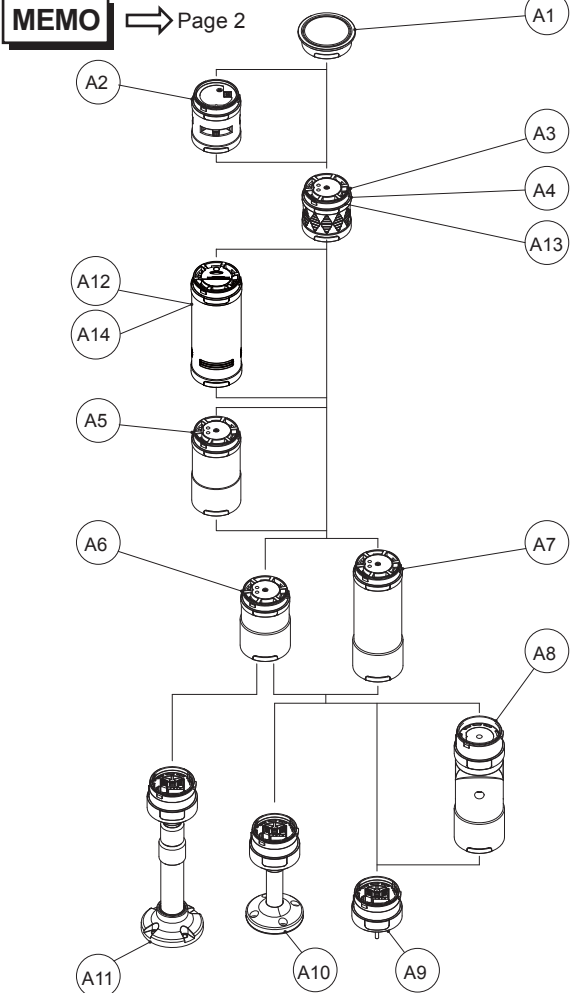

- Do not change the combination or order of the components shown in the configuration drawing.
- Do not connect adjustment pole (XVUZ05) to AC body (XVUC21M, XVUC21MP or XVUC21MQP).
- When buzzer unit (XVUC9S, XVUC9SQ) or sound unit (XVUC9V) is used, the IP rating is IP54.
- When flexible option (XVUZ06) is used, the IP rating is IP55.
- IP65, IP55 and IP54 are not part of UL certification.
- Do not connect sound unit (XVUC9V) with buzzer unit (XVUC9S or XVUC9SQ) together.
- Sound unit (XVUC9V) can work without LED UNIT.
- Refer to the document (HRB1831101) for stack instruction.
- Ne pas modifier la combinaison ou l'ordre des composants indiqué dans le schéma de configuration.
- Ne pas connecter le poteau de réglage (XVUZ05) au corps CA (XVUC21M, XVUC21MP ou XVUC21MQP).
- Lorsque l'avertisseur (XVUC9S, XVUC9SQ) ou l'unité sonore (XVUC9V) est utilisé, la classification IP est IP54.
- En cas de montage flexible (XVUZ06), la classification IP est IP55.
- IP65, IP55 et IP54 ne font partie de la certification UL.
- Ne pas connecter l'unité sonore (XVUC9V) à l'avertisseur (XVUC9S ou XVUC9SQ).
- L'unité sonore (XVUC9V) peut fonctionner sans VOYANT.
- Pour les instructions d'empilage, consultez le document HRB1831101.
- Verändern Sie nicht Zusammenstellung oder Reihenfolge der in der Konfigurationsabbildung gezeigten Komponenten.
- Der Einstellungspol (XVUZ05) darf nicht an den AC-Körper (XVUC21M, XVUC21MP oder XVUC21MQP) angeschlossen werden.
- Wenn ein Signalgeber (XVUC9S, XVUC9SQ) oder eine Schalleinheit (XVUC9V) verwendet wird, ist die Schutzart IP54 gewährleistet.
- Wenn eine flexible Option (XVUZ06) verwendet wird, ist die Schutzart IP55 gewährleistet.
- IP65, IP55 und IP54 sind nicht Teil der UL-Zertifizierung.
- Die Schalleinheit (XVUC9V) und die Signaltoneinheit (XVUC9S oder XVUC9SQ) dürfen nicht miteinander verbunden werden.
- Die Schalleinheit (XVUC9V) kann ohne LED-Einheit verwendet werden.
- Sie finden die Stapelanweisungen im Dokument HRB1831101.
- No cambie la combinación ni el orden de los componentes mostrados en el diagrama.
- No conecte el polo de ajuste (XVUZ05) al cuerpo de CA (XVUC21M, XVUC21MP o XVUC21MQP).
- Quando viene utilizzata l'unità cicalino (XVUC9S, XVUC9SQ) o l'unità audio (XVUC9V), la classificazione IP è IP54.
- Quando se utiliza la opción flexible (XVUZ06), el grado IP es IP55.
- IP65, IP55 e IP54 no forman parte de la certificación UL.
- No conecte la unidad de sonido (XVUC9V) con una unidad de avisador (XVUC9S o XVUC9SQ) a la vez.
- La unidad de sonido (XVUC9V) puede funcionar sin UNIDAD LED.
- Consulte el documento (HRB1831101) para obtener las instrucciones de apilamiento.
- Non modificare la combinazione o l'ordine dei componenti mostrato nello schema di configurazione.
- Non collegare il polo di regolazione (XVUZ05) al corpo AC (XVUC21M, XVUC21MP o XVUC21MQP).
- Quando viene utilizzata l'unità cicalino (XVUC9S, XVUC9SQ) o l'unità audio (XVUC9V), la classificazione IP è IP54.
- Quando viene utilizzata l'opzione flessibile (XVUZ06), la classificazione IP è IP55.
- IP65, IP55 e IP54 non fanno parte della certificazione UL.
- Non collegare insieme l'unità audio (XVUC9V) con l'unità cicalino (XVUC9S o XVUC9SQ).
- L'unità audio (XVUC9V) può funzionare senza l'unità a LED.
- Fare riferimento al documento (HRB1831101) per le istruzioni di impilamento.

- 请勿改变配置图中所示的各个组件的组合或顺序。
- 请勿将调节杆 (XVUZ05) 连接到直流电源体 (XVUC21M、XVUC21MP 或 XVUC21MQPX)。
- 在使用蜂鸣器单元 (XVUC9S、XVUC9SQ) 或发声单元 (XVUC9V) 时, IP 等级是 IP54。
- 在使用弹性元件 (XVUZ06) 时, IP 等级是 IP55。
- IP65、IP55和IP54不是UL认证的一部分。
- 请勿将发声单元 (XVUC9V) 与蜂鸣器单元 (XVUC9S 或 XVUC9SQ) 连接到一起。
- 发声单元 (XVUC9V) 可以在不使用 LED 单元的情况下运行。
- 有关堆栈说明, 请参考文档 (HRB1831101)。
- 構成図に示す積層順以外の組合せはしないでください。
- 調整ボール (XVUZ05) を AC 本体 (XVUC21M、XVUC21MP または XVUC21MQP) に接続しないでください。
- プザーユニット (XVUC9S、XVUC9SQ) またはサウンドユニット (XVUC9V) を使用する場合、IP 定格は IP54 です。
- フレックスオプション (XVUZ06) を使用する場合、IP 定格は IP55 です。
- IP65、IP55およびIP54は、UL認証には該当しません。
- 本製品は、自家用工作物 (高圧受) 特殊工作物に接続する限りは電気用品安全法の範囲に非対象です。一般用電気工作物に接続する場合は、電気用品安全法の範囲の対象となりますのでご注意ください。
- サウンドユニット (XVUC9V) とプザーユニット (XVUC9S または XVUC9SQ) を連結しないでください。
- サウンドユニット (XVUC9V) は LED ユニットなしで使用できます。
- スタッキングの方法については、ドキュメント (HRB1831101) を参照してください。

B DIMENSIONS (Front View)
DIMENSIONS (vue avant)
ABMESSUNGEN (Vorderansicht)
DIMENSIONS (vista frontal)
DIMENSIONI (vista anteriore)
 尺寸 (前视图)
 外觀寸法圖 (正面圖)

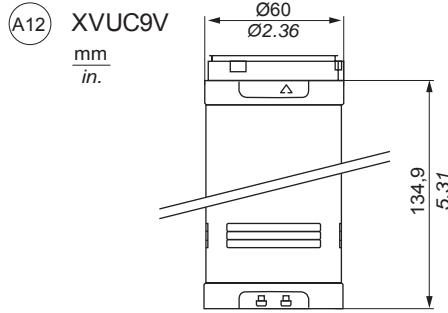

C WIRING / CÂBLAGE / VERKABELUNG / CABLEADO / CABLAGGIO / 连线 / 結線方法

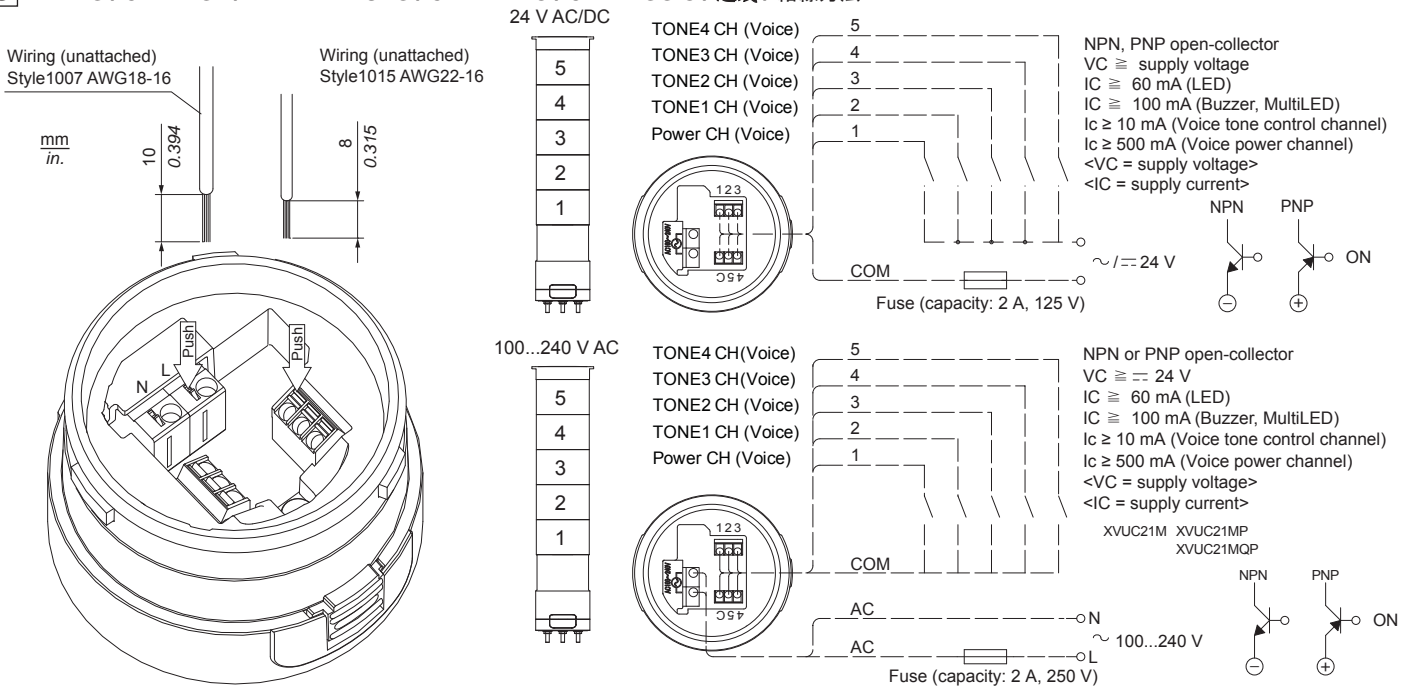

D CHARACTERISTICS / CARACTERISTIQUES / MERKMALE / CARACTERÍSTICAS / CARATTERISTICHE / 特性 / 特性

Commercial Reference / Référence commerciale / Bestellreferenz / Referencia comercial Codice di riferimento prodotto / 商业参考 / 商品名	XVUC9V
Type of Product / Type de produit / Produkttyp / Tipo de producto Tipo di prodotto / 产品类型 / 製品のタイプ	Voice Type / Type vocal / Sprachmodul / Tipo de voz Tipo di voce / 语音类型 / 音声タイプ
Color / Couleur / Farbe / Color / Colore / 颜色 / 色	Black / Noir / Schwarz / Negro / Nero / 黑色 / 黒
Open Collector / Collecteur ouvert / Open Collector / Colector abierto / Collettore aperto / 开集 / オープンコレクタ	NPN/PNP
Rated Voltage / Tension nominale / Nennspannung / Tensión nominal / Tensione nominale / 额定电压 / 定格電圧	24 V DC/AC
Operation Voltage Range / Plage de tensions de fonctionnement / Betriebsspannungsbereich Rango de tensión operativo / Campo tensione d'esercizio / 工作电压范围 / 動作電圧範圍	20.4...26.4 V DC/AC
Current Consumption / Consommation de courant / Stromaufnahme / Consumo de corriente Assorbimento / 电流消耗 / 消費電流	190 mA (24 V DC) 400 mA (24 V AC)
Fuse Capacity / Capacité du fusible / Sicherung / Capacidad del fusible / Capacità fusibile / 保險絲容量 / ヒューズ容量	2 A
Inrush Current / Courant d'appel / Einschaltstrom / Corriente de irrupción / Corrente di spunto / 涌入电流 / 突入電流	< 30 A
Sound Pressure Level(*) / Niveau sonore(*) / Schalldruck Pegel(*) / Nivel de presión del sonido(*) Pressione suono - Livello(*) / 声压水平(*) / 音圧レベル(*)	86 dB (Maximum) / (Maximum) / (Max.) (Máxima) / (Max.) / (最大值) / (最大)
Sound Input Control / Contrôle de l'entrée du son / Schalleingangssteuerung / Control de entrada de sonido Controllo ingresso audio / 声音输入控制 / 音声入力制御	Bit Input: 4 channels / Entrée binaire: 4 voies / Biteingang: 4 Kanäle / Entrada de bits: 4 canales / Ingresso bit: 4 canali 位輸入: 4 通道 / ビット入力: 4 チャンネル
Maximum playback Time / Temps de lecture maximum / Max. Wiedergabedauer / Tiempo de reproducción máximo Tempo di esecuzione in playback max. / 最长播放时间 / 最大再生時間	256 sec / 64 kbps
Rated Time / Temps nominal / Nenndauer / Tiempo nominal / Tempo nominale / 额定时间 / 定格時間	Continuous Operation / Fonctionnement continu Dauerbetrieb / Funcionamiento continuo / Funzionamento continuo / 连续操作 / 連続動作
Operating Temperature Range / Plage de températures d'utilisation / Betriebstemperaturbereich / Rango de temperaturas de funcionamiento / Campo di temperatura d'esercizio / 工作温度范围 / 動作温度範圍	-20 °C (-4 °F) ~ 50 °C (122 °F)
Operating Humidity / Taux d'humidité d'utilisation / Luftfeuchtigkeit bei Betrieb / Humedad de funcionamiento Umidità operativa / 工作湿度 / 動作湿度	90% RH (No condensation) / (Sans condensation) (Nicht kondensierend) / (Sin condensación) (Senza condensa) / (无冷凝) / (結露のないこと)
Protection Characteristics / Caractéristiques de protection / Schutzart / Características de protección Caratteristiche di protezione / 防护特性 / 保護特性	IP54

- (*) The sound pressure level written is the maximum level recorded. The Sound Pressure Level will vary with the surrounding environment, message contents, voltage fluctuation and mounting method and might be lower than the sound pressure level of the notation.
- (*) Le niveau sonore indiqué correspond au niveau maximum enregistré. Il varie en fonction de l'environnement ambiant, du contenu du message, des fluctuations de la tension, ainsi que de la méthode de montage. Il peut être inférieur au niveau sonore indiqué.
- (*) Der angegebene Schalldruckpegel entspricht dem aufgezeichneten Höchstpegel. Der Schalldruckpegel fällt jedoch je nach Umgebung unterschiedlich aus – Nachrichteninhalt, Spannungsschwankungen und Montageart – und kann unter die Schalldruckangabe sinken.
- (*) El nivel de presión de sonido especificado corresponde al nivel máximo registrado. El nivel de presión de sonido variará en función del entorno, el contenido del mensaje, las oscilaciones de tensión y el método de montaje, por lo que podría resultar inferior a la presión especificada.
- (*) Il livello di pressione del suono scritto è il livello massimo registrato. Il livello di pressione del suono varierà con l'ambiente circostante, i contenuti dei messaggi, la fluttuazione della tensione e il metodo di montaggio, nonché può essere inferiore alla pressione del suono della notazione.
- (*) 标出的声压水平是记录的最大水平值。声压水平会因周围环境、消息内容、电压波动和安装方法而异，并且可能低于所标注的声压。
- (*) 表記の音圧レベルは録音の最大レベルです。音圧レベルは、周囲の環境、メッセージのコンテンツ、電圧変動、マウント法によって左右されるため、表記の音圧を下回る場合があります。

The Voice type tested with a 1 kHz sinusoidal wave and decibel meter is set 1 meter away from the front of the product.

La voix testée avec une onde sinusoïdale de 1 kHz et un décibelmètre provient d'une distance de 1 mètre par rapport à l'avant du produit.

Das Sprachmodul wurde mit einer 1-kHz-Sinuswelle getestet, wobei der Schallpegelmessers in einer Entfernung von 1 Meter ab der Vorderseite des Geräts aufgestellt wurde.

El tipo de voz probado con una onda sinusoïdal de 1 kHz y un decibelímetro está configurado a 1 metro de la parte frontal del producto.

Il tipo di voce provato con un'onda sinusoïdale di 1 kHz e un fonometro, è impostato a 1 metro di distanza dalla parte frontale del prodotto.

语音类型的音量是使用 1 kHz 正弦波并且分贝仪距离产品正面 1 米的测定值。

音声タイプの音量は、1 kHz 正弦波で製品正面から 1m 離れた場所にデシベルメーターを設置し測定された数値です。

E HOW TO OPERATE / EXPLOITATION / BEDIENUNG / FUNCIONAMIENTO / FUNZIONAMENTO / 如何操作 / 操作方法

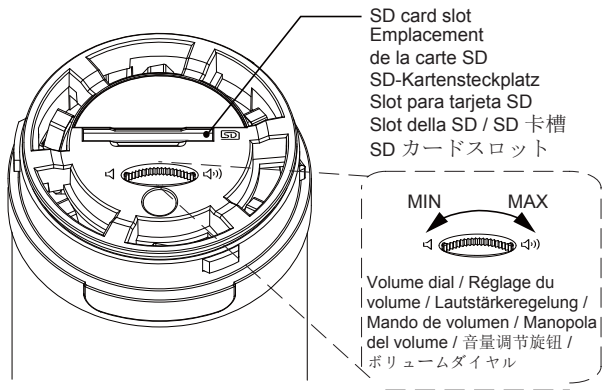

Note / Remarque / Hinweis / Nota / Nota / 注释 / 注意

Volume dial / Réglage du volume / Lautstärkeregelung / Mando de volumen / Manopola del volume / 音量调节旋钮 / ボリュームダイヤル

Locate the volume adjustment wheel on top of the module, and adjust to the desired level. (* Mute ... 86dB) The level is set for maximum up on shipment. /

Tournez la molette de réglage du volume, située au-dessus du module, jusqu'à obtenir le volume souhaité (* de Muet à 86 dB). Le niveau est réglé au maximum à la livraison. / Über den Lautstärke-Drehschalter an der Geräteoberseite kann die Lautstärke auf den gewünschten Pegel eingestellt werden. (* Stumm ... 86 dB)

Bei Lieferung ist der Pegel auf den max. Wert eingestellt. / Localice el dial de ajuste del volumen situado en la parte superior del módulo y ajústelo al nivel deseado.

(* Silenciar ... 86 dB) El nivel se ajusta al máximo para el envío. / Identificare la manopola di regolazione del volume in alto al modulo e regolare il livello desiderato.

(* Silenzioso ... 86 dB) Alla consegna, l'utente troverà che il livello è impostato al valore massimo. / 找到模块上方的音量调节滚轮，调节到需要的音量水平。

(* 静音 ... 86 dB) 出厂时设置为最大值。/ モジュール上部にボリューム調整ホイールがあります。ご希望の音量に調節してください (* ミュート ~ 86 dB)。

音量は出荷時に 最大に設定されています。

SD card slot / Emplacement de la carte SD / SD-Kartensteckplatz / Slot para tarjeta SD / Slot della SD / SD 卡槽 / SD カードスロット

Use "Playlist Builder" to edit the sounds

Playlist Builder is a configuration tool for Schneider Electric audio devices.

It specifies MP3 files for each frame of the audio device, and configures the play order and play modes for it. At last, Playlist Builder saves all the configuration into a single playlist file and generates an Audio folder at the same time. It transfers the playlist file and audio folder into the audio device, and then it works based on specified configuration.

Utilisez Playlist Builder pour modifier les sons

Playlist Builder est un outil de configuration des équipements audio Schneider Electric.

Il spécifie les fichiers MP3 pour chaque trame de l'équipement audio, et configure leur ordre ainsi que leurs modes de lecture. Enfin, il enregistre toute la configuration dans un fichier de liste de lecture, et génère un dossier Audio en même temps. Il transfère ce fichier et ce dossier dans l'équipement audio qui exécute la configuration spécifiée.

Verwenden Sie zur Tonbearbeitung die Funktion „Playlist Builder“.

Playlist Builder ist ein Konfigurationstool für Audiogeräte von Schneider Electric.

Der Builder legt MP3-Dateien für jeden Frame des Audiogeräts an und konfiguriert Wiedergabereihenfolge und Wiedergabemodi für das Gerät.

Dann speichert Playlist Builder die gesamte Konfiguration in einer einzigen Playlist-Datei und legt gleichzeitig einen Audio-Ordner an.

Playlist-Datei und Audio-Ordner werden in das Audiogerät übertragen, das dann gemäß der definierten Konfiguration ausgeführt wird.

Utilice "Playlist Builder" para editar los sonidos

Playlist Builder es una herramienta de configuración para dispositivos de audio de Schneider Electric.

Especifica archivos MP3 para cada trama del dispositivo de audio y configura el orden y las modalidades de reproducción. Por último, Playlist Builder guarda toda la configuración en un único archivo de lista de reproducción y genera al mismo tiempo una carpeta Audio. Transfiere el archivo de lista de reproducción y la carpeta de audio al dispositivo de audio, el cual a continuación funciona según la configuración especificada.

Usare "Playlist Builder" per modificare i suoni

Playlist Builder è un tool di configurazione per i dispositivi audio di Schneider Electric.

Specifica i file MP3 per ogni frame del dispositivo audio e configura l'ordine e le relative modalità di esecuzione. Infine, Playlist Builder salva tutte le configurazioni in un singolo file della playlist e genera contemporaneamente una cartella Audio. Il tool trasferisce il file della playlist e la cartella audio nel dispositivo audio il quale esegue in base alla configurazione specificata.

使用 "Playlist Builder" 编辑声音

"Playlist Builder" 是一款用于 Schneider Electric 音频设备的配置工具。

它可以为音频设备的每一帧指定 MP3 文件，并配置其播放顺序和播放模式。最后，"Playlist Builder" 会将所有配置保存到一个播放列表文件，同时生成一个 Audio 文件夹。它会将该播放列表文件和 Audio 文件夹传输到音频设备，该设备然后根据该指定配置工作。

音声の編集には "Playlist Builder" を使用します。

Playlist Builder は、シュナイダー・エレクトリックのオーディオデバイスに使用する設定ツールです。

このツールで、オーディオデバイスの各フレームに MP3 ファイルを指定し、再生順序と再生モードを設定します。最後に、Playlist Builder はすべての設定を 1 つのプレイリストファイルに保存し、同時に Audio フォルダを生成します。プレイリストファイルと Audio フォルダをオーディオデバイスに転送し、指定した設定に基づいて動作します。



Recommended SD card / Carte SD recommandée Empfohlene SD-Karte / Tarjeta SD recomendada SD card consigliate / 推荐的 SD 卡 推奨 SD カード	
Kingston	: 4 GB Class 10, 16 GB Class 4
Kingston	: 4 Go Classe 10, 16 Go Classe 4
Kingston	: 4 GB Klasse 10, 16 GB Klasse 4
Kingston	: 4 GB classe 10, 16 GB classe 4
Kingston	: 4 GB Class 10, 16 GB Class 4
金士頓	: 4 GB Class 10, 16 GB Class 4
Kingston	: 4 GB Class 10, 16 GB Class 4
Panasonic	: 4 GB Class 4 / Panasonic: 4 Go Classe 4
Panasonic	: 4 GB Klasse 4 / Panasonic: 4 GB classe 4
Panasonic	: 4 GB Class 4 / 松下: 4 GB Class 4
Panasonic	: 4 GB Class 4
Toshiba	: 4 GB Class 4 / Toshiba: 4 Go Classe 4
Toshiba	: 4 GB Klasse 4 / Toshiba: 4 GB classe 4
Toshiba	: 4 GB Class 4 / 东芝: 4 GB Class 4
東芝	: 4 GB Class 4
SanDisk	: 8 GB Class 6 / SanDisk: 8 Go Classe 6
SanDisk	: 8 GB Klasse 6 / SanDisk: 8 GB classe 6
SanDisk	: 8 GB Class 6 / 闪迪: 8 GB Class 6
SanDisk	: 8 GB Class 6
**Standard SD Interface(Verified with above SD card)	
**Carte SD standard (vérifiée avec la carte SD ci-dessus)	
** Standard-SD-Schnittstelle (geprüft mit obiger SD-Karte)	
**Interfaz SD estándar (verificada con la tarjeta SD anterior)	
**Interfaccia standard SD (verificato con le SD card sopracitate)	
**标准 SD 接口 (已使用上述 SD 卡验证)	
**標準 SD インターフェイス (上記 SD カードは検証済み)	

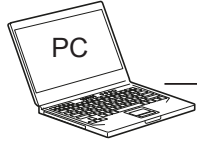

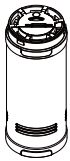

1. Prepare voice sources / Préparer les sources vocales / Vorbereitung der Sprachquellen / Preparare las fuentes de voz / Preparare le sorgenti vocali
准备声源 / 音源を用意します
 2. Download "Playlist Builder" from website of Schneider
Télécharger Playlist Builder du site Web de Schneider
Download von „Playlist Builder“ von der Schneider-Website
Descargue "Playlist Builder" del sitio web de Schneider
Scaricare "Playlist Builder" dal sito web Schneider
从 Schneider 网站下载 "Playlist Builder"
シュナイダーのウェブサイトから "Playlist Builder" をダウンロードします
 3. Install the "Playlist Builder" on your PC / Installer Playlist Builder sur votre PC
Installation von „Playlist Builder“ auf dem PC / Instale "Playlist Builder" en el PC
Installare "Playlist Builder" sul PC / 将 "Playlist Builder" 安装到您的 PC
お使いの PC に "Playlist Builder" をインストールします
 4. Run the Builder and edit the voice according to your requests / Exécuter Playlist Builder et modifier la voix en fonction de vos besoins
Ausführung von „Playlist Builder“ und bedarfsgerechte Bearbeitung der Sprache / Ejecute Playlist Builder y edite la voz según sea necesario
Eseguire il Builder e modificare la voce in base alla richiesta / 运行该生成器并根据要求编辑语音
Builder を実行し、必要に合わせて音声を集めます
 5. Finish the editing and save it / Terminer la modification et l'enregistrer / Abschluss und Speicherung der Bearbeitung / Finalice la edición y guarde los datos / Finire la modifica e salvarla / 完成编辑并保存 / 編集を終えたら保存します
 6. Copy the saved files into the root directory of SD card (*) / Copier les fichiers enregistrés dans le répertoire racine de la carte SD (*)
Kopie der gespeicherten Dateien in das Stammverzeichnis der SD-Karte (*) / Copie los archivos guardados en el directorio raíz de la tarjeta SD (*) / Copiare i file salvati nella directory radice della SD card (*) / 将保存的文件复制到 SD 卡的根目录 (*)
保存したファイルを SD カード (*) のルートディレクトリにコピーします
 7. Eject SD card from PC / Ejecter la carte SD du PC / Auswurf der SD-Karte aus dem PC / Extraiga la tarjeta SD del PC
Espellere la SD card dal PC / 将 SD 卡从 PC 中弹出 / SD カードを PC から取り出します
- (*) Recommended SD card : FAT32 more than 2M (please refer to the table)
(*) Carte SD recommandée : FAT32 plutôt que 2M (consulter le tableau)
(*) Empfohlene SD-Karte: FAT32 mit über 2 M (siehe Tabelle)
(*) Tarjeta SD recomendada: FAT32 de más de 2 MB (consulte la tabla)
(*) SD card consigliate: FAT32 più di 2M (fare riferimento alla tabella)
(*) 推荐的 SD 卡: 大于 2M 的 FAT32 (请参见表格)
(*) 推奨 SD カード: FAT32 で 2M を超えるもの (表を参照してください)

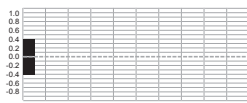

1. Connect Product and the power / Connecter le produit et l'alimentation / Anschluss von Gerät und Stromversorgung / Conecte el producto y la alimentación / Collegare il prodotto e l'alimentazione / 将产品接通电源 / 製品を電源に接続します
2. Insert SD card into Product / Insérer la carte SD dans le produit / Einschub der SD-Karte in das Gerät / Inserte la tarjeta SD en el producto / Inserire la SD card nel prodotto / 将 SD 卡插入产品中 / SD カードを製品に挿入します
3. The files will be downloaded into product automatically, start with "Pi" and end with longer sound "Pii".
The required time for downloading depends on the files, normally it's less than 2 minutes. Then, everything existed inside will be replaced by new files. / Les fichiers sont téléchargés automatiquement dans le produit. Ils commencent par « Pi » et se terminent par un son « Pii » plus long. La durée du téléchargement varie selon les fichiers, mais normalement, l'opération prend moins de 2 minutes. Les nouveaux fichiers remplacent tout le contenu existant. / Die Dateien werden automatisch in das Gerät heruntergeladen: Start bei Signalton „Pi“ und Ende bei längerem Signalton „Pii“. Die für den Download erforderliche Zeit ist von den Dateien abhängig, in der Regel sind es weniger als 2 Minuten. Alle bereits vorhandenen Daten werden dabei durch die neuen Dateien ersetzt. / Los archivos se descargarán automáticamente en el producto, oírán un pitido y finalmente otro pitido más prolongado. El tiempo necesario para la descarga dependerá de los archivos. Por lo general es inferior a los 2 minutos. A continuación, todos los datos presentes serán sustituidos por los nuevos archivos. / I file verranno scaricati nel prodotto automaticamente, iniziando da "Pi" e finendo con un suono più lungo "Pii". Il tempo richiesto per lo scaricamento dipende dai file, normalmente è meno di 2 minuti. Quindi, tutto il contenuto verrà sostituito dai nuovi file. / 文件会自动下载到产品中, 以"Pi"开始, 以长音"Pii"结束。下载所需的时间视文件而定, 一般在 2 分钟之内。然后, 产品内现有的所有内容将替换为新文件。 / ファイルが製品に自動的にダウンロードされます。開始時に「ピ」という音、完了時に「ピー」という長めの音が鳴ります。ダウンロードの所要時間はファイルによって異なりますが、通常は2分未満です。ダウンロードが完了すると、製品内のファイルはすべて新しいファイルに置き換わります。
4. Eject SD card / Ejecter la carte SD / Auswurf der SD-Karte / Extraiga la tarjeta SD / Espellere la SD card / 弹出 SD 卡 / SD カードを取り出します

STATUS INDICATION / INDICATION D'ETAT / STATUSINDIKATOR / INDICACIÓN DE ESTADO / INDICAZIONI DI STATO / 状态指示 / 状態表示

Condition / Etat / Zustand / Estado Condizione / 条件 / 条件	Action / Action / Aktion / Acción Azione / 操作 / アクション	Indication / Indication / Indikator / Indicación / Indicazione 指示 / アラート音
The SD card is inserted into the product. La carte SD est insérée dans le produit. Die SD-Karte wurde in das Gerät eingeführt. La tarjeta SD se ha insertado en el producto. La SD card è inserita nel prodotto. SD 卡已插入产品中。 SD カードが製品に挿入されました。	The product will have a sound to inform users that a SD card is inserted. / Le produit émet un son pour avertir les utilisateurs qu'une carte SD est insérée. / Das Gerät gibt einen Signalton aus, um den Benutzer darüber zu informieren, dass die SD-Karte eingeführt wurde. / El producto emitirá un sonido para informar a los usuarios de que se ha insertado una tarjeta SD. / Il prodotto emetterà un suono per informare l'utente che la SD card è stata inserita correttamente. / 产品将发出声音告知用 SD 卡已插入。 / SD カードが挿入されたことをユーザーに知らせるアラート音が鳴ります。	Sound "Pi" / Son « Pi » / Signalton „Pi“ / Pitido Suono "Pi" / "Pi"音 / 「ピ」  0.4 sec × 1 time / 0,4 s × 1 fois / 0,4 s × 1 Mal 0,4 s × 1 vez / 0,4 sec × 1 volta / 0,4 秒 × 1 次 0.4 秒 × 1 回
The data in the SD card succeeds in being transferred into the product. / Les données de la carte SD sont transférées dans le produit. / Die Daten auf der SD-Karte wurden erfolgreich in das Gerät übertragen. / Los datos de la tarjeta SD se han transferido satisfactoriamente al producto. / I dati contenuti nella SD card sono stati trasferiti correttamente nel prodotto. / SD 卡中的数据已成功传输到产品中。 / SD カード内のデータが製品内に正常に転送されました。	The product will have a sound to inform users. / Le produit émet un son pour avertir les utilisateurs. / Das Gerät gibt einen Signalton aus, um den Benutzer darüber zu informieren. / El producto emitirá un sonido para informar a los usuarios. / Il prodotto emetterà un suono per informare l'utilizzatore. / 产品将发出声音告知用户。 / アラート音が鳴ってユーザーに知らせます。	Sound "Pii" / Son « Pii » / Signalton „Pii“ / Pitido prolongado Suono "Pii" / "Pii"音 / 「ピー」  1.5 sec × 1 time / 1,5 s × 1 fois / 1,5 s × 1 Mal 1,5 s × 1 vez / 1,5 sec × 1 volta / 1,5 秒 × 1 次 1.5 秒 × 1 回

TROUBLESHOOTING / DEPANNAGE / FEHLERBEHEBUNG / SOLUCIÓN DE PROBLEMAS / RISOLUZIONE DEI PROBLEMI / 故障排除
トラブルシューティング

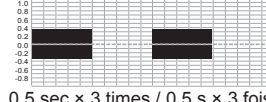
Condition / Etat / Zustand / Estado / Condizione 条件 / 条件	Action / Action / Aktion / Acción / Azione / 操作 アクション	Alert / Alerte / Alarmsignal / Alerta / Allarme 警報 / アラート音
<p>A SD card which is not general is inserted into the product. Or the SD card has bad connection with the SD card socket / Une carte SD non générique est insérée dans le produit ou il y a un problème de connexion entre la carte SD et sa prise. / Eine nicht universelle SD-Karte wurde in das Gerät eingeführt. Oder die Verbindung zwischen SD-Karte und SD-Kartenanschluss ist fehlerhaft. / Se ha insertado una tarjeta SD diferente en el producto o bien la tarjeta SD no está bien conectada con la ranura correspondiente / Una SD card che non è generalmente inserita nel prodotto. La SD card potrebbe non avere una buona connessione con lo zoccolo / 插入产品中的 SD 卡不是通用 SD 卡。或者 SD 卡与 SD 卡插槽的连接有问题 / 一般でない SD カードが製品に挿入されました。または SD カードが SD カードスロットに正しく挿入されていません。</p>	<p>Error alert will be made from the product. And the SD card should be inserted again. / Le produit émet une alerte signalant une erreur. Enlevez la carte SD et réinsérez-la. / Das Gerät gibt einen Fehleralarm aus. Die SD-Karte sollte neu eingeführt werden. / El producto emitirá una alerta de error. Debe insertarse de nuevo la tarjeta SD. / Un avviso di errore verrà emesso dal prodotto. La SD card dovrebbe essere inserita di nuovo. / 产品将发出错误警报。此时必须重新插入 SD 卡。 / エラーを示すアラートが鳴ります。SD カードを挿入しなおす必要があります。</p>	<p>Error alarm "Pi Pi Pi Pi" / Alarme d'erreur « Pi Pi Pi Pi » / Fehleralarmsignal „Pi Pi Pi Pi“ / Alarma de error: 4 pitidos cortos / Allarme d'errore "Pi Pi Pi Pi" / 错误警报“Pi Pi Pi Pi” / エラーアラーム「ピピピピ」</p>  <p>0.1 sec × 4 times / 0,1 s × 4 fois 0,1 s × 4 Mal / 0,1 s × 4 veces 0,1 sec × 4 volte / 0,1 秒 × 4 次 0.1 秒 × 4 回</p>
<p>The SD card which does not contain the correct data is inserted into the product. / La carte SD insérée dans le produit ne contient pas les données correctes. / Es wurde eine SD-Karte mit falschen Daten in das Gerät eingeführt. / Se ha insertado en el producto una tarjeta SD que no contiene datos correctos. / Una SD card che non contiene dei dati corretti è stata inserita nel prodotto. / 插入到产品中的 SD 卡包含的数据不正确。 / 正しいデータが入っていない SD カードが製品に挿入されました。</p>	<p>Error alert will be made from the product. And the SD card should be inserted again. / Le produit émet une alerte signalant une erreur. Enlevez la carte SD et réinsérez-la. / Das Gerät gibt einen Fehleralarm aus. Die SD-Karte sollte neu eingeführt werden. / El producto emitirá una alerta de error. Debe insertarse de nuevo la tarjeta SD. / Un avviso di errore verrà emesso dal prodotto. La SD card dovrebbe essere inserita di nuovo. / 产品将发出错误警报。此时必须重新插入 SD 卡。 / エラーを示すアラートが鳴ります。SD カードを挿入しなおす必要があります。</p>	
<p>The SD card is extracted during the data transmission. / La carte SD est retirée pendant la transmission des données. / Die SD-Karte wurde während der Datenübertragung herausgezogen. / La tarjeta SD se ha extraído durante la transmisión de datos. / La SD card è stata estratta durante il trasferimento dei dati. / SD 卡在数据传输过程中被取出。 / データ転送中に SD カードが取り出されました。</p>	<p>Error alert will be made from the product. And the SD card should be inserted again. / Le produit émet une alerte signalant une erreur. Enlevez la carte SD et réinsérez-la. / Das Gerät gibt einen Fehleralarm aus. Die SD-Karte sollte neu eingeführt werden. / El producto emitirá una alerta de error. Debe insertarse de nuevo la tarjeta SD. / Un avviso di errore verrà emesso dal prodotto. La SD card dovrebbe essere inserita di nuovo. / 产品将发出错误警报。此时必须重新插入 SD 卡。 / エラーを示すアラートが鳴ります。SD カードを挿入しなおす必要があります。</p>	
<p>The SD card has bad connection with the SD card socket because of some vibration or shock during data transmission. / La connexion entre la carte SD et sa prise est déficiente à cause de vibrations ou d'un choc pendant la transmission des données. / Die Verbindung zwischen SD-Karte und SD-Kartenanschluss ist fehlerhaft, da während der Datenübertragung Erschütterungen oder Stöße aufgetreten sind. / La conexión de la tarjeta SD con la ranura correspondiente no es correcta debido a alguna vibración o golpe durante la transmisión de datos. / Cattivo contatto della SD card con il suo zoccolo a causa di vibrazioni o shock durante il trasferimento di dati. / SD 卡与 SD 卡插槽的连接有问题，原因是数据传输过程中出现了某种振动或震动。 / データ転送中に振動または衝撃が生じたために、SD カードが SD カードスロットに正しく挿入されていません。</p>	<p>Error alert will be made from the product. And the SD card should be inserted again. / Le produit émet une alerte signalant une erreur. Enlevez la carte SD et réinsérez-la. / Das Gerät gibt einen Fehleralarm aus. Die SD-Karte sollte neu eingeführt werden. / El producto emitirá una alerta de error. Debe insertarse de nuevo la tarjeta SD. / Un avviso di errore verrà emesso dal prodotto. La SD card dovrebbe essere inserita di nuovo. / 产品将发出错误警报。此时必须重新插入 SD 卡。 / エラーを示すアラートが鳴ります。SD カードを挿入しなおす必要があります。</p>	
<p>MP3 data fails to be transferred into the product. / Le transfert des données MP3 dans le produit a échoué. / Die MP3-Daten können nicht in das Gerät übertragen werden. / No se han podido transferir los datos de MP3 al producto. / I dati MP3 non sono stati trasferiti nel prodotto. / MP3 数据未能传输到产品中。 / MP3 データが製品に転送されません。</p>	<p>Error alert will be made from the product. And the SD card should be inserted again. / Le produit émet une alerte signalant une erreur. Enlevez la carte SD et réinsérez-la. / Das Gerät gibt einen Fehleralarm aus. Die SD-Karte sollte neu eingeführt werden. / El producto emitirá una alerta de error. Debe insertarse de nuevo la tarjeta SD. / Un avviso di errore verrà emesso dal prodotto. La SD card dovrebbe essere inserita di nuovo. / 产品将发出错误警报。此时必须重新插入 SD 卡。 / エラーを示すアラートが鳴ります。SD カードを挿入しなおす必要があります。</p>	<p>Error alarm "Pii Pii Pii" / Alarme d'erreur « Pii Pii Pii » / Fehleralarmsignal „Pii Pii Pii“ / Alarma de error: 3 pitidos prolongados / Allarme di errore "Pii Pii Pii" / 错误警报“Pii Pii Pii” / エラーアラーム「ピーピーピー」</p>  <p>0.5 sec × 3 times / 0,5 s × 3 fois / 0,5 s × 3 Mal 0,5 s × 3 veces / 0,5 sec × 3 volte / 0,5 秒 × 3 次 0.5 秒 × 3 回</p>

CHANNEL OPERATION MODE TABLE / TABLEAU DES MODES DE FONCTIONNEMENT DES VOIES / TABELLE ZUM KANALBETRIEBSMODUS / TABLA DE MODALIDADES DE FUNCIONAMIENTO DE CANALES / TABELLA DI MODALITÀ DI FUNZIONAMENTO DEL CANALE / 通道操作模式表 / チャネル動作モード表

Operation Mode / Mode de fonctionnement / Betriebsmodus Modalidad de funcionamiento / Modalità di funzionamento 操作模式 / 動作モード	Property / Propriété / Merkmal / Propiedad / Proprietà / 属性 / プロパティ
<p>Basic Mode / Mode de base / Basismodus / Modalidad básica / Modalità di base / 基本模式 / 基本モード</p>	<p>- Bit Input / Entrée binaire / Biteingang / Entrada de bits / Ingresso bit / 位输入 / ビット入力 - Max 4 channels / 4 voies maximum / Max. 4 Kanäle / Máx. 4 canales / 4 canali max. / 最多 4 通道 / 最大 4 チャンネル - Two or more inputs signal are enabled at the same time, play mp3 file of the smallest No. channel. Plusieurs signaux d'entrée sont activés en même temps. Lecture du fichier MP3 du plus petit n° de voie. Zwei oder mehr Eingangssignale werden gleichzeitig aktiviert, Wiedergabe der MP3-Datei über Kanal mit der niedrigsten Nummer. Hay dos o más señales de entrada habilitadas al mismo tiempo, se reproduce un archivo mp3 por el canal de número más pequeño. Due o più segnali d'ingresso sono attivati allo stesso tempo, eseguire il file mp3 con il numero di canali più basso. 存在两个或两个以上同时有效的输入信号，播放编号小的通道的消息。 同時に複数の信号を入力した場合、若いチャンネル番号のメッセージが再生されます。</p>
<p>After Priority Mode / Mode Selon priorité Prioritätsmodus / Tras la modalidad de prioridad Dopo la modalità di priorità / 后者优先模式 優先モードの後で</p>	<p>- Bit Input / Entrée binaire / Biteingang / Entrada de bits / Ingresso bit / 位输入 / ビット入力 - Max 4 channels / 4 voies maximum / Max. 4 Kanäle / Máx. 4 canales / 4 canali max. / 最多 4 通道 / 最大 4 チャンネル - The last enabled input signal has the highest priority. / Le dernier signal d'entrée activé a la priorité la plus élevée. / Das zuletzt aktivierte Eingangssignal erhält die höchste Priorität. / La última señal de entrada habilitada tiene máxima prioridad. / L'ultimo segnale d'ingresso attivato ha la priorità più alta. / 最后启用的输入信号具有最高优先级。 / 最後に有効にした入力信号が最優先されます。</p>



⚠️ ⚠️ DANGER / DANGER / GEFAHR / PELIGRO / PERICOLO / 危険 / 危険

HAZARD OF ELECTRIC SHOCK, EXPLOSION OR ARC FLASH

Turn off power supply when installing and wiring.

Failure to follow these instructions will result in death or serious injury.

RISQUE DE DÉCHARGE ÉLECTRIQUE, D'EXPLOSION OU D'ARC ÉLECTRIQUE

Couper l'alimentation électrique lors de l'installation et du câblage.

Le non-respect de ces instructions provoquera la mort ou des blessures graves.

STROMSCHLAG-, EXPLOSIONS- UND FUNKENÜBERSCHLAGGEFAHR

Stromversorgung bei Installation und Verkabelung unterbrechen.

Die Nichtbeachtung dieser Anweisungen führt zu Tod oder schwerer Körperverletzung.

PELIGRO DE DESCARGA ELÉCTRICA, EXPLOSIÓN O ARCO ELÉCTRICO

Apague la fuente de alimentación cuando realice la instalación y coloque el cableado.

Si no se siguen estas instrucciones provocará lesiones graves o incluso la muerte.

PERICOLO SI SCOSSE ELETTRICHE, ESPLOSIONI O ARCO ELETTRICO

Spegner l'unità durante l'installazione e il cablaggio.

Il mancato rispetto di queste istruzioni provocherà morte o gravi infortuni.

电击、爆炸或电弧闪光危险

在安装和连线时关闭电源。

如果不遵守这些说明，将会导致死亡或严重伤害。

感電、爆発、放電の危険性

取付・結線は必ず電源を切ってから行ってください。

上記の指示に従わないと、死亡または重傷を負うことになります。

⚠️ CAUTION / ATTENTION / VORSICHT / ATENCIÓN / ATTENZIONE / 注意 / 注意

EQUIPMENT DAMAGE AND INOPERATIVE EQUIPMENT

- Use the screws or tools specified in this manual.
- Do not perform separation or disassembly not described in this manual.

Failure to follow these instructions can result in injury or equipment damage.

DOMMAGES MATÉRIELS ET ÉQUIPEMENT INOPÉRANT

- Utilisez les vis ou les outils indiqués dans ce manuel.
- N'effectuez pas de séparation ou de démontage non décrits dans ce manuel.

Le non-respect de ces instructions peut provoquer des blessures ou des dommages matériels.

GERÄTEBESCHÄDIGUNG UND FUNKTIONSFÄHIGE GERÄTE

- Verwenden Sie die in dieser Anleitung angegebenen Schrauben und Werkzeuge.
- Zerlegen Sie das Gerät nicht über die in dieser Anleitung beschriebenen Stufen hinaus.

Die Nichtbeachtung dieser Anweisungen kann Körperverletzungen oder Sachschäden zur Folge haben.

DAÑO DEL EQUIPO Y EQUIPOS SIN FUNCIONAMIENTO

- Utilice los tornillos o herramientas especificados en este manual.
- No realice ninguna separación ni desmontaje que no se describa en este manual.

Si no se siguen estas instrucciones pueden producirse lesiones personales o daños en el equipo.

DANNI ALLE APPARECCHIATURE E APPARECCHIATURE NON OPERATIVE

- Utilizzare le viti o gli strumenti indicati nel manuale.
- Non eseguire separazione o smontaggio, se non descritti nel manuale.

Il mancato rispetto di queste istruzioni può provocare infortuni o danni alle apparecchiature.

设备损坏和不运行

- 使用本手册中指定的螺丝或工具。
- 请勿执行本手册中未介绍的分离或拆解。

如果不遵守这些说明，将会导致受伤或设备损坏。

機器の損傷と不動作

- 本書に記載されているネジまたは工具を使用してください。
- 本書に記載されていない分離、分解は行わないでください。

上記の指示に従わないと、傷害または物的損害を負う可能性があります。

- Electrical equipment should be installed, operated, serviced, and maintained only by qualified personnel.
- Disassembly or modification of this product may result in malfunction or failure.
- No responsibility is assumed by Schneider Electric for any consequences arising out of the use of this material.

- Les équipements électriques doivent être installés, exploités, révisés et maintenus exclusivement par du personnel qualifié.
- Le démontage ou la modification de ce produit peut entraîner un dysfonctionnement ou une panne.
- Schneider Electric décline toute responsabilité quant aux conséquences découlant de l'utilisation de ce matériel.

- Elektrogeräte sollten ausschließlich von qualifizierten Fachleuten installiert, betrieben, unterhalten und gewartet werden.
- Zerlegen oder Veränderungen dieses Produktes können zu Fehlfunktionen oder Ausfällen führen.
- Schneider Electric übernimmt keine Haftung für jegliche Folgen, die sich aus dem Einsatz dieser Materialien ergeben können.

- Solamente personal cualificado debe instalar, gestionar, prestar servicio y mantenimiento a los equipos eléctricos.
- El desmontaje o modificación de este producto puede provocar que el equipo funcione mal o falle.
- Schneider Electric no se hace responsable de ninguna consecuencia que se derive del uso de este material.

- Le apparecchiature elettriche devono essere sottoposte a installazione, funzionamento, riparazione e manutenzione solo da personale qualificato.
- Lo smontaggio o la modifica del prodotto potrebbe causare anomalie o guasti.
- Schneider Electric non si assume alcuna responsabilità per le conseguenze derivanti dall'uso di questo materiale.

- 电气设备的安装、操作、维修和维护只能由专业人士执行。
- 拆解或改动本产品可能导致工作异常或故障。
- Schneider Electric 对于使用本材料所产生的任何后果概不负责。

- 当製品（電気機器）の取付け・使用・修理・メンテナンス作業は適切な知識・技能を有する要員が行ってください。
- 無理な分解、改造は故障の原因となります。
- 本機の誤使用により生じた結果について、当社（Schneider Electric）はその責任を負いません。

A CONFIGURATION DRAWING / SCHEMA DE CONFIGURATION / KONFIGURATIONSABBILDUNG / DIAGRAMA
 SCHEMA DI CONFIGURAZIONE / 配置图 / 構成图

Drawing	Part number	Part name	Voltage		Consumption current		Operating temperature	IP (*)	Max. layer
			24 V AC/DC (50/60 Hz)	100...240 V AC (50/60 Hz)	24 V AC/DC (50/60 Hz)	100...240 V AC (50/60 Hz)			
A1	-	Top cover			-	-	-25...50 °C	IP65	1
	-	Top cover (Silver)			-	-	-25...50 °C	IP65	
A2	XVUC9S	Buzzer unit			70 mA	45 mA	-25...50 °C	IP54	1
	XVUC9SQ	Buzzer unit (Silver)			70 mA	45 mA	-25...50 °C	IP54	
A3	XVUC23	Green LED unit	Connect to body		50 mA	40 mA	-25...50 °C	IP65	5 (**)
	XVUC24	Red LED unit		40 mA	35 mA	-25...50 °C	IP65		
	XVUC25	Orange LED unit		40 mA	35 mA	-25...50 °C	IP65		
	XVUC26	Blue LED unit		50 mA	40 mA	-25...50 °C	IP65		
	XVUC27	White LED unit		50 mA	40 mA	-25...50 °C	IP65		
	XVUC28	Yellow LED unit		50 mA	40 mA	-25...50 °C	IP65		
A4	XVUC29	Multi-LED unit			70 mA	40 mA	-25...50 °C	IP65	
A13	XVUC29P	Multi-LED unit, Pulse signal			70 mA (only 24 Vdc)	-	-25...50 °C	IP65	4
A12	XVUC9V	Sound unit			400 mA	135 mA	-20...50 °C	IP54	1
A14	XVUC9VP	Sound unit, Pulse signal			190 mA (only 24 Vdc)	-	-20...50 °C	IP54	
A5	XVUC020	Extender			-	-	-25...50 °C	IP65	1
	XVUC020Q	Extender (Silver)			-	-	-25...50 °C	IP65	
A6	XVUC21B	DC body	○	-	-	-	-25...50 °C	IP65	1
	XVUC21BQ	DC body (Silver)	○	-	-	-	-25...50 °C	IP65	
A7	XVUC21M	AC body NPN	-	○	-	-	0...50 °C	IP65	1
	XVUC21MP	AC body PNP	-	○	-	-	0...50 °C	IP65	
	XVUC21MQP	AC body PNP (Silver)	-	○	-	-	0...50 °C	IP65	
A8	XVUZ06	Flexible option	○	○	-	-	-25...50 °C	IP55	1
A9	XVUZ01	Direct mounting plate (3 pins)	○	○	-	-	-25...50 °C	IP65	1
	XVUZ01Q	Direct mounting plate (Silver) (3 pins)	○	○	-	-	-25...50 °C	IP65	
	XVUZ03	Direct mounting plate (2 pins)	○	○	-	-	-25...50 °C	IP65	
	XVUZ04	Direct mounting plate (4 pins)	○	○	-	-	-25...50 °C	IP65	
A10	XVUZ02	Pole with plate	○	○	-	-	-25...50 °C	IP65	1
	XVUZ02Q	Pole with plate (Silver)	○	○	-	-	-25...50 °C	IP65	
A11	XVUZ05	Adjustment pole	○	-	-	-	-25...50 °C	IP65	

(*) IP65, IP55 and IP54 are not part of UL certification.

(**) 3 When working with XVUC29P/XVUC9VP

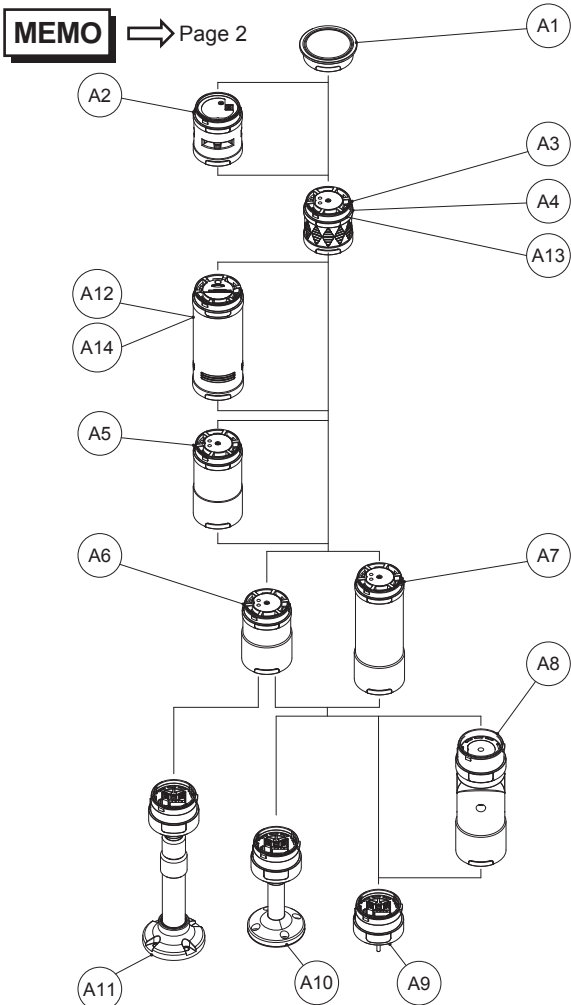

MEMO

- When pulse signal sound unit (XVUC9VP) is used, the IP rating is IP54.
- IP65, IP55 and IP54 are not part of UL certification.
- Do not connect pulse signal sound unit (XVUC9VP) with buzzer unit (XVUC9S and XVUC9SQ) together.
- Pulse signal multi-color LED unit (XVUC29P) and pulse signal sound unit (XVUC9VP) can be used separately.
- Pulse signal units (XVUC29P and XVUC9VP) cannot support a fifth layer. In case of layer 5, this unit will not work normally.
- If there are one or more pulse signal multi-color LED unit (XVUC29P) in the field application, all of these units must be mounted under Single LED unit if this single LED unit is needed.
- Pulse signal multi-color LED unit (XVUC29P) cannot work with standard sound unit (XVUC9V).
- Pulse signal units (XVUC29P and XVUC9VP) cannot support 24V AC power supply and AC body (XVUC21M, XVUC21MP, XVUC21MQP).
- Lorsque l'unité sonore à signal d'impulsion (XVUC9VP) est utilisée, la classification IP est IP54.
- Les classifications IP65, IP55 et IP54 ne font pas partie de la certification UL.
- Ne connectez pas l'unité sonore à signal d'impulsion (XVUC9VP) à l'avertisseur (XVUC9S ou XVUC9SQ).
- L'unité LED multicolore à signal d'impulsion (XVUC29P) et l'unité sonore à signal d'impulsion (XVUC9VP) sont utilisables séparément.
- Les unités à signal d'impulsion (XVUC29P et XVUC9VP) ne prennent pas en charge une cinquième couche. Si une cinquième couche est présente, ces unités ne fonctionnent pas normalement.
- Lorsque l'application contient une ou plusieurs unités LED multicolores à signal d'impulsion (XVUC29P), ces dernières doivent toutes être montées sous l'unité LED simple si celle-ci est indispensable.
- L'unité LED multicolore à signal d'impulsion (XVUC29P) n'est pas compatible avec l'unité sonore standard (XVUC9V).
- Les unités à signal d'impulsion (XVUC29P et XVUC9VP) ne prennent pas en charge l'alimentation 24 VCA ni le coffret CA (XVUC21M, XVUC21MP, XVUC21MQP).
- Wenn ein Impuls-signal-Tonger (XVUC9VP) verwendet wird, ist die Schutzart IP54 gewährleistet.
- Die Schutzarten IP65, IP55 und IP54 sind nicht Bestandteil der UL-Zertifizierung.
- Der Impuls-signal-Tonger (XVUC9VP) und das Signaltonmodul (XVUC9S oder XVUC9SQ) dürfen nicht miteinander verbunden werden.
- Das mehrfarbige Impuls-signal-LED-Modul (XVUC29P) und der Impuls-signal-Tonger (XVUC9VP) können unabhängig voneinander eingesetzt werden.
- Impuls-signalmodule (XVUC29P und XVUC9VP) bieten keine Unterstützung für eine fünfte Schicht. Ist eine fünfte Schicht vorhanden, dann funktioniert dieses Modul nicht ordnungsgemäß.
- Wenn die Feldanwendung eines oder mehrere mehrfarbige Impuls-signal-LED-Module (XVUC29P) umfasst, müssen alle Multi-LED-Module unter dem Einzel-LED-Modul installiert werden, sofern dieses LED-Modul benötigt wird.
- Das mehrfarbige Impuls-signal-LED-Modul (XVUC29P) kann nicht mit Standard-Tongebnern (XVUC9V) verwendet werden.
- Impuls-signalmodule (XVUC29P und XVUC9VP) unterstützen weder eine 24-V-Wechselstromversorgung noch ein Wechselstrommodul (XVUC21M, XVUC21MP, XVUC21MQP).
- Cuando se utiliza la unidad de sonido de señal de pulsos (XVUC9VP), el grado IP es IP54.
- IP65, IP55 e IP54 no forman parte de la certificación UL.
- No conecte la unidad de sonido de señal de pulsos (XVUC9VP) con una unidad de avisador (XVUC9S y XVUC9SQ) a la vez.
- La unidad LED multicolor de señal de pulsos (XVUC29P) y la unidad de sonidos de señal de pulsos (XVUC9VP) pueden utilizarse por separado.
- Las unidades de señal de pulsos (XVUC29P y XVUC9VP) no admiten una quinta capa. En caso de que haya una capa n.º 5, la unidad no funcionará con normalidad.
- Si hay una o más unidades LED multicolor de señal de pulsos (XVUC29P) en la aplicación de campo, todas las unidades deben montarse bajo una única unidad LED, en caso de que esta unidad LED única sea necesaria.
- La unidad LED multicolor de señal de pulsos (XVUC29P) no funciona con la unidad de sonido estándar (XVUC9V).
- Las unidades de señal de pulsos (XVUC29P y XVUC9VP) no admiten fuentes de alimentación de 24 V CA ni cuerpos de CA (XVUC21M, XVUC21MP, XVUC21MQP).

- Quando viene utilizzata l'unità cicalino (XVUC9VP), la classificazione IP è IP54.
- IP65, IP55 e IP54 non sono parte della certificazione UL.
- Non collegare insieme l'unità audio (XVUC9VP) con l'unità cicalino (XVUC9S o XVUC9SQ).
- L'unità a LED multicolore a segnale d'impulsi (XVUC29P) e l'unità audio a segnale d'impulsi (XVUC9VP) possono essere utilizzate separatamente.
- Le unità a segnale d'impulsi (XVUC29P e XVUC9VP) non supportano un quinto livello. Nel caso del livello 5, questa unità non funzionerà normalmente.
- Se esiste una o più unità LED a segnale d'impulsi multicolore (XVUC29P) nell'applicazione di campo, tutte queste unità devono essere montate sotto l'unità a LED singola, se quest'ultima è necessaria.
- L'unità a LED multicolore a segnale d'impulsi (XVUC29P) non può funzionare con un'unità audio standard (XVUC9V).
- Le unità a segnale d'impulsi (XVUC29P e XVUC9VP) non supportano l'alimentazione 24V AC e una struttura AC (XVUC21M, XVUC21MP, XVUC21MQP).

- 在使用脉冲信号发声单元 (XVUC9VP) 时, IP 等级为 IP54.
- IP65、IP55 和 IP54 不属于 UL 认证.
- 请勿将脉冲信号发声单元 (XVUC9VP) 与蜂鸣器单元 (XVUC9S 和 XVUC9SQ) 连接到一起.
- 脉冲信号多色 LED 单元 (XVUC29P) 和脉冲信号发声单元 (XVUC9VP) 可以单独使用.
- 脉冲信号单元 (XVUC29P 和 XVUC9VP) 不支持第 5 层. 如果存在第 5 层, 此单元将无法正常运行.
- 如果现场应用中存在一个或多个脉冲信号多色 LED 单元 (XVUC29P), 则所有这些单元必须安装在单色 LED 单元的下方 (如果需要此单色 LED 单元).
- 脉冲信号单元 (XVUC29P) 无法与标准发声单元 (XVUC9V) 搭配使用.
- 脉冲信号单元 (XVUC29P 和 XVUC9VP) 无法支持 24V AC 电源和交流电源体 (XVUC21M、XVUC21MP 或 XVUC21MQP).

- バルス信号サウンドユニット (XVUC9VP) を使用する場合、IP 定格は IP54 です。
- IP65、IP55、IP54 は UL 認証の一部ではありません。
- バルス信号サウンドユニット (XVUC9VP) とブザーユニット (XVUC9S および XVUC9SQ) を連結しないでください。
- バルス信号マルチカラー LED ユニット (XVUC29P) とバルス信号サウンドユニット (XVUC9VP) は別々に使用できます。
- バルス信号ユニット (XVUC29P および XVUC9VP) は 5 番目のレイヤをサポートできません。レイヤ 5 の場合、このユニットは正常に機能しません。
- フィールドアプリケーション内にバルス信号マルチカラー LED ユニット (XVUC29P) が少なくとも 1 台ある場合、この 1 台の LED ユニットが必要なら、それらのユニットはすべて 1 つの LED の下に取り付ける必要があります。
- バルス信号マルチカラー LED ユニット (XVUC29P) は標準サウンドユニット (XVUC9V) には使用できません。
- バルス信号ユニット (XVUC29P および XVUC9VP) は 24V AC 電源および AC 本体 (XVUC21M、XVUC21MP、XVUC21MQP) をサポートできません。

B DIMENSIONS (Front View) / DIMENSIONS (vue avant) / ABMESSUNGEN (Vorderansicht) / DIMENSIONS (vista frontal) / DIMENSIONI (vista anteriore) / 尺寸 (前视图) / 外觀寸法圖 (正面圖)

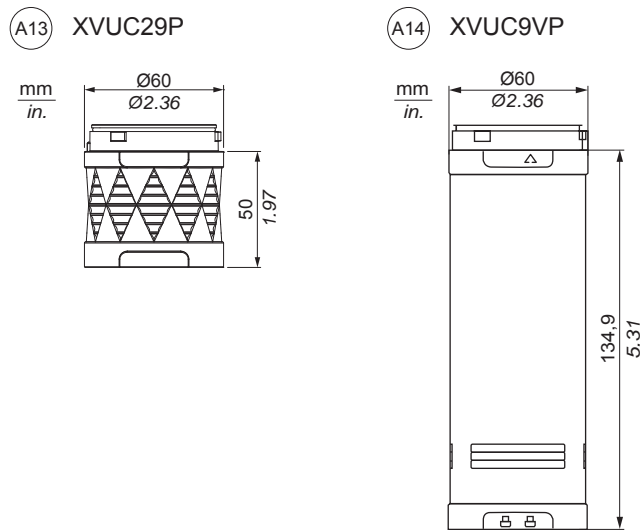

C WIRING / CÂBLAGE / VERKABELUNG / CABLEADO / CABLAGGIO / 连线 / 結線方法

Wiring (unattached) Style1007 AWG18-16

Wiring (unattached) Style1015 AWG22-16

Layer 4: XVUC29P / XVU LED Unit / None
 Layer 3: XVUC29P / XVU LED Unit / None
 Layer 2: XVUC29P / XVU LED Unit / None
 Layer 1: XVUC9VP / XVUC29P

NPN, PNP open-collector
 Vc ≧ supply voltage
 Ic ≧ 60 mA (LED)
 Ic ≧ 100 mA (Buzzer, MultiLED)
 <Vc = Supply voltage>
 <Ic = Supply current>

Collecteur ouvert NPN, PNP
 Vc ≧ Tension d'alimentation
 Ic ≧ 60 mA (LED)
 Ic ≧ 100 mA (Avertisseur, LED multicolore)
 <Vc = Tension d'alimentation>
 <Ic = Courant d'alimentation>

Offener Kollektor (NPN, PNP)
 Vc ≧ Versorgungsspannung
 Ic ≧ 60 mA (LED)
 Ic ≧ 100 mA (Signalton, Multi-LED)
 <Vc = Versorgungsspannung>
 <Ic = Versorgungsstrom>

NPN, PNP de colector abierto
 Vc ≧ tensión de alimentación
 Ic ≧ 60 mA (LED)
 Ic ≧ 100 mA (Avisador, multiLED)
 <Vc = tensión de alimentación>
 <Ic = Corriente de alimentación>

Collettore aperto NPN, PNP
 Vc ≧ Tensione di alimentazione
 Ic ≧ 60 mA (LED)
 Ic ≧ 100 mA (Cicalino, MultiLED)
 <Vc = Tensione di alimentazione>
 <Ic = Corrente di alimentazione>

NPN, PNP 集电极开路
 Vc ≧ 电源电压
 Ic ≧ 60 mA (LED)
 Ic ≧ 100 mA (蜂鸣器、多色 LED)
 <Vc = 电源电压>
 <Ic = 电源电流>

NPN, PNP オープンコレクタ
 Vc ≧ 供給電圧
 Ic ≧ 60 mA (LED)
 Ic ≧ 100 mA (ブザー、マルチ LED)
 <Vc = 供給電圧>
 <Ic = 供給電流>

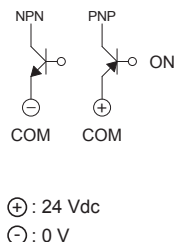
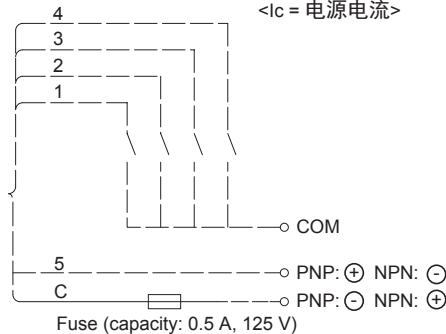
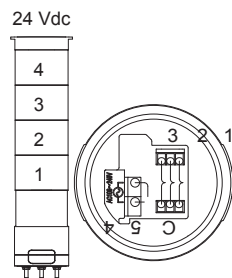
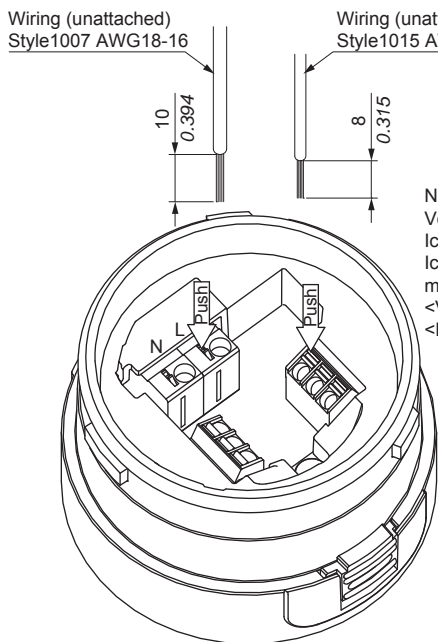

D CHARACTERISTICS / CARACTERISTIQUES / MERKMALE / CARACTERÍSTICAS / CARATTERISTICHE / 特性 / 特性	
Commercial Reference / Référence commerciale / Bestellreferenz / Referencia comercial Codice di riferimento prodotto / 商业参考 / 商品名	XVUC9VP
Type of Product / Type de produit / Produkttyp / Tipo de producto Tipo di prodotto / 产品类型 / 製品のタイプ	Voice Type / Type vocal / Sprachmodul / Tipo de voz Tipo di voce / 语音类型 / 音声タイプ
Color / Couleur / Farbe / Color / Colore / 颜色 / 色	Dark grey / Gris foncé / Dunkelgrau / Gris oscuro / Grigio scuro / 深灰 / ダークグレー
Open Collector / Collecteur ouvert / Open Collector / Colector abierto / Collettore aperto / 开集 / オープンコレクタ	NPN/PNP
Rated Voltage / Tension nominale / Nennspannung / Tensión nominal / Tensione nominale / 额定电压 / 定格電圧	24 V DC
Operation Voltage Range / Plage de tensions de fonctionnement / Betriebsspannungsbereich Rango de tensión operativo / Campo tensione d'esercizio / 工作电压范围 / 動作電圧範圍	20.4...26.4 V DC
Current Consumption / Consommation de courant / Stromaufnahme / Consumo de corriente Assorbimento / 电流消耗 / 消費電流	190 mA (24 V DC)
Fuse Capacity / Capacité du fusible / Sicherung / Capacidad del fusible / Capacità fusibile / 保险丝容量 / ヒューズ容量	2 A
Inrush Current / Courant d'appel / Einschaltstrom / Corriente de irrupción / Corrente di spunto / 涌入电流 / 突入電流	< 30 A
Sound Pressure Level(*) / Niveau sonore(*) / Schalldruck Pegel(*) / Nivel de presión del sonido(*) Pressione suono - Livello(*) / 声压水平(*) / 音圧レベル(*)	86 dB (Maximum) / (Maximum) / (Max.) (Máxima) / (Max.) / (最大值) / (最大)
Sound Input Control / Contrôle de l'entrée du son / Schalleingangssteuerung / Control de entrada de sonido / Controllo ingresso audio / 声音输入控制 / 音声入力制御	1 input channel which supports 16 commands, and turn off / 1 voie d'entrée prenant en charge 16 commandes et la mise hors tension / 1 Eingangskanal, unterstützt 16 Befehle und kann abgeschaltet werden / 1 canal de entrada que admite 16 comandos y apagado / 1 canale d'ingresso che supporta 16 comandi e la funzione di spegnimento / 1 个输入通道, 支持 16 个命令和关闭 / 16 のコマンドと電源オフをサポートする 1 入力チャネル
Maximum playback Time / Temps de lecture maximum / Max. Wiedergabedauer / Tiempo de reproducción máximo Tempo di esecuzione in playback max. / 最长播放时间 / 最大再生時間	256 sec / 64 kbps
Rated Time / Temps nominal / Nenndauer / Tiempo nominal / Tempo nominale / 额定时间 / 定格時間	Continuous Operation / Fonctionnement continu Dauerbetrieb / Funcionamiento continuo / Funzionamento continuo / 连续操作 / 連続動作
Operating Temperature Range / Plage de températures d'utilisation / Betriebstemperaturbereich / Rango de temperaturas de funcionamiento / Campo di temperatura d'esercizio / 工作温度范围 / 動作温度範圍	-20 °C (-4 °F) ~ 50 °C (122 °F)
Operating Humidity / Taux d'humidité d'utilisation / Luftfeuchtigkeit bei Betrieb / Humedad de funcionamiento Umidità operativa / 工作湿度 / 動作湿度	90% RH (No condensation) / (Sans condensation) (Nicht kondensierend) / (Sin condensación) (Senza condensa) / (无冷凝) / (結露のないこと)
Protection Characteristics / Caractéristiques de protection / Schutzart / Características de protección Caratteristiche di protezione / 防护特性 / 保護特性	IP54

- (*) The sound pressure level written is the maximum level recorded. The Sound Pressure Level will vary with the surrounding environment, message contents, voltage fluctuation and mounting method and might be lower than the sound pressure level of the notation.
 - (*) Le niveau sonore indiqué correspond au niveau maximum enregistré. Il varie en fonction de l'environnement ambiant, du contenu du message, des fluctuations de la tension, ainsi que de la méthode de montage. Il peut être inférieur au niveau sonore indiqué.
 - (*) Der angegebene Schalldruckpegel entspricht dem aufgezeichneten Höchstpegel. Der Schalldruckpegel fällt jedoch je nach Umgebung unterschiedlich aus – Nachrichteninhalt, Spannungsschwankungen und Montageart – und kann unter die Schalldruckangabe sinken.
 - (*) El nivel de presión de sonido especificado corresponde al nivel máximo registrado. El nivel de presión de sonido variará en función del entorno, el contenido del mensaje, las oscilaciones de tensión y el método de montaje, por lo que podría resultar inferior a la presión especificada.
 - (*) Il livello di pressione del suono scritto è il livello massimo registrato. Il livello di pressione del suono varierà con l'ambiente circostante, i contenuti dei messaggi, la fluttuazione della tensione e il metodo di montaggio, nonché può essere inferiore alla pressione del suono della notazione.
 - (*) 标出的声压水平是记录的最大水平值。声压水平会因周围环境、消息内容、电压波动和安装方法而异，并且可能低于所标注的声压。
 - (*) 表記の音圧レベルは録音の最大レベルです。音圧レベルは、周囲の環境、メッセージのコンテンツ、電圧変動、マウント法によって左右されるため、表記の音圧を下回る場合があります。
- The Voice type tested with a 1 kHz sinusoidal wave and decibel meter is set 1 meter away from the front of the product.
La voix testée avec une onde sinusoïdale de 1 kHz et un décibelmètre provient d'une distance de 1 mètre par rapport à l'avant du produit.
Das Sprachmodul wurde mit einer 1-kHz-Sinuswelle getestet, wobei der Schallpegelmessler in einer Entfernung von 1 Meter ab der Vorderseite des Geräts aufgestellt wurde.
El tipo de voz probado con una onda sinusoïdal de 1 kHz y un decibelmetro está configurado a 1 metro de la parte frontal del producto.
Il tipo di voce provato con un'onda sinusoïdale di 1 kHz e un fonometro, è impostato a 1 metro di distanza dalla parte frontale del prodotto.
语音类型的音量是使用 1 kHz 正弦波并且分贝仪距离产品正面 1 米的测定值。
音声タイプの音量は、1 kHz 正弦波で製品正面から 1 m 離れた場所にデシベルメーターを設置し測定された数値です。

Category / Catégorie / Kategorie / Categoría / Categoria / 类别 / カテゴリ	Description / Description / Beschreibung / Descripción / Descrizione / 描述 / 内容	Pulse signal multicolor LED / LED multicolore à signal d'impulsion / Mehrfarbiges Impulssignal-LED-Modul / LED multicolor de señal de pulsos / LED multicolore del segnale d'impulsi / 脉冲信号多色 LED / パルス信号マルチカラー LED
External Interface / Interface externe / Externe Schnittstelle / Interfaz externa / 外部接口 / 外部インターフェイス	Control Interface / Interface de contrôle / Steuerungsschnittstelle / Interfaz de control / Interfaccia di controllo / 控制接口 / 制御インターフェイス	Input: PLC, Supports 1 channel for specific PWM input / Entrée : automate, prise en charge d'une voie pour une entrée PWM spécifique / Eingang: SPS, unterstützt 1 Kanal für spezifischen PWM-Eingang / Entrada: PLC, admite 1 canal para entrada PWM específica / Ingresso: PLC, supporto di 1 canale per ingresso PWM specifico / 输入: PLC, 支持特定 PWM 输入的 1 路通道 / 入力: PLC, 特定の PWM 入力に対して 1 チャネルをサポート
	Adjustment Switch / Commutateur de réglage / Einstellschalter / Conmutador de ajuste / Switch di regolazione / 调节开关 / 調整スイッチ	N/A
	Power Supply / Alimentation / Spannungsversorgung / Fuente de alimentación / Alimentatore / 电源 / 電源	Rated voltage: 24 Vdc Input voltage range: 20.4 ~ 26.4 Vdc Tensione nominale: 24 VCC Plage de tension d'entrée: 20,4 à 26,4 VCC Nennspannung: 24 Vdc Eingangsspannungsbereich: 20,4 ~ 26,4 Vdc Tensión nominal: 24 V CC Rango de tensión de entrada: 20,4~26,4 V CC Tensione nominale: 24 Vdc Campo della tensione d'ingresso: 20,4 ~26,4 Vdc 额定电压: 24 Vdc 输入电压范围: 20.4 ~26.4 Vdc 定格電圧: 24 Vdc 入力電圧範圍: 20.4 ~26.4 Vdc
Color & Behavior / Couleur et comportement / Farbe und Verhalten / Color y comportamiento / Colore & Comportamento / 颜色和行为习惯 / 色と動作	Color / Couleur / Farbe / Color / Colore / 颜色 / 色	Support 4 colors (Red, Green, Blue, Orange) / Prise en charge de 4 couleurs (rouge, vert, bleu et orange) / Unterstützt 4 Farben (Rot, Grün, Blau, Orange) / Admite 4 colores (rojo, verde, azul, naranja) / Supporto di 4 colori (rosso, verde, blu, arancione) / 支持 4 种颜色 (红色、绿色、蓝色、橙色) / 4 色をサポート (赤、緑、青、橙)
	Behavior / Verhalten / Comportamiento / Comportamento / 行为 / 動作	Support 5 behaviors (Off, Steady, Blinking, Flashing, Rotating) / Prise en charge de 5 comportements (éteint, fixe, clignotement lent, clignotement rapide et rotation) / Unterstützt 5 Zustände (Aus, permanente Leuchten, langsames und schnelles Blinken, Rotieren) / Admite 5 comportamientos (desactivado, fijo, parpadeo, intermitencia, rotación) / Supporto di 5 comportamenti (spento, acceso continuo, sfarfallio, lampeggio, rotazionale) / 支持 5 种行为 (熄灭、常亮、闪光、闪烁、旋转) / 5 つの動作をサポート (オフ、連続点灯、ブリンク、フラッシュ、循環)

NPN/PNP	PLC NPN/PNP type / Automate de type NPN/PNP / SPS vom Typ NPN/PNP / PLC de tipo NPN/PNP / PLC tipo NPN/PNP / NPN/PNP 类型的 PLC / NPN/PNP タイプ PLC	When work with DC body, it can support both NPN and PNP types. Avec le coffret CC, il prend en charge les types NPN et PNP. Bei einem Einsatz mit Gleichstrommodul werden beide Typen, NPN und PNP, unterstützt. Cuando trabaja con un cuerpo CC, admite ambos tipos: NPN y PNP. Quando funziona con la struttura DC, può supportare entrambi i tipi NPN e PNP. 与直流电源体搭配使用时, 它可以支持 NPN 和 PNP 类型。DC 本体を使用する場合は、NPN と PNP の両タイプをサポートできます。
Installation / Installation Installation / Instalación Installazione / 安装 / 設置	Mounting / Montage / Montage / Montaje Montaggio / 安装 / 取付	Single Entity / Entité simple / Eine Einheit / Entidad única / Entità Singola / 单一实体 / 单体
Power Configuration Configuration d'alimentation Leistungskonfiguration Configuración de alimentación / Configurazione alimentazione / 电源配置 / 电源構成	Supported Configurations / Configurations prises en charge / Unterstützte Konfigurationen / Configuraciones admitidas / Configurazioni supportate / 支持的配置 / サポートされている構成	Configuration Power Supply: 24 Vdc Configuration Alimentation: 24 VCC Configuration Spannungsversorgung: 24 VDC PLC Signal: 24 Vdc Signal d'automate: 24 VCC SPS-Signal: 24 VDC Configuración Fuente de alimentación: 24 V CC Configurazione Alimentatore: 24 Vdc 配置 电源: 24 Vdc 構成 電源: 24 Vdc Señal PLC: 24 V CC Segnale PLC: 24 Vdc PLC 信号: 24 Vdc PLC 信号: 24 Vdc
Power Supply Alimentation Spannungsversorgung Fuente de alimentación Alimentatore 电源 電源	Rated Voltage / Tension nominale / Nennspannung Tensión nominal / Tensione nominale / 额定电压 定格電圧 Voltage Range / Plage de tension / Spannungsbereich Rango de tensión / Campo di tensione / 电压范围 電圧範圍 Power Consumption / Consommation électrique Stromaufnahme / Consumo de energía Assorbimento / 功耗 / 消費電力	24 Vdc 20.4 ~ 26.4 Vdc See test report / Consulter le rapport de test / Siehe Testbericht / Consultar informe de pruebas Vedere il report del test / 请参阅测试报告 / テストレポートを参照
Inrush Current / Einschaltstrom / Corriente de irrupción / Corrente di picco 浪涌电流 / 突入電流		< 30 A

Troubleshooting / Dépannage / Fehlerbehebung / Solución de problemas / Risoluzione dei problemi / 故障排除 / トラブル解決

Condition / Etat / Zustand / Estado / Condizione 条件 / 状態	Action / Action / Aktion / Acción Azione / 操作 / アクション	Alert / Alerte / Warnhinweis / Alerta / Avviso / 警報 / アラート
Pulse signal multicolor unit receives an invalid PWM signal L'unité multicolore à signal d'impulsion reçoit un signal PWM non valide. / Das mehrfarbige Impuls-signal-LED-Modul empfängt ein ungültiges PWM-Signal. / La unidad multicolor de señal de pulsos recibe una señal de PWM no válida. / L'unità multicolore a segnale d'impulsi riceve un segnale PWM non valido / 脉冲信号多色单元接收到无效的 PWM 信号 / ハルス信号マルチカラーユニットが無効な PWM 信号を受信する	White LED flashes Le voyant blanc clignote rapidement. Die weiße LED blinkt schnell. El LED blanco parpadeará. Lampeggi bianchi del LED. 白色 LED 闪烁 白の LED がフラッシュする	LED color: white Flash mode: flashing, flashing frequency is same as flashing 3 times (*). Couleur du voyant : blanc Mode de clignotement : rapide, selon une fréquence identique à celle du clignotement triple (*). LED-Farbe: Weiß Schneller Blinkmodus: Schnelles Blinken, Blinkfrequenz: 3-maliges Blinken (*). Color del LED: blanco Modalidad de parpadeo: intermitente, la frecuencia de parpadeo es igual a 3 parpadeos (*). Colore del LED: modalità a lampeggio bianco: lampeggio, la frequenza di lampeggio equivale a 3 lampeggi alla volta (*). LED 颜色: 白色闪烁模式: 闪烁, 闪烁频率与闪烁 3 次相同 (*). LED の色: 白のフラッシュモード: フラッシュ、フラッシュ頻度は 3 回フラッシュと同じです (*).

(*) Flashing 3 times: LED turns ON 50 ms and turns OFF 50 ms. Repeat 3 times, then keep silence OFF 400 ms (total cycle time: 700 ms). / 3 clignotements : voyant allumé pendant 50 ms puis éteint pendant 50 ms, séquence répétée trois fois, puis il reste éteint pendant 400 ms (durée totale du cycle : 700 ms). / 3-maliges Aufleuchten: LED leuchtet: 50 ms und erlischt: 50 ms, 3-malige Wiederholung, dann permanent aus: 400 ms (Zykluszeit insg.: 700 ms). / Parpadea 3 veces: El LED se enciende durante 50 ms y se apaga durante 50 ms, se repite 3 veces y, a continuación, permanece apagado durante 400 ms (tiempo de ciclo total: 700 ms). / 3 lampeggi consecutivi: LED acceso per 50ms e spento per 50ms, per 3 volte, poi rimane disattivato per 400ms (tempo ciclo totale: 700ms) / 闪烁 3 次: LED 亮起 50 毫秒, 然后熄灭 50 毫秒, 这样重复 3 次, 然后保持静默熄灭状态 400 毫秒 (总循环时间: 700 毫秒)。 / 3 回フラッシュ: LED が 50 ms オンになり、50 ms オフになり、これが 3 回繰り返されます。次に 400 ms オフになります (合計サイクル時間: 700 ms)。
If the PWM unit cannot be correctly controlled by the PLC, the user needs to power off PWM unit and contact Schneider Electric Service department. / Si l'automate ne commande pas correctement l'unité PWM, l'utilisateur doit mettre celle-ci hors tension et contacter le service de maintenance de Schneider Electric. / Wenn die PWM-Einheit von der SPS nicht ordnungsgemäß gesteuert werden kann, muss der Benutzer die PWM-Einheit ausschalten und sich mit dem Kundendienst von Schneider Electric in Verbindung setzen. / Si el PLC no puede controlar correctamente la unidad PWM, el usuario necesita apagar la unidad PWM y contactar con el servicio técnico de Schneider Electric. / Se l'unità PWM non può essere controllata correttamente dal PLC, l'utente deve spegnere l'unità PWM e contattare l'assistenza tecnica Schneider Electric. / 如果 PLC 无法正确控制 PWM 单元, 则用户需要关闭 PWM 单元的电源并与 Schneider Electric 服务部门联系。 / PWM ユニットが PLC で正しく制御できない場合は、PWM ユニットの電源をオフにし、シュナイダー・エレクトリックのサービス部にお問い合わせください。

**PLC parameter requirements / Configuration requise par l'automate / SPS-Parameteranforderungen / Requisitos de parámetros del PLC
Requisiti dei parametri PLC / PLC 参数要求 / PLC パラメータの要件**

Items / Eléments / Element / Elementos / Elementi / 項目 / 項目	Requirements / Exigences / Anforderungen / Requisitos / Requisites / 要求 / 要件
PLC I/O Output Rated Voltage/Current / Tension/courant nominal(e) de la sortie I/O de l'automate / SPS E/A – Ausgangs-nennspannung/-strom / E/S del PLC Corriente/tensión nominal de salida / Corrente/tensione nominale di uscita I/O del PLC / PLC I/O 输出额定电压 / 电流 / PLC I/O 出力定格電圧 / 電流	24 Vdc / 1 A
PLC Type / Type d'automate / SPS-Typ / Tipo de PLC / Tipo di PLC / PLC 类型 / PLC タイプ	Transistor / Transistor / Transistor / Transistor / Transistor 晶体管 / トランジスタ
Wire Size / Calibre de fil / Drahtstärke / Tamaño del conductor / Dimensione dei fili / 导线尺寸 / ワイヤサイズ	AWG 22 for signal cable and DC24V; / AWG 22 pour le câble de signal et 24V CC; / AWG 22 für Signalkabel und 24 VDC; / AWG 22 para cable de señal y 24 V CC; / AWG 22 per cavo segnale e DC24V; / 用于信号电缆和 DC24V 配置的 AWG 22; / 信号ケーブルと DC24V には AWG 22;

User can use PLC general output or PWM port to generate pulse signal to control XVUC29P / XVUC9VP, recommendation as below: / L'utilisateur peut utiliser la sortie générale de l'automate ou le port PWM pour générer un signal d'impulsion qui contrôle les unités XVUC29P / XVUC9VP, selon les recommandations ci-dessous : / Der Benutzer kann den allgemeinen SPS-Ausgang bzw. den PWM-Anschluss für die Erzeugung eines Impuls-signal zur Steuerung des XVUC29P/XVUC9VP verwenden. Siehe nachstehende Empfehlung: / El usuario puede utilizar una salida general del PLC o un puerto PWM para generar señales de pulso para controlar XVUC29P/XVUC9VP, tal como se muestra a continuación: / L'utente può utilizzare l'uscita generale del PLC o la porta PWM per generare il segnale d'impulsi per controllare l'XVUC29P / XVUC9VP; rispettare le seguenti raccomandazioni: / 用户可以使用 PLC 常规输出或 PWM 端口来生成脉冲信号, 以控制 XVUC29P / XVUC9VP, 如下建议所示: / ユーザーは PLC 一般出力または PWM ポートを使用して、XVUC29P / XVUC9VP を制御するパルス信号を生成することができます。以下を推奨します:

Items / Eléments / Element / Elementos / Elementi / 項目 / 項目	Requirements / Exigences / Anforderungen / Requisitos / Requisites / 要求 / 要件	Remark / Remarque / Anmerkung / Observación / Nota 备注 / 備考
Fast Cycle (for Schneider PLC) / Cycle rapide (automate Schneider) / Schneller Zyklus (für Steuerungen von Schneider) / Ciclo rápido (para PLC de Schneider) / Ciclo veloce (per PLC Schneider) / 快速循环 (适用于 Schneider PLC) / 高速サイクル (シュナイダー PLC)	Recommend to use fast cycle to output for Schneider PLC / Recommander l'utilisation du cycle rapide pour la sortie sur l'automate Schneider / Für Steuerungen von Schneider wird die Verwendung des schnellen Ausgangszyklus empfohlen. / Se recomienda el uso del ciclo rápido a la salida del PLC de Schneider. / Si raccomanda di usare un ciclo veloce sull'uscita del PLC Schneider. / 建议对 Schneider PLC / シュナイダー PLC 用の出力には高速サイクルの使用を推奨します	TME200C16U and M241 are tested with fast cycle. Le TME200C16U et le M241 sont testés avec un cycle rapide. TME200C16U und M241 wurden mit schnellem Zyklus getestet. TME200C16U y M241 se prueban con ciclo rápido. TME200C16U e l'M241 sono testati per un ciclo veloce. TME200C16U 和 M241 已经过快速循环测试。TME200C16U および M241 は高速サイクルでテストされます。

Items / Eléments / Element / Elementos Elementi / 項目 / 項目	Requirements / Exigences / Anforderungen / Requisitos Requisiti / 要求 / 要件	Remark / Remarque / Anmerkung / Observación / Nota / 备注 備考
Immediately Update I/O and Interrupt Cycle Mise à jour immédiate des E/S et cycle d'interruption / Sofortige E/A-Aktualisierung und Interruptzyklus / Actualización inmediata de E/S y ciclo de interrupt / I/O ad aggiornamento immediato e ciclo Interrupt 立即更新 I/O 和中断循环 / 直ちに I/O を更新」と中断サイクル	Recommend to use immediately Update I/O and enable, and Must put it in the Interrupt cycle For non-Schneider PLC(*) / Recommander l'utilisation et l'activation de Mise à jour immédiate des E/S, et le configurer obligatoirement en mode Cycle d'interruption pour l'automate non Schneider (*) / Für Nicht-Schneider-Steuerungen wird empfohlen, die E/A sofort zu aktualisieren und zu aktivieren und die SPS in den Interruptzyklus zu setzen.(*) / Se recomienda utilizar inmediatamente la actualización de E/S y habilitar, y se debe poner en el ciclo de interrupt para PLC(*) que no sean de Schneider. / Per i PLC non-Schneider è consigliato l'utilizzo dell'I/O ad aggiornamento immediato con la funzione Enable e i PLC devono avere un ciclo di Interrupt.(*) / 建议使用立即更新 I/O 并启用且必须使其进入中断循环 (适用于非 Schneider PLC) (*) / 「直ちに I/O を更新」の使用と有効化を推奨します。シュナイダー以外の PLC(*) は中断サイクルモードにしてください。	Several non Schneider PLCs(*) have been tested with immediately update and interrupt cycle. / Plusieurs automates non Schneider (*) ont été testés avec la mise à jour immédiate et le cycle d'interruption. / Se han probado diversos PLC(*) que no son de Schneider con actualización inmediata y ciclo de interrupt. Numerosi PLC(*) non Schneider sono stati testati con un aggiornamento immediato e ciclo di Interrupt. / Numerosi PLC(*) non Schneider sono stati testati con un aggiornamento immediato e ciclo di Interrupt. / 多个非 Schneider PLC(*) 已经过立即更新和中断循环测试。 / シュナイダー以外の PLC(*) のいくつかは、「直ちに更新」と中断サイクルでテスト済みです。
PWM Port / Port PWM / PWM-Anschluss Puerto PWM / Porta PWM / PWM 端口 PWM ポート	2Hz Frequency in output / Fréquence de 2 Hz en sortie 2-Hz-Ausgangsfrequenz / Frecuencia de 2 Hz en la salida Frequenza di 2Hz in uscita / 输出频率为 2Hz / 出力周波数 2Hz	See Note(**) Step: 1 ms, 2 ms, 5 ms, Or 10 ms. Voir la remarque (**) Pas : 1 ms, 2 ms, 5 ms ou 10 ms. Siehe Hinweis (**) Schritt: 1 ms, 2 ms, 5 ms oder 10 ms. Consulte la nota (**). Paso: 1 ms, 2 ms, 5 ms o 10 ms. Vedere nota (**) Passo: 1 ms, 2 ms, 5 ms o 10 ms. 请参见注 (**) 步长: 1 毫秒、2 毫秒、5 毫秒或 10 毫秒。 注意 (**) を参照 ステップ: 1 ms、2 ms、5 ms、または 10 ms
Separate I/O Output (Immediately update) Sorties séparées (mise à jour immédiate) Separate E/A (sofortige Aktualisierung) Salida de E/S individual (actualización inmediata) Uscita I/O separata (aggiornamento immediato) 单独 I/O 输出 (立即更新) 独立した I/O 出力 (直ちに更新)	See Note (***) / Voir la remarque (***) / Siehe Hinweis (***) / Consulte la nota (***) / Vedere nota (***) / 请参见注 (***) / 注意 (***) を参照	

Note(*) For non-Schneider PLC, the PLC can use Immediately Update I/O in Interrupt Cycle to simulate the PWM pulse. Not all of non-Schneider PLC can output the defined PWM waveform, it depends on PLC's capability. If PLC cannot output the defined PWM waveform, I2S Rally Voice and I2S Rally Multicolor cannot support this kind of PLC. Note(**) If users use standard PWM port to output defined PWM signal, this standard PWM port should have the capability to support 2Hz operating frequency. And recommend 10ms as a step, and Minimum Step: 1ms. Note(***) If users use separate I/O (Immediately update I/O) to output defined PWM signal, they need to put it in fast cycle for Schneider PLC and in Interrupt Cycle for non-Schneider PLC. Immediately update function needs to be enabled.	Remarque (*) L'automate non Schneider peut utiliser Mise à jour automatique des E/S en mode Cycle d'interruption pour simuler l'impulsion PWM. Tous les automates non Schneider ne peuvent pas générer la forme d'onde PWM définie. Cette capacité dépend des caractéristiques de chaque automate. Si l'automate ne peut pas générer la forme d'onde PWM définie, il n'est pas pris en charge par les unités I2S Rally Voice et I2S Rally Multicolor. Remarque (**) Si des utilisateurs emploient le port PWM standard pour générer le signal PWM défini, ce port doit prendre en charge la fréquence d'exploitation de 2 Hz. Pas recommandé : 10 ms. Pas minimum : 1 ms. Remarque (***) Si des utilisateurs sélectionnent des E/S séparées (Mise à jour immédiate des E/S) pour générer le signal PWM défini, ils doivent activer le mode Cycle rapide sur l'automate Schneider et le mode Cycle d'interruption sur l'automate non Schneider. La fonction de mise à jour immédiate doit être activée.
--	---

Hinweis (*) Bei Nicht-Schneider-Steuerungen kann die SPS den Befehl zur sofortigen E/A-Aktualisierung im Interruptzyklus verwenden, um den PWM-Impuls zu simulieren. Nicht alle Nicht-Schneider-SPS unterstützen die Ausgabe der definierten PWM-Wellenform. Das ist von der Kapazität der jeweiligen Steuerung abhängig. Wenn eine SPS die definierte PWM-Wellenform nicht ausgeben kann, wird diese SPS weder vom Tongeber I2S Rally Voice noch vom Multi-LED-Modul I2S Rally Multicolor unterstützt. Hinweis (**) Wenn zur Ausgabe des definierten PWM-Signals ein PWM-Standardanschluss verwendet wird, muss dieser PWM-Standardanschluss Unterstützung für eine Betriebsfrequenz von 2 Hz bieten. Empfohlener Schritt: 10 ms. Mindestschritt: 1 ms. Hinweis (***) Wenn zur Ausgabe des definierten PWM-Signals separate E/A (sofortige E/A-Aktualisierung) verwendet werden, muss die Ausgabe jeweils im schnellen Zyklus (Schneider-SPS) bzw. im Interruptzyklus (Nicht-Schneider-SPS) erfolgen. Die Funktion zur sofortigen Aktualisierung muss aktiviert sein.	Nota (*) Para PLC que no sean de Schneider, el PLC puede utilizar la actualización inmediata de E/S en ciclo de interrupt para simular el pulso PWM. No todos los PLC que no son de Schneider pueden emitir la forma de onda PWM definida; depende de la capacidad del PLC. Si el PLC no puede emitir la forma de onda PWM definida, I2S Rally Voice e I2S Rally Multicolor no admitirán este tipo de PLC. Nota (**) Si los usuarios utilizan un puerto PWM estándar para emitir la señal PWM definida, este puerto PWM estándar debe tener la capacidad de admitir 2 Hz de frecuencia de funcionamiento. Paso recomendado: 10 ms. Paso mínimo: 1 ms. Nota (***) Si los usuarios utilizan E/S individuales (actualización inmediata de E/S) para emitir la señal de PWM definida, necesitarán ponerlo en ciclo rápido para PLC de Schneider y en ciclo de interrupt para PLC que no sean de Schneider. Es necesario habilitar la función de actualización inmediata.
---	--

Nota(*) Per i PLC non-Schneider, il PLC può usare l'I/O ad aggiornamento immediato in un ciclo Interrupt per simulare l'impulso PWM. Non tutti i PLC non-Schneider possono produrre la forma d'onda PWM definita, ciò dipende dalle capacità del PLC. Se il PLC non può produrre la forma d'onda PWM definita, I2S Rally Voice e I2S Rally Multicolor non possono supportare con questo tipo di PLC. Nota(**) Se gli utilizzatori si avvalgono della porta PWM standard per produrre il segnale PWM definito, questa porta standard PWM dovrebbe avere le capacità di supportare la frequenza di funzionamento a 2Hz. E si raccomanda 10ms per un passo con un passo minimo di: 1ms. Nota(***) Se gli utilizzatori usano I/O separati (I/O con aggiornamento immediato) per produrre il segnale PWM definito, gli I/O devono avere un ciclo veloce, per i PLC Schneider, e un ciclo Interrupt per i PLC non-Schneider. La funzione di aggiornamento immediato deve essere attivata.	注(*) 非 Schneider PLC 可以使用在中断循环中立即更新 I/O 以输出 PWM 脉冲。并非所有非 Schneider PLC 都可以输出定义的 PWM 波形，这取决于 PLC 的容量。 如果 PLC 不能输出定义的 PWM 波形，则 I2S Rally Voice 和 I2S Rally Multicolor 无法支持这种 PLC。 注(**) 如果用户使用标准 PWM 端口输出定义的 PWM 信号，则此标准 PWM 端口应能够支持 2Hz 的工作频率。建议步长为 10 毫秒，最小步长为 1 毫秒。 注(***) 如果用户使用单独 I/O (立即更新 I/O) 输出定义的 PWM 信号，则对于 Schneider PLC，需要使其进入快速循环；对于非 Schneider PLC，需要使其进入中断循环。需要启用立即更新功能。
--	--

注意 (*) シュナイダー以外の PLC の場合は、「直ちに I/O を更新」を中断サイクルで使用して PWM ハルスを出力できます。シュナイダー以外の PLC の場合、性能によっては定義済みの PWM 波形を出力できないものもあります。PLC が定義済みの PWM 波形を出力できない場合は、I2S Rally Voice および I2S Rally Multicolor はこの種の PLC をサポートできません。 注意 (**) 定義済み PWM 信号の出力に標準 PWM ポートを使用する場合、この標準 PWM ポートには 2Hz の動作周波数をサポートする機能が必要です。また、1 ステップとして 10 ms を推奨します。最小ステップは 1ms です。 注意 (***) 独立した I/O (I/O を直ちに更新) を使用して定義済み PWM 信号を出力すると、シュナイダーの PLC の場合は高速サイクルに、シュナイダー以外の PLC の場合は中断サイクルに入れる必要があります。「直ちに更新」する機能を有効にする必要があります。	
---	--

For NPN & PNP Type PLC when use general I/O to simulate PWM pulse
 Pour l'automate de type NPN et PNP en cas d'utilisation des E/S générales pour simuler l'impulsion PWM
 SPS des Typs NPN und PNP: Verwendung der allgemeinen E/A zur Simulation des PWM-Impulses
 Para PLC de tipo NPN y PNP cuando utilizan E/S generales para simular el pulso PWM
 Per i PLC di tipo NPN & PNP quando si utilizza un I/O generale per simulare un impulso PWM
 对于 NPN 和 PNP 类型的 PLC, 在使用通用 I/O 模拟 PWM 脉冲时
 一般的な I/O を使用して PWM パルスをシミュレートするときの NPN & PNP タイプ PLC の場合

Output Setting Time for PLC I/O PWM / Durée de réglage des sorties pour le port PWM des E/S de l'automate / Ausgangseinstellzeit für die SPS-E/A-spezifische PWM-Ausgabe / Ajuste de la hora de salida para PWM de E/S del PLC / Tempo di impostazione dell'uscita per PWM di I/O del PLC / PLC I/O PWM 的输出设置时间 / PLC I/O PWM 的输出設定時間		PLC Output commands for pulse signal sound and multicolor LED units / Commandes de sortie d'automate pour l'unité LED multicolore et l'unité sonore à signal d'impulsion / SPS-Ausgangsbefehle für Impulssignal-Tonger und Multi-LED-Module / Comandos de salida del PLC para LED multicolor de señal de pulsos y para unidades de sonido de señal de pulsos / Comandi dell'uscita PLC per le unità a LED multicolore audio a segnale d'impulsi. / 用于脉冲信号发声和多色 LED 单元的 PLC 输出命令 / パルス信号音とマルチカラー LED ユニット用の PLC 出力コマンド
ON (ms) (*)	OFF (ms) (*)	
0	500	Turn Off (**)/ Mise hors tension (**)/ Abschalten (**)/ Apagado (**)/ Spegnimento (**)/ 关闭 (**)/ 電源オフ (**)
20	480	CMD 1
50	450	CMD 2
80	420	CMD 3
110	390	CMD 4
140	360	CMD 5
170	330	CMD 6
200	300	CMD 7
230	270	CMD 8
260	240	CMD 9
290	210	CMD 10
320	180	CMD 11
350	150	CMD 12
380	120	CMD 13
410	90	CMD 14
440	60	CMD 15
470	30	CMD 16
500	0	Turn Off (**)/ Mise hors tension (**)/ Abschalten (**)/ Apagado (**)/ Spegnimento (**)/ 关闭 (**)/ 電源オフ (**)

ON Tolerance: +20ms, -5ms. / Tolérance pour l'état ON : +20 ms, -5 ms.
 Einschalttoleranz: +20 ms, -5 ms / Tolerancia de encendido: +20 ms, -5 ms.
 tolleranza all'accensione (ON): +20ms, -5ms. / 亮起公差: +20 毫秒, -5 毫秒。
 オンの公差: +20ms, -5ms
 OFF Tolerance: +20ms, -5ms / Tolérance pour l'état OFF : +20 ms, -5 ms
 Abschalttoleranz: +20 ms, -5 ms / Tolerancia de apagado: +20 ms, -5 ms
 tolleranza allo spegnimento (OFF): +20ms, -5ms
 熄灭公差: +20 毫秒, -5 毫秒 / オフの公差: +20ms, -5ms

ON means PLC turns on the output I/O. / ON signifie que l'automate active la sortie I/O. / ON: Die SPS schaltet die E/A für die Ausgabe ein. / ON significa que el PLC enciende la E/S de salida. / ON significa que il PLC accende l'uscita dell'I/O. / ON 表示 PLC 开启输出 I/O. / ON にすると PLC の出力 I/O がオンになります。
 OFF means PLC turns off the output I/O. / OFF signifie que l'automate désactive la sortie I/O. / OFF: Die SPS schaltet die E/A für die Ausgabe aus. / OFF significa que el PLC apaga la E/S de salida. / OFF significa que il PLC spegne l'uscita dell'I/O. / OFF 表示 PLC 关闭输出 I/O. / OFF にすると PLC の出力 I/O がオフになります。
 Note: (*) / Remarque: (*) / Hinweis: (*) / Nota: (*) / Nota: (*) / 注: (*) / 注意: (*)

Less than 6ms high level or low level will be identified as noise. / Lorsqu'il est inférieur à 6 ms, le niveau haut ou bas est considéré comme du bruit. / Weniger als 6 ms High- oder Low-Pegel werden als Störgeräusch interpretiert. / Menos de 6 ms de alto nivel o bajo nivel se identificarán como ruido. / Meno di 6ms su livello alto o basso verrà identificato come rumore. / 6 毫秒以内的高电平或低电平将视为噪声。 / 6ms の高レベルを下回るレベルまたは低レベルは、ノイズとして識別されます。

(**) In turn off Mode, it should be totally either High level or Low level. / (**) En mode Hors tension, ce paramètre doit être Niveau haut ou Niveau bas. / (**) Im Abschaltmodus sollte entweder nur High- oder nur Low-Pegel vorhanden sein. / (**) En modalitat de apagado, debe estar en alto nivel o bajo nivel completamente. / (**) In modalitat di spegnimento, dovrebbe essere completamente a livello Alto o a livello Basso. / (**) 在关闭模式下, 应完全处于高电平或低电平状态。 / (**) 電源オフモードの場合は、高レベルまたは低レベルのどちらかに統一されている必要があります。
 CMD : Command / Commande / Befehl (Command) / Comando / Comando / 命令 / コマンド

For NPN type PLC when use standard PWM port (Standard PWM port should use the same reference ground as 24 Vdc Power supply). The PWM cycle is 500ms. / Pour l'automate de type NPN en cas d'utilisation du port PWM standard (ce port doit utiliser la même terre de référence que l'alimentation 24 VCC). Le cycle PWM dure 500 ms. / SPS des Typs NPN: Verwendung eines PWM-Standardanschlusses (der PWM-Standardanschluss sollte mit derselben Bezugserde verbunden sein wie die 24-VDC-Spannungsversorgung). PWM-Zyklus: 500 ms. / Para PLC de tipo NPN cuando se utiliza un puerto PWM estándar (el puerto PWM estándar debe utilizar la misma masa de referencia que una fuente de alimentación de 24 V CC). El ciclo de PWM es de 500 ms. / Per i PLC di tipo NPN quando utilizzano una porta PWM standard (la porta standard PWM deve utilizzare lo stesso riferimento di terra dell'alimentatore a 24 Vdc). Il ciclo PWM è di 500ms. / 对于 NPN 类型的 PLC, 在使用标准 PWM 端口 (标准 PWM 端口应使用与 24 Vdc 电源相同的参考接地) 时。PWM 周期为 500 毫秒。 / 標準 PWM ポートを使用するときの NPN タイプ PLC の場合 (標準 PWM ポートには 24 Vdc 電源と同じ基準接地を使用してください)。PWM サイクルは 500ms です。

Output Setting Time for PLC standard PWM / Durée de réglage des sorties pour le port PWM / Ausgangseinstellzeit für die SPS-Standard-PWM-Ausgabe / Ajuste de tiempo de salida para PWM estándar de PLC / Tempo di impostazione dell'uscita per PWM standard del PLC / PLC 标准 PWM 的输出设置时间 / PLC 标准 PWM 用の出力設定時間		PLC Output commands for pulse signal sound and multicolor LED units / Commandes de sortie d'automate pour l'unité LED multicolore et l'unité sonore à signal d'impulsion / SPS-Ausgangsbefehle für Impulssignal-Tonger und Multi-LED-Module / Comandos de salida del PLC para LED multicolor de señal de pulsos y para unidades de sonido de señal de pulsos / Comandi per uscita PLC per unità a LED multicolore audio a segnale d'impulsi. / 用于脉冲信号发声和多色 LED 单元的 PLC 输出命令 / パルス信号音とマルチカラー LED ユニット用の PLC 出力コマンド
High Level Niveau haut High-Pegel Alto nivel Alto livello 高电平 高レベル (ms) (*)	Low Level Niveau bas Low-Pegel Bajo nivel Basso livello 低电平 低レベル (ms) (*)	
500	0	Turn Off (**)/ Mise hors tension (**)/ Abschalten (**)/ Apagado (**)/ Spegnimento (**)/ 关闭 (**)/ 電源オフ (**)
480	20	CMD 1
450	50	CMD 2
420	80	CMD 3
390	110	CMD 4
360	140	CMD 5
330	170	CMD 6
300	200	CMD 7
270	230	CMD 8
240	260	CMD 9
210	290	CMD 10
180	320	CMD 11
150	350	CMD 12
120	380	CMD 13
90	410	CMD 14
60	440	CMD 15
30	470	CMD 16
0	500	Turn Off (**)/ Mise hors tension (**)/ Abschalten (**)/ Apagado (**)/ Spegnimento (**)/ 关闭 (**)/ 電源オフ (**)

(*) High Level Tolerance: +20ms, -5ms. / Tolérance de niveau haut: +20 ms, -5 ms.
 High-Pegel-Toleranz: +20 ms, -5 ms / Tolerancia de alto nivel: +20 ms, -5 ms. / Tolleranza di alto livello: +20ms, -5ms. / 高电平公差: +20 毫秒, -5 毫秒。 / 高レベル公差: +20ms, -5ms.
 Low Level Tolerance: +20ms, -5ms. / Tolérance de niveau bas: +20 ms, -5 ms. / Low-Pegel-Toleranz: +20 ms, -5 ms. / Tolerancia de bajo nivel: +20 ms, -5 ms. / Tolleranza di basso livello: +20ms, -5ms. / 低电平公差: +20 毫秒, -5 毫秒。 / 低レベル公差: +20ms, -5ms.

High Level means PLC standard PWM output 24 Vdc after connecting PWM module. / Niveau haut : le port PWM standard de l'automate génère une sortie de 24 VCC après la connexion du module PWM. / High-Level: Ausgabe über SPS-spezifischen Standard-PWM-Ausgang mit 24 VDC nach Anschluss des PWM-Moduls. / Alto nivel significa que el PWM estándar del PLC emite 24 V CC tras conectar el módulo PWM. / Alto livello significa 24 Vdc sull'uscita PWM standard del PLC dopo la connessione del modulo PWM. / 高电平表示连接 PWM 模块后 PLC 标准 PWM 输出为 24 Vdc. / 高レベルに設定すると、PWM モジュールの接続後、PLC 標準 PWM 出力が 24 Vdc になります。

Low Level means PLC standard PWM output 0 Vdc when connecting PWM module. / Niveau bas : le port PWM standard de l'automate génère une sortie de 0 VCC lors de la connexion du module PWM. / Low-Level: Ausgabe über SPS-spezifischen Standard-PWM-Ausgang mit 0 VDC bei Anschluss des PWM-Moduls. / Bajo nivel significa que el PWM estándar del PLC emite 0 V CC al conectar el módulo PWM. / Basso livello significa 0 Vdc sull'uscita PWM standard del PLC quando si connette il modulo PWM. / 低电平表示连接 PWM 模块后 PLC 标准 PWM 输出为 0 Vdc. / 低レベルに設定すると、PWM モジュールの接続後、PLC 標準 PWM 出力が 0 Vdc になります。

Less than 6ms high level or low level will be identified as noise. / Lorsqu'il est inférieur à 6 ms, le niveau haut ou bas est considéré comme du bruit. / Weniger als 6 ms High- oder Low-Pegel werden als Störgeräusch interpretiert. / Menos de 6 ms de alto nivel o bajo nivel se identificarán como ruido. / Un valore inferiore a 6ms su livello alto o basso verrà identificato come rumore. / 6 毫秒以内的高电平或低电平将视为噪声。 / 6ms の高レベルを下回るレベルまたは低レベルは、ノイズとして識別されます。

(**) In turn off Mode, it should be totally either High level or Low level. / (**) En mode Hors tension, ce paramètre doit être Niveau haut ou Niveau bas. / (**) Im Abschaltmodus sollte entweder nur High- oder nur Low-Pegel vorhanden sein. / (**) En modalitat de apagado, debe estar en alto nivel o bajo nivel completamente. / (**) In modalitat di spegnimento, dovrebbe essere completamente a livello Alto o a livello Basso. / (**) 在关闭模式下, 应完全处于高电平或低电平状态。 / (**) 電源オフモードの場合は、高レベルまたは低レベルのどちらかに統一されている必要があります。
 CMD : Command / Commande / Befehl (Command) / Comando / Comando / 命令 / コマンド

For PNP type PLC when use standard PWM port: (Standard PWM port should use the same reference ground as 24 Vdc Power supply). The PWM cycle is 500ms. / Pour l'automate de type PNP en cas d'utilisation du port PWM standard (ce port doit utiliser la même terre de référence que l'alimentation 24 VCC). Le cycle PWM dure 500 ms. / SPS des Typs PNP: Verwendung eines PWM-Standardanschlusses (der PWM-Standardanschluss sollte mit derselben Bezugsgröße verbunden sein wie die 24-VDC-Spannungsversorgung). PWM-Zyklus: 500 ms. / Para PLC de tipo PNP cuando se utiliza un puerto PWM estándar (el puerto PWM estándar debe utilizar la misma masa de referencia que una fuente de alimentación de 24 V CC). El ciclo de PWM es de 500 ms. / Per i PLC di tipo PNP quando utilizzano una porta PWM standard (la porta standard PWM deve utilizzare lo stesso riferimento di terra dell'alimentatore a 24 Vdc). Il ciclo PWM è di 500ms. / 对于 PNP 类型的 PLC, 在使用标准 PWM 端口 (标准 PWM 端口应使用与 24 Vdc 电源相同的参考接地) 时。PWM 周期为 500 毫秒。 / 標準 PWM ポートを使用するときの PNP タイプ PLC の場合 (標準 PWM ポートには 24 Vdc 電源と同じ基準接地を使用してください)。PWM サイクルは 500ms です。

Output Setting Time for PLC standard PWM / Durée de réglage des sorties pour le port PWM / Ausgänge einstellzeit für die SPS-Standard-PWM-Ausgabe / Ajuste de tiempo de salida para PWM estándar de PLC / Tempo di impostazione dell'uscita per PWM standard del PLC / PLC 標準 PWM 的输出设置时间 / PLC 標準 PWM 用の出力設定時間		PLC Output commands for pulse signal sound and multicolor LED units / Commandes de sortie d'automate pour l'unité LED multicolore et l'unité sonore à signal d'impulsion / SPS-Ausgangsbeefehle für Impulssignal-Tongeber und Multi-LED-Module / Comandos de salida del PLC para LED multicolor de señal de pulsos y para unidades de sonido de señal de pulsos / Comandi per uscita PLC per unità a LED multicolore audio a segnale d'impulsi / 用于脉冲信号发声和多色 LED 单元的 PLC 输出命令 / パルス信号音とマルチカラー LED ユニットの PLC 出力コマンド
High Level Niveau haut High-Pegel Alto nivel Alto livello 高电平 高レベル (ms) (*)	Low Level Niveau bas Low-Pegel Bajo nivel Basso livello 低电平 低レベル (ms) (**)	
0	500	Turn Off (**)/ Mise hors tension (**)/ Abschalten (**)/ Apagado (**)/ Spegnimento (**)/ 关闭 (**)/ 電源オフ (**)
20	480	CMD 1
50	450	CMD 2
80	420	CMD 3
110	390	CMD 4
140	360	CMD 5
170	330	CMD 6
200	300	CMD 7
230	270	CMD 8
260	240	CMD 9
290	210	CMD 10
320	180	CMD 11
350	150	CMD 12
380	120	CMD 13
410	90	CMD 14
440	60	CMD 15
470	30	CMD 16
500	0	Turn Off (**)/ Mise hors tension (**)/ Abschalten (**)/ Apagado (**)/ Spegnimento (**)/ 关闭 (**)/ 電源オフ (**)

(*) High Level Tolerance: +20ms, -5ms. / Tolérance de niveau haut : +20 ms, -5 ms. High-Pegel-Toleranz: +20 ms, -5 ms / Tolerancia de alto nivel: +20 ms, -5 ms. / Tolleranza di alto livello: +20ms, -5ms. / 高电平公差: +20 毫秒, -5 毫秒。 / 高レベル公差: +20ms, -5ms. Low Level Tolerance: +20ms, -5ms. / Tolérance de niveau bas : +20 ms, -5 ms. / Low-Pegel-Toleranz: +20 ms, -5 ms. / Tolerancia de bajo nivel: +20 ms, -5 ms. / Tolleranza di basso livello: +20ms, -5ms. / 低电平公差: +20 毫秒, -5 毫秒。 / 低レベル公差: +20ms, -5ms. High Level means PLC standard PWM output 24 Vdc after connecting PWM module. / Niveau haut : le port PWM standard de l'automate génère une sortie de 24 VCC après la connexion du module PWM. / High-Level: Ausgabe über SPS-spezifischen Standard-PWM-Ausgang mit 24 VDC nach Anschluss des PWM-Moduls. / Alto nivel significa que el PWM estándar del PLC emite 24 V CC tras conectar el módulo PWM. / Alto livello significa 24 Vdc sull'uscita PWM standard del PLC dopo la connessione del modulo PWM. / 高电平表示连接 PWM 模块后 PLC 标准 PWM 输出为 24 Vdc。 / 高レベルに設定すると、PWM モジュールの接続後、PLC 標準 PWM 出力が 24 Vdc になります。 Low Level means PLC standard PWM output 0 Vdc when connecting PWM module. / Niveau bas : le port PWM standard de l'automate génère une sortie de 0 VCC lors de la connexion du module PWM. / Low-Level: Ausgabe über SPS-spezifischen Standard-PWM-Ausgang mit 0 VDC bei Anschluss des PWM-Moduls. / Bajo nivel significa que el PWM estándar del PLC emite 0 V CC al conectar el módulo PWM. / Basso livello significa 0 Vdc sull'uscita PWM standard del PLC quando si connette il modulo PWM. / 低电平表示连接 PWM 模块后 PLC 标准 PWM 输出为 0 Vdc。 / 低レベルに設定すると、PWM モジュールの接続後、PLC 標準 PWM 出力が 0 Vdc になります。

Note: (*) / Remarque: (*) / Hinweis: (*) / Nota: (*) / Nota: (*) / 注: (*) / 注意: (*) Less than 6ms high level or low level will be identified as noise. / Lorsqu'il est inférieur à 6 ms, le niveau haut ou bas est considéré comme du bruit. / Weniger als 6 ms High- oder Low-Pegel werden als Störgeräusch interpretiert. / Menos de 6 ms de alto nivel o bajo nivel se identificarán como ruido. / Un valore inferiore a 6ms su livello alto o basso verrà identificato come rumore. / 6 毫秒以内の高电平或低电平将视为噪声。 / 6 ms の高レベルを下回るレベルまたは低レベルは、ノイズとして識別されます。 (**) In turn off Mode, it should be totally either High level or Low level. / (**) En mode Hors tension, ce paramètre doit être Niveau haut ou Niveau bas. / (**) Im Abschaltmodus sollte entweder nur High- oder nur Low-Pegel vorhanden sein. / (**) In modalità di spegnimento, dovrebbe essere completamente a livello Alto o a livello Basso. / (**) 在关闭模式下, 应完全处于高电平或低电平状态。 / (**) 電源オフモードの場合は、高レベルまたは低レベルのどちらかに統一されている必要があります。 CMD : Command / Comande / Befehl (Command) / Comando / Comando / 命令 / コマンド

Pulse signal multicolor LED unit normal operation / Fonctionnement normal de l'unité LED multicolore à signal d'impulsion / Mehrfarbiges Impulssignal-LED-Modul: Normalbetrieb / Funcionamiento normal de la unidad LED multicolor de señal de pulsos / Funzionamento normale dell'unità a LED multicolore a segnale d'impulso / 脉冲信号多色 LED 单元正常运行 / パルス信号マルチカラー LED ユニットの通常動作

PLC commands / Commandes de l'automate / SPS-Befehle / Comandos del PLC / Comandi del PLC / PLC 命令 / PLC コマンド	Pulse signal multicolor LED Output / Sortie de l'unité LED multicolore à signal d'impulsion / Ausgabe der mehrfarbigen Impulssignal-LED-Module / Salida del LED multicolor de señal de pulsos / Uscita a LED multicolore a segnale d'impulsi / 脉冲信号多色 LED 输出 / パルス信号マルチカラー LED 出力
Turn Off (**)/ Mise hors tension (**)/ Abschalten (**)/ Apagado (**)/ Spegnimento (**)/ 关闭 (**)/ 電源オフ (**)	
CMD 1	Steady + Red / Fixe + rouge / Permanent + Rot / Fijo + rojo / Continuo + Rosso / 常亮 + 红色 / 連続点灯 + 赤
CMD 2	Steady + Orange / Fixe + orange / Permanent + Orange / Fijo + naranja / Continuo + Arancione / 常亮 + 橙色 / 連続点灯 + 橙
CMD 3	Steady + Green / Fixe + vert / Permanent + Grün / Fijo + verde / Continuo + Verde / 常亮 + 绿色 / 連続点灯 + 綠
CMD 4	Steady + Blue / Fixe + bleu / Permanent + Bleu / Fijo + azul / Continuo + Blu / 常亮 + 蓝色 / 連続点灯 + 青
CMD 5	Flashing 3 times + Red / 3 clignotements rapides + rouge / 3-maliges schnelles Blinken + Rot / Parpadea 3 veces + rojo / 3 lampeggi consecutivi + rosso / 闪烁 3 次 + 红色 / 3 回フラッシュ + 赤
CMD 6	Flashing 3 times + Orange / 3 clignotements rapides + orange / 3-maliges schnelles Blinken + Orange / Parpadea 3 veces + naranja / 3 lampeggi consecutivi + arancione / 闪烁 3 次 + 橙色 / 3 回フラッシュ + 橙
CMD 7	Flashing 3 times + Green / 3 clignotements rapides + vert / 3-maliges schnelles Blinken + Grün / Parpadea 3 veces + verde / 3 lampeggi consecutivi + verde / 闪烁 3 次 + 绿色 / 3 回フラッシュ + 綠
CMD 8	Flashing 3 times + Blue / 3 clignotements rapides + bleu / 3-maliges schnelles Blinken + Bleu / Parpadea 3 veces + azul / 3 lampeggi consecutivi + blu / 闪烁 3 次 + 蓝色 / 3 回フラッシュ + 青
CMD 9	Blinking + Slow + Red / Clignotement lent + lent + rouge / Blinken + Langsam + Rot / Intermitente + lento + rojo / Sfarfallio + lento + rosso / 闪光 + 缓慢 + 红色 / ブリンク + 低速 + 赤
CMD 10	Blinking + Slow + Orange / Clignotement lent + lent + orange / Blinken + Langsam + Orange / Intermitente + lento + naranja / Sfarfallio + lento + arancione / 闪光 + 缓慢 + 橙色 / ブリンク + 低速 + 橙
CMD 11	Blinking + Slow + Green / Clignotement lent + lent + vert / Blinken + Langsam + Grün / Intermitente + lento + verde / Sfarfallio + lento + verde / 闪光 + 缓慢 + 绿色 / ブリンク + 低速 + 綠
CMD 12	Blinking + Slow + Blue / Clignotement lent + lent + bleu / Blinken + Langsam + Bleu / Intermitente + lento + azul / Sfarfallio + lento + blu / 闪光 + 缓慢 + 蓝色 / ブリンク + 低速 + 青
CMD 13	Rotating + Slow + Red / Rotation + lent + rouge / Rotieren + Langsam + Rot / Rotación + lento + rojo / Rotazionale + lento + rosso / 旋转 + 缓慢 + 红色 / 循環 + 低速 + 赤
CMD 14	Rotating + Slow + Orange / Rotation + lent + orange / Rotieren + Langsam + Orange / Rotación + lento + naranja / Rotazionale + lento + arancione / 旋转 + 缓慢 + 橙色 / 循環 + 低速 + 橙
CMD 15	Rotating + Slow + Green / Rotation + lent + vert / Rotieren + Langsam + Grün / Rotación + lento + verde / Rotazionale + lento + verde / 旋转 + 缓慢 + 绿色 / 循環 + 低速 + 綠
CMD 16	Rotating + Slow + Blue / Rotation + lent + bleu / Rotieren + Langsam + Bleu / Rotación + lento + azul / Rotazionale + lento + blu / 旋转 + 缓慢 + 蓝色 / 循環 + 低速 + 青

(**) In turn off Mode, it should be totally either High level or Low level. / En mode Hors tension, ce paramètre doit être Niveau haut ou Niveau bas. / Im Abschaltmodus sollte entweder nur High- oder nur Low-Pegel vorhanden sein. / In modalità di spegnimento, dovrebbe essere completamente un livello Alto o un livello Basso. / 在关闭模式下, 应完全处于高电平或低电平状态。 / 電源オフモードの場合は、高レベルまたは低レベルのどちらかに統一されている必要があります。

Specific function blocks and sample programs are available on www.schneider-electric.com. You can access by scanning this QR Code.

Des blocs fonction spécifiques et des échantillons de programmes sont disponibles sur www.schneider-electric.com. Vous pouvez y accéder en scannant ce code QR.

Auf der Website www.schneider-electric.com sind spezifische Funktionsbausteine und Beispielprogramme verfügbar. Scannen Sie diesen QR-Code, um direkt auf die Website zuzugreifen.

Hay disponibles bloques de funciones específicos y programas de ejemplo en www.schneider-electric.com. Puede acceder escaneando este código QR.

Specifici blocchi funzione e programmi di esempio sono disponibili su www.schneider-electric.com. Potete accedervi rilevando questo codice QR.

www.schneider-electric.com 上提供有特定功能块和示例程序。您可以通过扫描该 QR 代码进行访问。

特定のファンクションブロックとサンプルプログラムは www.schneider-electric.com で入手できます。この QR コードをスキャンしてアクセスしてください。



Click on downloading part under Harmony XVU range. Cliquez sur le lien de téléchargement sous la gamme Harmony XVU. Klicken Sie in der Harmony XVU-Baureihe dann auf den Download-Link. Haga clic en la zona de descarga debajo del rango Harmony XVU. Fare clic sul collegamento sotto la gamma Harmony XVU per avviare il download. In Harmony XVU 系列下方的下载部件上点击一下。Harmony XVU レンジの下のダウンロード セクションをクリックしてください。

Pulse signal sound unit normal operation / Fonctionnement normal de l'unité sonore à signal d'impulsion / Impulssignal-Tonger: Normalbetrieb / Funcionamiento normal de la unidad de sonido de señal de pulsos / Funzionamento normale dell'unità audio a segnale d'impulso / 脉冲信号发声单元正常运行 / パルス信号サウンドユニットの通常動作

PLC commands / Commandes de l'automate / SPS-Befehle / Comandos del PLC / Comandi del PLC / PLC 命令 / PLC コマンド	Pulse signal sound Output / Sortie de l'unité sonore à signal d'impulsion / Ausgabe der Impulssignal-Tonger / Salida de sonido de señal de pulsos / Uscita audio del segnale d'impulso / 脉冲信号发声输出 / パルス信号音出力
Turn Off / Mise hors tension / Abschalten / Apagado / Spegnimento / 关闭 / 電源オフ	Turn Off the mp3 / Désactivation du fichier MP3 / Abschalten der MP3-Wiedergabe / Apagado del mp3 / Spegnimento dell'mp3 / 关闭 mp3 / mp3 の電源オフ
CMD 1	Play Channel.1 MP3
CMD 2	Play Channel.2 MP3
CMD 3	Play Channel.3 MP3
CMD 4	Play Channel.4 MP3
CMD 5	Play Channel.5 MP3
CMD 6	Play Channel.6 MP3
CMD 7	Play Channel.7 MP3
CMD 8	Play Channel.8 MP3
CMD 9	Play Channel.9 MP3
CMD 10	Play Channel.10 MP3
CMD 11	Play Channel.11 MP3
CMD 12	Play Channel.12 MP3
CMD 13	Play Channel.13 MP3
CMD 14	Play Channel.14 MP3
CMD 15	Play Channel.15 MP3
CMD 16	Play Channel.16 MP3

Play Channel. X MP3 / Lecture de la voie X MP3 / Wiedergabekanal X MP3 / Canal de reproducción X MP3 / Canale di esecuzione (Play) X MP3

播放通道 X MP3 / チャネル再生 X MP3

X : Play Channel Number / Lecture de la voie numéro / Nummer des Wiedergabekanal / Número de canal de reproducción / Numero del canale di esecuzione / 播放通道编号 / チャネル番号再生

CMD : Command / Commande / Befehl (Command) / Comando / Comando / 命令 / コマンド

E HOW TO OPERATE / EXPLOITATION / BEDIENUNG / FUNCIONAMIENTO / FUNZIONAMENTO / 如何操作 / 操作方法

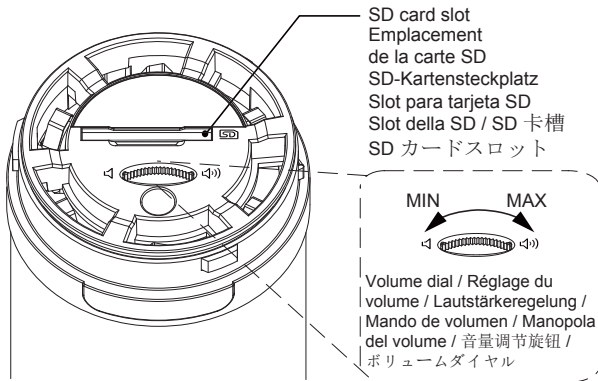

Note / Remarque / Hinweis / Nota / Nota / 注释 / 注意

Volume dial / Réglage du volume / Lautstärkeregelung / Mando de volumen / Manopola del volume / 音量调节旋钮 / ボリュームダイヤル
 Locate the volume adjustment wheel on top of the module, and adjust to the desired level. (* Mute ... 86 dB) The level is set for maximum up on shipment. / Tournez la molette de réglage du volume, située au-dessus du module, jusqu'à obtenir le volume souhaité (* de Muet à 86 dB). Le niveau est réglé au maximum à la livraison. / Über den Lautstärke-Dreheschieber an der Geräteoberseite kann die Lautstärke auf den gewünschten Pegel eingestellt werden. (* Stumm ... 86 dB) Bei Lieferung ist der Pegel auf den max. Wert eingestellt. / Localice el dial de ajuste del volumen situado en la parte superior del módulo y ajústelo al nivel deseado. (* Silenciar ... 86 dB) El nivel se ajusta al máximo para el envío. / Identificare la manopola di regolazione del volume in alto al modulo e regolare il livello desiderato. (* Silenzioso ... 86 dB) Alla consegna, l'utente troverà che il livello è impostato al valore massimo. / 找到模块上方的音量调节滚轮，调节到需要的音量水平。（* 静音 ... 86 dB）出厂时设置为最大值。 / モジュール上部にボリューム調整ホイールがあります。ご希望の音量に調節してください（* ミュート ~ 86 dB）。音量は出荷時に 最大に設定されています

SD card slot / Emplacement de la carte SD / SD-Kartensteckplatz / Slot para tarjeta SD / Slot della SD / SD 卡槽 / SD カードスロット

Use "Playlist Builder" to edit the sounds

Playlist Builder is a configuration tool for Schneider Electric audio devices.

It specifies MP3 files for each frame of the audio device, and configures the play order and play modes for it. At last, Playlist Builder saves all the configuration into a single playlist file and generates an Audio folder at the same time. It transfers the playlist file and audio folder into the audio device, and then it works based on specified configuration.

Utilisez Playlist Builder pour modifier les sons

Playlist Builder est un outil de configuration des équipements audio Schneider Electric.

Il spécifie les fichiers MP3 pour chaque trame de l'équipement audio, et configure leur ordre ainsi que leurs modes de lecture. Enfin, il enregistre toute la configuration dans un fichier de liste de lecture, et génère un dossier Audio en même temps. Il transfère ce fichier et ce dossier dans l'équipement audio qui exécute la configuration spécifiée.

Verwenden Sie zur Tonbearbeitung die Funktion „Playlist Builder“.

Playlist Builder ist ein Konfigurationstool für Audiogeräte von Schneider Electric.

Der Builder legt MP3-Dateien für jeden Frame des Audiogeräts an und konfiguriert Wiedergabereihenfolge und Wiedergabemodi für das Gerät.

Dann speichert Playlist Builder die gesamte Konfiguration in einer einzigen Playlist-Datei und legt gleichzeitig einen Audio-Ordner an.

Playlist-Datei und Audio-Ordner werden in das Audiogerät übertragen, das dann gemäß der definierten Konfiguration ausgeführt wird.

Utilice "Playlist Builder" para editar los sonidos

Playlist Builder es una herramienta de configuración para dispositivos de audio de Schneider Electric.

Especifica archivos MP3 para cada trama del dispositivo de audio y configura el orden y las modalidades de reproducción. Por último, Playlist Builder guarda toda la configuración en un único archivo de lista de reproducción y genera al mismo tiempo una carpeta Audio. Transfiere el archivo de lista de reproducción y la carpeta de audio al dispositivo de audio, el cual a continuación funciona según la configuración especificada.

Usare "Playlist Builder" per modificare i suoni

Playlist Builder è un tool di configurazione per i dispositivi audio di Schneider Electric.

Specifica i file MP3 per ogni frame del dispositivo audio e configura l'ordine e le relative modalità di esecuzione. Infine, Playlist Builder salva tutte le configurazioni in un singolo file della playlist e genera contemporaneamente una cartella Audio. Il tool trasferisce il file della playlist e la cartella audio nel dispositivo audio il quale esegue in base alla configurazione specificata.

使用 "Playlist Builder" 编辑声音

"Playlist Builder" 是一款用于 Schneider Electric 音频设备的配置工具。

它可以为音频设备的每一帧指定 MP3 文件，并配置其播放顺序和播放模式。最后，"Playlist Builder" 会将所有配置保存到一个播放列表文件，同时生成一个 Audio 文件夹。它会将该播放列表文件和 Audio 文件夹传输到音频设备，该设备然后根据该指定配置工作。

音声の編集には "Playlist Builder" を使用します。

Playlist Builder は、シュナイダー・エレクトリックのオーディオデバイスに使用する設定ツールです。

このツールで、オーディオデバイスの各フレームに MP3 ファイルを指定し、再生順序と再生モードを設定します。最後に、Playlist Builder はすべての設定を 1 つのプレイリストファイルに保存し、同時に Audio フォルダを生成します。プレイリストファイルと Audio フォルダをオーディオデバイスに転送し、指定した設定に基づいて動作します。

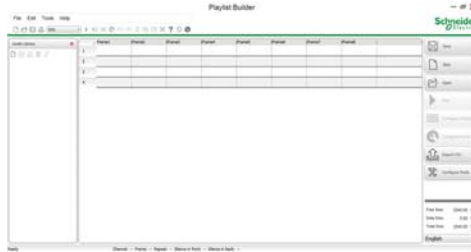

Recommended SD card / Carte SD recommandée
Empfohlene SD-Karte / Tarjeta SD recomendada
SD card consigliate / 推荐的 SD 卡
推奨 SD カード

Kingston	: 4 GB Class 10, 16 GB Class 4
Kingston	: 4 Go Classe 10, 16 Go Classe 4
Kingston	: 4 GB Klasse 10, 16 GB Klasse 4
Kingston	: 4 GB class 10, 16 GB class 4
Kingston	: 4 GB Class 10, 16 GB Class 4
金士頓	: 4 GB Class 10, 16 GB Class 4
Kingston	: 4 GB Class 10, 16 GB Class 4
Panasonic	: 4 GB Class 4 / Panasonic : 4 Go Classe 4
Panasonic	: 4 GB Klasse 4 / Panasonic: 4 GB class 4
Panasonic	: 4 GB Class 4 / 松下: 4 GB Class 4
Panasonic	: 4 GB Class 4
Toshiba	: 4 GB Class 4 / Toshiba : 4 Go Classe 4
Toshiba	: 4 GB Klasse 4 / Toshiba: 4 GB class 4
Toshiba	: 4 GB Class 4 / 东芝: 4 GB Class 4
東芝	: 4 GB Class 4
SanDisk	: 8 GB Class 6 / SanDisk : 8 Go Classe 6
SanDisk	: 8 GB Klasse 6 / SanDisk: 8 GB class 6
SanDisk	: 8 GB Class 6 / 闪迪: 8 GB Class 6
SanDisk	: 8 GB Class 6
Sony	: 4 GB Class 4 / Sony : 4 Go classe 4
Sony	: 4 GB, Klasse 4 / Sony: 4 GB Classe 4
Sony	: 4 GB Class 4 / Sony: 4 GB 4 类
ソニー	: 4 GB Class 4
**Standard SD Interface(Verified with above SD card)	
**Carte SD standard (vérifiée avec la carte SD ci-dessus)	
** Standard-SD-Schnittstelle (geprüft mit obiger SD-Karte)	
**Interfaz SD estándar (verificada con la tarjeta SD anterior)	
**Interfaccia standard SD (verificato con le SD card sopracitate)	
**標準 SD 接口 (已使用上述 SD 卡验证)	
**標準 SD インターフェイス (上記 SD カードは検証済み)	

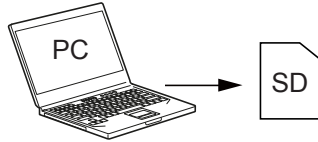

1. Prepare voice sources / Préparer les sources vocales / Vorbereitung der Sprachquellen / Prepare las fuentes de voz / Preparare le sorgenti vocali
准备声源 / 音源を用意します
2. Download "Playlist Builder" from website of Schneider
Télécharger Playlist Builder du site Web de Schneider
Download von „Playlist Builder“ von der Schneider-Website
Descargue "Playlist Builder" del sitio web de Schneider
Scaricare "Playlist Builder" dal sito web Schneider
从 Schneider 网站下载 "Playlist Builder"
シュナイダーのウェブサイトから "Playlist Builder" をダウンロードします
3. Install the "Playlist Builder" on your PC / Installer Playlist Builder sur votre PC
Installation von „Playlist Builder“ auf dem PC / Instale "P laylist Builder" en el PC
Installare "Playlist Builder" sul PC / 将 "Playlist Builder" 安装到您的 PC
お使いの PC に "Playlist Builder" をインストールします

4. Run the Builder and edit the voice according to your requests / Exécuter Playlist Builder et modifier la voix en fonction de vos besoins
Ausführung von „Playlist Builder“ und bedarfsgerechte Bearbeitung der Sprache / Ejecute Playlist Builder y edite la voz según sea necesario
Eseguire il Builder e modificare la voce in base alla richiesta / 运行该生成器并根据要求编辑声音
Builder を実行し、必要に合わせて音声を集めます
5. Finish the editing and save it / Terminer la modification et l'enregistrer / Abschluss und Speicherung der Bearbeitung / Finalice la edición y guarde los datos / Finire la modifica e salvarla / 完成編輯并保存 / 編集を終えたら保存します
6. Copy the saved files into the root directory of SD card (*) / Copier les fichiers enregistrés dans le répertoire racine de la carte SD (*)
Kopie der gespeicherten Dateien in das Stammverzeichnis der SD-Karte (*) / Copie los archivos guardados en el directorio raíz de la tarjeta SD (*) / Copiare i file salvati nella directory radice della SD card (*) / 将保存的文件复制到 SD 卡的根目录 (*)
保存したファイルを SD カード (*) のルートディレクトリにコピーします
7. Eject SD card from PC / Ejecter la carte SD du PC / Auswurf der SD-Karte aus dem PC / Extraiga la tarjeta SD del PC
Espellere la SD card dal PC / 将 SD 卡从 PC 中弹出 / SD カードを PC から取り出します
(*) Recommended SD card : FAT32 more than 2M (please refer to the table) (*) SD card consigliate: FAT32 più di 2M (fare riferimento alla tabella)
(*) Carte SD recommandée : FAT32 plutôt que 2M (consulter le tableau) (*) 推荐的 SD 卡: 大于 2M 的 FAT32 (请参见表格)
(*) Empfohlene SD-Karte: FAT32 mit über 2 M (siehe Tabelle) (*) 推奨 SD カード: FAT32 で 2M を超えるもの (表を参照してください)
(*) Tarjeta SD recomendada: FAT32 de más de 2 MB (consulte la tabla)

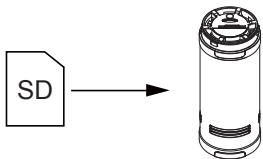

1. Connect Product and the power / Connecter le produit et l'alimentation / Anschluss von Gerät und Stromversorgung / Conecte el producto y la alimentación / Collegare il prodotto e l'alimentazione / 将产品接通电源 / 製品を電源に接続します
2. Insert SD card into Product / Insérer la carte SD dans le produit / Einschub der SD-Karte in das Gerät / Inserte la tarjeta SD en el producto / Inserire la SD card nel prodotto / 将 SD 卡插入产品中 / SD カードを製品に挿入します
3. The files will be downloaded into product automatically, start with "Pi" and end with longer sound "Pii".
The required time for downloading depends on the files, normally it's less than 2 minutes. Then, everything existed inside will be replaced by new files. / Les fichiers sont téléchargés automatiquement dans le produit. Ils commencent par « Pi » et se terminent par un son « Pii » plus long. La durée du téléchargement varie selon les fichiers, mais normalement, l'opération prend moins de 2 minutes. Les nouveaux fichiers remplacent tout le contenu existant. / Die Dateien werden automatisch in das Gerät heruntergeladen: Start bei Signalton „Pi“ und Ende bei längerem Signalton „Pii“. Die für den Download erforderliche Zeit ist von den Dateien abhängig, in der Regel sind es weniger als 2 Minuten. Alle bereits vorhandenen Daten werden dabei durch die neuen Dateien ersetzt. / Los archivos se descargarán automáticamente en el producto, oirá un pitido y finalmente otro pitido más prolongado. El tiempo necesario para la descarga dependerá de los archivos. Por lo general es inferior a los 2 minutos. A continuación, todos los datos presentes serán sustituidos por los nuevos archivos. / I file verranno scaricati nel prodotto automaticamente, iniziando da "Pi" e finendo con un suono più lungo "Pii". Il tempo richiesto per lo scaricamento dipende dai file, normalmente è meno di 2 minuti. Quindi, tutto il contenuto verrà sostituito dai nuovi file. / 文件会自动下载到产品中, 以“Pi”开始, 以长音“Pii”结束。下载所需的时间视文件而定, 一般在 2 分钟之内。然后, 产品内现有的所有内容将替换为新文件。 / ファイルが製品に自動的にダウンロードされます。開始時に「ピ」という音、完了時に「ピー」という長めの音が鳴ります。ダウンロードの所要時間はファイルによって異なりますが、通常は2分未満です。ダウンロードが完了すると、製品内のファイルはすべて新しいファイルに置き換わります。
4. Eject SD card / Ejecter la carte SD / Auswurf der SD-Karte / Extraiga la tarjeta SD / Espellere la SD card / 弹出 SD 卡 / SD カードを取り出します

STATUS INDICATION / INDICATION D'ETAT / STATUSINDIKATOR / INDICACIÓN DE ESTADO / INDICAZIONI DI STATO / 状态指示 / 状態表示

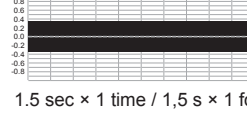
Condition / Etat / Zustand / Estado Condizione / 条件 / 条件	Action / Action / Aktion / Acción Azione / 操作 / アクション	Indication / Indication / Indikator / Indicación / Indicazione 指示 / アラート音
The SD card is inserted into the product. La carte SD est insérée dans le produit. Die SD-Karte wurde in das Gerät eingeführt. La tarjeta SD se ha insertado en el producto. La SD card è inserita nel prodotto. SD 卡已插入产品中。 SD カードが製品に挿入されました。	The product will have a sound to inform users that a SD card is inserted. / Le produit émet un son pour avertir les utilisateurs qu'une carte SD est insérée. / Das Gerät gibt einen Signalton aus, um den Benutzer darüber zu informieren, dass die SD-Karte eingeführt wurde. / El producto emitirá un sonido para informar a los usuarios de que se ha insertado una tarjeta SD. / Il prodotto emetterà un suono per informare l'utente che la SD card è stata inserita correttamente. / 产品将发出声音告知用户 SD 卡已插入。 / SD カードが挿入されたことをユーザーに知らせるアラート音が鳴ります。	Sound "Pi" / Son « Pi » / Signalton „Pi“ / Pitido Suono "Pi" / "Pi"音 / 「ピ」  0.4 sec x 1 time / 0,4 s x 1 fois / 0,4 s x 1 Mal 0,4 s x 1 vez / 0,4 sec x 1 volta / 0,4 秒 x 1 次 0.4 秒 x 1 回
The data in the SD card succeeds in being transferred into the product. / Les données de la carte SD sont transférées dans le produit. / Die Daten auf der SD-Karte wurden erfolgreich in das Gerät übertragen. / Los datos de la tarjeta SD se han transferido satisfactoriamente al producto. / I dati contenuti nella SD card sono stati trasferiti correttamente nel prodotto. / SD 卡中的数据已成功传输到产品中。 / SD カード内のデータが製品内に正常に転送されました。	The product will have a sound to inform users. / Le produit émet un son pour avertir les utilisateurs. / Das Gerät gibt einen Signalton aus, um den Benutzer darüber zu informieren. / El producto emitirá un sonido para informar a los usuarios. / Il prodotto emetterà un suono per informare l'utilizzatore. / 产品将发出声音告知用户。 / アラート音が鳴ってユーザーに知らせます。	Sound "Pii" / Son « Pii » / Signalton „Pii“ / Pitido prolongado Suono "Pii" / "Pii"音 / 「ピー」  1.5 sec x 1 time / 1,5 s x 1 fois / 1,5 s x 1 Mal 1,5 s x 1 vez / 1,5 sec x 1 volta / 1,5 秒 x 1 次 1.5 秒 x 1 回

TROUBLESHOOTING / DEPANNAGE / FEHLERBEHEBUNG / SOLUCIÓN DE PROBLEMAS / RISOLUZIONE DEI PROBLEMI / 故障排除
 トラブルシューティング

Condition / Etat / Zustand / Estado / Condizione 条件 / 条件	Action / Action / Aktion / Acción / Azione / 操作 アクション	Alert / Alerte / Alarmsignal / Alerta / Allarme 警報 / アラート音
<p>A SD card which is not general is inserted into the product. Or the SD card has bad connection with the SD card socket / Une carte SD non générique est insérée dans le produit ou il y a un problème de connexion entre la carte SD et sa prise. / Eine nicht universelle SD-Karte wurde in das Gerät eingeführt. Oder die Verbindung zwischen SD-Karte und SD-Kartenanschluss ist fehlerhaft. / Se ha insertado una tarjeta SD diferente en el producto o bien la tarjeta SD no está bien conectada con la ranura correspondiente. Una SD card che non è generalmente inserita nel prodotto. La SD card potrebbe non avere una buona connessione con lo zoccolo / 插入产品中的 SD 卡不是通用 SD 卡。或者 SD 卡与 SD 卡插槽的连接有问题。一般的でない SD カードが製品に挿入されました。または SD カードが SD カードスロットに正しく挿入されていません。</p>	<p>Error alert will be made from the product. And the SD card should be inserted again. / Le produit émet une alerte signalant une erreur. Enlevez la carte SD et réinsérez-la. Das Gerät gibt einen Fehleralarm aus. Die SD-Karte sollte neu eingeführt werden. / El producto emitirá una alerta de error. Debe insertarse de nuevo la tarjeta SD. / Un avviso di errore verrà emesso dal prodotto. La SD card dovrebbe essere inserita di nuovo. / 产品将发出错误警报。此时必须重新插入 SD 卡。 / エラーを示すアラートが鳴ります。SD カードを挿入しなおす必要があります。</p>	<p>Error alarm "Pi Pi Pi Pi" / Alarme d'erreur « Pi Pi Pi Pi » Fehleralarmsignal „Pi Pi Pi Pi“ / Alarma de error: 4 pitidos cortos / Allarme d'errore "Pi Pi Pi Pi" / 错误警报 "Pi Pi Pi Pi" / エラーアラーム「ピピピピ」</p>  <p>0.1 sec × 4 times / 0,1 s × 4 fois 0,1 s × 4 Mal / 0,1 s × 4 veces 0,1 sec × 4 volte / 0.1 秒 × 4 次 0.1 秒 × 4 回</p>
<p>The SD card which does not contain the correct data is inserted into the product. / La carte SD insérée dans le produit ne contient pas les données correctes. / Es wurde eine SD-Karte mit falschen Daten in das Gerät eingeführt. / Se ha insertado en el producto una tarjeta SD que no contiene datos correctos. / Una SD card che non contiene dei dati corretti è stata inserita nel prodotto. / 插入到产品中的 SD 卡包含的数据不正确。正しいデータが入っていない SD カードが製品に挿入されました。</p>	<p>Error alert will be made from the product. And the SD card should be inserted again. / Le produit émet une alerte signalant une erreur. Enlevez la carte SD et réinsérez-la. Das Gerät gibt einen Fehleralarm aus. Die SD-Karte sollte neu eingeführt werden. / El producto emitirá una alerta de error. Debe insertarse de nuevo la tarjeta SD. / Un avviso di errore verrà emesso dal prodotto. La SD card dovrebbe essere inserita di nuovo. / 产品将发出错误警报。此时必须重新插入 SD 卡。 / エラーを示すアラートが鳴ります。SD カードを挿入しなおす必要があります。</p>	
<p>The SD card is extracted during the data transmission. La carte SD est retirée pendant la transmission des données. / Die SD-Karte wurde während der Datenübertragung herausgezogen. / La tarjeta SD se ha extraído durante la transmisión de datos. La SD card è stata estratta durante il trasferimento dei dati. / SD 卡在数据传输过程中被取出。データ転送中に SD カードが取り出されました。</p>	<p>Error alert will be made from the product. And the SD card should be inserted again. / Le produit émet une alerte signalant une erreur. Enlevez la carte SD et réinsérez-la. Das Gerät gibt einen Fehleralarm aus. Die SD-Karte sollte neu eingeführt werden. / El producto emitirá una alerta de error. Debe insertarse de nuevo la tarjeta SD. / Un avviso di errore verrà emesso dal prodotto. La SD card dovrebbe essere inserita di nuovo. / 产品将发出错误警报。此时必须重新插入 SD 卡。 / エラーを示すアラートが鳴ります。SD カードを挿入しなおす必要があります。</p>	
<p>The SD card has bad connection with the SD card socket because of some vibration or shock during data transmission. / La connexion entre la carte SD et sa prise est déficiente à cause de vibrations ou d'un choc pendant la transmission des données. Die Verbindung zwischen SD-Karte und SD-Kartenanschluss ist fehlerhaft, da während der Datenübertragung Erschütterungen oder Stöße aufgetreten sind. / La conexión de la tarjeta SD con la ranura correspondiente no es correcta debido a alguna vibración o golpe durante la transmisión de datos. / Cattivo contatto della SD card con il suo zoccolo a causa di vibrazioni o shock durante il trasferimento di dati. / SD 卡与 SD 卡插槽的连接有问题，原因是数据传输过程中出现了某种振动或震动。データ転送中に振動または衝撃が生じたために、SD カードが SD カードスロットに正しく挿入されていません。</p>	<p>Error alert will be made from the product. And the SD card should be inserted again. / Le produit émet une alerte signalant une erreur. Enlevez la carte SD et réinsérez-la. Das Gerät gibt einen Fehleralarm aus. Die SD-Karte sollte neu eingeführt werden. / El producto emitirá una alerta de error. Debe insertarse de nuevo la tarjeta SD. / Un avviso di errore verrà emesso dal prodotto. La SD card dovrebbe essere inserita di nuovo. / 产品将发出错误警报。此时必须重新插入 SD 卡。 / エラーを示すアラートが鳴ります。SD カードを挿入しなおす必要があります。</p>	
<p>MP3 data fails to be transferred into the product. Le transfert des données MP3 dans le produit a échoué. / Die MP3-Daten können nicht in das Gerät übertragen werden. / No se han podido transferir los datos de MP3 al producto. / I dati MP3 non sono stati trasferiti nel prodotto. / MP3 数据未能传输到产品中。MP3 データが製品に転送されません。</p>	<p>Error alert will be made from the product. And the SD card should be inserted again. / Le produit émet une alerte signalant une erreur. Enlevez la carte SD et réinsérez-la. Das Gerät gibt einen Fehleralarm aus. Die SD-Karte sollte neu eingeführt werden. / El producto emitirá una alerta de error. Debe insertarse de nuevo la tarjeta SD. / Un avviso di errore verrà emesso dal prodotto. La SD card dovrebbe essere inserita di nuovo. / 产品将发出错误警报。此时必须重新插入 SD 卡。 / エラーを示すアラートが鳴ります。SD カードを挿入しなおす必要があります。</p>	<p>Error alarm "Pii Pii Pii" / Alarme d'erreur « Pii Pii Pii » Fehleralarmsignal „Pii Pii Pii“ / Alarma de error: 3 pitidos prolongados / Allarme d'errore "Pii Pii Pii" / 错误警报 "Pii Pii Pii" / エラーアラーム「ピーピーピー」</p>  <p>0.5 sec × 3 times / 0,5 s × 3 fois / 0,5 s × 3 Mal 0,5 s × 3 veces / 0,5 sec × 3 volte / 0.5 秒 × 3 次 0.5 秒 × 3 回</p>
<p>Pulse signal sound unit receives an invalid PWM signal. / L'unité sonore à signal d'impulsion reçoit un signal PWM non valide. / Der Impuls-Signal-Tonger empfangt ein ungültiges PWM-Signal. / La unidad de sonido de señal de pulsos recibe una señal de PWM no válida. / L'unità audio a segnale d'impulsi riceve un segnale PWM non valido. / 脉冲信号发声单元接收到无效的 PWM 信号。 / パルス信号サウンドユニットが無効な PWM 信号を受信する。</p>	<p>Error alert will be made from the product. And keep alerting until back to normal. / Le produit émet une alerte signalant une erreur. Cette alerte est émise en continu jusqu'au retour à la normale. / Das Gerät gibt einen Fehleralarm aus. Der Alarm wird bis zur Rückkehr in den Normalzustand aufrecht erhalten. / El producto emitirá una alerta de error y la alarma continuará hasta que se vuelva a la normalidad. / Un avviso di errore verrà emesso dal prodotto. E continuerà l'avviso fino al ritorno della normalità. / 产品将发出错误警报，并保持警报状态直到恢复正常。 / エラーを示すアラートが鳴ります。正常な状態に戻るまでアラートは鳴り続けます。</p>	<p>Error alarm for invalid PWM input signal. / Alarme d'erreur pour un signal d'entrée PWM non valide. Fehleralarm bei ungültigem PWM-Eingangssignal. Alarma de error para señal de entrada de PWM no válida. / Allarme d'errore per un segnale d'ingresso PWM non valido. / 无效 PWM 输入信号的错误警报。無効な PWM 入力信号に対するエラーアラーム。</p>

CHANNEL OPERATION MODE TABLE / TABLEAU DES MODES DE FONCTIONNEMENT DES VOIES / TABELLE ZUM KANALBETRIEBSMODUS / TABLA DE MODALIDADES DE FUNCIONAMIENTO DE CANALES / TABELLA DI MODALITÀ DI FUNZIONAMENTO DEL CANALE / 通道操作模式表 / チャネル動作モード表

Operation Mode / Mode de fonctionnement / Betriebsmodus Modalidad de funcionamiento / Modalità di funzionamento 操作模式 / 動作モード	Property / Propriété / Merkmal / Propiedad / Proprietà / 属性 / プロパティ
<p>Basic Mode / Mode de base / Basismodus Modalidad básica / Modalità di base / 基本模式 基本モード</p> <p>NOTE: Only for XVUC9VP REMARQUE : uniquement pour l'unité XVUC9VP HINWEIS: Nur XVUC9VP NOTA: Solo para XVUC9VP NOTA: Solo per XVUC9VP 注: 仅适用于 XVUC9VP 注意: XVUC9VP のみ</p>	<p>Pulse input / Entrée d'impulsion / Impulseingang / Entrada de pulsos / Ingresso d'impulsi / 脉冲输入 / パルス入力</p> <p>Only 1 PLC input channel, supports 16 commands and turn off. / Une seule voie d'entrée d'automate prend en charge 16 commandes et la mise hors tension. / Nur 1 SPS-Eingangskanal, unterstützt 16 Befehle und Abschalten / Solo 1 canal de entrada de PLC, admite 16 comandos y apagado. / Solo 1 canale d'ingresso PLC, supporta 16 comandi e la funzione di spegnimento. / 仅 1 个 PLC 输入通道, 支持 16 个命令和关闭。 / 16 のコマンドと電源オフをサポートする 1 PLC 入力チャンネルのみ。</p> <p>In Basic Mode, if there are more than one input command, only the last input command will be recorded, and after playing the current mp3 to end, then execute the last command to play corresponding mp3 to end. / En mode Basique, s'il y a plusieurs commandes d'entrée, seule la dernière est enregistrée. Une fois le fichier MP3 lu jusqu'à la fin, exécutez la dernière commande pour lire le fichier MP3 correspondant jusqu'à la fin. / Wenn im Basismodus mehrere Eingangsbefehle vorhanden sind, wird nur der letzte Eingangsbefehl aufgezeichnet. Nach Abschluss der Wiedergabe der aktuellen MP3-Datei wird der letzte Befehl ausgeführt und die entsprechende MP3-Datei vollständig abgespielt. / En modalidad básica, si hay más de un comando de entrada, solo se registrará el último comando de entrada, y después de reproducir el mp3 actual hasta el final, ejecuta el último comando para reproducir el mp3 correspondiente hasta el final. / Nella modalità di base, se è presente più di un comando d'ingresso, verrà registrato solo l'ultimo comando d'ingresso e dopo aver eseguito l'mp3 corrente, successivamente eseguire l'ultimo comando di esecuzione dell'mp3 corrispondente fino alla fine. / 在基本模式下, 如果有多个输入命令, 只会记录最后一个输入命令, 并且在当前 mp3 播放完毕后, 再执行最后一个命令以将相应的 mp3 播放完毕。 / 基本モードでは, 入力コマンドが複数ある場合、最後の入力コマンドのみが記録されます。現在の mp3 が最後まで再生された後に最後のコマンドを実行し、対応する mp3 を最後まで再生します。</p>
<p>After Priority Mode / Mode Selon priorité Prioritätsmodus / Tras la modalidad de prioridad Dopo la modalità di priorità / 后者优先模式 優先モードの後で</p>	<p>Pulse input / Entrée d'impulsion / Impulseingang / Entrada de pulsos / Ingresso d'impulsi / 脉冲输入 / パルス入力</p> <p>Only 1 PLC input channel, supports 16 commands and turn off. / Une seule voie d'entrée d'automate prend en charge 16 commandes et la mise hors tension. / Nur 1 SPS-Eingangskanal, unterstützt 16 Befehle und Abschalten / Solo 1 canal de entrada de PLC, admite 16 comandos y apagado. / Solo 1 canale d'ingresso PLC, supporta 16 comandi e la funzione di spegnimento. / 仅 1 个 PLC 输入通道, 支持 16 个命令和关闭。 / 16 のコマンドと電源オフをサポートする 1 PLC 入力チャンネルのみ。</p> <p>Play a sound/LED works when receiving a PWM signal. If the signal stops, the sound stops/LED turns off. If receiving other PWM signal, will play the corresponding sound/ corresponding LED is ON immediately after detecting one valid command. Note: There is a response tolerance. After the last command, the melody will be continued to play a PWM cycle and then stop mp3. Un son est émis et/ou un voyant s'allume lors de la réception d'un signal PWM. Si le signal s'arrête, le son s'arrête et/ou le voyant s'éteint. La réception d'un autre signal PWM déclenche l'émission du son correspondant et/ou l'allumage du voyant correspondant, dès la détection d'une commande valide. Remarque : la réponse est soumise à une tolérance. Après la dernière commande, la mélodie continue tout au long du cycle PWM, puis arrête la lecture du fichier MP3. Tonwiedergabe/LED-Betrieb bei Empfang eines PWM-Signals. Bei Ende des Signals wird der Ton angehalten bzw. die LED ausgeschaltet. Wenn ein anderes PWM-Signal eingeht, wird direkt nach Erkennung eines gültigen Befehls der entsprechende Ton ausgegeben bzw. die entsprechende LED eingeschaltet. Hinweis: Es ist eine Antworttoleranz gegeben. Nach dem letzten Befehl wird die Wiedergabe eines PWM-Zyklus fortgesetzt und dann die MP3 angehalten. Se reproduce un sonido/el LED se activa al recibir una señal de PWM. Si la señal se detiene, el sonido cesa/el LED se apaga. Si recibe otra señal de PWM, se reproducirá el sonido correspondiente/el LED correspondiente se activa inmediatamente tras detectar un comando válido. Nota: Hay una tolerancia de respuesta. Después del último comando, la melodía continuará para reproducir un ciclo de PWM y, entonces, el mp3 se detendrá. L'esecuzione audio/LED funziona quando viene ricevuto un segnale PWM. Se il segnale si arresta, l'audio si interrompe/il LED si spegne. Se viene ricevuto un altro segnale PWM, verrà eseguito l'audio corrispondente/il LED corrispondente passa a ON immediatamente dopo il rilevamento di un comando valido. Nota: è presente una tolleranza alla risposta. Dopo l'ultimo comando, la melodia continuerà l'esecuzione di un ciclo PWM e poi interrompe l'mp3. 在接收到 PWM 信号时, 播放声音/LED 亮起。如果信号停止, 则声音停止/LED 熄灭。如果接收到其他 PWM 信号, 则会在检测到有效命令后立即播放相应的声音/相应的 LED 亮起。 注: 存在响应容限。在最后一个命令之后, 旋律将继续播放 PWM 周期, 然后停止 mp3。 サウンド /LED の再生は、PWM 信号の受信時に機能します。信号が停止すると、サウンドが停止するか、LED がオフになります。他の PWM 信号を受信すると、有効なコマンドが 1 つ検出された直後に、対応するサウンドが再生されるか、対応する LED がオンになります。 注意: 応答公差があります。最後のコマンドの後に、メロディが続いて PWM サイクルが再生され、続いて mp3 が停止します。</p>

MEMO

- Turn off power supply when installing and wiring.
- Field wiring terminal marking for wire type (85 °C [185 °F] copper conductors only).
- For use on a flat surface of a Type 1 Enclosure.
- 24 Vdc input unit must be used with a Class 2 Power supply for Direct mounting plate (XVUZ01, XVUZ01Q, XVUZ03, XVUZ04), Pole mounting (XVUZ02, XVUZ02Q) and Adjustment pole (XVUZ05).
- Maximum ambient temperature according to the UL standard: 50 °C (122 °F).
- Mettez l'alimentation hors tension lors des opérations d'installation et de câblage.
- Marquage des bornes de câblage terrain pour le type de fil (conducteurs en cuivre 85 °C [185 °F] uniquement).
- Utilisation sur une surface plane d'une armoire de type 1.
- L'unité d'entrée 24 VCC doit être utilisée avec une alimentation de classe 2 pour une plaque de montage direct (XVUZ01, XVUZ01Q, XVUZ03, XVUZ04), un montage sur poteau (XVUZ02, XVUZ02Q) et un poteau de réglage (XVUZ05).
- Température ambiante maximale conforme à la norme UL : 50 °C (122 °F).
- Schalten Sie bei der Installation und Verdrahtung die Spannungsversorgung aus.
- Markierung der Klemmen für die Feldverdrahtung nach Leitertyp (85 °C [185 °F], nur Kupferleiter).
- Zur Verwendung auf einer ebenen Fläche des Gehäusetyps 1.
- Die 24-VDC-Eingangseinheit muss für eine Direktmontageplatte (XVUZ01, XVUZ01Q, XVUZ03, XVUZ04), eine Polmontage (XVUZ02, XVUZ02Q) und einen Einstellungspol (XVUZ05) zusammen mit einer Spannungsversorgung der Klasse 2 verwendet werden.
- Max. Umgebungstemperatur gemäß UL-Standard: 50 °C (122 °F).
- Mettere fuori tensione durante l'installazione e il cablaggio.
- Marcatura del morsetto del cablaggio di campo solo per il tipo di filo (85 °C [185 °F] dei conduttori in rame).
- Per l'uso su una superficie piana di un cabinet Type 1.
- L'unità d'ingresso a 24 V DC deve essere utilizzata con un alimentatore di Classe 2 direttamente su una piastra di montaggio (XVUZ01, XVUZ01Q, XVUZ03, XVUZ04), montaggio del polo (XVUZ02, XVUZ02Q) e polo di regolazione (XVUZ05).
- Temperatura ambientale massima in base agli standard UL: 50 °C (122 °F).
- 务必关闭电源后再进行安装和接线。
- 缆线类型的现场接线端子标记 (85 °C [185 °F] 仅限铜导线)。
- 用于类型 1 机箱的平面上。
- 对于直接安装板 (XVUZ01, XVUZ01Q, XVUZ03, XVUZ04)、杆式安装 (XVUZ02, XVUZ02Q) 以及调节杆 (XVUZ05), 24 V DC 输入单元必须与 2 类电源配合使用。
- 按照 UL 标准的最高环境温度: 50 °C (122 °F)。
- 設置と配線を行うときは、電源をオフにします。
- フィールド配線端子のマーキングはワイヤータイプ用 (85 °C [185 °F] の銅芯線のみ)。
- タイプ 1 エンクロージャの表面用。
- 直接取り付けプレート (XVUZ01, XVUZ01Q, XVUZ03, XVUZ04)、ポール取り付け (XVUZ02, XVUZ02Q) および調整ポール (XVUZ05) では、24 V DC 入力機を Class 2 電源で使用する必要があります。
- UL 標準による最大周囲温度: 50 °C (122 °F)。
- Desconecte la fuente de alimentación durante la instalación y el cableado.
- Marcas del terminal de cableado en el terreno para el tipo de cable (85 °C [185 °F] solamente conductores de cobre).
- Para uso en una superficie plana de una carcasa tipo 1.
- La unidad de entrada de 24 V CC se debe utilizar con una fuente de alimentación de clase 2 para la placa de montaje directo (XVUZ01, XVUZ01Q, XVUZ03, XVUZ04), el montaje de polo (XVUZ02, XVUZ02Q) y el polo de ajuste (XVUZ05).
- Temperatura ambiente máxima de acuerdo con el estándar UL: 50 °C (122 °F).

Drawing	Part number	Part name	Voltage		Consumption current		Operating temperature	IP (*)	Max. layer
			24 V AC/DC (50/60 Hz)	100...240 VAC (50/60 Hz)	24 V AC/DC (50/60 Hz)	100...240 VAC (50/60 Hz)			
A1	-	Top cover	Connect to body		-	-	-25...50 °C	IP65	1
	-	Top cover (Silver)			-	-	-25...50 °C	IP65	
A2	XVUC9S	Buzzer unit			70 mA	45 mA	-25...50 °C	IP54	1
	XVUC9SQ	Buzzer unit (Silver)			70 mA	45 mA	-25...50 °C	IP54	
A3	XVUC23	Green LED unit, Steady			50 mA	40 mA	-25...50 °C	IP65	5 (**)
	XVUC24	Red LED unit, Steady			40 mA	35 mA	-25...50 °C	IP65	
	XVUC25	Orange LED unit, Steady			40 mA	35 mA	-25...50 °C	IP65	
	XVUC26	Blue LED unit, Steady			50 mA	40 mA	-25...50 °C	IP65	
	XVUC27	White LED unit, Steady			50 mA	40 mA	-25...50 °C	IP65	
	XVUC28	Yellow LED unit, Steady			50 mA	40 mA	-25...50 °C	IP65	
A15	XVUC43	Green LED unit, Flash			50 mA	40 mA	-25...50 °C	IP65	5 (**)
	XVUC44	Red LED unit, Flash			40 mA	35 mA	-25...50 °C	IP65	
	XVUC45	Orange LED unit, Flash			40 mA	35 mA	-25...50 °C	IP65	
	XVUC46	Blue LED unit, Flash			50 mA	40 mA	-25...50 °C	IP65	
	XVUC47	White LED unit, Flash			50 mA	40 mA	-25...50 °C	IP65	
	XVUC48	Yellow LED unit, Flash			50 mA	40 mA	-25...50 °C	IP65	
A4	XVUC29	Multi -LED unit			70 mA	40 mA	-25...50 °C	IP65	4
A13	XVUC29P	Multi -LED unit, Pulse signal	70 mA (only 24 VDC)	-	-25...50 °C	IP65			
A12	XVUC9V	Sound unit	400 mA	135 mA	-10...50 °C	IP54	1		
A14	XVUC9VP	Sound unit, Pulse signal	190 mA (only 24 VDC)	-	-10...50 °C	IP54			
A5	XVUC020	Extender	-	-	-25...50 °C	IP65	1		
	XVUC020Q	Extender (Silver)	-	-	-25...50 °C	IP65			
A6	XVUC21B	DC body	o	-	-	-25...50 °C	IP65	1	
	XVUC21BQ	DC body (Silver)	o	-	-	-25...50 °C	IP65		
A7	XVUC21M	AC body NPN	-	o	-	0...50 °C	IP65	1	
	XVUC21MP	AC body PNP	-	o	-	0...50 °C	IP65		
	XVUC21MQP	AC body PNP (Silver)	-	o	-	0...50 °C	IP65		
A8	XVUZ06	Flexible option	o	o	-	-25...50 °C	IP65	1	
A9	XVUZ01	Direct mounting plate (3 pins)	o	o	-	-25...50 °C	IP65	1	
	XVUZ01Q	Direct mounting plate (Silver, 3 pins)	o	o	-	-25...50 °C	IP65		
	XVUZ03	Direct mounting plate (2 pins)	o	o	-	-25...50 °C	IP65		
	XVUZ04	Direct mounting plate (4 pins)	o	o	-	-25...50 °C	IP65		
A10	XVUZ02	Pole with plate (100 mm pole)	o	o	-	-25...50 °C	IP65	1	
	XVUZ02Q	Pole with plate (Silver, 100 mm pole)	o	o	-	-25...50 °C	IP65		
	XVUZ400	Pole with plate (400 mm pole)	o	o	-	-25...50 °C	IP65		
	XVUZ800	Pole with plate (800 mm pole)	o	o	-	-25...50 °C	IP65		
A16	XVUZ100T	Pole with metal bracket (100 mm pole)	o	o	-	-25...50 °C	IP42	1	
	XVUZ250T	Pole with metal bracket (250 mm pole)	o	o	-	-25...50 °C	IP42		
	XVUZ400T	Pole with metal bracket (400 mm pole)	o	o	-	-25...50 °C	IP42		
A11	XVUZ05	Adjustment pole	o	-	-	-25...50 °C	IP65	1	
A17	XVUZ12	Fixing plate for use on vertical support	o	o	-	-25...50 °C	IP66 (***)		

(*) IP54, IP55 and IP65 are not part of UL certification.
 (*) Les classifications IP54, IP55 et IP65 ne font pas partie de la certification UL.
 (*) Die Schutzarten IP54, IP55 und IP65 sind nicht Bestandteil der UL-Zertifizierung.
 (*) IP54, IP55 e IP65 no forman parte de la certificación UL.
 (*) IP54, IP55 e IP65 non sono parte della certificazione UL.
 (*) IP54、IP55 和 IP65 不属于 UL 认证。
 (*) IP54、IP55、IP65 は UL 認証の一部ではありません。

(**) 4 when working with XVUC29P/XVUC9VP.
 (**) 4 en cas d'utilisation avec XVUC29P/XVUC9VP.
 (**) 4 bei einer Verwendung mit XVUC29P/XVUC9VP.
 (**) 4 si se trabaja con XVUC29P/XVUC9VP.
 (**) 4 quando si lavora con XVUC29P/XVUC9VP.
 (**) 4. 如果和XVUC29P/XVUC9VP一起工作
 (**) XVUC29P/XVUC9VP を使用する場合は 4。

(***) When XVB base unit for direct mounting is fixed on XVUZ12, the IP rating is IP66. Otherwise, the IP rating is IP65.
 (***) Lorsque l'embase XVB à montage direct est fixée sur XVUZ12, la classification IP est IP66. Sinon, la classification IP est IP65.
 (***) Wenn die XVB-Basiseinheit zur Direktmontage auf einem XVUZ12-Montagesockel installiert wird, gilt die Schutzart IP66. Andernfalls gilt die Schutzart IP65.
 (***) Si se fija la unidad base XVB para montaje directo en el modelo XVUZ12, el grado IP es IP66. En caso contrario, el grado IP es IP65.
 (***) Quando l'unità base XVB per montaggio diretto è fissata su XVUZ12, la classificazione IP è IP66. In alternativa, la classificazione IP è IP65.
 (***) 如果用于直接安装的 XVB 基础单元固定在 XVUZ12 上, 则 IP 等级为 IP66。否则, IP 等级为 IP65。
 (***) 直接取り付け用の XVB ベース ユニットの XVUZ12 に固定されている場合、IP 定格は IP66 です。 それ以外の場合、IP 定格は IP65 です。

MEMO → Page 2

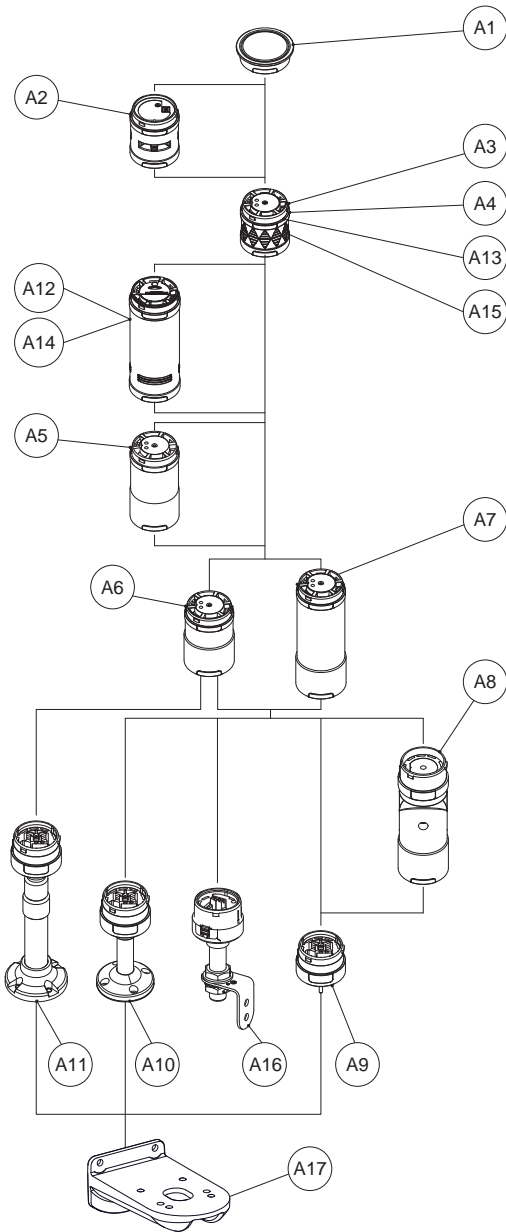

- Do not change the combination or order of the components shown in the configuration drawing.
- Do not connect adjustment pole (XVUZ05) to AC body (XVUC21M, XVUC21MP or XVUC21MQP).
- When buzzer unit (XVUC9S, XVUC9SQ) or sound unit (XVUC9V) is used, the IP rating is IP54.
- When flexible option (XVUZ06) is used, the IP rating is IP55.
- IP65, IP55 and IP54 are not part of UL certification.
- Do not connect sound unit (XVUC9V) with buzzer unit (XVUC9S or XVUC9SQ) together.
- Sound unit (XVUC9V) can work without LED UNIT.
- Refer to the document (HRB1831101) for stack instruction.
- When metal bracket with tube is used, the IP rating is IP42 in vertical position.
- Ne modifiez ni la combinaison ni l'ordre des composants affichés dans le plan de configuration.
- Ne pas connecter le tube ajustable (XVUZ05) au module à courant alternatif (XVUC21M, XVUC21MP ou XVUC21MQP).
- Lorsque l'avertisseur (XVUC9S, XVUC9SQ) ou l'unité sonore (XVUC9V) est utilisé, la classification IP est IP54.
- En cas de montage flexible (XVUZ06), la classification IP est IP55.
- Les classifications IP65, IP55 et IP54 ne font pas partie de la certification UL.
- Ne connectez pas l'unité sonore (XVUC9V) à l'avertisseur (XVUC9S ou XVUC9SQ).
- L'unité sonore (XVUC9V) peut fonctionner sans module à DEL.
- Pour les instructions d'empilage, consultez le document HRB1831101.
- En cas d'utilisation d'un support métallique avec tube, la classification IP est IP42 en position verticale.
- Ändern Sie weder die im Konfigurationsschema gezeigte Kombination der Komponenten noch deren Reihenfolge.
- Der Einstellungs-pol (XVUZ05) darf nicht an den AC-Körper (XVUC21M, XVUC21MP oder XVUC21MQP) angeschlossen werden.
- Wenn ein Signalgeber (XVUC9S, XVUC9SQ) oder eine Schalleinheit (XVUC9V) verwendet wird, ist die Schutzart IP54 gewährleistet.
- Wenn die flexible Option (XVUZ06) verwendet wird, ist die Schutzart IP55 gewährleistet.
- Die Schutzarten IP65, IP55 und IP54 sind nicht Bestandteil der UL-Zertifizierung.
- Die Schalleinheit (XVUC9V) und der Signalgeber (XVUC9S oder XVUC9SQ) dürfen nicht miteinander verbunden werden.
- Die Schalleinheit (XVUC9V) kann ohne LED-Einheit verwendet werden.
- Sie finden die Stapelanweisungen im Dokument HRB1831101.
- Wenn eine Metallklammer mit Säule verwendet wird, gilt in der vertikalen Position die Schutzart IP42.
- No cambie la combinación ni el orden de los componentes que aparecen en el esquema de configuración.
- No conecte el polo de ajuste (XVUZ05) al cuerpo de CA (XVUC21M, XVUC21MP o XVUC21MQP).
- Cuando se utiliza la unidad de avisador (XVUC9S, XVUC9SQ) o la unidad de sonido (XVUC9V), el grado IP es IP54.
- Cuando se utiliza la opción flexible (XVUZ06), el grado IP es IP55.
- IP65, IP55 e IP54 no forman parte de la certificación UL.
- No conecte la unidad de sonido (XVUC9V) con una unidad de avisador (XVUC9S o XVUC9SQ) a la vez.
- La unidad de sonido (XVUC9V) puede funcionar sin UNIDAD LED.
- Consulte el documento (HRB1831101) para obtener las instrucciones de apilamiento.
- Cuando se utiliza un soporte metálico con tubo, el grado IP es IP42 en posición vertical.
- Non cambiare la combinazione o l'ordine dei componenti presentati nello schema di configurazione.
- Non collegare il polo di regolazione (XVUZ05) al corpo AC (XVUC21M, XVUC21MP o XVUC21MQP).
- Quando viene utilizzata l'unità cicalino (XVUC9S, XVUC9SQ) o l'unità audio (XVUC9V), la classificazione IP è IP54.
- Quando viene utilizzata l'opzione flessibile (XVUZ06), la classificazione IP è IP55.
- IP65, IP55 e IP54 non sono parte della certificazione UL.
- Non collegare insieme l'unità audio (XVUC9V) con l'unità cicalino (XVUC9S o XVUC9SQ).
- L'unità audio (XVUC9V) può funzionare senza l'UNITÀ a LED.
- Fare riferimento al documento (HRB1831101) per le istruzioni di impilamento.
- Se si utilizza la staffa metallica con il tubo, la classificazione IP è IP42 in posizione verticale.
- 请勿更改配置图中显示的组件的组合或顺序。
- 请勿将调节杆 (XVUZ05) 连接到交流电源体 (XVUC21M, XVUC21MP 或 XVUC21MQP)。
- 使用蜂鸣器单元 (XVUC9S, XVUC9SQ) 或发声单元 (XVUC9V) 时, IP 等级为 IP54。
- 使用可调节的选项 (XVUZ06) 时, IP 等级为 IP55。
- IP65、IP55 和 IP54 不属于 UL 认证。
- 请勿将发声单元 (XVUC9V) 与蜂鸣器单元 (XVUC9S 或 XVUC9SQ) 连接到一起。
- 发声单元 (XVUC9V) 可以在不使用 LED 单元的情况下运行。
- 有关堆栈的说明, 请参考文档 (HRB1831101)。
- 使用带管段的金属托架时, 垂直位置的 IP 等级为 IP42。
- 構成図に示すコンポーネントの組み合わせまたは順序を変更しないでください。
- 調整ポール (XVUZ05) を AC 本体 (XVUC21M, XVUC21MP または XVUC21MQP) に接続しないでください。
- ブザーユニット (XVUC9S, XVUC9SQ) またはサウンドユニット (XVUC9V) を使用する場合、IP 定格は IP54 です。
- フレックスオプション (XVUZ06) を使用する場合、IP 定格は IP55 です。
- IP65、IP55、IP54 は UL 認証の一部ではありません。
- サウンドユニット (XVUC9V) とブザーユニット (XVUC9S または XVUC9SQ) を連結しないでください。
- サウンドユニット (XVUC9V) は LED ユニットなしで使用できます。
- スタッキングの方法については、ドキュメント (HRB1831101) を参照してください。
- チューブ付きの金属ブラケットを使用する場合、IP 定格は垂直位置の IP42 です。

B DIMENSIONS (Front View) / DIMENSIONS (vue avant) / ABMESSUNGEN (Vorderansicht) / DIMENSIONS (vista frontal) / DIMENSIONI (vista anteriore) / 尺寸 (前视图) / 外觀寸法圖 (正面圖)

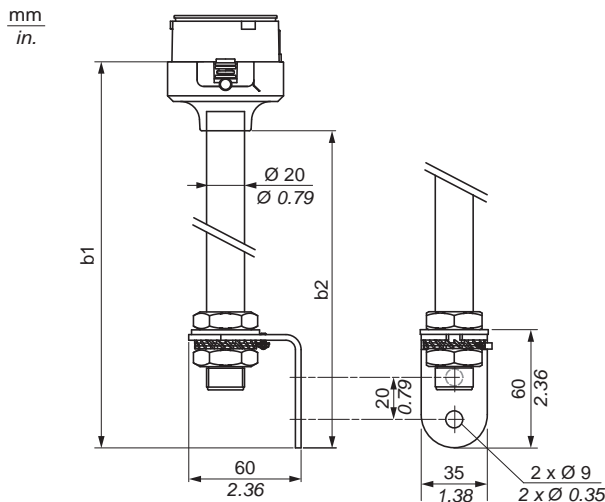

	Support tube length Longueur du tube de support Länge des Stützsäule Longitud del tubo de soporte Lunghezza tubo di supporto 支撐管長度 サポート チューブの長さ		b1 (tube + plate) b1 (tube + plaque) b1 (Säule + Sockel) b1 (tubo + piastra) b1 (管 + 板) b1 (チューブ + プレート)		b2 (height under base unit) b2 (hauteur sous embase) b2 (Höhe unter der Basiseinheit) b2 (altura por debajo de la unidad base) b2 (altezza sotto unità base) b2 (基礎单元下方高度) b2 (ベース ユニット下の高さ)	
	mm	in.	mm	in.	mm	in.
XVUZ100T	100	3.94	143,5	5.65	106	4.17
XVUZ250T	250	9.84	293,5	11.56	256	10.08
XVUZ400T	400	15.75	443,5	17.46	406	15.98

C INSTALLATION / INSTALLATION / INSTALLATION / INSTALACIÓN / INSTALLAZIONE / 安装 / インストール

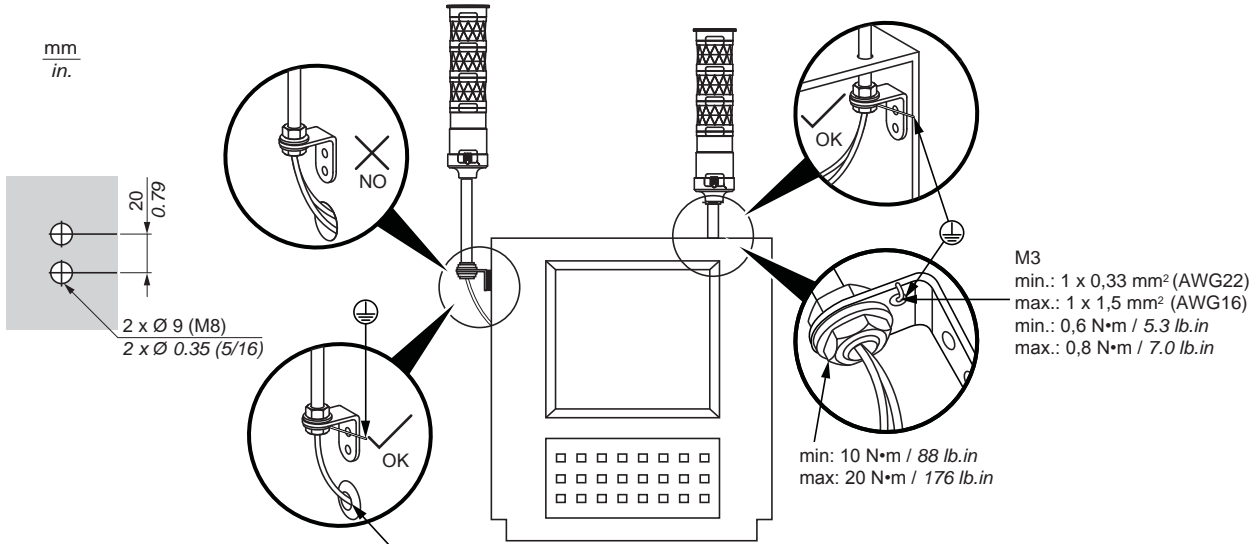

Add wire protecting tube, Ø min : 6 mm and grommet.
 Ajouter une gaine protectrice, Ø min : 6 mm et un passe-fil.
 Fügen Sie einen Kabelschuttschlauch, Ø min.: 6 mm und eine Durchführdichtung hinzu.
 Añadir tubo de protección del conductor, Ø mín.: 6 mm y ojal.
 Aggiungere tubo di protezione cavo, Ø min: 6 mm e anello di tenuta.
 增加电线保护管, 最小直径: 6 毫米加垫圈。
 ワイヤ保護チューブを追加、最小 Ø: 6mm+ グロメット。