

外觀寸法図

型式

AKP

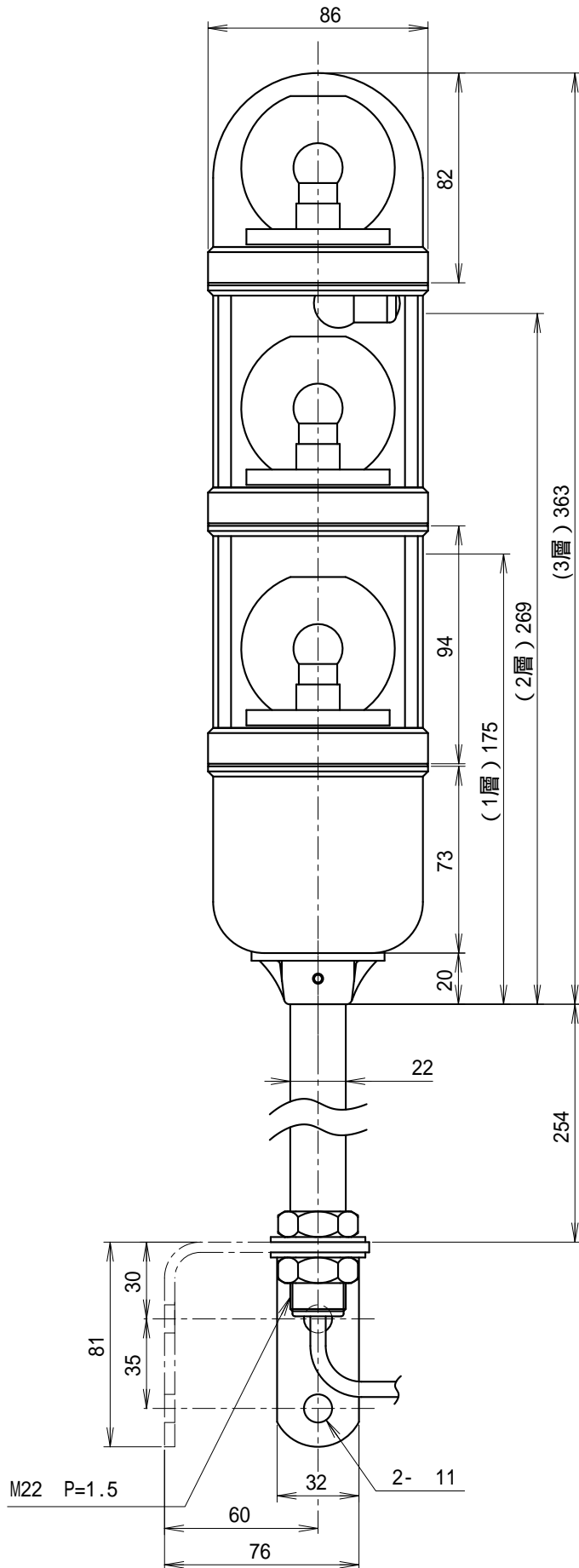

取付穴加工図

垂直面取付時

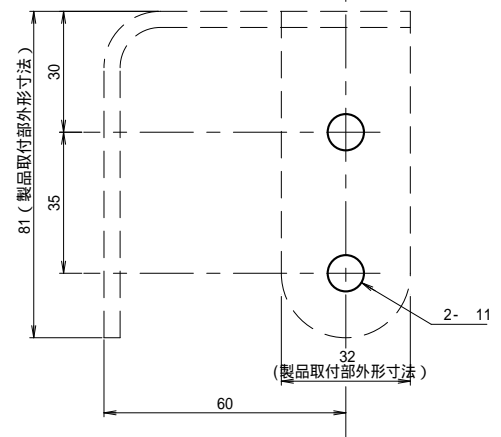

水平面取付時

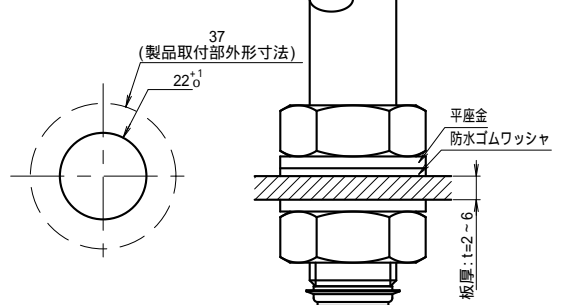

この図面に記載の仕様は、2005年5月31日現在のものです。

結線図

型式

AKP

AKP - 24



定格電源電圧	ヒューズ容量
AC/DC24V	2A/灯

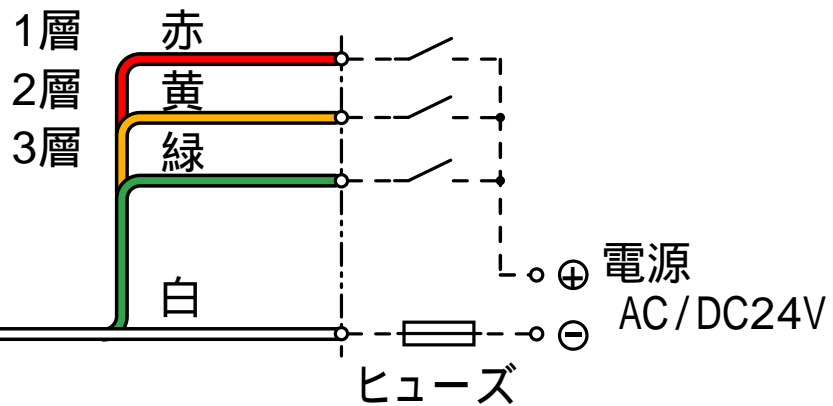

AKP - 100/200

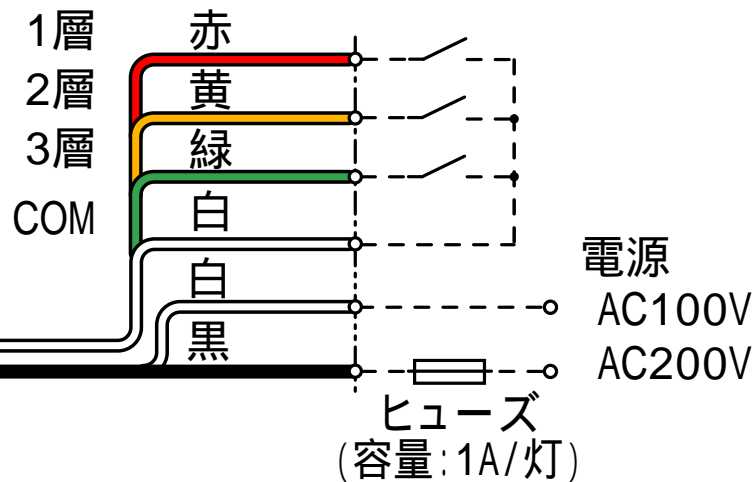

この図面に記載の仕様は、2009年2月20日現在のものです。