

外觀寸法図

型式

AMG

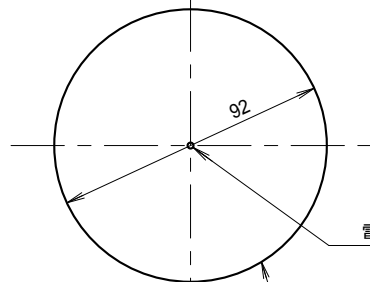
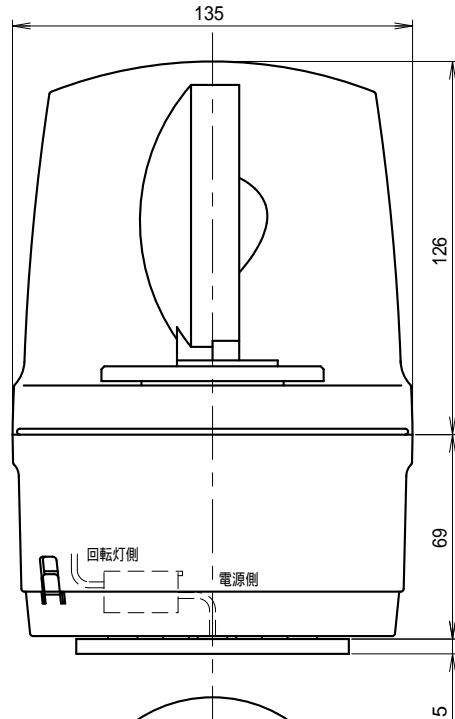

電源コード引出し穴 2

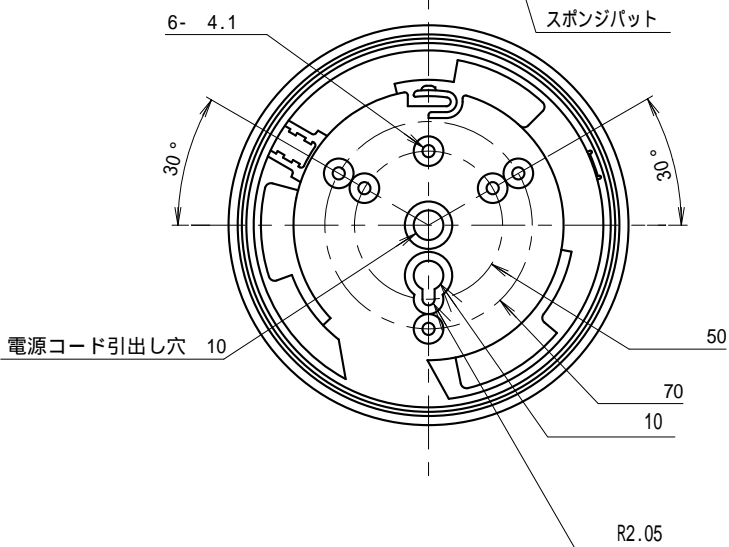

付属品

棒型端子



+ なベドリルネジ



平座金



取付穴加工図

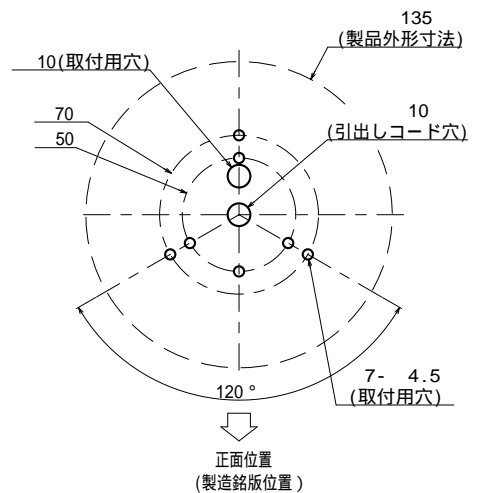

ボルト・ナット / 小ネジ等使用の場合長さは
(8mm + 取り付ける板厚) 以上をお使いください。
(取付用穴は必要に応じて開けて下さい。また、
タッピングネジ(4mm)使用の場合は必要に応じて
下穴を開けて下さい。)

この図面に記載の仕様は、2004年2月23日現在のものです。

結線図

型式

AMG

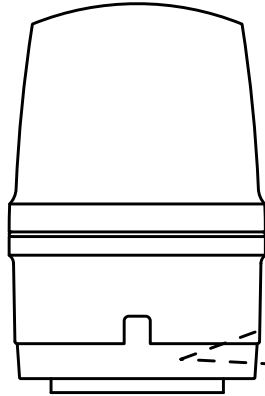

コネクタ(製品底面内蔵)

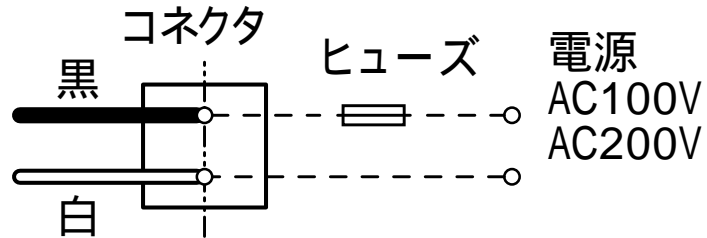

・コネクタ: VVF 2、1.6用

定格電源電圧	ヒューズ容量
AC100/200V	3A

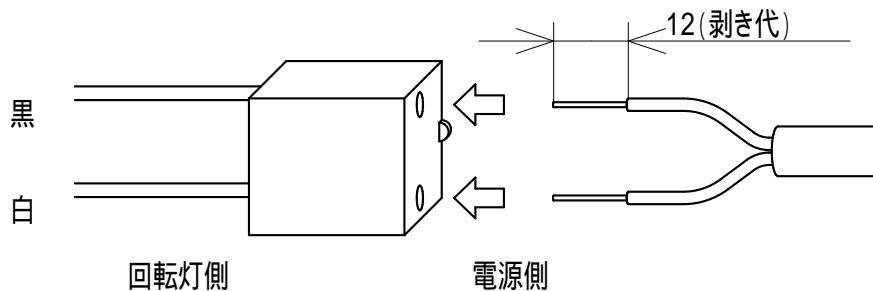

(撚線 (0.3~1.65mm²
AWG22-16) の場合は、
付属の棒型端子を使用してコネ
クタに挿し込んでください)

この図面に記載の仕様は、2009年2月12日現在のものです。