

# Manual de usuario de la serie **PS5000** (tipo modular)

PS5000-MD-MM31-ES-PDF\_05  
02/2024

---

La información que se ofrece en esta documentación contiene descripciones de carácter general y/o características técnicas sobre el rendimiento de los productos incluidos en ella. La presente documentación no tiene como objeto sustituir dichos productos para aplicaciones de usuario específicas, ni debe emplearse para determinar su idoneidad o fiabilidad. Los usuarios o integradores tienen la responsabilidad de llevar a cabo un análisis de riesgos adecuado y completo, así como la evaluación y las pruebas de los productos en relación con la aplicación o el uso de dichos productos en cuestión. Ni Schneider Electric ni ninguna de sus filiales o asociados (en lo sucesivo denominado Schneider Electric) asumirán responsabilidad alguna por el uso inapropiado de la información contenida en este documento. Si tiene sugerencias para mejoras o modificaciones o ha hallado errores en esta publicación, le rogamos que nos lo notifique.

Usted se compromete a no reproducir, salvo para su propio uso personal, no comercial, la totalidad o parte de este documento en ningún soporte sin el permiso de Schneider Electric, por escrito. También se compromete a no establecer ningún vínculo de hipertexto a este documento o su contenido. Schneider Electric no otorga ningún derecho o licencia para el uso personal y no comercial del documento o de su contenido, salvo para una licencia no exclusiva para consultarla "tal cual", bajo su propia responsabilidad. Todos los demás derechos están reservados.

Al instalar y utilizar este producto es necesario tener en cuenta todas las regulaciones sobre seguridad correspondientes, ya sean regionales, locales o estatales. Por razones de seguridad y para garantizar que se siguen los consejos de la documentación del sistema, las reparaciones solo podrá realizarlas el fabricante.

Cuando se utilicen dispositivos para aplicaciones con requisitos técnicos de seguridad, siga las instrucciones pertinentes.

Si con nuestros productos de hardware no se utiliza el software de Schneider Electric u otro software aprobado, pueden producirse lesiones, daños o un funcionamiento incorrecto del equipo.

Si no se tiene en cuenta esta información se pueden causar daños personales o en el equipo.

Copyright © 2020.10 Schneider Electric Japan Holdings Ltd. Reservados todos los derechos.



# Tabla de materias



	<b>Información de seguridad</b> . . . . .	7
	<b>Acerca de este libro</b> . . . . .	9
<b>Capítulo 1</b>	<b>Información importante</b> . . . . .	19
	Declaración sobre interferencias de radiofrecuencia de la FCC en los EE. UU. . . . .	20
	Certificaciones y estándares . . . . .	21
	Instalaciones en ubicaciones peligrosas (para EE. UU. y Canadá) . . . . .	24
<b>Capítulo 2</b>	<b>Descripción física general</b> . . . . .	29
	Contenido del paquete . . . . .	30
	Descripción del Box Atom (PFXPL2B5, PFXPL2B6) . . . . .	34
	Descripción de Box Atom (PFXPL2B1, PFXPL2B2, PFXPL2B3, PFXPL2B4) . . . . .	38
	Descripción de Box Celeron y Core i7 (PFXPU/PFXPP) . . . . .	43
	Descripción de la Módulos de pantalla . . . . .	49
	Descripción y configuración del Adaptador de pantalla . . . . .	52
	Comportamiento de las Módulos de pantalla y el panel táctil . . . . .	58
<b>Capítulo 3</b>	<b>Características</b> . . . . .	69
	Características de Box . . . . .	70
	Características de la pantalla . . . . .	73
	Características del Adaptador de pantalla y del receptor/transmisor . . . . .	74
	Características de la fuente de alimentación . . . . .	75
	Características ambientales . . . . .	77
<b>Capítulo 4</b>	<b>Dimensiones</b> . . . . .	79
	Dimensiones de Box . . . . .	80
	Dimensiones de la Módulo de pantalla . . . . .	83
	Dimensiones de Adaptador de pantalla . . . . .	90
<b>Capítulo 5</b>	<b>Instalación</b> . . . . .	91
	Introducción . . . . .	92
	Instalación del Box . . . . .	93
	Instalación de la Módulo de pantalla y del Box . . . . .	97
	Instalación de la Módulo de pantalla y del Adaptador de pantalla . . . . .	107
<b>Capítulo 6</b>	<b>Guía rápida</b> . . . . .	113
	Primer encendido . . . . .	113
<b>Capítulo 7</b>	<b>Conexiones</b> . . . . .	117
	Conexión a tierra . . . . .	118
	Conexión del cable de alimentación de CC . . . . .	123
	Descripción del módulo de alimentación de CA . . . . .	126
	Instalación del Box y del módulo de alimentación de CA . . . . .	129
	Instalación del Adaptador de pantalla y del módulo de alimentación de CA . . . . .	136
	Descripción e instalación del módulo SAI . . . . .	142
	Conexiones de interfaz Box . . . . .	152

<b>Capítulo 8</b>	<b>Modificaciones de hardware</b> . . . . .	<b>157</b>
8.1	Previo a las modificaciones . . . . .	158
	Antes de realizar modificaciones . . . . .	158
8.2	Box y modificaciones de almacenamiento . . . . .	161
	Instalación de la tarjeta M.2 del Box Atom (PFXPL2B1, PFXPL2B2, PFXPL2B3, PFXPL2B4) . . . . .	162
	Instalación de la unidad HDD/SSD del dispositivo Box Atom (PFXPL2B2, PFXPL2B4) . . . . .	165
	Instalación de la tarjeta CFast de Box Celeron y Core i7 (PFXPU/PFXPP) . . . . .	169
	Instalación de la tarjeta mSATA de Box Celeron y Core i7 (PFXPU/PFXPP) . . . . .	171
	Instalación de la tarjeta mini_PCl e y PCI/PCl e de Box Celeron y Core i7 (PFXPU/PFXPP) . . . . .	174
	Instalación de la unidad HDD/SSD de Box Celeron y Core i7 (PFXPU/PFXPP) . . . . .	179
8.3	Instalación del kit de ventilador Box Celeron y Core i7 . . . . .	182
	Instalación del kit de ventilador . . . . .	182
8.4	Tarjetas e interfaces opcionales . . . . .	184
	Instalación de interfaz opcional . . . . .	185
	Descripción de la interfaz 16DI/8DO . . . . .	194
	Descripción de la interfaz de 8 entradas analógicas . . . . .	200
	Descripción de la interfaz RS-232, RS-422/485 . . . . .	206
	Descripción de la interfaz Ethernet IEEE . . . . .	217
	Descripción de la interfaz Ethernet PoE . . . . .	220
	Descripción de la interfaz EtherCAT . . . . .	223
	Descripción de la interfaz CANopen . . . . .	228
	Descripción de la interfaz Profibus DP . . . . .	232
	Descripción de la interfaz de audio Interface (para Box Celeron/Core i7) . . . . .	235
	Descripción de interfaz de audio . . . . .	236
	Descripción de la interfaz USB . . . . .	240
	Descripción de Transmisor . . . . .	242
	Descripción de la interfaz VGA y DVI . . . . .	247
	Descripción de Móvil . . . . .	262
	Descripción del módulo móvil 4G . . . . .	266
	Descripción del módulo de ciberseguridad TPM . . . . .	281
<b>Capítulo 9</b>	<b>Configuración del BIOS</b> . . . . .	<b>305</b>
9.1	Información general sobre BIOS y UEFI . . . . .	306
	Menú <b>Main</b> de BIOS y UEFI . . . . .	307
	Menú <b>Security</b> de BIOS y UEFI . . . . .	308
	Menú <b>Save &amp; Exit</b> de BIOS y UEFI . . . . .	309
9.2	BIOS Box Celeron y Box Core i7 (PFXPU/PFXPP) . . . . .	310
	Menú <b>Advanced</b> de BIOS . . . . .	311
	Menú <b>Chipset</b> de BIOS . . . . .	314
	Menú <b>Boot</b> de BIOS . . . . .	316

9.3	UEFI Box Atom (PFXPL2B5, PFXPL2B6/PFXPL2B1, PFXPL2B2, PFXPL2B3, PFXPL2B4) . . . . .	317
	Menú <b>Advanced</b> de UEFI . . . . .	318
	Menú <b>Chipset</b> de UEFI . . . . .	321
	Menú <b>Boot</b> de UEFI . . . . .	323
<b>Capítulo 10</b>	<b>Monitor del sistema.</b> . . . . .	<b>325</b>
	Interfaz de System Monitor . . . . .	326
	Administración de dispositivos: Reglas de supervisión . . . . .	331
	Configuración de cuentas de monitor . . . . .	349
	Configuración del sistema del monitor . . . . .	352
<b>Capítulo 11</b>	<b>IloT y ciberseguridad</b> . . . . .	<b>357</b>
	Ciberseguridad . . . . .	358
	IloT y Node-RED . . . . .	361
	Configuración de inicio rápido . . . . .	363
<b>Capítulo 12</b>	<b>Software McAfee y opción de administrador</b> . . . . .	<b>379</b>
	Instalación del software McAfee . . . . .	380
	<b>McAfee Manager</b> . . . . .	381
	Desinstalación del software y de la herramienta McAfee Manager. . . . .	383
<b>Capítulo 13</b>	<b>Software API.</b> . . . . .	<b>385</b>
	Administración inteligente para la plataforma incrustada . . . . .	385
<b>Capítulo 14</b>	<b>Mantenimiento</b> . . . . .	<b>387</b>
	Procedimiento de reinstalación . . . . .	388
	Limpieza y mantenimiento regulares. . . . .	389
<b>Capítulo 15</b>	<b>Copia de seguridad y restauración del sistema operativo</b> . . . . .	<b>391</b>
	Recuperación del sistema operativo . . . . .	392
	Copia de seguridad del sistema operativo . . . . .	395
	Restauración del sistema operativo . . . . .	397
<b>Apéndices</b>	. . . . .	<b>399</b>
<b>Apéndice A</b>	<b>Accesorios</b> . . . . .	<b>401</b>
	Accesorios para Box . . . . .	401
<b>Apéndice B</b>	<b>Servicio posventa</b> . . . . .	<b>403</b>
	Servicio posventa . . . . .	403
<b>Índice</b>	. . . . .	<b>405</b>



# Información de seguridad



## Información importante

### AVISO

Lea atentamente estas instrucciones y observe el equipo para familiarizarse con el dispositivo antes de instalarlo, utilizarlo, revisarlo o realizar su mantenimiento. Los mensajes especiales que se ofrecen a continuación pueden aparecer a lo largo de la documentación o en el equipo para advertir de peligros potenciales, o para ofrecer información que aclara o simplifica los distintos procedimientos.



La inclusión de este icono en una etiqueta "Peligro" o "Advertencia" indica que existe un riesgo de descarga eléctrica, que puede provocar lesiones si no se siguen las instrucciones.



Éste es el icono de alerta de seguridad. Se utiliza para advertir de posibles riesgos de lesiones. Observe todos los mensajes que siguen a este icono para evitar posibles lesiones o incluso la muerte.

### PELIGRO

**PELIGRO** indica una situación de peligro que, si no se evita, **provocará** lesiones graves o incluso la muerte.

### ADVERTENCIA

**ADVERTENCIA** indica una situación de peligro que, si no se evita, **podría provocar** lesiones graves o incluso la muerte.

### ATENCIÓN

**ATENCIÓN** indica una situación peligrosa que, si no se evita, **podría provocar** lesiones leves o moderadas.

### AVISO

**AVISO** indica una situación potencialmente peligrosa que, si no se evita, **puede provocar** daños en el equipo.

---

## TENGA EN CUENTA LO SIGUIENTE:

La instalación, el manejo, las revisiones y el mantenimiento de equipos eléctricos deberán ser realizados sólo por personal cualificado. Schneider Electric no se hace responsable de ninguna de las consecuencias del uso de este material.

Una persona cualificada es aquella que cuenta con capacidad y conocimientos relativos a la construcción, el funcionamiento y la instalación de equipos eléctricos, y que ha sido formada en materia de seguridad para reconocer y evitar los riesgos que conllevan tales equipos.

### PELIGRO

#### PELIGRO DE DESCARGA ELÉCTRICA

- No abra el producto.
- El producto sólo debe ser manipulado por personal cualificado.

**El incumplimiento de estas instrucciones podrá causar la muerte o lesiones serias.**

### ADVERTENCIA

#### ACCESO NO IDENTIFICADO Y POSTERIOR USO NO AUTORIZADO DE LA MÁQUINA

- Evalúe si su entorno o sus máquinas están conectadas a su infraestructura crítica y, de ser así, lleve a cabo los pasos necesarios en cuanto a prevención, basándose en el método de defensa exhaustivo, antes de conectar el sistema de automatización a una red.
- Limite el número de dispositivos conectados a una red al mínimo necesario.
- Aísle su red industrial de otras redes dentro de su empresa.
- Proteja cualquier red contra el acceso imprevisto utilizando servidores de seguridad, VPN u otras medidas de seguridad demostradas.
- Supervise las actividades dentro de sus sistemas.
- Evite el acceso o el enlace directos a los dispositivos en cuestión por parte de personas no autorizadas o acciones sin identificación.
- Prepare un plan de recuperación que incluya una copia de seguridad de su sistema y de información sobre los procesos.

**El incumplimiento de estas instrucciones puede causar la muerte, lesiones serias o daño al equipo.**

# Acerca de este libro



## Presentación

### Objeto

En este manual se describen la configuración y el uso del tipo de torre de la serie PS5000 (en adelante, la torre) y el tipo de panel modular (en adelante, el módulo de pantalla).

La Box y el módulo de pantalla se han diseñado para utilizarse en un entorno industrial.

El formato del número de configuración es el siguiente:

Número de carácter	Prefijo (1-4)	5	6	7	8	9	10	11	12	13	14	15	16	17	18
Número de referencia	PFXP														
Unidad base	PC modular Atom	L													
	PC modular Celeron	U													
	PC modular Core i7	P													
	Adaptador de pantalla	A													
Generación del producto	Segunda generación	2													
Tipo de panel modular	Ninguno (torre)	B													
	Panel modular 12"	6													
	Panel modular W12"	D													
	Panel modular 15"	7													
	Panel modular W15"	J													
	Panel modular W19"	L													
	Panel modular W22"	N													
*1:															
<ul style="list-style-type: none"> <li>● Windows 10 IoT Enterprise 2016 LTSB: SV: 3.0 o anterior</li> <li>● Windows 10 IoT Enterprise 2019 LTSC: SV: 4.0 o posterior</li> </ul>															

Número de carácter	Prefijo (1-4)	5	6	7	8	9	10	11	12	13	14	15	16	17	18
Tipo de torre	Ninguno				N										
	Torre Celeron 4 GB RAM				C										
	Torre Celeron 8 GB RAM				D										
	Torre Celeron 4 GB RAM 1 × PCI + 1 × PCIe				E										
	Torre Core i7 8 GB RAM				J										
	Torre Core i7 8 GB RAM 1 × PCI + 1 × PCIe				K										
	Torre Celeron 8 GB RAM 1 × PCI + 1 × PCIe				P										
	Torre Celeron 4 GB RAM, 2 × PCI				Q										
	Torre Celeron 8 GB RAM, 2 × PCI				R										
	Torre Celeron 4 GB RAM, 2 × PCIe				S										
	Torre Celeron 8 GB RAM, 2 × PCIe				T										
	Torre Core i7 16 GB RAM				U										
	Torre Core i7 16 GB RAM 1 × PCI + 1 × PCIe				V										
	Torre Core i7 8 GB RAM, 2 × PCI				W										
	Torre Core i7 16 GB RAM, 2 × PCI				X										
	Torre Core i7 8 GB RAM, 2 × PCIe				Y										
	Torre Core i7 16 GB RAM, 2 × PCIe				Z										
	Torre Core i7 16 GB RAM, revestimiento conformado				A										
	Torre Core i7 16 GB RAM, revestimiento conformado 1 × PCI + 1 × PCIe				L										
	Torre Atom DC 4 GB RAM				1										
Torre Atom DC 4 GB RAM ampliable				2											
Torre Atom DC 8 GB RAM				3											
Torre Atom DC 8 GB RAM ampliable				4											
Torre Atom DC 4 GB-RAM eMMC 64 GB				5											
Torre Atom DC 4 GB-RAM eMMC 128 GB				6											
Tipo de CPU	Ninguno (para Adaptador de pantalla)				N										
	Atom-E3930				B										
	Celeron 2980U				C										
	Core i7 4650U				7										
	Celeron 2980U con ventilador para tarjeta de expansión de más de 3 W				F										
	Core i7 4650U con ventilador para tarjeta de expansión de más de 3 W				W										

\*1:

- Windows 10 IoT Enterprise 2016 LTSC: SV: 3.0 o anterior
- Windows 10 IoT Enterprise 2019 LTSC: SV: 4.0 o posterior



Número de carácter	Prefijo (1-4)	5	6	7	8	9	10	11	12	13	14	15	16	17	18
Fuente de alimentación	CC						D								
	CA (incluso para ubicaciones peligrosas)						A								
	CA (no para ubicaciones peligrosas)						B								
Tamaños de RAM	Ninguno (para Adaptador de pantalla)							N							
	4 GB							4							
	8 GB							8							
	16 GB							A							
Sistema operativo	Ninguno								0						
	Windows® Embedded Standard 7 (WES7P) SP1 32 bits MUI								3						
	Windows® Embedded Standard 7 (WES7P) SP1 64 bits MUI								4						
	Windows® 7 Ultimate SP1 64 bits MUI								6						
	Windows® Embedded 8.1 Industry (MUI de 64 bits)								8						
	Windows® 10 IoT Enterprise 2016 LTSB/2019 LTSC 64 bits MUI para Atom* <sup>1</sup>								A						
	Windows® 10 IoT Enterprise 2016 LTSB/2019 LTSC 64 bits MUI para Celeron* <sup>1</sup>								B						
	Windows® 10 IoT Enterprise 2016 LTSB/2019 LTSC 64 bits MUI para Core i7* <sup>1</sup>								C						
Dispositivo de almacenamiento	Ninguno									N					
	CFast 32 GB									X					
	HDD de 500 GB para Celeron y Core i7									J					
	HDD de 1 TB para Celeron y Core i7									K					
	SSD de 128 GB para Celeron y Core i7									L					
	SSD de 256 GB para Celeron y Core i7									P					
	M.2 64 GB para Atom modular									1					
	M.2 128 GB para Atom modular									2					
	M.2 256 GB para Atom modular									3					
	eMMC soldado para Atom modular									4					
*1:															
● Windows 10 IoT Enterprise 2016 LTSC: SV: 3.0 o anterior															
● Windows 10 IoT Enterprise 2019 LTSC: SV: 4.0 o posterior															

Número de carácter	Prefijo (1-4)	5	6	7	8	9	10	11	12	13	14	15	16	17	18
Opciones	Ninguno										0				
	NVRAM										1				
	Interfaz 2 × RS 422/485 aisladas										2				
	Interfaz 4 × RS 422/485										3				
	Interfaz 2 × USB 3.0										4				
	Interfaz 2 × RS 232 aisladas										5				
	Interfaz 4 × RS 232										6				
	Interfaz 2 × Ethernet Gigabit PoE LAN										7				
	Interfaz 16 × DI / 8 × DO										8				
	Interfaz mini PCIe, 8 entradas analógicas										Z				
	Interfaz de audio para Atom										A				
	Interfaz de audio (conector) para Celeron y Core i7										C				
	Interfaz móvil 3G										D				
	Interfaz 2 × CANopen										G				
	Interfaz 1 × Profibus DP con NVRAM										J				
	Interfaz 1 × Ethernet Gigabit IEEE1588 LAN										K				
	Interfaz - EthernetCAT										Q				
	Interfaz - Transmisor a Adaptador de pantalla										T				
	Interfaz móvil 4G para EE. UU.										M				
	Interfaz móvil 4G para UE/Asia										N				
	Interfaz - DVI-I										U				
	Interfaz - DVI-D / 2 x VGA										V				
Interfaz - DVI-D										W					
Interfaz - 2 x VGA										X					
Módulo TPM										L					
Segundo almacenamiento	Ninguno											N			
	CFast 32 GB											X			
	HDD de 500 GB para Celeron y Core i7											J			
	HDD de 1 TB para Celeron y Core i7											K			
	SSD de 128 GB para Celeron y Core i7											L			
	SSD de 256 GB para Celeron y Core i7											P			
	HDD de 500 GB para Atom modular											B			
	HDD de 1 TB para Atom modular											D			
	SSD de 128 GB para Atom modular											W			
	SSD de 256 GB para Atom modular											Z			
*1:															
<ul style="list-style-type: none"> <li>● Windows 10 IoT Enterprise 2016 LTSC: SV: 3.0 o anterior</li> <li>● Windows 10 IoT Enterprise 2019 LTSC: SV: 4.0 o posterior</li> </ul>															

Número de carácter	Prefijo (1-4)	5	6	7	8	9	10	11	12	13	14	15	16	17	18
Paquete de software	Ninguno												N		
	Código de clave de licencia BLUE												B		
	Código de clave de licencia WinGP												G		
	Código de clave de licencia de servidor HMI remoto Pro-face												R		
	Código de clave de licencia de servidor HMI remoto Pro-face y BLUE												H		
	Código de clave de licencia de servidor HMI remoto Pro-face y WinGP												J		
	Código de clave de licencia del tiempo de ejecución de BLUE Open Studio 1,5 K												C		
	Código de clave de licencia del tiempo de ejecución de BLUE Open Studio 4 K												D		
	Código de clave de licencia del tiempo de ejecución de BLUE Open Studio 32 K												F		
	Código de clave de licencia del tiempo de ejecución de BLUE Open Studio 64 K												E		
Personalización	Ninguno													0	
Repuesto	Ninguno														0
*1:															
<ul style="list-style-type: none"> <li>● Windows 10 IoT Enterprise 2016 LTSB: SV: 3.0 o anterior</li> <li>● Windows 10 IoT Enterprise 2019 LTSC: SV: 4.0 o posterior</li> </ul>															

**NOTA:** Se deben seguir todas las instrucciones aplicables al producto adjunto así como todas las precauciones de seguridad.

### Campo de aplicación

Este documento se aplica al tipo de torre de la serie PS5000.

Las características técnicas de los dispositivos que se describen en este manual también se encuentran online en <http://www.pro-face.com>.

Las características que se presentan en este documento deben coincidir con las que figuran online. De acuerdo con nuestra política de mejoras continuas, es posible que a lo largo del tiempo revisemos el contenido con el fin de elaborar documentos más claros y precisos. Si detectara alguna diferencia entre el documento y la información online, utilice la información online para su referencia.

#### Marcas comerciales registradas

Microsoft® y Windows® son marcas comerciales registradas de Microsoft Corporation en los Estados Unidos o en otros países.

Intel®, Haswell®, Atom®, Core® y Celeron® son marcas comerciales registradas de Intel Corporation.

Los nombres de productos utilizados en el presente manual pueden ser marcas comerciales registradas de sus respectivos propietarios.

## Ubicación peligrosa

Los dispositivos Box PFXPP2B, PFXPU2B, PFXPP26, PFXPP27, PFXPP2D, PFXPP2J, PFXPU26, PFXPU27, PFXPU2D, PFXPU2J, PFXPL261...4, PFXPL271...4, PFXPL2B1...4, PFXPL2D1...4, PFXPL2J1...4 y el Adaptador de pantalla PFXZPPDADDP2 están certificados para usarlos en ubicaciones (clasificadas) peligrosas de la Clase I División 2 (consulte el capítulo "Certificaciones y estándares"). Tenga en cuenta lo siguiente:

### ADVERTENCIA

#### PELIGRO DE EXPLOSIÓN

- Compruebe siempre la adecuación de su dispositivo a la norma ANSI/ISA 12.12.01 y CSA C22.2 N.º 213 para ubicaciones peligrosas antes de instalarlo o utilizarlo en una ubicación peligrosa.
- Para encender o apagar una unidad Box instalada en un lugar peligroso de Clase I, División 2, debe realizar una de las siguientes acciones:
  - Utilizar un conmutador situado fuera del entorno peligroso, o bien
  - Utilizar un conmutador certificado para el funcionamiento en interior de zonas peligrosas de Clase I, División 1.
- La sustitución de cualquier componente puede afectar a la adecuación de la unidad para el funcionamiento en ubicaciones peligrosas de Clase I, División 2.
- No conecte ni desconecte el equipo a menos que la alimentación eléctrica esté apagada, o se tenga la certeza de que la zona no es peligrosa. Esto se aplica a todas las conexiones, incluidas las de alimentación, tierra, serie, paralelo, red y USB traseras.
- No utilice nunca cables no apantallados o sin conexión a tierra en ubicaciones peligrosas.
- Cuando el equipo sea cerrado, mantenga las puertas y aberturas de la envolvente cerradas en todo momento para evitar la acumulación de sustancias extrañas dentro de la estación de trabajo.
- No abra la tapa ni utilice los conectores USB en ubicaciones peligrosas.
- No deje el dispositivo expuesto a la luz solar directa o a una fuente de rayos UV.

**El incumplimiento de estas instrucciones puede causar la muerte, lesiones serias o daño al equipo.**

#### NOTA:

- Juntamente con el módulo de pantalla PFXPPD5600TA, PFXPPD5600WP, PFXPPD5700TA o PFXPPD5700WP, la Torre Atom, Celeron o Core i7 puede utilizarse en ubicaciones peligrosas (clasificadas) de Clase I División 2.
- Con la fuente de alimentación de CC, el Adaptador de pantalla (PFXZPPDADDP2) con el módulo de pantalla puede utilizarse en ubicaciones peligrosas (clasificadas) de Clase I División 2.
- Con la fuente de alimentación de CA, el Adaptador de pantalla con módulo de pantalla y adaptador de fuente de alimentación de CA de 100 W (PFXZPBPUAC2) puede utilizarse en ubicaciones peligrosas (clasificadas) de Clase I División 2.

La Box PFXPL2B5, PFXPL2B6 PFXP•2L, PFXP•2N y los módulo de pantalla PFXPPD5800WP, PFXPPD5900WP no están clasificados para ubicaciones peligrosas.

### PELIGRO

#### POSIBILIDAD DE EXPLOSIÓN EN UBICACIONES PELIGROSAS

No use estos productos en ubicaciones peligrosas.

**El incumplimiento de estas instrucciones podrá causar la muerte o lesiones serias.**

## Información relativa al producto

### ADVERTENCIA

#### PÉRDIDA DE CONTROL

- El diseñador del esquema de control debe tener en cuenta los posibles modos de fallo de rutas de control y, para ciertas funciones de control críticas, proporcionar los medios para lograr un estado de seguridad durante y después de un fallo de ruta. Ejemplos de funciones críticas de control son la parada de emergencia y la parada de sobrecarrera.
- Para las funciones críticas de control deben proporcionarse rutas de control separadas o redundantes.
- Las rutas de control del sistema pueden incluir enlaces de comunicación. Deben tenerse en cuenta las implicaciones de los retrasos de transmisión no esperados o los fallos en el enlace.<sup>(1)</sup>
- Cada implementación de una unidad Box deberá ser probada de manera individual y exhaustiva para garantizar su correcto funcionamiento antes de la puesta en servicio.

**El incumplimiento de estas instrucciones puede causar la muerte, lesiones serias o daño al equipo.**

<sup>(1)</sup> Para obtener más información, consulte *NEMA ICS 1.1 (última edición)*, "Safety Guidelines for the Application, Installation, and Maintenance of Solid State Control" (Directrices de seguridad para la aplicación, la instalación y el mantenimiento del control de estado sólido) y *NEMA ICS 7.1 (última edición)*, "Safety Standards for Construction and Guide for Selection, Installation and Operation of Adjustable-Speed Drive Systems" (Normas de seguridad para la construcción y guía para la selección, la instalación y el funcionamiento de sistemas de accionamiento de velocidad variable) u otras normativas aplicables localmente.

Los modelos de módulo de pantalla 12" monotáctil y 15" monotáctil cuentan con una pantalla táctil con tecnología táctil resistiva analógica que puede funcionar de forma anómala si se tocan dos o más puntos.

### ADVERTENCIA

#### FUNCIONAMIENTO IMPREVISTO DEL EQUIPO

No toque dos o más puntos de la pantalla.

**El incumplimiento de estas instrucciones puede causar la muerte, lesiones serias o daño al equipo.**

---

Los modelos de módulo de pantalla multitáctil W12", W15", W19" y W22" disponen de una pantalla táctil con tecnología táctil capacitiva proyectada que puede funcionar de forma anómala cuando la superficie está húmeda.

## ADVERTENCIA

### PÉRDIDA DE CONTROL

- No toque el área de la pantalla táctil durante el arranque del sistema operativo.
- No utilice el dispositivo cuando la superficie de la pantalla táctil esté húmeda.
- Si la superficie de la pantalla táctil está húmeda, elimine cualquier exceso de agua con un paño suave antes de utilizar el dispositivo.
- Asegúrese de utilizar únicamente las configuraciones de conexión a tierra autorizadas que se indican en el procedimiento de conexión a tierra.

**El incumplimiento de estas instrucciones puede causar la muerte, lesiones serias o daño al equipo.**

### NOTA:

- Si un material conductor (agua, etc.) entra en contacto con una pantalla táctil, se deshabilita el control táctil para evitar errores de entrada táctil. Una vez eliminado el material conductor, el control táctil se recupera automáticamente.
- No toque el área de la pantalla táctil durante el arranque del sistema operativo, ya que el firmware del panel táctil se inicializa de forma automática al iniciar Windows.

### NOTA:

Las siguientes características son específicas del LCD y se consideran normales:

- Es posible que la pantalla LCD muestre irregularidades en el brillo de algunas imágenes o que parezca diferente al verla desde fuera del ángulo de visión especificado. A los lados de las imágenes también pueden aparecer sombras ampliadas o acoplamientos.
- Los píxeles de la pantalla LCD pueden contener manchas blancas y negras y también es posible que parezca que el color ha cambiado.
- Cuando una misma imagen se muestra en la pantalla de la unidad durante un periodo prolongado, es posible que, al cambiar a otra, siga viéndose la imagen anterior. Si esto ocurre, apague la unidad, espere 10 segundos y reiniciela.
- El brillo del panel podría disminuir si se usa durante mucho tiempo en un entorno permanentemente inertizado con gas. Para evitar que se reduzca el brillo del panel, ventílelo con regularidad.

Para obtener más información, póngase en contacto con el servicio de atención al cliente en <http://www.pro-face.com/trans/en/manual/1015.html>.

**NOTA:** No muestre la misma imagen durante demasiado tiempo. Cambie la imagen de la pantalla de forma periódica.

**NOTA:** Box es un dispositivo configurable y no se basa en un sistema operativo de tiempo real. Los siguientes cambios en el software y ajustes deben considerarse nuevas implementaciones, como se ha comentado en los mensajes de advertencia anteriores. Estos cambios pueden incluir:

- BIOS del sistema
- Monitor del sistema
- Sistema operativo
- Hardware instalado
- Software instalado

## **ADVERTENCIA**

### **FUNCIONAMIENTO IMPREVISTO DEL EQUIPO**

Utilice únicamente software de Pro-face con los dispositivos descritos en este manual.

**El incumplimiento de estas instrucciones puede causar la muerte, lesiones serias o daño al equipo.**





# Capítulo 1

## Información importante

---

### General

En este capítulo se describen aspectos específicos relacionados con el funcionamiento del Box.

### Contenido de este capítulo

Este capítulo contiene los siguientes apartados:

Apartado	Página
Declaración sobre interferencias de radiofrecuencia de la FCC en los EE. UU.	20
Certificaciones y estándares	21
Instalaciones en ubicaciones peligrosas (para EE. UU. y Canadá)	24

## Declaración sobre interferencias de radiofrecuencia de la FCC en los EE. UU.

### Información sobre interferencias de radiofrecuencia de la Comisión federal de comunicaciones de los EE. UU.

Este equipo ha sido probado y cumple con los límites de la comisión federal de comunicaciones (FCC, por sus siglas en inglés) para un dispositivo digital de Clase A, conforme a la Parte 15 del reglamento de la FCC. Estos límites se han diseñado para ofrecer una protección razonable contra las interferencias dañinas en un entorno comercial, industrial o empresarial. Este equipo genera, utiliza y puede emitir energía de radiofrecuencia y, si no se instala ni utiliza según las instrucciones, podría ocasionar o sufrir interferencias perjudiciales para las comunicaciones por radio. Para minimizar la posibilidad de interferencias electromagnéticas en su aplicación, siga estas dos reglas:

- Instale y utilice la unidad Box de manera que no emita energía electromagnética suficiente para provocar interferencias en los dispositivos cercanos.
- Instale y pruebe la unidad Box a fin de garantizar que la energía electromagnética generada por los dispositivos cercanos no interfiera con el funcionamiento de la unidad Box.

Los cambios o las modificaciones no aprobados expresamente por la parte responsable del cumplimiento podrían revocar los derechos del usuario para manejar este producto.

### ADVERTENCIA

#### INTERFERENCIAS ELECTROMAGNÉTICAS

La radiación electromagnética puede interrumpir las operaciones de la unidad Box y producir un funcionamiento no intencionado del equipo. Si se detectan interferencias electromagnéticas:

- Aumente la distancia entre la unidad Box y el equipo que produce la interferencia.
- Reoriente la unidad Box y el equipo que produce la interferencia.
- Desvíe las líneas eléctricas y de comunicación a la unidad Box y al equipo que produce la interferencia.
- Conecte la unidad Box y el equipo que produce la interferencia a diferentes fuentes de alimentación eléctrica.
- Utilice en todo momento cables blindados cuando conecta la unidad Box a un dispositivo periférico o a otro ordenador.

**El incumplimiento de estas instrucciones puede causar la muerte, lesiones serias o daño al equipo.**

## Certificaciones y estándares

### Introducción

Schneider Electric ha sometido este producto a pruebas y calificaciones independientes realizadas por organismos independientes. Estos organismos han certificado que este producto cumple los estándares siguientes.

**NOTA:** Consulte siempre el marcado del producto para comprobar las certificaciones o la siguiente información: <http://www.pro-face.com/trans/en/manual/1002.html>.

### **Certificaciones para los Módulos de pantalla PFXPPD5600TA, PFXPPD5600WP, PFXPPD5700TA, PFXPPD5700WP, PFXPPD5800WP, PFXPPD5900WP y el módulo PFXPL2B5, PFXPL2B6**

- Underwriters Laboratories Inc., UL 62368-1 y CSA 62368-1 (equipo de audio/vídeo, información y tecnologías de la comunicación).
- RCM y EAC. Consulte el marcado del producto.

### **Certificaciones para las torres PFXPP2J, PFXPP27, PFXPU27 y PFXPU2J**

- Equipos de control industrial (UL 61010-2-201 y CSA C22.2 N.º 61010-2-201) y para uso en ubicaciones peligrosas (clasificadas) de Clase I División 2 (ANSI/ISA 12.12.01 y CSA22.2 N.º 213). Consulte el marcado del producto.
- CCC, RCM y EAC. Consulte el marcado del producto.
- CE Atex e IEC Ex como equipos de categoría 3GD (para los modelos de CC). Consulte el marcado del producto.
- CE Atex e IEC Ex como equipos de categoría 3D (para modelos de CA). Consulte el marcado del producto.

### **Certificaciones para las torres PFXPP27, PFXPP2J (y Módulos de pantalla PFXPPD5700TA, PFXPPD5700WP opcional)**

- DNV-GL (norma de la marina mercante).
- CCC, RCM y EAC. Consulte el marcado del producto.

### **Certificaciones para el módulo PFXPP2B, PFXPU2B, PFXPL2B1, PFXPL2B2, PFXPL2B3, PFXPL2B4 y PFXPPD5700TP, PFXPPD5700WP**

- Equipos de control industrial (UL 61010-2-201 y CSA C22.2 N.º 61010-2-201) y para uso en ubicaciones peligrosas (clasificadas) de Clase I División 2 (ANSI/ISA 12.12.01 y CSA22.2 N.º 213). Consulte el marcado del producto.
- CE Atex e IEC Ex como equipos de categoría 3GD (para los modelos de CC). Consulte el marcado del producto.
- CE Atex e IEC Ex como equipos de categoría 3D (para modelos de CA). Consulte el marcado del producto.

### **Certificaciones para los Módulos de pantalla PFXPPD5600TA, PFXPPD5600WP, PFXPPD5700TA, PFXPPD5700WP con torre PFXPP2B, PFXPU2B, PFXPL2B1, PFXPL2B2, PFXPL2B3, PFXPL2B4 y un adaptador de pantalla PFXZPPDADDP2**

- Equipos de control industrial (UL 61010-2-201 y CSA C22.2 N.º 61010-2-201) y para uso en ubicaciones peligrosas (clasificadas) de Clase I División 2 (ANSI/ISA 12.12.01 y CSA22.2 N.º 213). Consulte el marcado del producto.

### **Estándares de cumplimiento**

Schneider Electric ha probado este producto para cumplir los siguientes estándares exigidos:

- Estados Unidos:
  - Federal Communications Commission, FCC Parte 15, Clase A
- Europa: EC
  - Directiva de baja tensión 2014/35/UE, basada en IEC 62368-1 o IEC 61010-2-201
  - Directiva EMC 2014/30/UE, clase A, basada en IEC 61000-6-2 e IEC 61000-6-4
- Australia: RCM
  - Estándar AS/NZS CISPR11

### **Estándares de calificación**

Schneider Electric ha probado este producto voluntariamente para cumplir estándares adicionales. Las pruebas adicionales realizadas y los estándares según los cuales se han realizado estas pruebas se detallan específicamente en las características ambientales.

### **Sustancias peligrosas**

Este producto cumple con:

- Directiva de Residuos de Aparatos Eléctricos y Electrónicos (Waste Electrical and Electronic Equipment, WEEE), Directiva 2012/19/UE
- RoHS, Directivas 2011/65/UE y 2015/863/UE
- Directiva de Restricción de Ciertas Sustancias Peligrosas (Restriction of Hazardous Substances, RoHS), China, Estándar GB/T 26572
- Normativa REACH, CE 1907/2006

### **Final de la vida útil (Residuos de Aparatos Eléctricos y Electrónicos)**

El producto contiene placas electrónicas. Deben emplearse canales de tratamiento especializados para desechar el producto. El producto contiene celdas o baterías de almacenamiento que se deben recoger y procesar por separado una vez agotadas y al final de la vida útil del producto (Directiva 2012/19/UE).

Consulte cómo extraer las celdas y las baterías del producto en la sección Mantenimiento. Las baterías no contienen un porcentaje en peso de metales pesados que supere el umbral indicado por la directiva europea 2006/66/CE.

### **Conformidad europea (CE)**

Los productos descritos en este manual cumplen las directivas europeas relativas a la compatibilidad electromagnética y baja tensión (marcado CE) cuando se usan tal como se especifica en la documentación pertinente, en las aplicaciones para los que se han diseñado, y en relación con productos aprobados de terceros.

**Marcado KC**

해당 무선설비는 운용 중 전파혼신 가능성이 있음

사용자안내문

기종별	사용자안내문
A급 기기 (업무용 방송통신기자재)	이 기기는 업무용(A급) 전자파적합기기로서 판매자 또는 사용자는 이 점을 주의하시기 바라며, 가정외의 지역에서 사용하는 것을 목적으로 합니다.

해당 무선설비는 전파혼신 가능성이 있으므로 인명안전과 관련된 서비스는 할 수 없습니다

## Instalaciones en ubicaciones peligrosas (para EE. UU. y Canadá)

### General

 **PELIGRO**

**RIESGO DE DESCARGA ELÉCTRICA, EXPLOSIÓN O ARCO ELÉCTRICO**

- Desconecte la alimentación del dispositivo antes de retirar cubiertas o elementos del sistema, y antes de instalar o quitar cualquier accesorio, hardware o cable.
- Desconecte el cable de alimentación tanto de la unidad Box como de la fuente de alimentación.
- Utilice siempre un dispositivo de detección de tensión de capacidad adecuada para confirmar que la alimentación está desconectada.
- Vuelva a colocar y fije todas las cubiertas o elementos del sistema antes de aplicar alimentación a la unidad.
- Use únicamente la tensión especificada cuando use la unidad Box. La unidad de CA está diseñada para la entrada de 100 a 240 V CA. La unidad de CC está diseñada para la entrada de 24 V CC. Compruebe siempre si su dispositivo recibe alimentación de CA o CC antes de aplicarla.

**El incumplimiento de estas instrucciones podrá causar la muerte o lesiones serias.**

Aunque los dispositivos PFXPP2B, PFXPU2B, PFXPP26, PFXPP27, PFXPP2D, PFXPP2J, PFXPU26, PFXPU27, PFXPU2D, PFXPU2J, PFXPL261...4, PFXPL271...4, PFXPL2B1...4, PFXPL2D1...4, PFXPL2J1...4 están certificados para usarlos en ubicaciones (clasificadas) peligrosas de la Clase I División 2, nunca deben utilizarse en una ubicación de División 1 (normalmente peligrosa).

Las ubicaciones de División 2 son los lugares donde las concentraciones inflamables de sustancias combustibles están normalmente limitadas, impedidas por la ventilación o presentes en una ubicación adyacente de Clase I, División 1, donde sin embargo se puede producir una situación anómala que pudiera dar lugar a la exposición intermitente a dichas concentraciones inflamables.

Este equipo es adecuado para utilizarse en ubicaciones peligrosas de Clase I, División 2, Grupos A, B, C y D, o en ubicaciones no peligrosas. Antes de instalar o utilizar Box PFXPP2B, PFXPU2B, PFXPP26, PFXPP27, PFXPP2D, PFXPP2J, PFXPU26, PFXPU27, PFXPU2D, PFXPU2J, PFXPL261...4, PFXPL271...4, PFXPL2B1...4, PFXPL2D1...4, PFXPL2J1...4 y la módulo de pantalla PFXPPD5600TA, PFXPPD5600WP, PFXPPD5700TA, PFXPPD5700WP, compruebe que la certificación ANSI/ISA 12.12.01 o CSA C22.2 N.º 213 aparece en el etiquetado del producto.

## ADVERTENCIA

### PELIGRO DE EXPLOSIÓN

- No utilice la unidad Box en entornos peligrosos o en ubicaciones que no sean de Clase I, División 2, Grupos A, B, C y D.
- Confirme siempre que la unidad Box sea adecuada para utilizarla en lugares peligrosos. Para ello, compruebe que la certificación ANSI/ISA 12.12.01 o CSA C22.2 N.º 213 aparezca en la etiqueta del producto.
- No instale ningún componente, equipo o accesorio de Pro-face ni de OEM, a menos que hayan sido también calificados como aptos para utilizarlos en ubicaciones de Clase I, División 2, Grupos A, B, C y D.
- Además, compruebe que las tarjetas controladoras PCI tengan un código de temperatura (T-code) correcto y sean adecuadas para un rango de temperatura del aire circundante de 0 °C a 50 °C (de 32 °F a 122 °F).
- No intente instalar, utilizar, modificar, mantener, reparar ni realizar modificación alguna en la unidad Box, con la excepción de lo permitido en este manual. Las acciones no permitidas pueden afectar a la adecuación de la unidad para el funcionamiento de Clase I, División 2.

**El incumplimiento de estas instrucciones puede causar la muerte, lesiones serias o daño al equipo.**

## ADVERTENCIA

### PELIGRO DE EXPLOSIÓN

- Compruebe siempre la adecuación de su dispositivo a la norma ANSI/ISA 12.12.01 y CSA C22.2 N.º 213 para ubicaciones peligrosas antes de instalarlo o utilizarlo en una ubicación peligrosa.
- Para encender o apagar una unidad Box instalada en un lugar peligroso de Clase I, División 2, debe realizar una de las siguientes acciones:
  - Utilizar un conmutador situado fuera del entorno peligroso, o bien
  - Utilizar un conmutador certificado para el funcionamiento en interior de zonas peligrosas de Clase I, División 1.
- La sustitución de cualquier componente puede afectar a la adecuación de la unidad para el funcionamiento en ubicaciones peligrosas de Clase I, División 2.
- No conecte ni desconecte el equipo a menos que la alimentación eléctrica esté apagada, o se tenga la certeza de que la zona no es peligrosa. Esto se aplica a todas las conexiones, incluidas las de alimentación, tierra, serie, paralelo, red y USB traseras.
- No utilice nunca cables no apantallados o sin conexión a tierra en ubicaciones peligrosas.
- Cuando el equipo sea cerrado, mantenga las puertas y aberturas de la envolvente cerradas en todo momento para evitar la acumulación de sustancias extrañas dentro de la estación de trabajo.
- No abra la tapa ni utilice los conectores USB en ubicaciones peligrosas.
- No deje el dispositivo expuesto a la luz solar directa o a una fuente de rayos UV.

**El incumplimiento de estas instrucciones puede causar la muerte, lesiones serias o daño al equipo.**

Asegúrese de que el producto esté correctamente clasificado para la ubicación. Si la ubicación prevista no tiene actualmente una clasificación de Clase, División y Grupo, entonces los usuarios deben consultar a las autoridades que tienen jurisdicción a fin de determinar la clasificación correcta para dicha ubicación peligrosa.

Conforme a los reglamentos federales, estatales, provinciales y locales, todas las instalaciones en ubicaciones peligrosas deben ser inspeccionadas antes de su uso por la autoridad que tenga jurisdicción. Sólo el personal técnico cualificado debe instalar, reparar o inspeccionar estos sistemas.

## Interruptor de alimentación

 **PELIGRO**

**RIESGO DE DESCARGA ELÉCTRICA, EXPLOSIÓN O ARCO ELÉCTRICO**

- Desconecte la alimentación del dispositivo antes de retirar cubiertas o elementos del sistema, y antes de instalar o quitar cualquier accesorio, hardware o cable.
- Desconecte el cable de alimentación tanto de la unidad Box como de la fuente de alimentación.
- Utilice siempre un dispositivo de detección de tensión de capacidad adecuada para confirmar que la alimentación está desconectada.
- Vuelva a colocar y fije todas las cubiertas o elementos del sistema antes de aplicar alimentación a la unidad.
- Use únicamente la tensión especificada cuando use la unidad Box. La unidad de CA está diseñada para la entrada de 100 a 240 V CA. La unidad de CC está diseñada para la entrada de 24 V CC. Compruebe siempre si su dispositivo recibe alimentación de CA o CC antes de aplicarla.

**El incumplimiento de estas instrucciones podrá causar la muerte o lesiones serias.**

La cantidad de alimentación de entrada requerida por los sistemas con Box clasifica el interruptor de alimentación como dispositivo incendiario porque la tensión y la corriente a través del componente de corte son capaces de producir una chispa.

Si utiliza un interruptor de alimentación normal, los reglamentos para ubicaciones peligrosas requieren que el interruptor de alimentación esté situado en un área clasificada como no peligrosa.

Sin embargo, puede haber restricciones en la longitud del cable entre la estación de trabajo y el interruptor de alimentación. De otro modo, el interruptor deberá ser compatible con los requerimientos de la Clase I, División 1 (de seguridad intrínseca). Estos interruptores están contruidos de forma que se evite la posibilidad de producirse una chispa al establecerse o romperse el contacto.

Utilice interruptores adecuados, que cumplan las normas UL o CSA, certificados para ser utilizados en ubicaciones peligrosas de Clase I, División 1. Estos interruptores se pueden adquirir de una gran cantidad de suministradores. Es su responsabilidad garantizar que se seleccione un interruptor de alimentación que cumpla la norma para ubicaciones peligrosas para la instalación.



## Conexiones de cables

 **ADVERTENCIA**
**PELIGRO DE EXPLOSIÓN**

- Compruebe siempre la adecuación de su dispositivo a la norma ANSI/ISA 12.12.01 y CSA C22.2 N.º 213 para ubicaciones peligrosas antes de instalarlo o utilizarlo en una ubicación peligrosa.
- Para encender o apagar una unidad Box instalada en un lugar peligroso de Clase I, División 2, debe realizar una de las siguientes acciones:
  - Utilizar un conmutador situado fuera del entorno peligroso, o bien
  - Utilizar un conmutador certificado para el funcionamiento en interior de zonas peligrosas de Clase I, División 1.
- La sustitución de cualquier componente puede afectar a la adecuación de la unidad para el funcionamiento en ubicaciones peligrosas de Clase I, División 2.
- No conecte ni desconecte el equipo a menos que la alimentación eléctrica esté apagada, o se tenga la certeza de que la zona no es peligrosa. Esto se aplica a todas las conexiones, incluidas las de alimentación, tierra, serie, paralelo, red y USB traseras.
- No utilice nunca cables no apantallados o sin conexión a tierra en ubicaciones peligrosas.
- Cuando el equipo sea cerrado, mantenga las puertas y aberturas de la envolvente cerradas en todo momento para evitar la acumulación de sustancias extrañas dentro de la estación de trabajo.
- No abra la tapa ni utilice los conectores USB en ubicaciones peligrosas.
- No deje el dispositivo expuesto a la luz solar directa o a una fuente de rayos UV.

**El incumplimiento de estas instrucciones puede causar la muerte, lesiones serias o daño al equipo.**

Los reglamentos para ubicaciones peligrosas de División 2 exigen que todas las conexiones de cable estén provistas de un freno de cable y un enclavamiento positivo adecuados. Utilice sólo dispositivos USB no incendiarios, ya que las conexiones USB no proporcionan suficiente freno de cable para permitir el uso de conexiones USB del Box. Nunca conecte o desconecte un cable mientras se aplica alimentación a cualquier extremo del cable. Todos los cables de comunicaciones deben incluir una pantalla de puesta a tierra de chasis. Esta pantalla debe incluir lámina de aluminio y trenza de cobre. La carcasa del conector tipo D-Sub debe ser de un metal de tipo conductivo (por ejemplo, zinc moldeado), y la malla de la pantalla de tierra debe terminar directamente en la carcasa del conector. No use el hilo de continuidad de la pantalla.

El diámetro exterior del cable debe estar adaptado al diámetro interior del freno de cable del conector del cable para mantener un alto grado de fiabilidad en dicho freno de cable. Fije siempre los conectores D-Sub en los conectores correspondientes de la estación de trabajo a través de los dos tornillos situados a ambos lados.

### Funcionamiento y mantenimiento

Los sistemas han sido diseñados para superar las pruebas de encendido por chispa correspondientes sólo en la conexión USB delantera.

## ADVERTENCIA

### PELIGRO DE EXPLOSIÓN

Además de las otras instrucciones en este manual, observe las siguientes reglas cuando instale la unidad Box en una ubicación peligrosa:

- Cablee el equipo de acuerdo con el código eléctrico nacional, artículo 501.10 (B) para ubicaciones peligrosas de Clase I, División 2.
- Instale el Box en una envolvente adecuada para la aplicación en cuestión que sólo se pueda abrir mediante una herramienta que permita asegurar la envolvente. Se recomiendan las envolventes de tipo 4 o IP65 aun cuando no lo exijan las regulaciones.

**El incumplimiento de estas instrucciones puede causar la muerte, lesiones serias o daño al equipo.**

**NOTA:** IP65 no forma parte de la certificación UL para ubicaciones peligrosas.

---

# Capítulo 2

## Descripción física general

---

### Objeto de este capítulo

En este capítulo se ofrece una descripción física general del Box.

### Contenido de este capítulo

Este capítulo contiene los siguientes apartados:

Apartado	Página
Contenido del paquete	30
Descripción del Box Atom (PFXPL2B5, PFXPL2B6)	34
Descripción de Box Atom (PFXPL2B1, PFXPL2B2, PFXPL2B3, PFXPL2B4)	38
Descripción de Box Celeron y Core i7 (PFXPU/PFXPP)	43
Descripción de la Módulos de pantalla	49
Descripción y configuración del Adaptador de pantalla	52
Comportamiento de las Módulos de pantalla y el panel táctil	58

## Contenido del paquete

### Elementos de la Box

El paquete de Box incluye los elementos siguientes. Antes de utilizar el dispositivo Box, compruebe que los elementos enumerados estén incluidos:

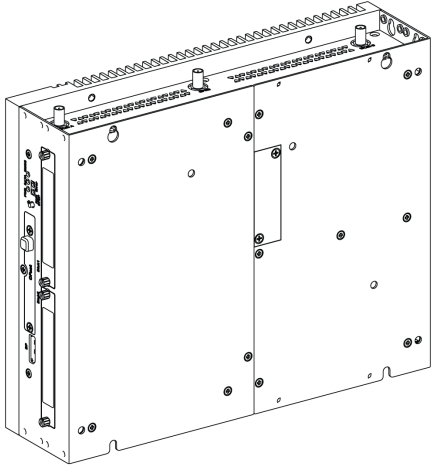
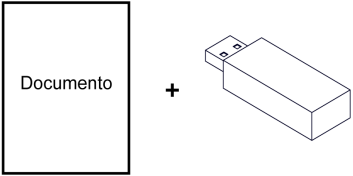
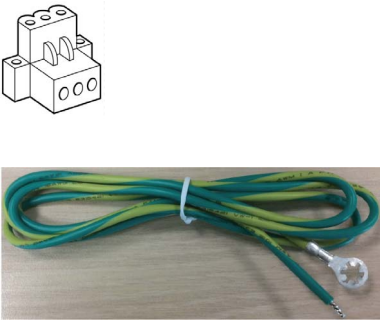
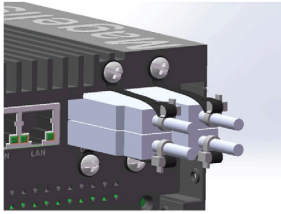
<p>Box</p>	
<ul style="list-style-type: none"> <li>● Medios de recuperación que contienen el software que se necesita para volver a instalar el sistema operativo (CLUF de Microsoft Windows). Los controladores adicionales se incluyen en los medios de recuperación</li> <li>● Documento <b>"Before using this product"</b></li> <li>● Información de advertencias y precauciones</li> <li>● Folleto sobre RoHS en chino</li> </ul>	
<ul style="list-style-type: none"> <li>● 1 bloque de terminales CC: conector de alimentación de 3 pines</li> <li>● 1 cable para puesta a tierra del chasis</li> <li>● 8 tornillos para montaje de la unidad HDD/SSD para PFXPU y PFXPP (no incluidos con 2 HDD/SSD premontados o 4 tornillos con 1 HDD/SSD premontado)</li> <li>● 4 tornillos negros para montar la módulo de pantalla (no incluidos si la módulo de pantalla se entrega premontada en el dispositivo Box).</li> </ul>	
<p>Soporte de USB flexible para PFXPU y PFXPP:</p> <ul style="list-style-type: none"> <li>● 4 abrazaderas de fijación metálicas</li> <li>● 4 tornillos</li> <li>● 4 abrazaderas de fijación de plástico</li> </ul>	

Soporte de USB flexible para PFXPL2B1, PFXPL2B2, PFXPL2B3, PFXPL2B4 y PFXPL2B5, PFXPL2B6: 2 abrazaderas de fijación de plástico y pinza de cables de plástico

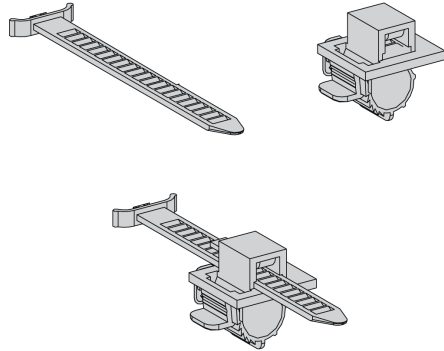

El dispositivo Box se ha empaquetado cuidadosamente poniendo especial atención en la calidad. No obstante, si descubriese que falta algún elemento o que está dañado, póngase en contacto inmediatamente con el servicio de atención al cliente.

### Elementos de la Módulo de pantalla

El paquete de módulo de pantalla incluye los elementos siguientes. Antes de utilizar el dispositivo módulo de pantalla, compruebe que los elementos enumerados estén incluidos:

Módulo de pantalla

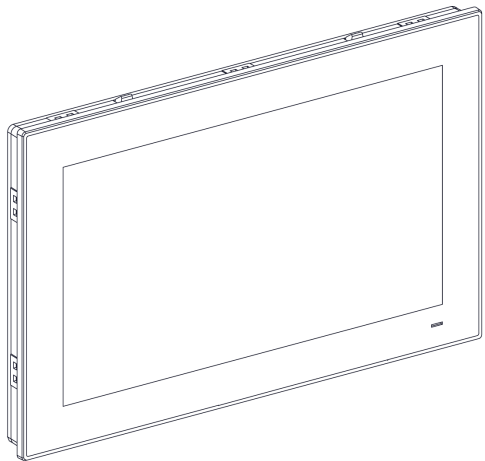

- 8 elementos de fijación para la módulo de pantalla 12" monotáctil y W12" multitáctil (8 tornillos, 8 soportes)
- 10 elementos de fijación para la módulo de pantalla 15" monotáctil y W15" multitáctil (10 tornillos, 10 soportes)
- 12 elementos de fijación para la módulo de pantalla W19" multitáctil y W22" multitáctil (12 tornillos, 12 soportes)
- 1 junta de panel

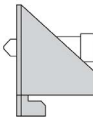

<ul style="list-style-type: none"> <li>● Documento <b>"Before using this product"</b></li> <li>● Información de advertencias y precauciones</li> <li>● Folleto sobre RoHS en chino</li> </ul>	
-----------------------------------------------------------------------------------------------------------------------------------------------------------------------------------------------	-----------------------------------------------------------------------------------

El dispositivo módulo de pantalla se ha empaquetado cuidadosamente poniendo especial atención en la calidad. No obstante, si descubriese que falta algún elemento o que está dañado, póngase en contacto inmediatamente con el servicio de atención al cliente.

**Elementos de la Adaptador de pantalla**

El paquete de Adaptador de pantalla incluye los elementos siguientes. Antes de utilizar el dispositivo Adaptador de pantalla, compruebe que los elementos enumerados estén incluidos:

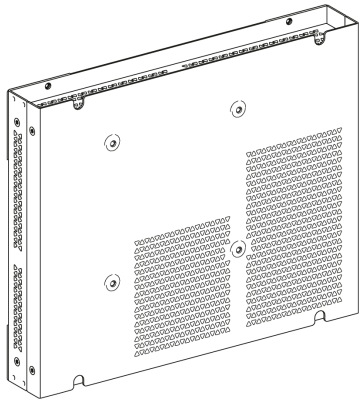
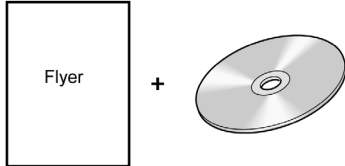
<p>Adaptador de pantalla</p>	
<ul style="list-style-type: none"> <li>● Los medios que contienen los controladores y el manual de usuario para la configuración del Adaptador de pantalla</li> <li>● Manual de usuario en chino</li> <li>● Documento <b>"Before using this product"</b></li> <li>● Información de advertencias y precauciones</li> <li>● Folleto sobre RoHS en chino</li> </ul>	

- 1 bloque de terminales CC: conector de alimentación de 3 pines
- 1 cable para puesta a tierra del chasis
- 4 tornillos negros para el montaje de la módulo de pantalla (no incluidos con la módulo de pantalla premontada)
- 4 tornillos para el montaje de VESA
- 1 abrazadera de fijación de plástico y pinza de cables de plástico para el soporte USB

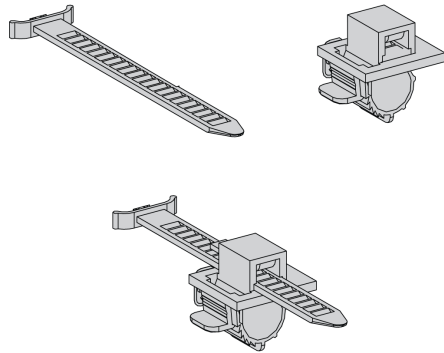
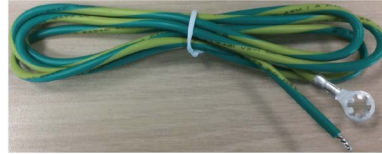
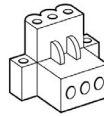

El dispositivo Adaptador de pantalla se ha empaquetado cuidadosamente poniendo especial atención en la calidad. No obstante, si descubriese que falta algún elemento o que está dañado, póngase en contacto inmediatamente con el servicio de atención al cliente.

## Descripción del Box Atom (PFXPL2B5, PFXPL2B6)

### Introducción

Cuando esté en funcionamiento, la temperatura de la superficie del disipador térmico puede superar los 70 °C (158 °F).

**⚠ ADVERTENCIA**

**RIESGO DE QUEMADURAS**

No toque la superficie del disipador térmico durante el funcionamiento.

**El incumplimiento de estas instrucciones puede causar la muerte, lesiones serias o daño al equipo.**

### Descripción del Box

#### Descripción general

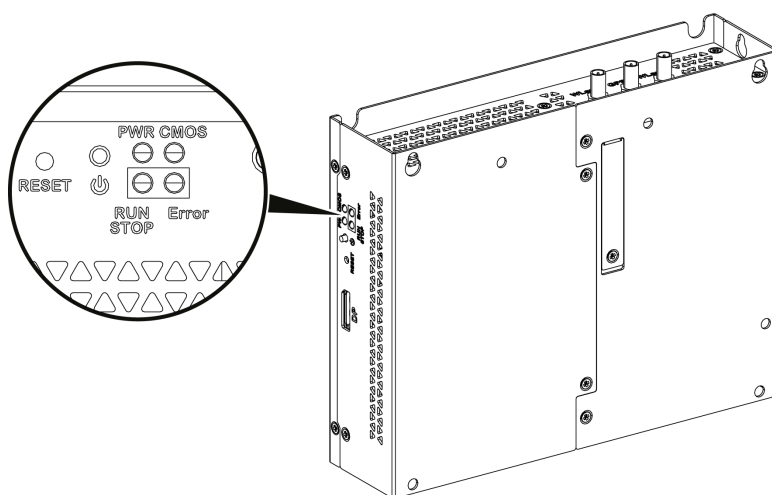

Botón de encendido/apagado, botón de reinicio e indicadores LED

#### Significado de los indicadores de estado

Marca	Indicador LED	Color	Estado	Significado
PWR	Alimentación	Verde	Encendido	Activo (el usuario utiliza Windows) (estado 0).
		Verde	Intermitente	Reposo (estado 3).
		Naranja	Encendido	Hibernación (estado 4/estado 5).
CMOS	Batería	Naranja	Encendido	Tensión de RTC inferior a 2,65 V CC.
			Apagado	Tensión de RTC superior a 2,65 V CC.
LED programable para el software de control opcional				
RUN/STOP (EJECUTAR/DETENER)	RUN/STOP de software de control	Rojo	Apagado	Paro
		Verde	Encendido	Ejecución
Error	Error de software de control	Rojo	Apagado	El software de control no tiene ningún error.
			Encendido	El software de control tiene un error.



**Vista frontal**

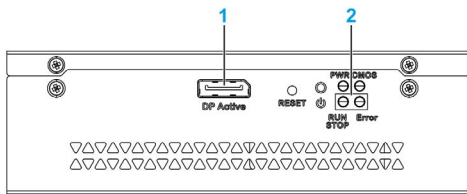

- 1 DP activo
- 2 Botón y LED de encendido/restablecimiento

**Vista superior**

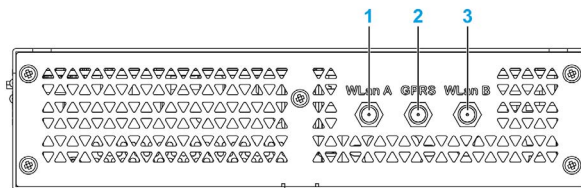

- 1 Conector SMA para la antena externa WLAN A
- 2 Conector SMA para la antena GPRS/4G externa
- 3 Conector SMA para la antena externa WLAN B

**Vista inferior**

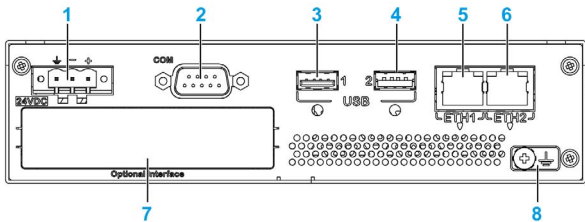

- 1 Conector de alimentación de CC
- 2 Puerto COM RS-232 (no aislado), RS-422/485 (no aislado)
- 3 USB1 (USB 2.0)
- 4 USB2 (USB 3.0)
- 5 ETH1 (10/100/1000 Mb/s)
- 6 ETH2 (10/100/1000 Mb/s)
- 7 Interfaz opcional
- 8 Clavija de conexión a tierra

## Sistema de bloqueo USB

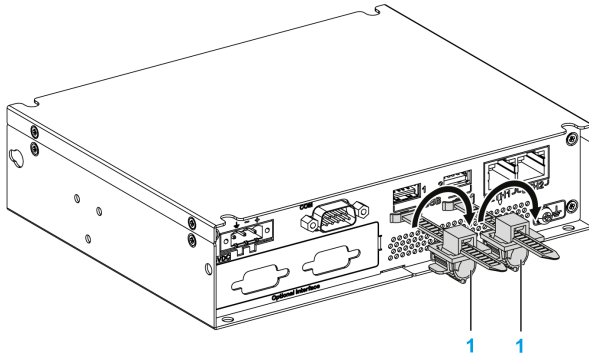

1 Sistema de bloqueo USB

## Descripción de Box y Módulo de pantalla

### Descripción general

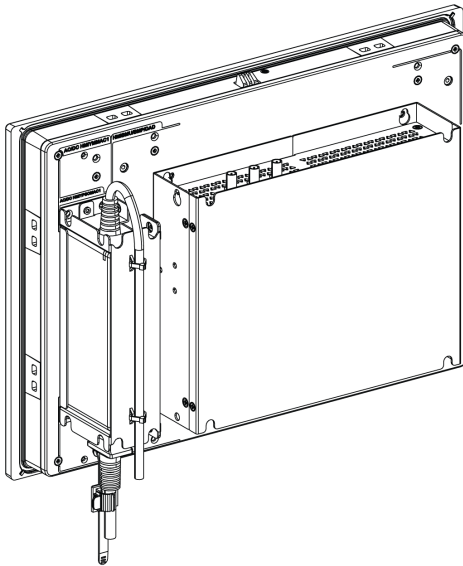

#### NOTA:

- Ajuste de Windows (con controladores ya instalados): el Box puede admitir DisplayPort a la vez cuando se monta con una módulo de pantalla (PFXPPD).
- Una vez conectado el cable de DisplayPort, deberá reiniciar el sistema operativo.
- Para conectar el Box a la pantalla a través de la interfaz DVI, utilice un cable de DP a DVI activo: PFXZPBCBDPDV32 (consulte la información en Accesorios (*véase página 401*)).

**Vista inferior**

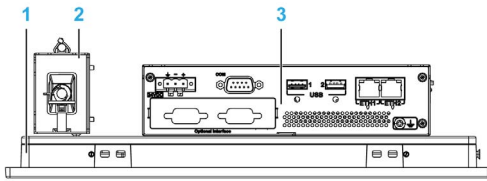

- 1 Módulo de pantalla
- 2 Módulo de alimentación de CA opcional (PFXZPSPUAC2 o PFXZPBUAC2)
- 3 Box

## Descripción de Box Atom (PFXPL2B1, PFXPL2B2, PFXPL2B3, PFXPL2B4)

### Introducción

Cuando esté en funcionamiento, la temperatura de la superficie del disipador térmico puede superar los 70 °C (158 °F).

**⚠ ADVERTENCIA**

**RIESGO DE QUEMADURAS**

No toque la superficie del disipador térmico durante el funcionamiento.

**El incumplimiento de estas instrucciones puede causar la muerte, lesiones serias o daño al equipo.**

### Descripción del Box Atom estándar

#### Descripción general

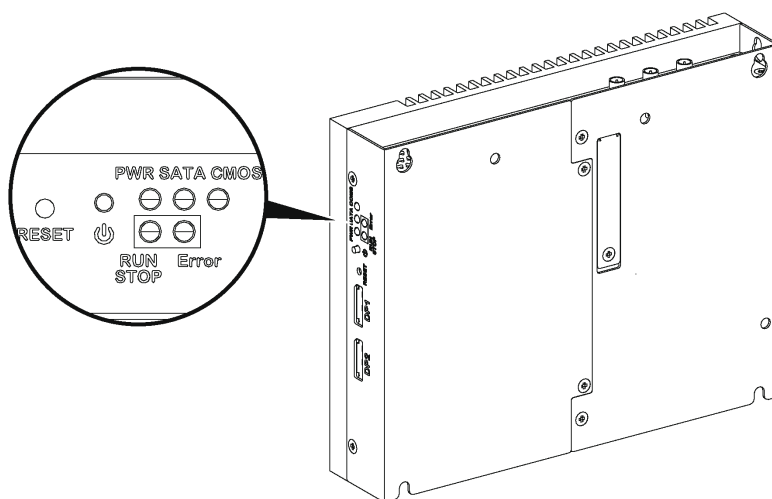

Botón de encendido/apagado, botón de reinicio e indicadores LED

En la tabla se describe el significado de los indicadores de estado:

Marca	Indicador LED	Color	Estado	Significado
PWR	Alimentación	Verde	Encendido	Activo (el usuario utiliza Windows) (estado 0).
		Verde	Intermitente	Reposo (estado 3).
		Naranja	Encendido	Hibernación (estado 4/estado 5).
SATA	SATA	Verde	Apagado	Sin transmisión de datos de almacenamiento.
			Encendido	Transmisión de datos de almacenamiento.
CMOS	Batería	Naranja	Encendido	Tensión de RTC inferior a 2,65 V CC.
			Apagado	Tensión de RTC superior a 2,65 V CC.

Marca	Indicador LED	Color	Estado	Significado
LED programable para el software de control opcional				
RUN/STOP (EJECUTAR/ DETENER)	RUN/STOP de software de control	Rojo	Apagado	Paro
		Verde	Encendido	Ejecución
Error	Error de software de control	Rojo	Apagado	El software de control no tiene ningún error.
			Encendido	El software de control tiene un error.

### Vista frontal

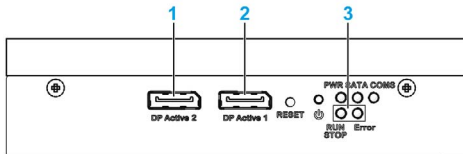

- 1 DP activo 2
- 2 DP activo 1
- 3 Botón y LED de encendido/restablecimiento

### Vista superior

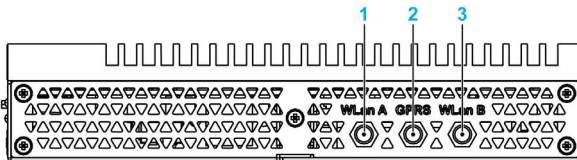

- 1 Conector SMA para la antena externa WLAN A
- 2 Conector SMA para la antena GPRS/4G externa
- 3 Conector SMA para la antena externa WLAN B

### Vista inferior

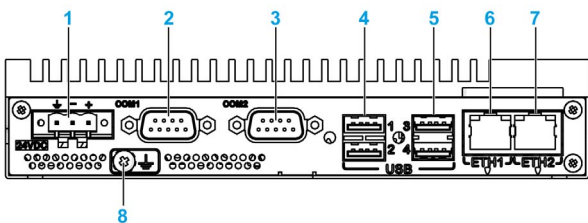

- 1 Conector de alimentación de CC
- 2 Puerto COM1 RS-232 (no aislado)
- 3 Puerto COM2 RS-232 (no aislado), RS-422/485 (no aislado)
- 4 USB1 y USB2 (USB 2.0)
- 5 USB3 y USB4 (USB 3.0)
- 6 ETH1 (10/100/1000 Mb/s) IEEE1588
- 7 ETH2 (10/100/1000 Mb/s) IEEE1588
- 8 Clavija de conexión a tierra

**Descripción de Box Atom ampliable**

**Descripción general**

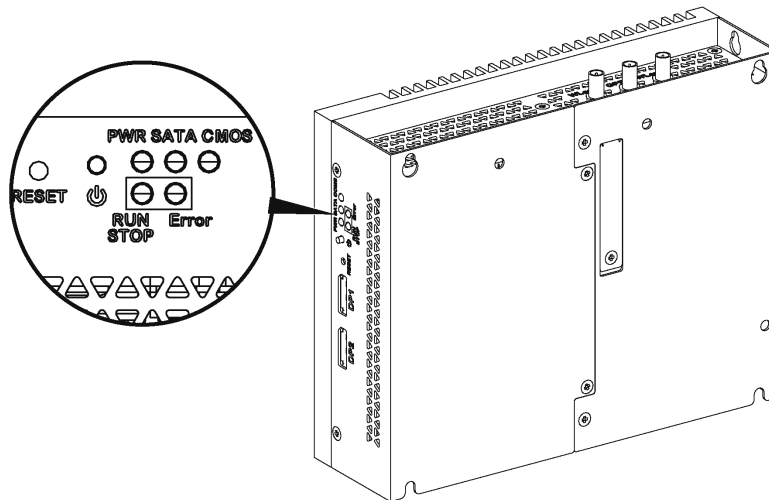

Botón de encendido/apagado, botón de reinicio e indicadores LED

En la tabla se describe el significado de los indicadores de estado:

Marca	Indicador LED	Color	Estado	Significado
PWR	Alimentación	Verde	Encendido	Activo (el usuario utiliza Windows) (estado 0).
		Verde	Intermitente	Reposo (estado 3).
		Naranja	Encendido	Hibernación (estado 4/estado 5).
SATA	SATA	Verde	Apagado	Sin transmisión de datos de almacenamiento.
			Encendido	Transmisión de datos de almacenamiento.
CMOS	Batería	Naranja	Encendido	Tensión de RTC inferior a 2,65 V CC.
			Apagado	Tensión de RTC superior a 2,65 V CC.
LED programable para el software de control opcional				
RUN/STOP (EJECUTAR/DETENER)	RUN/STOP de software de control	Rojo	Apagado	Paro
		Verde	Encendido	Ejecución
ERR	Error de software de control	Rojo	Apagado	El software de control no tiene ningún error.
			Encendido	El software de control tiene un error.

### Vista frontal

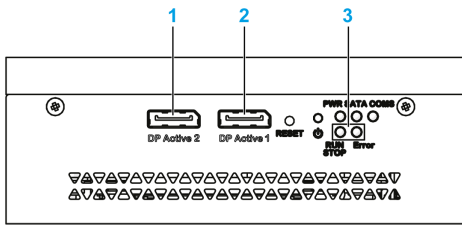

- 1 DP activo 2
- 2 DP activo 1
- 3 Botón y LED de encendido/restablecimiento

### Vista superior

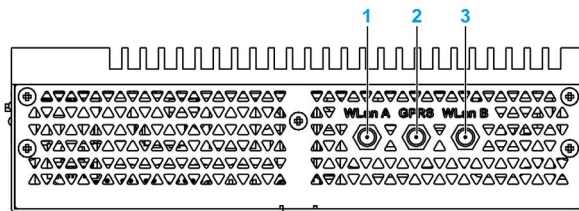

- 1 Conector SMA para la antena externa WLAN A
- 2 Conector SMA para la antena GPRS/4G externa
- 3 Conector SMA para la antena externa WLAN B

### Vista inferior

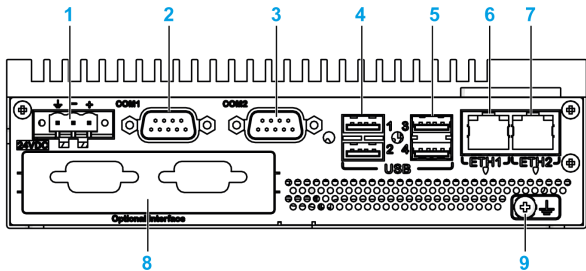

- 1 Conector de alimentación de CC
- 2 Puerto COM1 RS-232 (no aislado)
- 3 Puerto COM2 RS-232 (no aislado), RS-422/485 (no aislado)
- 4 USB1 y USB2 (USB 2.0)
- 5 USB3 y USB4 (USB 3.0)
- 6 ETH1 (10/100/1000 Mb/s) IEEE 1588
- 7 ETH2 (10/100/1000 Mb/s) IEEE 1588
- 8 Interfaz opcional
- 9 Clavija de conexión a tierra

## Descripción de Box Atom y Módulo de pantalla

### Descripción general

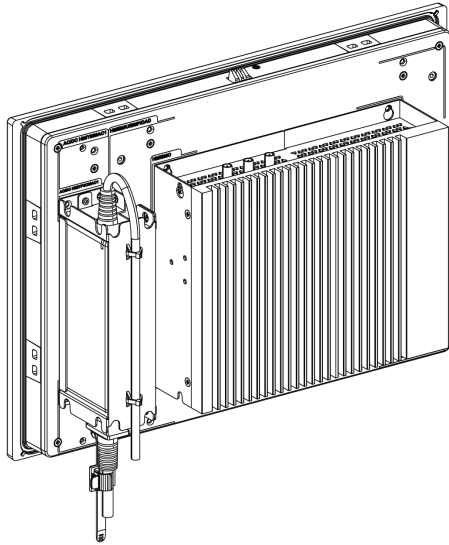

#### NOTA:

- Ajuste de Windows (con controladores ya instalados): el Box Atom puede admitir dos DisplayPort a la vez cuando se monta con una módulo de pantalla (PFXPPD).
- Una vez conectado el cable de DisplayPort, deberá reiniciar el sistema operativo.
- Para conectar el Box a la pantalla a través de la interfaz DVI, utilice un cable de DP a DVI activo: PFXZPBCBDPDV32 (consulte la información en Accesorios).

### Vista inferior

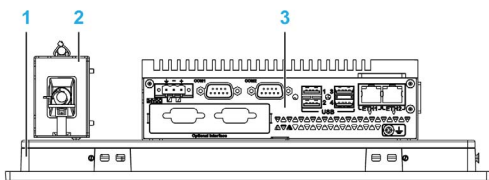

- 1 Módulo de pantalla
- 2 Módulo de alimentación de CA opcional (PFXZPSUAC2 o PFXZBPUAC2)
- 3 Box



## Descripción de Box Celeron y Core i7 (PFXPU/PFXPP)

### Introducción

Cuando esté en funcionamiento, la temperatura de la superficie del disipador térmico puede superar los 70 °C (158 °F).

## ⚠ ADVERTENCIA

### RIESGO DE QUEMADURAS

No toque la superficie del disipador térmico durante el funcionamiento.

**El incumplimiento de estas instrucciones puede causar la muerte, lesiones serias o daño al equipo.**

### Descripción de Box 0 ranuras

### Descripción general

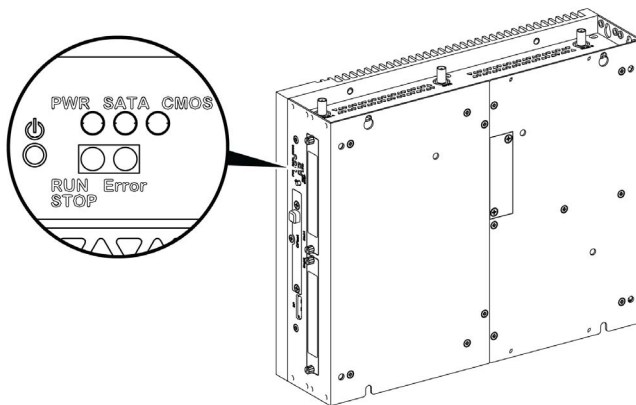

Botón y LED de encendido/apagado

En la tabla se describe el significado de los indicadores de estado:

Marca	Indicador LED	Color	Estado	Significado
PWR	Alimentación	Verde	Encendido	Activo (el usuario utiliza Windows) (estado 0).
		Verde	Intermitente	Reposo (estado 3).
		Naranja	Encendido	Hibernación (estado 4/estado 5).
SATA	SATA	Verde	Apagado	Sin transmisión de datos de almacenamiento.
			Encendido	Transmisión de datos de almacenamiento.
CMOS	Batería	Naranja	Encendido	Tensión de RTC inferior a 2,65 V CC.
			Apagado	Tensión de RTC superior a 2,65 V CC.

Marca	Indicador LED	Color	Estado	Significado
LED programable para el software de control opcional				
RUN/STOP (EJECUTAR/ DETENER)	RUN/STOP de software de control	Rojo	Apagado	Paro
		Verde	Encendido	Ejecución
ERR	Error de software de control	Rojo	Apagado	El software de control no tiene ningún error.
			Encendido	El software de control tiene un error.

**Vista frontal**

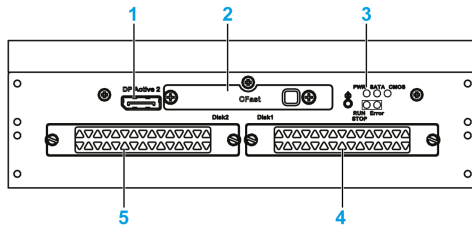

- 1 DP activo 2
- 2 Ranura enchufable de CFast
- 3 Botón y LED de encendido/restablecimiento
- 4 HDD/SSD 1 (intercambio bajo tensión y posible configuración de RAID)
- 5 HDD/SSD 2 (intercambio bajo tensión y posible configuración de RAID)

**Vista superior**

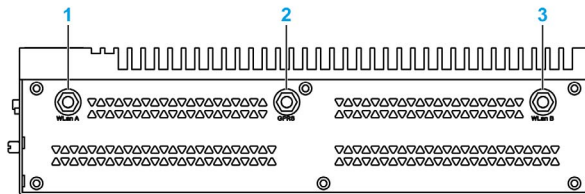

- 1 Conector SMA para la antena externa WLAN
- 2 Conector SMA para la antena GPRS/4G externa
- 3 Conector SMA para la antena externa WLAN

## Vista inferior

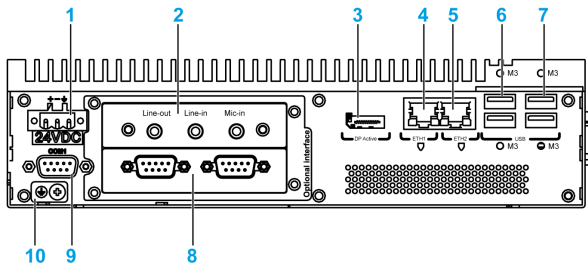

- 1 Conector de alimentación de CC
- 2 Interfaz opcional 1
- 3 DP activo 1
- 4 ETH1 (10/100/1000 Mb/s) IEEE1588
- 5 ETH2 (10/100/1000 Mb/s) IEEE1588
- 6 USB1 y USB2 (USB 3.0)
- 7 USB3 y USB4 (USB 2.0)
- 8 Interfaz opcional 2
- 9 Puerto COM1 RS-232, RS-422/485 (aisladas)
- 10 Clavija de conexión a tierra

## Descripción de Box 2 ranuras

## Descripción general

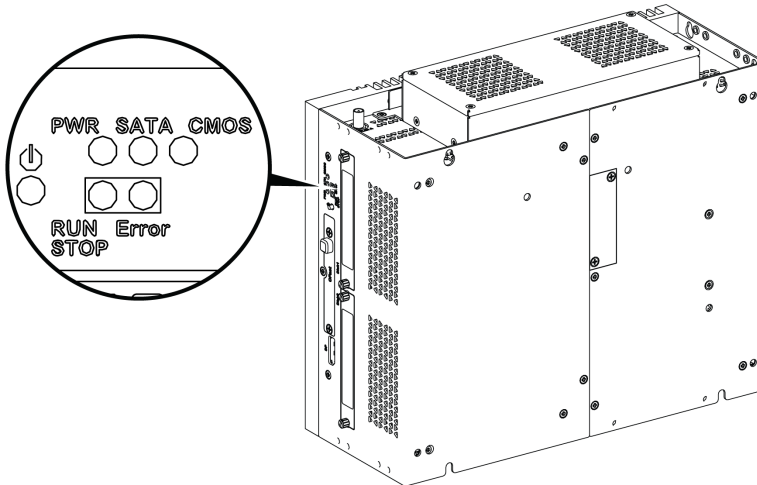

Botón y LED de encendido/apagado

En la tabla se describe el significado de los indicadores de estado:

Marca	Indicador LED	Color	Estado	Significado
PWR	Alimentación	Verde	Encendido	Activo (el usuario utiliza Windows) (estado 0).
		Verde	Intermitente	Reposo (estado 3).
		Naranja	Encendido	Hibernación (estado 4/estado 5).
SATA	SATA	Verde	Apagado	Sin transmisión de datos de almacenamiento.
			Encendido	Transmisión de datos de almacenamiento.

Marca	Indicador LED	Color	Estado	Significado
CMOS	Batería	Naranja	Encendido	Tensión de RTC inferior a 2,65 V CC.
			Apagado	Tensión de RTC superior a 2,65 V CC.
LED programable para el software de control opcional				
RUN/STOP (EJECUTAR/DETENER)	RUN/STOP de software de control	Rojo	Apagado	Paro
		Verde	Encendido	Ejecución
ERR	Error de software de control	Rojo	Apagado	El software de control no tiene ningún error.
			Encendido	El software de control tiene un error.

Vista frontal

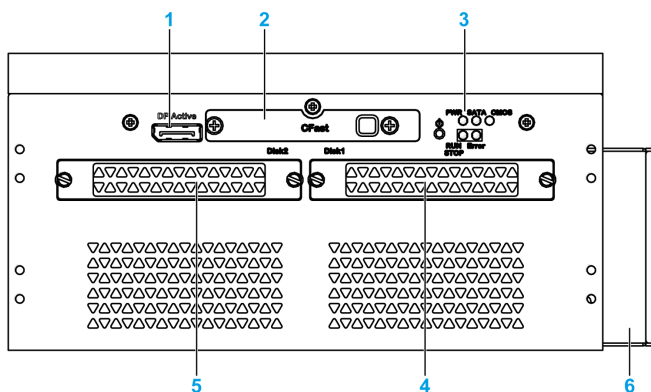

- 1 DP activo 2
- 2 Ranura enchufable de CFast
- 3 Botón y LED de encendido/restablecimiento
- 4 HDD/SSD 1 (intercambio bajo tensión y posible configuración de RAID)
- 5 HDD/SSD 2 (intercambio bajo tensión y posible configuración de RAID)
- 6 Ventilador

Vista superior

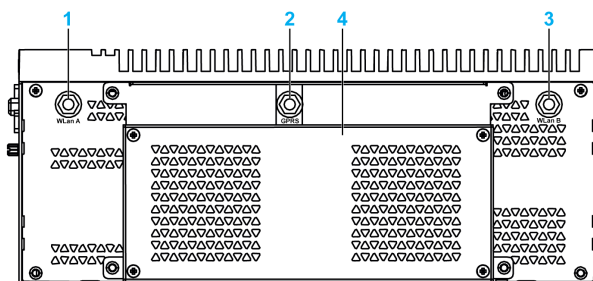

- 1 Conector SMA para la antena externa WLAN
- 2 Conector SMA para la antena GPRS/4G externa
- 3 Conector SMA para la antena externa WLAN
- 4 Ventilador

## Vista inferior

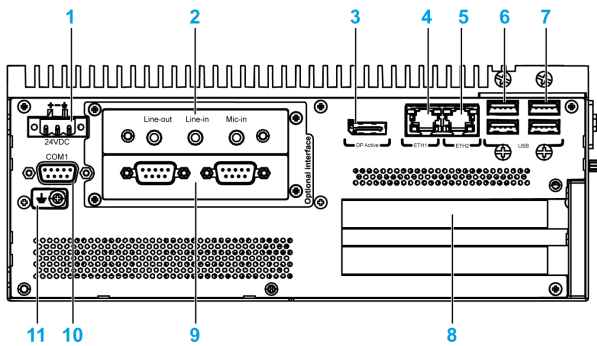

- 1 Conector de alimentación de CC
- 2 Interfaz opcional 1
- 3 DP activo 1
- 4 ETH1 (10/100/1000 Mb/s) IEEE1588
- 5 ETH2 (10/100/1000 Mb/s) IEEE1588
- 6 USB1 y USB2 (USB 3.0)
- 7 USB3 y USB4 (USB 2.0)
- 8 Ranuras de PCI o PCIe (peripheral component interconnect express, interconexión rápida de componentes periféricos)
- 9 Interfaz opcional 2
- 10 Puerto COM1 RS-232, RS-422/485 (aisladas)
- 11 Clavija de conexión a tierra

## Descripción de Box y Módulo de pantalla

### Descripción general

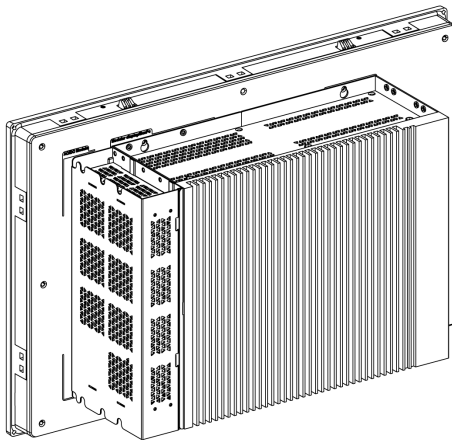

#### NOTA:

- Box (PFXPU/PFXPP) puede admitir dos DisplayPort. Cuando el Box está montado con módulo de pantalla, el DisplayPort 2 no es funcional.
- Una vez conectado el cable de DisplayPort, deberá reiniciar el sistema operativo.
- Para conectar el Box a una pantalla con interfaz DVI, utilice un cable de DP a DVI activo: PFXZPBCBDPDV32 (consulte la información en Accesorios).

### Vista inferior

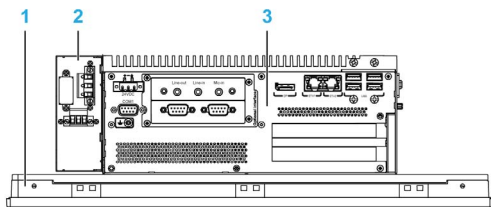

- 1 Módulo de pantalla
- 2 Módulo de alimentación de CA opcional (PFXZPBUAC2)
- 3 Box

## Descripción de la Módulos de pantalla

### Vista frontal de la Módulos de pantalla de 12" monotáctil o 15" monotáctil

Los modelos de módulo de pantalla 12" monotáctil y 15" monotáctil cuentan con una pantalla táctil con tecnología táctil resistiva analógica que puede funcionar de forma anómala si se tocan dos o más puntos.

### **⚠ ADVERTENCIA**

#### **FUNCIONAMIENTO IMPREVISTO DEL EQUIPO**

No toque dos o más puntos de la pantalla.

**El incumplimiento de estas instrucciones puede causar la muerte, lesiones serias o daño al equipo.**

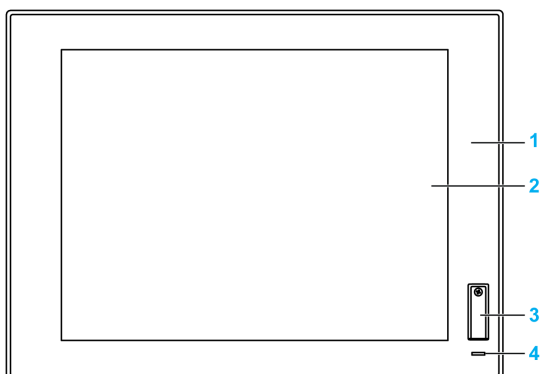

- 1 Panel (12" monotáctil o 15" monotáctil)
- 2 Panel de un solo toque
- 3 Puerto USB (USB 2.0) y botón de restablecimiento
- 4 Indicador de estado

**NOTA:** Si la módulo de pantalla está conectada con un Adaptador de pantalla, el botón de restablecimiento es únicamente para el restablecimiento del Adaptador de pantalla. Si la módulo de pantalla está conectada con un Box, el botón de restablecimiento es para el restablecimiento del Box.

**NOTA:** El USB frontal es una interfaz de diagnóstico para las reparaciones y el mantenimiento.

### **⚠ ADVERTENCIA**

#### **FUNCIONAMIENTO IMPREVISTO DEL EQUIPO**

- No utilice el USB frontal mientras la máquina esté en funcionamiento.
- Mantenga siempre la cubierta en su posición durante el funcionamiento normal.

**El incumplimiento de estas instrucciones puede causar la muerte, lesiones serias o daño al equipo.**

**Vista frontal Módulos de pantalla W12" multitáctil, W15" multitáctil, W19" multitáctil o W22" multitáctil**

Los modelos de módulo de pantalla multitáctil W12", W15", W19" y W22" disponen de una pantalla táctil con tecnología táctil capacitiva proyectada que puede funcionar de forma anómala cuando la superficie está húmeda.

<b>⚠ ADVERTENCIA</b>
<p><b>PÉRDIDA DE CONTROL</b></p> <ul style="list-style-type: none"> <li>● No toque el área de la pantalla táctil durante el arranque del sistema operativo.</li> <li>● No utilice el dispositivo cuando la superficie de la pantalla táctil esté húmeda.</li> <li>● Si la superficie de la pantalla táctil está húmeda, elimine cualquier exceso de agua con un paño suave antes de utilizar el dispositivo.</li> <li>● Asegúrese de utilizar únicamente las configuraciones de conexión a tierra autorizadas que se indican en el procedimiento de conexión a tierra.</li> </ul> <p><b>El incumplimiento de estas instrucciones puede causar la muerte, lesiones serias o daño al equipo.</b></p>

**NOTA:**

- Si un material conductor (agua, etc.) entra en contacto con una pantalla táctil, se deshabilita el control táctil para evitar errores de entrada táctil. Una vez eliminado el material conductor, el control táctil se recupera automáticamente.
- No toque el área de la pantalla táctil durante el arranque del sistema operativo, ya que el firmware del panel táctil se inicializa de forma automática al iniciar Windows.



- 1 Panel (W12" multitáctil o W15" multitáctil o W19" multitáctil o W22" multitáctil)
- 2 Panel multitáctil
- 3 Indicador de estado

**Indicador de estado**

En esta tabla se describe el significado del indicador de estado de las Módulos de pantalla con Box:

Color	Estado	Significado
Azul	Encendido	Activo (el usuario utiliza Windows) (estado 0).
Azul	Intermitente	Reposo (estado 1/estado 2/estado 3).
Naranja	Encendido	Hibernación (estado 4/estado 5).

En esta tabla se describe el significado del indicador de estado de las Módulos de pantalla con Adaptador de pantalla:

Color	Estado	Significado
Azul	Encendido	Activo (el usuario utiliza Windows) (estado 0).
Naranja	Encendido	Reposo (estado 1/estado 2) e hibernación (estado 3/estado 4/estado 5).



**Vista posterior Módulos de pantalla 15" monotáctil, W15" multitáctil, W19" multitáctil o W22" multitáctil**

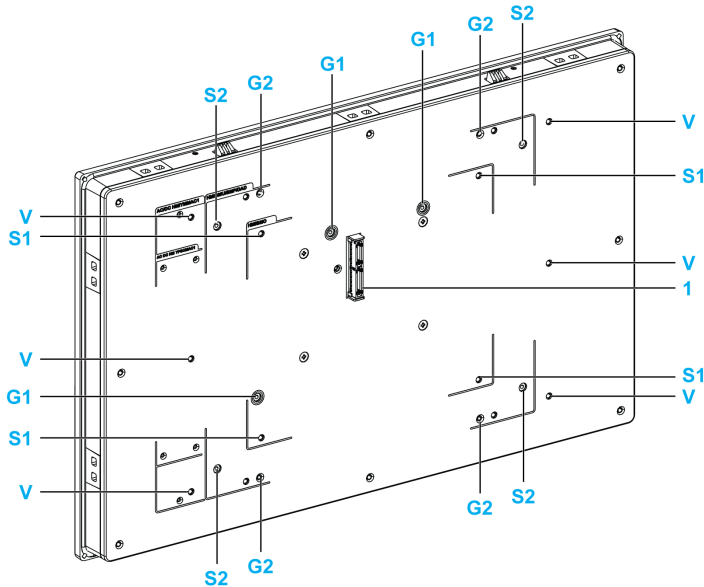

- 1** Conector del panel para Box o Adaptador de pantalla
- G1** Guía del panel de extracción para Box Atom
- S1** Orificio de montaje para Box Atom
- G2** Guía del panel de extracción para Box Celeron/Core i7 o Adaptador de pantalla
- S2** Orificio de montaje para Box Celeron/Core i7 o Adaptador de pantalla
- V** Orificio de montaje para el kit VESA (PFXZPBADVS02 o PFXZPBADVS22)

**Vista posterior Módulos de pantalla 12" monotáctil o W12" multitáctil**

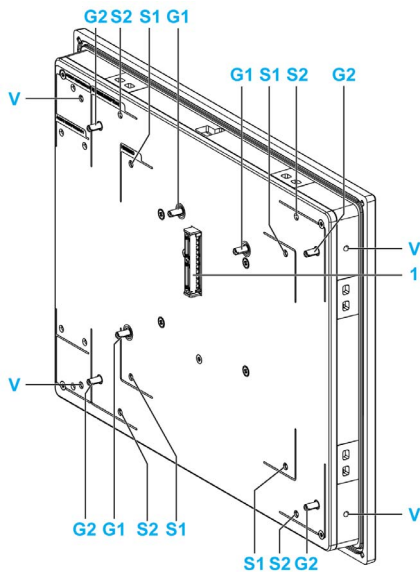

- 1** Conector del panel para Box o Adaptador de pantalla
- G1** Guía del panel de extracción para Box Atom
- S1** Orificio de montaje para Box Atom
- G2** Guía del panel de extracción para Box Celeron/Core i7 o Adaptador de pantalla
- S2** Orificio de montaje para Box Celeron/Core i7 o Adaptador de pantalla
- V** Orificio de montaje para VESA (PFXZPP12ADVS2)

## Descripción y configuración del Adaptador de pantalla

### Descripción general

La módulo de pantalla puede montarse de manera remota desde el Box gracias al Adaptador de pantalla.

El Adaptador de pantalla puede conectarse a cualquier PC mediante un cable USB para pantalla táctil y un cable DisplayPort para vídeo (distancia máxima de FP-US00/PFXZPBCBDP52 de 5 m [16.4 ft]).

Si viene equipado con una Receptor y una Transmisor, se podrán conectar hasta 4 Adaptadores de pantalla a un mismo Box equipado con interfaz opcional para el conector RJ45 con el cable Ethernet CAT5e/CAT6. Con esta configuración, un único conector RJ45 para cable CAT5e/CAT6 admite dos pantallas táctiles y señal de vídeo para una distancia máxima de 100 m entre dispositivos, un máximo total de 400 m para 4 módulos de pantalla.

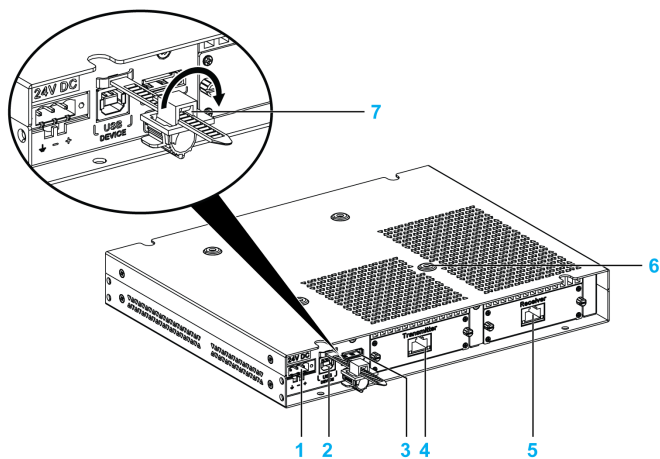

- 1 Conexión de la fuente de alimentación de CC
- 2 Puerto USB tipo B (USB 2.0 para la salida de la pantalla táctil)
- 3 DisplayPort (IN)
- 4 Transmisor (PFXZPPDMPTX2) con puerto RJ45
- 5 Receptor (PFXZPPDMPRX2) con puerto RJ45
- 6 Orificios de montaje para el VESA
- 7 Sistema de bloqueo de USB

## Configuración de pantalla local con conexión DisplayPort (distancia máxima: 5 m)

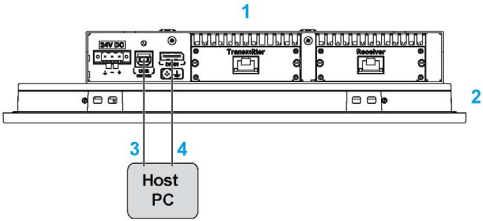
Paso	Acción
1	<p>Conecte el Adaptador de pantalla al PC host mediante el cable DP:</p>  <p>1 Adaptador de pantalla 2 Módulo de pantalla 3 Cable USB de 5 m (FP-US00) 4 Cable de DP a DP de 5 m (PFXZPBCBDP52)</p>
2	Instale el controlador de la pantalla táctil con los medios de recuperación de la torre o el DVD del Adaptador de pantalla.
3	Conecte el Adaptador de pantalla a un PC host mediante un cable USB para utilizar la función <b>Touch</b> .

**NOTA:**

- Las módulo de pantalla W12" multitáctil, W15" multitáctil, W19" multitáctil y W22" multitáctil son multitáctiles.
- El botón de reinicio de la módulo de pantalla 12" monotáctil y 15" monotáctil sólo sirve para el reinicio del Adaptador de pantalla. No sirve para reiniciar el PC host.
- El Adaptador de pantalla con módulo de pantalla no admite el control de brillo. El brillo es siempre del 100 %.
- Una vez conectado el cable DisplayPort, se deberá reiniciar el sistema operativo.
- Para el funcionamiento con alimentación de 100 a 240 V CA en una ubicación peligrosa, se debe montar el módulo de alimentación de CA (PFXZPBPUAC2).
- La longitud de los cables DP y USB está limitada a un máximo de 5 m (16,40 ft).

### Configuración de pantalla remota con Receptor y Transmisor (distancia máxima: 4 × 100 m)

El Receptor y el Transmisor permiten conectar diversos módulos de pantalla en forma de cadena tipo margarita. Los Adaptadores de pantalla se conectan mediante cables Ethernet (tipo CAT5e/CAT6) con una distancia máxima de 100 metros entre dos dispositivos.

El Box puede admitir la transferencia de datos con cuatro módulos de pantalla que cuenten con Adaptador de pantalla, con una distancia máxima total de hasta 4 × 100 m = 400 m (437 yd). Las cuatro módulos de pantalla son módulos de pantalla clon.

Para instalar la módulo de pantalla y el Adaptador de pantalla, siga estos pasos:

Paso	Acción
1	Instale la tarjeta mini PCIe (véase página 243) y la Transmisor (véase página 242) en el Box.
2	Conecte el Adaptador de pantalla y el Transmisor/Receptor en las pantallas remotas utilizando cables Ethernet (tipo CAT5e/CAT6):
<p>1 Box                  2 Transmisor                  3 Módulo de pantalla                  4 Adaptador de pantalla                  5 Receptor                  6 Transmisor                  7 Cables Ethernet (tipo CAT5e/CAT6)</p> <p><b>NOTA:</b> Conecte las pantallas remotas una a una durante la instalación.</p>	
3	Instale el controlador (véase página 244) desde la llave de memoria USB de recuperación.
4	Reinicie el sistema para que entre en vigor la configuración correcta.

**NOTA:**

Acerca de la configuración de módulos de pantalla remotas (a excepción de la configuración de resolución):

- La longitud del cable Ethernet se limita a un máximo de 100 m hasta el siguiente Adaptador de pantalla. Se puede conectar un máximo de cuatro Adaptadores de pantalla a través de RJ45 en el mismo PC.
- Un máximo de una Transmisor (PFXZPBMPX2), por Box.
- Para configurar la Transmisor (PFXZPBMPX2), se necesita una módulo de pantalla o un monitor de otro fabricante en el PC host para instalar el controlador. Una vez que las configuraciones de módulo de pantalla remota están preparadas, la módulo de pantalla del PC host puede retirarse si no se utiliza.
- Se necesita un controlador en el PC donde esté instalada la Transmisor (PFXZPBMPX2). Si el controlador no está preinstalado, se puede obtener en la página de Pro-face.
- Al conectar la módulo de pantalla al Box, asegúrese de no conectar el cable al puerto Ethernet del Box, sino al puerto RJ45 de la Transmisor.
- El cable de la módulo de pantalla remota no es compatible con un HUB o conmutador de LAN normal porque el tipo de señal es diferente.
- Si el Receptor está conectado, la conexión local con el PC host mediante los cables DP y USB queda deshabilitada y aparecen las pantallas del PC remoto. No obstante, si el cable del Receptor de la interfaz de Box está desconectado, cambia de manera automática a la pantalla del PC host.
- El Adaptador de pantalla se debe utilizar con una versión del producto de módulo de pantalla 02 o superior.
- El panel táctil de la módulo de pantalla es de un único uso simultáneo, por lo que es necesario esperar a soltar el dedo para poder utilizar los otros paneles táctiles (tiempo de espera de 100 ms).
- La función **Touch Disable** de las módulos de pantalla remotas sólo admite el estado de funcionamiento normal. Cuando el PC host se está reiniciando, se apaga en modalidad **S3** (estado de alimentación baja) o en modalidad **S4** (estado de hibernación). El dispositivo USB se reorganiza y su sistema no puede saber qué pantalla táctil remota está en modalidad **Touch Disable**.
- El botón de reinicio de la módulo de pantalla 12" monotáctil y 15" monotáctil sólo sirve para el reinicio del Adaptador de pantalla. No sirve para reiniciar el PC host.
- El Adaptador de pantalla con módulo de pantalla no admite el control de brillo. El brillo es siempre del 100 %.
- Con el cable de módulo de pantalla remota (100 m), el sonido que se emite al tocar la pantalla no se oirá en el panel táctil, ya que el zumbador se encuentra en el lado del Box.
- La módulo de pantalla sólo es compatible con la función 2D cuando el Adaptador de pantalla remoto se utiliza como módulo de pantalla principal.
- Si se utilizan cuatro Adaptadores de pantalla, no se puede utilizar el puerto USB frontal de las módulos de pantalla (12" monotáctil o 15" monotáctil).
- Con el módulo de pantalla remota, la rotación de la pantalla no está disponible en Windows® 7 y Windows® Embedded Standard 7.
- No se recomienda Windows® Media Player para reproducir vídeo en módulos de pantalla remotas, debido a las limitaciones de rendimiento de la tarjeta de interfaz gráfica mini PCIe. En su lugar, se recomienda utilizar VLC player u otra aplicación de vídeo profesional.

**Para gestionar la resolución de la Módulo de pantalla en la configuración de Módulo de pantalla remota**

Box utiliza la información de datos de identificación de pantalla extendida (EDID, Extended Display Identification Data), con el ajuste predeterminado de resolución de 1366 × 768 píxeles, cuando se ha instalado la interfaz mini PCIe. En la primera conexión, las módulos de pantalla conectadas a través del Transmisor y el Receptor muestran 1366 x 768 píxeles, independientemente de los tamaños de módulo de pantalla:

- El PC host detecta automáticamente la resolución de la primera pantalla, durante el reinicio del PC, el apagado, la modalidad **S3** (estado de alimentación baja) o la modalidad **S4** (estado de hibernación). Asegúrese de que la primera módulo de pantalla remota esté conectada y encendida. De lo contrario, el PC host no puede detectar la resolución de la primera módulo de pantalla remota, con lo que la configuración de resolución remota no será correcta.
- Todas las módulos de pantalla remotas deben tener la misma resolución. Las resoluciones de 4:3 y 16:9 no pueden combinarse en las módulos de pantalla remotas.

Configuración de resolución predeterminada:

12" monotáctil/15" monotáctil	W12" multitáctil	W15" multitáctil/W19" multitáctil
1024 × 768 píxeles	1280 x 800 píxeles	1366 x 768 píxeles

**Módulo de pantalla con mensaje de ausencia de señal**

Cuando el PC host está apagado, o una de las módulo de pantalla de la cadena tipo margarita está apagada o desconectada, las módulos de pantalla siguientes de la cadena obtienen el mensaje **NO SIGNAL** en sus monitores. Cuando aparezca el mensaje **NO SIGNAL**, significará que la módulo de pantalla remota no está operativa (ni la pantalla táctil ni la módulo de pantalla):



Se trata de una nota informativa que requiere su comprobación:

- Si los cables Ethernet de las pantallas remotas están desconectados, compruébelo y vuelva a conectarlos. Transcurrido un minuto, las módulos de pantalla reanudan su funcionamiento normal.
- Si el PC host entra en modalidad **S3** (estado de alimentación baja) o en modalidad **S4** (estado de hibernación), haga clic en cualquier monitor de la módulo de pantalla para volver a activar el PC y reanudar el funcionamiento normal.
- Si el PC host establece la modalidad **Turn off the Display** en **Power Options → Edit Plan Setting**, haga clic en cualquier monitor de la módulo de pantalla remota para que el PC despierte y vuelva a funcionar con normalidad.

## Modalidad S3 y S4

Si es necesario, puede establecer el PC host en la modalidad **S3** o **S4**:

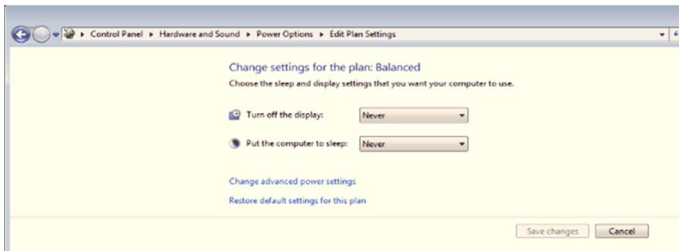

## Apagar la Módulo de pantalla

Se recomienda establecer el ajuste predeterminado en **Never** para evitar que la módulo de pantalla remota cambie al mensaje **NO SIGNAL** con demasiada frecuencia y, con ello, se vea afectado el funcionamiento de la módulo de pantalla remota:

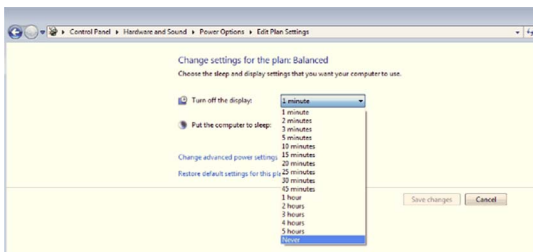

## Comportamiento de las Módulos de pantalla y el panel táctil

### Comportamiento de las Módulos de pantalla para PFXPU/PFXPP/PFXPL2B5, PFXPL2B6

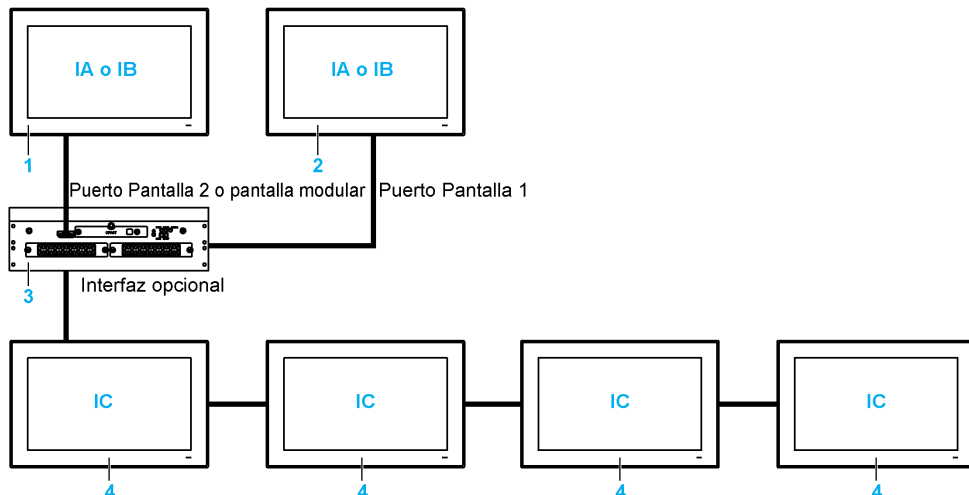

IA, IB, IC Imágenes (con ajuste de Windows)

- 1 módulos de pantalla y Adaptadores de pantalla locales
- 2 Adaptadores de pantalla
- 3 Box Celeron/Core i7/Atom
- 4 módulos de pantalla y Adaptadores de pantalla remotos con módulo receptor/Transmisor

**NOTA:**

- La resolución se define mediante el módulo receptor o los ajustes de Windows.
- PFXPL2B5, PFXPL2B6 sólo tiene un DisplayPort.

### Comportamiento de la función Touch para PFXPU/PFXPP/PFXPL2B5, PFXPL2B6

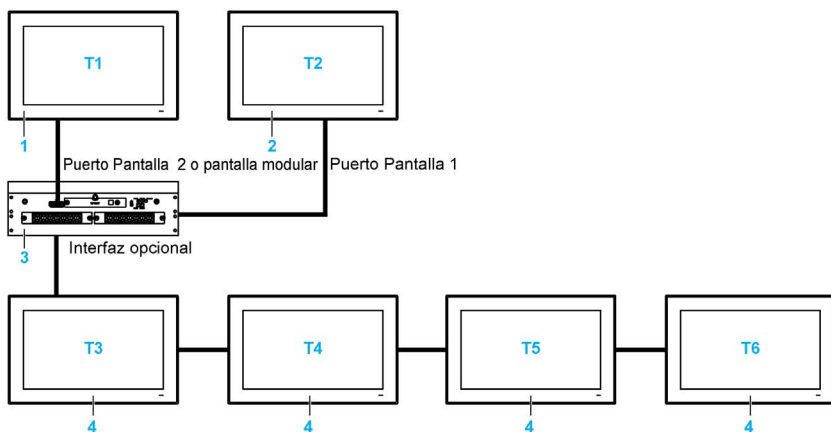

T1, T2, T3, T4, T5, T6 Funciones táctiles

- 1 módulos de pantalla y Adaptadores de pantalla locales
- 2 Adaptadores de pantalla
- 3 Box Celeron/Core i7/Atom
- 4 módulos de pantalla y Adaptadores de pantalla remotos con módulo receptor/Transmisor

**NOTA:** PFXPL2B5, PFXPL2B6 sólo tiene un DisplayPort.



## Comportamiento de las Módulo de pantallas para PFXPL2B1, PFXPL2B2, PFXPL2B3, PFXPL2B4

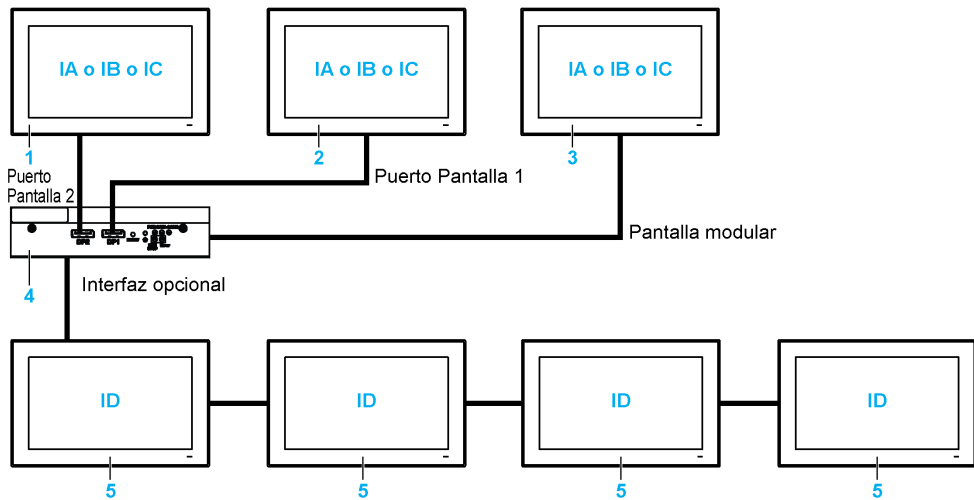

IA, IB, IC, ID Imágenes (con ajuste de Windows)

- 1 Adaptadores de pantalla
- 2 Adaptadores de pantalla
- 3 módulos de pantalla locales
- 4 Box Atom
- 5 módulos de pantalla y Adaptadores de pantalla remotos con módulo receptor/Transmisor

**NOTA:** La resolución se define mediante el módulo receptor o los ajustes de Windows.

## Comportamiento de la función Touch para PFXPL2B1, PFXPL2B2, PFXPL2B3, PFXPL2B4

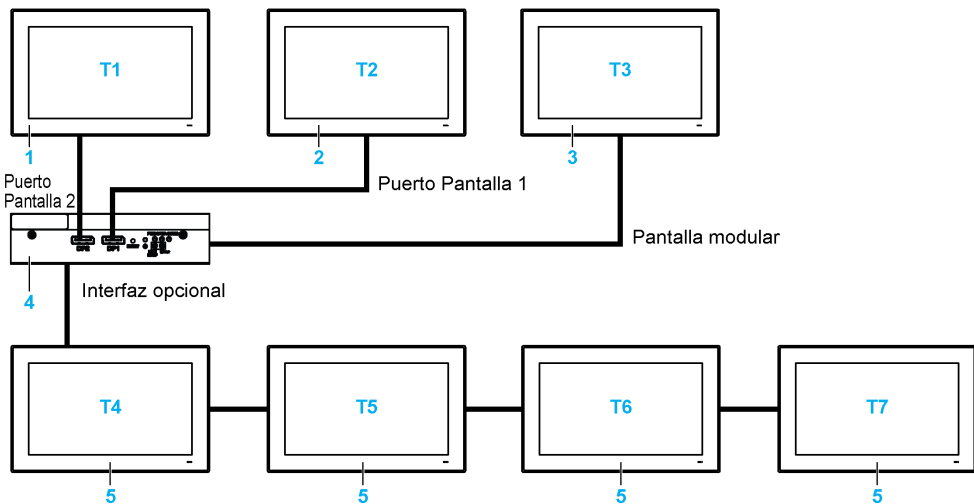

T1, T2, T3, T4, T5, T6, T7 Funciones táctiles

- 1 Adaptadores de pantalla
- 2 Adaptadores de pantalla
- 3 módulos de pantalla locales
- 4 Box Atom
- 5 módulos de pantalla y Adaptadores de pantalla remotos con módulo receptor/Transmisor

### Ajuste gráfico

Para cada módulo de pantalla hay disponible una herramienta de software para habilitar o deshabilitar el funcionamiento del panel táctil. Puede deshabilitar hasta tres paneles táctiles más para monopolizar el funcionamiento táctil. El orden de módulo de pantalla debe coincidir con la herramienta. La función **Touch** exclusiva está ajustada para activarse durante 100 ms incluso después de que el dedo suelte la módulo de pantalla.

Compruebe que el ajuste de los gráficos del BIOS del Box sea {IGFX}, como sigue:

1. BIOS → Chipset → System Agent (SA) Configuration
2. Graphics configuration
3. Primary Display → IGFX
4. Guardar y salir del BIOS

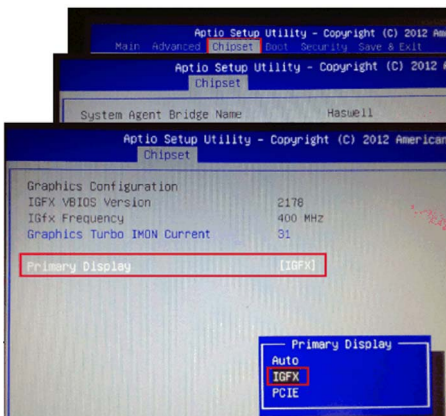

### Configuración de la función táctil

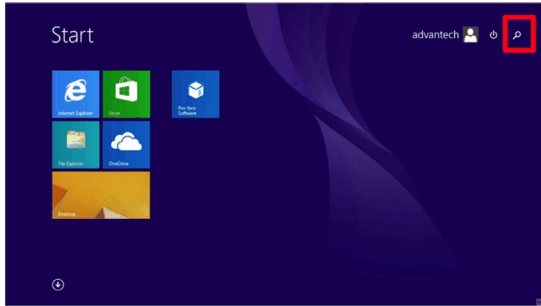
Paso	Acción
1	<p>Haga clic en el icono <b>Buscar</b> (por ejemplo, WE8.1).</p>  <p><b>NOTA:</b></p> <ul style="list-style-type: none"> <li>● En el caso de una visualización a corta distancia, asegúrese de ajustar tablet PC en la <b>modalidad ampliada</b> para la pantalla 2.</li> <li>● Consulte la <b>modalidad ampliada</b>.</li> </ul>

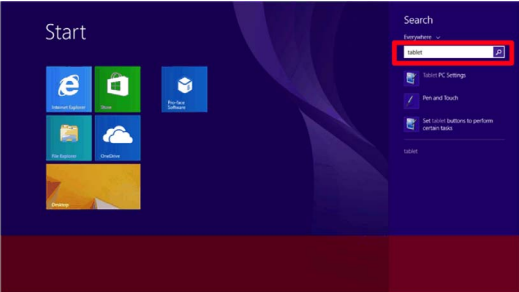
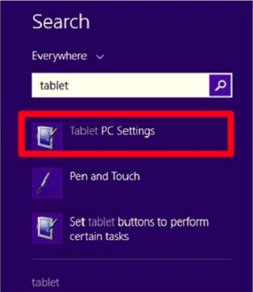
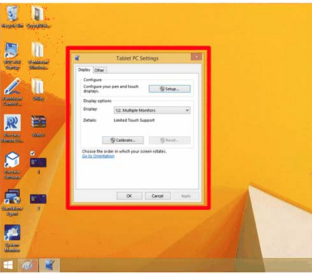
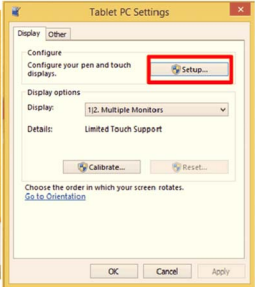
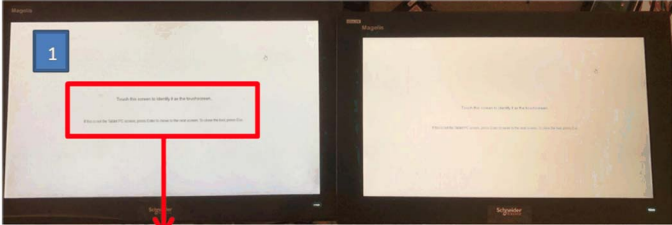
Paso	Acción
2	<p>Escriba <b>Tablet</b> en el campo <b>Búsqueda</b> y seleccione <b>Configuración de Tablet PC</b>.</p>  
3	<p>Haga clic en <b>Configurar</b>.</p>  
4	<p>Configure las dos pantallas táctiles por separado siguiendo las instrucciones que se muestran en la pantalla.</p>  <p style="border: 1px solid red; padding: 5px; display: inline-block;">Touch this screen to identify it as the touchscreen.</p> <p style="border: 1px solid red; padding: 5px; display: inline-block;">If this is not the Tablet PC screen, press Enter to move to the next screen. To close the tool, press Esc</p>

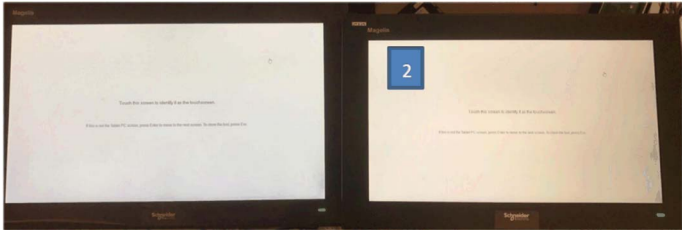
Paso	Acción
5	Configure otra pantalla táctil. 
6	Finalice la tarea.

**Calibración de Módulos de pantalla resistivas de 12" monotáctil y 15" monotáctil**

**NOTA:**

- No es necesaria la calibración. Realícela únicamente cuando la pantalla táctil resulte imprecisa.
- Asegúrese de ajustar la configuración en **Configuración de Tablet PC**. Para obtener información detallada, consulte Configuración de la función táctil (*véase página 60*).
- Abra **PenMount Control Panel** en la barra de tareas y haga clic en el botón **Assign ID**.
- Compruebe qué ID de controlador está vinculado a cada pantalla (desconectando el cable, etc.).

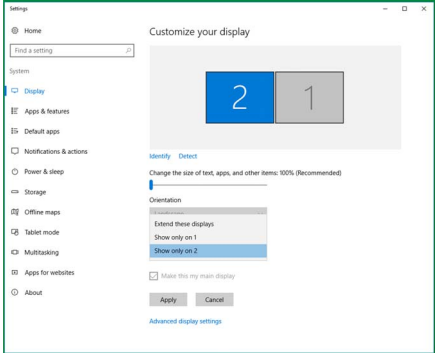
Paso	Acción
1	Modifique la configuración de pantalla múltiple: seleccione la pantalla 2 y, a continuación <b>Mostrar solo en 2</b> . 

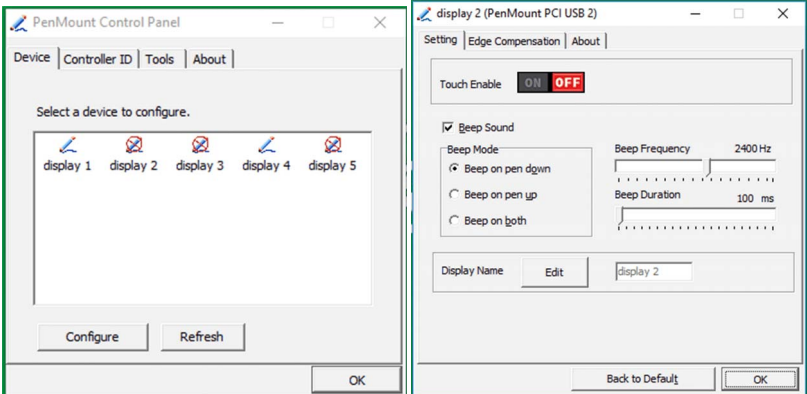
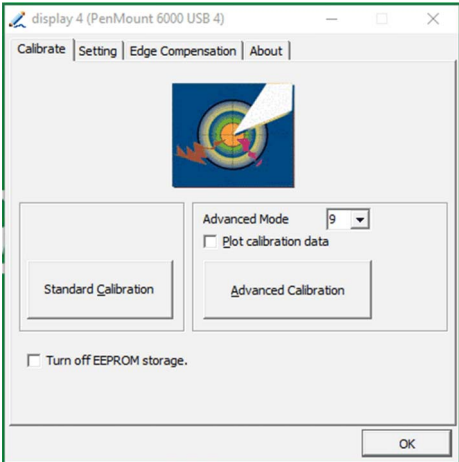
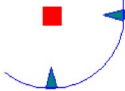
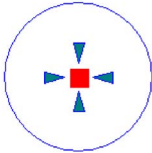
Paso	Acción
2	<p>Utilice <b>PenMount Control Panel</b> para deshabilitar cualquier otra pantalla táctil que no requiera calibración.</p> 
3	<p>Haga clic en <b>Standard Calibration</b>.</p> 
4	<p>Pantalla táctil de calibración:</p>  <p style="text-align: center;">Touch the red square.</p>
5	<p>Espera a que se procesen los datos de posicionamiento. Toque final y calibración completa:</p>  <p style="text-align: center;">Touch the red square.</p> <p><b>NOTA:</b> Repita los pasos del 1 al 5 si desea calibrar otras pantallas.</p>

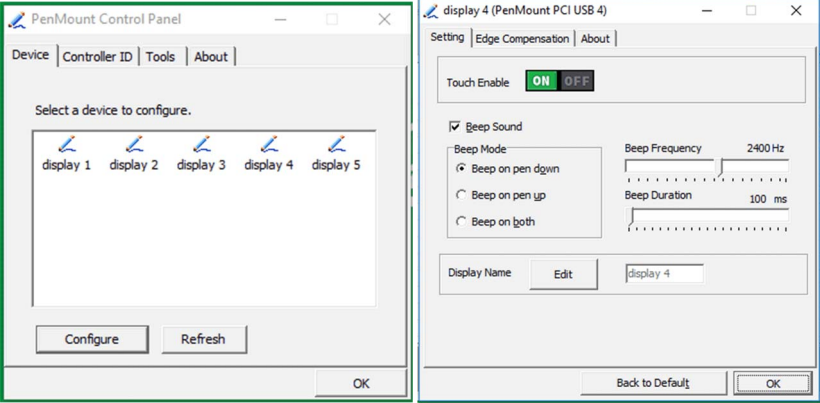
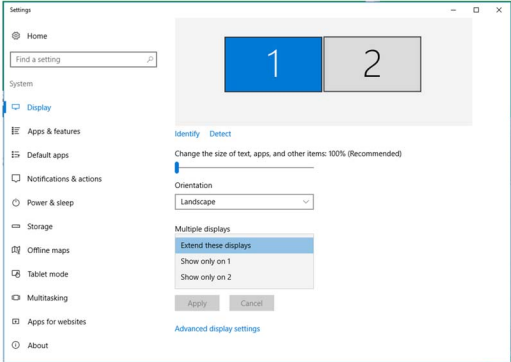
Paso	Acción
6	<p>Utilice el <b>PenMount Control Panel</b> para habilitar la pantalla táctil.</p> 
7	<p>Modifique la configuración de pantalla múltiple: seleccione la pantalla 1 y, a continuación, <b>Extender estas pantallas</b>.</p> 

**NOTA:** Las pantallas de gran capacidad (W12" multitáctil, W15" multitáctil, W19" multitáctil, W22" multitáctil) cuentan con calibraciones predeterminadas.

## Instalación del controlador de pantalla táctil PenMount para PC de terceros

Al conectarse a un PC de terceros, se debe instalar el controlador de la pantalla táctil. El controlador ya está instalado en el Box.

Utilice este proceso para instalar el **controlador y el panel de control de PenMount**. El paquete de instalación y la utilidad sólo tienen una versión en inglés (vea el DVD que se proporciona con el Adaptador de pantalla).

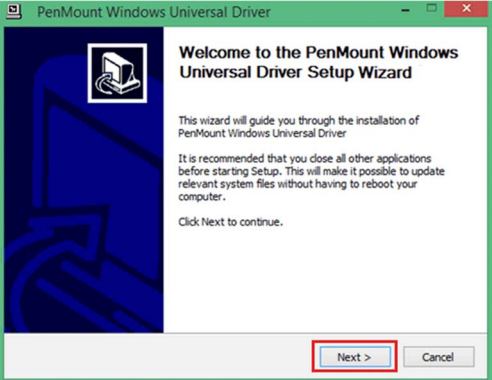
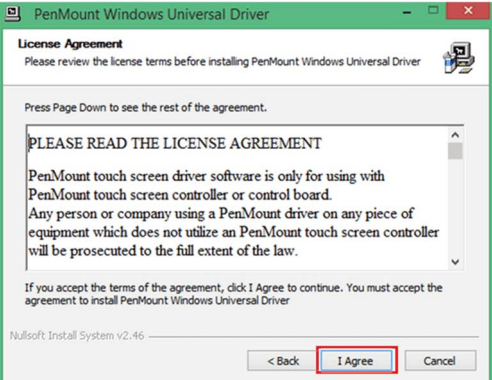
Paso	Acción
1	<p>Haga doble clic en <code>Setup.exe</code> en el <b>paquete de instalación del controlador universal para Windows de PenMount</b> y haga clic en <b>Next</b> para empezar.</p> 
2	<p>Haga clic en <b>I Agree</b> para continuar.</p> 

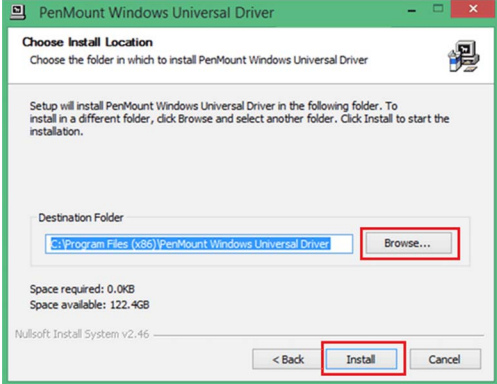
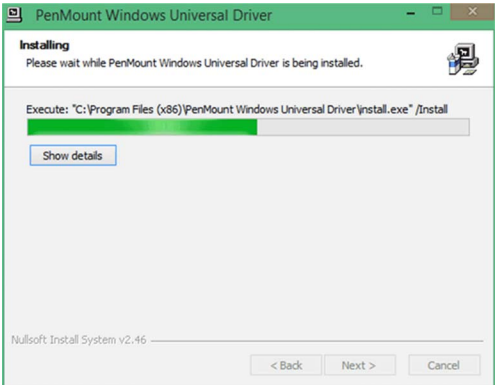
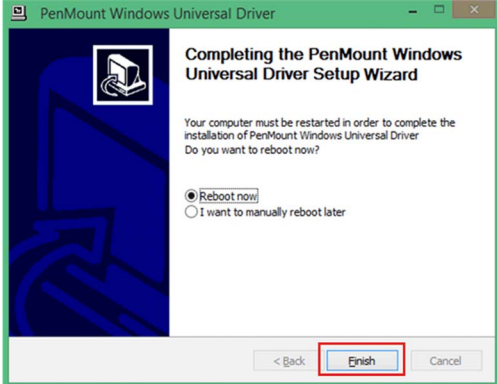
Paso	Acción
3	<p>Haga clic en <b>Browse...</b> para seleccionar la carpeta en la que desee realizar la instalación y haga clic en <b>Install</b> para continuar.</p>  <p><b>Resultado:</b> Espere hasta que finalice la instalación.</p> 
4	<p>Haga clic en <b>Finish</b> para reiniciar el sistema.</p> 

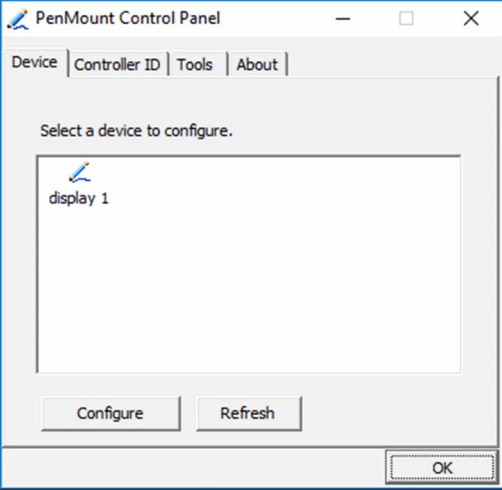
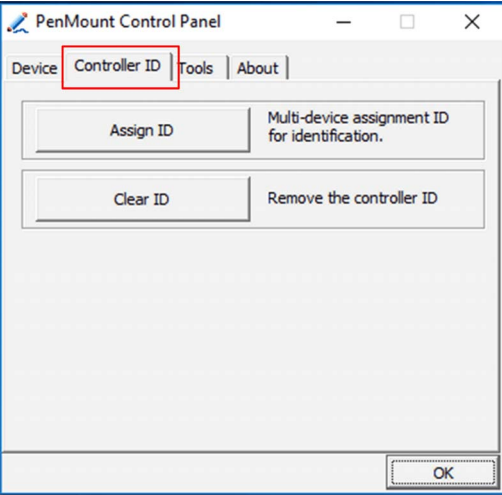

Paso	Acción
5	<p>Tras el reinicio, el proceso de instalación habrá finalizado. Luego, puede hacer clic en <b>PenMount Control Panel</b> para ajustar las opciones del panel táctil.</p> 
6	<p>Asigne el <b>Controller ID</b> para la primera vez.</p> 

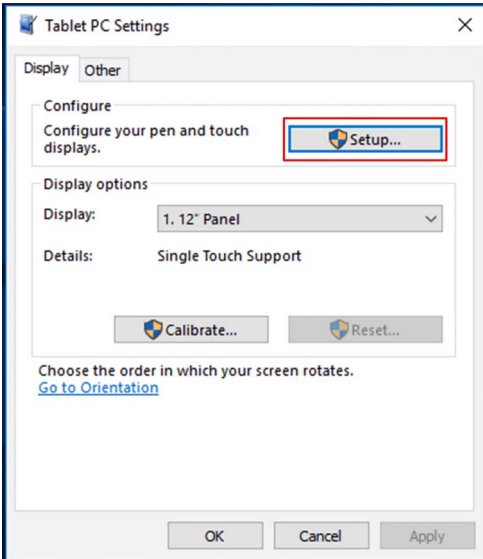
Paso	Acción
7	<p>Si el PC host dispone de monitor (DM o panel de terceros), modifique la <b>Configuración de Tablet PC</b> para la primera vez.</p>  <p>The screenshot shows the 'Tablet PC Settings' dialog box with the 'Display' tab selected. Under the 'Configure' section, the 'Setup...' button is highlighted with a red rectangle. Below it, the 'Display options' section shows 'Display: 1. 12" Panel' and 'Details: Single Touch Support'. At the bottom, there are 'Calibrate...' and 'Reset...' buttons, and a 'Go to Orientation' link.</p>

### Deshabilitación de la función táctil para una pantalla

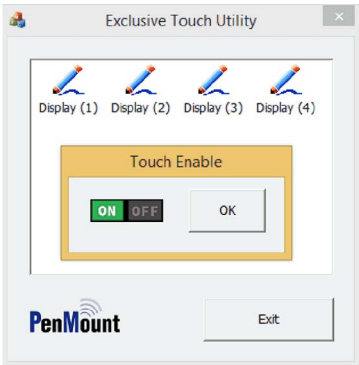
Paso	Acción
1	Haga clic en el icono de monitor de <b>PenMount</b> en la barra de herramientas. En el menú contextual aparecerá <b>Control Panel</b> .
2	Haga clic en <b>Control Panel</b> .
3	Seleccione la pantalla y haga clic en <b>Configure</b> .
4	Seleccione <b>Exclusive Touch Utility</b> .
5	<p>Herramienta Exclusive Touch:</p>  <p>The screenshot shows the 'Exclusive Touch Utility' dialog box. It has four pen icons labeled 'Display (1)' through 'Display (4)'. Below them is a 'Touch Enable' section with a toggle switch currently set to 'OFF' and an 'OK' button. At the bottom, there is a 'PenMount' logo and an 'Exit' button.</p> <p><b>NOTA:</b> La herramienta Exclusive Touch no puede apagar el propio panel táctil cuando está en funcionamiento.</p>
6	Ajuste <b>Touch Enable</b> en <b>Off</b> para cada pantalla.

---

# Capítulo 3

## Características

---

### Objeto de este capítulo

En este capítulo se enumeran las características del producto.

### Contenido de este capítulo

Este capítulo contiene los siguientes apartados:

Apartado	Página
Características de Box	70
Características de la pantalla	73
Características del Adaptador de pantalla y del receptor/transmisor	74
Características de la fuente de alimentación	75
Características ambientales	77

## Características de Box

### Características

Elemento	Características			
	Box Core i7 (PFXPP)	Box Celeron (PFXPU)	Box Atom (PFXPL2B1, PFXPL2B2, PFXPL2B3, PFXPL2B4)	Box Atom (PFXPL2B5, PFXPL2B6)
Chipset y procesador Intel	Core i7-4650U 1,7 GHz	Celeron 2980U 1,6 GHz	Atom E3930 Hasta 1,8 GHz	Atom E3930 Hasta 1,8 GHz
Ranura de expansión	0 ranuras: 2 mini PCIe de tamaño completo 2 ranuras: <ul style="list-style-type: none"> <li>● 2 mini PCIe de tamaño completo y 1 PCI + 1 PCIe x4</li> <li>● 2 mini PCIe de tamaño completo y 2 PCI</li> <li>● 2 mini PCIe de tamaño completo y 1 PCIe x1 + 1 PCIe x4</li> </ul> Compatible con PCI Express 3.0 de medio tamaño y PCI 2.2 de medio tamaño.		Ampliable: <ul style="list-style-type: none"> <li>● 1 M.2 (para almacenamiento)</li> <li>● 1 mini PCIe de tamaño completo</li> </ul>	1 mini PCIe de tamaño completo
Memoria	8 GB o 16 GB, DDR3L 1600 MHz, SDRAM de SO-DIMM	4 GB o 8 GB, DDR3L 1600 MHz, SDRAM de SO-DIMM	4 GB o 8 GB, DDR3L 1600 MHz, SDRAM de SO-DIMM	4 GB, DDR3L 1600 MHz, SDRAM de SO-DIMM
	MRAM de 512 kB para el usuario Velocidad de lectura/escritura: 35 ns		–	–
Memoria de almacenamiento	2 conectores SATA, 1 ranura para CFast, 1 ranura para mSATA		Ampliable: 1 conector SATA	1 eMMC
Temporizador del watchdog	Intervalo de temporizador de 255 niveles, programable de 1 a 255 s/min (ajuste en API)			
Zumbador	Sí			
Método de refrigeración	Disipador térmico pasivo			
Peso (sin HDD / CFast / tarjeta mini / tarjeta PCIe / tarjeta PCI)	0 ranuras: 3,1 kg (6.8 lb) 2 ranuras: 3,9 kg (8.6 lb)	0 ranuras: 3,1 kg (6.8 lb) 2 ranuras: 3,9 kg (8.6 lb)	Estándar: 1,25 kg (2,75 lb) Ampliable: 1,3 kg (2,86 lb)	1,2 kg (2,64 lb)

### Memoria MRAM

El Box Celeron/Core i7 (PFXPU/PFXPP) admite la memoria no volátil integrada con tecnología MRAM para esta característica y ofrece tiempos de lectura/escritura de 35 ns compatibles con SRAM con resistencia ilimitada. Los datos son siempre no volátiles durante más de 20 años. Los datos se protegen automáticamente cuando se corta la corriente mediante un circuito de inhibición por baja tensión que impide escrituras cuando la tensión no está dentro del rango de la especificación.

### Temporizador del watchdog

El temporizador del watchdog se usa para que el sistema se reinicie. El temporizador del watchdog es programable y cada unidad equivale a 1 segundo o 1 minuto con 255 niveles.

**Interfaz serie Box Celeron/Core i7 (PFXPU/PFXPP)**

Elemento	Características
Tipo	RS-232, RS-422/485 (COM1), con control de flujo de datos automático, habilitado para módem, aislado eléctricamente
Velocidad de transferencia	Máximo 115,2 kbps
Conexión	Conector D-Sub de 9 pines

**Interfaz serie Box Atom (PFXPL2B1, PFXPL2B2, PFXPL2B3, PFXPL2B4/PFXPL2B5, PFXPL2B6)**

Elemento	Características
Tipo	PFXPL2B1, PFXPL2B2, PFXPL2B3, PFXPL2B4 RS-232 (COM1) sin aislamiento RS-232, RS-422/485 (COM2) sin aislamiento PFXPL2B5, PFXPL2B6 RS-232, RS-422/485 (sin aislamiento)
Velocidad de transferencia	Máximo 115,2 kbps
Conexión	Conector D-Sub de 9 pines

**Interfaz USB**

Elemento	Características
Tipo	USB 3.0 y USB 2.0
Velocidad de transferencia	Baja velocidad (1,5 Mb/s), velocidad completa (12 Mb/s), alta velocidad (480 Mb/s) y superalta velocidad (5 Gb/s) (sólo puerto USB 3.0)
Carga de corriente	USB 3.0: 0,9 A por conexión y USB 2.0: 0,5 A por conexión
Conexión	Tipo A

**Interfaz Ethernet**

Elemento	Características
Tipo	RJ45
Velocidad	10/100/1000 Mb/s base-T

## DisplayPort

Elemento	Características
Tipo	Conector DisplayPort (para convertir a DVI necesitará un adaptador o cable de DP a DVI PFXZPBADCVPDV2)
Resolución (DP activo 1/DP activo 2)	Admite hasta 3200 × 2000 a 60 Hz

### NOTA:

- La unidad Box Celeron/Core i7 puede admitir dos puertos de módulo de pantalla. Cuando el Box está montado con módulo de pantalla, **DP activo 2** no es funcional.
- Si ejecuta Windows®, el dispositivo Box Atom puede utilizar hasta 2 módulos de pantalla en los puertos DP y una pantalla montada. Cuando el usuario se encuentra en BIOS, sólo se pueden utilizar 2 módulos de pantalla, DM + DP1/2 o DP1 + DP2.
- Una vez conectado el cable DisplayPort, se deberá reiniciar el sistema operativo.
- Para conectar el Box a la pantalla mediante la interfaz DVI, utilice un cable de DP a DVI activo.
- Los puertos de E/S (como interfaces serie, USB y Ethernet) de este producto tienen números de puerto internos que pueden diferir respecto a los números de puertos físicos, como por ejemplo **COM1**, **USB1** o **ETH1**, impresos en el producto y que se usan con fines identificativos en este manual. Compruebe los números de puerto de su entorno.

## Sistemas operativos

Cada producto se suministra con un sistema operativo preinstalado según la configuración:

Sistemas operativos
Windows® 10 IoT Enterprise 2019 LTSC 64 bits MUI* <sup>1</sup>
Windows® 10 IoT Enterprise 2016 LTSC 64 bits MUI* <sup>1</sup>
Windows® Embedded 8.1 Industry (MUI de 64 bits)
Windows® 7 Ultimate SP1 (MUI de 64 bits)
Windows® Embedded Standard 7 (WES7P) SP1 32 bits MUI
Windows® Embedded Standard 7 (WES7P) SP1 64 bits MUI
*1:
<ul style="list-style-type: none"> <li>● Windows 10 IoT Enterprise 2016 LTSC: SV: 3.0 o anterior</li> <li>● Windows 10 IoT Enterprise 2019 LTSC: SV: 4.0 o posterior</li> </ul>

**NOTA:** Durante el primer arranque, todos los productos deben estar conectados a Internet para activar el sistema operativo.

## Características de la pantalla

### Características

Elemento	Tamaño de la pantalla 12" monotáctil	Tamaño de la pantalla W12" multitáctil	Tamaño de la pantalla 15" monotáctil	Tamaño de la pantalla W15" multitáctil	Tamaño de la pantalla W19" multitáctil	Tamaño de la pantalla W22" multitáctil
Tipo	LCD TFT LED					
Tamaño	12" Cuadrada 4:3	12,1" Panorámica 16:9	15" Cuadrada 4:3	15,6" Panorámica 16:9	18,5" Panorámica 16:9	21,5" Panorámica 16:9
Resolución (píxeles)	XGA 1024 × 768	WHD/WXGA 1280 × 800	XGA 1024 × 768	WHD/FWXGA 1366 × 768	WHD/FWXGA 1366 × 768	Full HD 1920 × 1080
Número de colores	16,7 millones					
Control del brillo	20 pasos para el usuario de System Monitor 9 pasos para el usuario de Node-RED					
Vida útil de la retroiluminación	Vida útil > 50.000 h a 25 °C (77 °F)					
Pantalla táctil	Resistiva de un solo toque	Capacitiva multitáctil 5 toques simultáneos (capacitiva proyectada)	Resistiva de un solo toque	Capacitiva multitáctil 5 toques simultáneos (capacitiva proyectada)		
Resolución de pantalla táctil (píxeles)	2048 × 2048			4096 × 4096		
Acceso frontal	1 USB 2.0 1 botón de reinicio	–	1 USB 2.0 1 botón de reinicio	–	–	–
Protección internacional	IP 66 / Nema 4x interior					
Peso	2,3 kg (5.07 lb)	2,25 kg (4.96 lb)	4,2 kg (9,2 lb)	4,3 kg (9,5 lb)	5,2 kg (11,5 lb)	6,6 kg (14,5 lb)

### Panel frontal de la interfaz USB para las Módulos de pantalla 15" monotáctil y 12" monotáctil

Elemento	Características
Tipo	USB 2.0
Cantidad	1
Velocidad de transferencia	Baja velocidad (1,5 Mbit/s), velocidad completa (12 Mbit/s) y alta velocidad (480 Mbit/s)
Carga de corriente	Máximo 0,5 A por conexión
Conexión	Tipo A

## Características del Adaptador de pantalla y del receptor/transmisor

### Características del Adaptador de pantalla

Elemento	Características
Peso (sin Receptor/Transmisor)	1,8 kg (3,96 lb)
Peso (con Receptor/Transmisor)	2,4 kg (5,29 lb)

### Interfaz USB del Adaptador de pantalla

Elemento	Características
Tipo	USB 2.0, tipo B
Cantidad	1
Velocidad de transferencia	Baja velocidad (1,5 Mb/s), velocidad completa (12 Mb/s), alta velocidad (480 Mb/s)

### Adaptador de pantalla DisplayPort

Elemento	Características
Tipo	Conector DisplayPort
Cantidad	1

**NOTA:** Para conectar el Adaptador de pantalla y el Box o un PC, utilice cables DP y USB: PFXZPBCBDP52 y FP-US00; consulte los accesorios.

**NOTA:** Una vez conectado el cable DisplayPort, se deberá reiniciar el sistema operativo.

### Receptor (PFXZPPDMPRX2)

Elemento	Características
Dimensión	120 x 77,4 x 33,8 mm (4,72 x 3,05 x 1,33 pulg.)
Consumo de energía	5 W
Transmisión de punto a punto	100 m (328 ft)
Conector	1 puerto RJ45
Especificación del cable	CAT6 (CAT5e según las condiciones, véase la nota siguiente)
Temperatura de funcionamiento	0-55 °C (32-131 °F)

### Transmisor (PFXZPPDMPTX2)

Elemento	Características
Dimensión	80 x 77,4 x 33,8 mm (4,72 x 3,05 x 1,33 pulg.)
Consumo de energía	3,5 W
Transmisión de punto a punto	100 m (328 ft)
Conector	1 puerto RJ45
Especificación del cable	CAT6 (CAT5e según las condiciones, véase la nota siguiente)
Temperatura de funcionamiento	0-55 °C (32-131 °F)



## Características de la fuente de alimentación

### Fuente de alimentación de CC de Box

Elemento	Características
Tensión nominal	Box Celeron/Core i7 (PFXPU/PFXPP): 24 V CC (18...36 V CC) Box Atom (PFXPL2B1, PFXPL2B2, PFXPL2B3, PFXPL2B4): 12...24 V CC (9,6...28,8 V CC) Box Atom (PFXPL2B5, PFXPL2B6): 12...24 V CC (9,6...28,8 V CC)
Corriente de irrupción	Box Celeron/Core i7 (PFXPU/PFXPP): 8,9 A Box Atom (PFXPL2B1, PFXPL2B2, PFXPL2B3, PFXPL2B4): 2,03 A Box Atom (PFXPL2B5, PFXPL2B6): 2,03 A
Consumo de energía	
Box Core i7 (PFXPP) con pantalla	12" monotáctil Box: 43,6 W típico, 57,87 W máx. W12" multitáctil Box: 42,6 W típico, 58,65 W máx. 15" monotáctil Box: 44,9 W típico, 53,04 W máx. W15" multitáctil Box: 46,1 W típico, 54,5 W máx. W19" multitáctil Box: 48,1 W típico, 63,28 W máx. W22" multitáctil Box: 50,7 W típico, 64,85 W máx.
Box Celeron (PFXPU) con pantalla	12" monotáctil Box: 38,6 W típico, 52,87 W máx. W12" multitáctil Box: 37,4 W típico, 53,65 W máx. 15" monotáctil Box: 39,9 W típico, 48,04 W máx. W15" multitáctil Box: 40,9 W típico, 49,5 W máx. W19" multitáctil Box: 43,1 W típico, 58,28 W máx. W22" multitáctil Box: 45,2 W típico, 59,85 W máx.
Box Atom (PFXPL2B1, PFXPL2B2, PFXPL2B3, PFXPL2B4) con pantalla	12" monotáctil Box: 17,1 W típico, 42,87 W máx. W12" multitáctil Box: 16,5 W típico, 43,65 W máx. 15" monotáctil Box: 18,3 W típico, 38,04 W máx. W15" multitáctil Box: 20,2 W típico, 39,5 W máx. W19" multitáctil Box: 21,1 W típico, 48,28 W máx. W22" multitáctil Box: 22,2 W típico, 49,85 W máx.
Box Atom (PFXPL2B5, PFXPL2B6) con pantalla	12" monotáctil Box: 15,1 W típico, 37,87 W máx. W12" multitáctil Box: 15,9 W típico, 38,65 W máx. 15" monotáctil Box: 16,7 W típico, 33,04 W máx. W15" multitáctil Box: 18,6 W típico, 34,5 W máx. W19" multitáctil Box: 19,5 W típico, 43,28 W máx. W22" multitáctil Box: 21,1 W típico, 44,85 W máx.
Box Core i7	Box: 40 W
Box Celeron (PFXPU)	Box: 35 W
Box Atom (PFXPL2B1, PFXPL2B2, PFXPL2B3, PFXPL2B4)	Box: 25 W
Box Atom (PFXPL2B5, PFXPL2B6)	Box: 20 W

**Fuente de alimentación de CC de la pantalla**

Elemento	Características
Tensión nominal	24 V CC
Consumo de energía	12" monotáctil: 17,87 W máx. W12" multitáctil: 18,65 W máx. 15" monotáctil: 13,04 W máx. W15" multitáctil: 14,5 W máx. W19" multitáctil: 23,28 W máx. W22" multitáctil: 24,85 W máx.

**Fuente de alimentación de CC de Adaptador de pantalla**

Elemento	Características
Tensión nominal	24 V CC
Corriente de irrupción Adaptador de pantalla	5,3 A
Consumo de energía	Adaptador de pantalla: 2 W máx. Receptor: 5 W máx. Transmisor: 3,5 W máx.
Consumo de energía con Receptor	12" monotáctil Adaptador de pantalla: 24,87 W máx. W12" multitáctil Adaptador de pantalla: 25,65 W máx. 15" monotáctil Adaptador de pantalla: 20,04 W máx. W15" multitáctil Adaptador de pantalla: 21,5 W máx. W19" multitáctil Adaptador de pantalla: 30,28 W máx. W22" multitáctil Adaptador de pantalla: 31,85 W máx.
Consumo de energía con Receptor y Transmisor	12" monotáctil Adaptador de pantalla: 28,37 W máx. W12" multitáctil Adaptador de pantalla: 29,15 W máx. 15" monotáctil Adaptador de pantalla: 23,54 W máx. W15" multitáctil Adaptador de pantalla: 25 W máx. W19" multitáctil Adaptador de pantalla: 33,78 W máx. W22" multitáctil Adaptador de pantalla: 35,35 W máx.

## Características ambientales

### Características

Características	Value
Grado de protección	Frontal de pantalla IP 66
Grado de contaminación	Para usar en un entorno con un grado de contaminación 2
Temperatura de funcionamiento	0...55 °C (32...131 °F) excepto únicamente para la torre: <ul style="list-style-type: none"> <li>● Unidad HDD instalada: limitada a 45 °C (113 °F)</li> <li>● 2 interfaces opcionales + módulo de pantalla: limitado a 45 °C (113 °F)</li> <li>● PCI / PCIe: limitado a 45 °C (113 °F)</li> </ul>
Temperatura de funcionamiento para montaje horizontal de Box Celeron/Core i7 (PFXPU/PFXPP)	0...50 °C (32...122 °F): <ul style="list-style-type: none"> <li>● Unidad HDD/interfaz opcional instalada: limitada a 40 °C (104 °F)</li> <li>● Tarjeta PCI/PCIe de menos 6 W para dos tarjetas (3 W cada una): limitada a 40 °C (104 °F)</li> <li>● Tarjeta PCI/PCIe con kit de ventilador de más de 6 W para dos tarjetas: limitada a 40 °C (104 °F)</li> </ul>
Temperatura de funcionamiento para montaje horizontal de Box Atom (PFXPL2B1, PFXPL2B2, PFXPL2B3, PFXPL2B4)	0...55 °C (32...131 °F): <ul style="list-style-type: none"> <li>● Unidad HDD/interfaz opcional instalada: limitada a 45 °C (113 °F)</li> </ul>
Temperatura de funcionamiento de Box Atom (PFXPL2B5, PFXPL2B6)	0...50 °C (32...122 °F): <ul style="list-style-type: none"> <li>● Interfaz opcional instalada: limitada a 45 °C (113 °F)</li> </ul>
Temperatura de almacenamiento (PFXPU/PFXPP/PFXPL2B1, PFXPL2B2, PFXPL2B3, PFXPL2B4)	-30...70 °C (-22...158 °F)
Temperatura de almacenamiento (PFXPL2B5, PFXPL2B6)	-20...60 °C (-4...140 °F)
Altitud de funcionamiento	2.000 m (6.560 ft) máx.
Vibración aleatoria	De 5 a 500 Hz: 2 G <sub>rms</sub> con SSD o CFast o eMMC De 5 a 500 Hz: 1 G <sub>rms</sub> con HDD
Humedad de funcionamiento	De 10 a 95% de humedad relativa a 40 °C (104 °F), sin condensación
Humedad de almacenamiento	De 10 a 95 % de humedad relativa a 40 °C (104 °F), sin condensación



# Capítulo 4

## Dimensiones

---

### Objeto de este capítulo

En este capítulo se describen las dimensiones del Box, la módulo de pantalla y el Adaptador de pantalla.

### Contenido de este capítulo

Este capítulo contiene los siguientes apartados:

Apartado	Página
Dimensiones de Box	80
Dimensiones de la Módulo de pantalla	83
Dimensiones de Adaptador de pantalla	90

## Dimensiones de Box

### Dimensiones de Box Celeron/Core i7 0 ranuras (PFXPU/PFXPP)

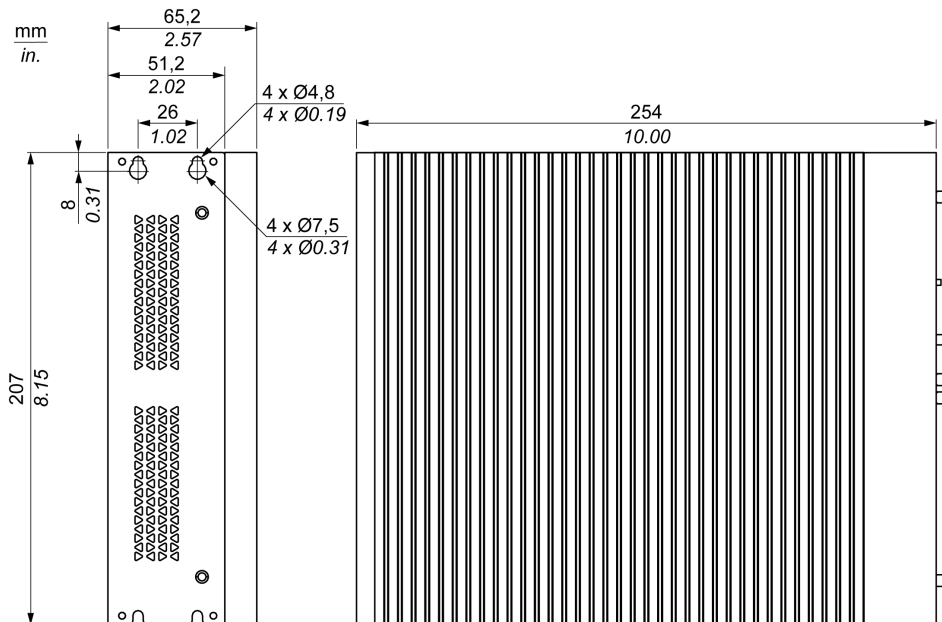

### Dimensiones de Box Celeron/Core i7 2 ranuras (PFXPU/PFXPP)

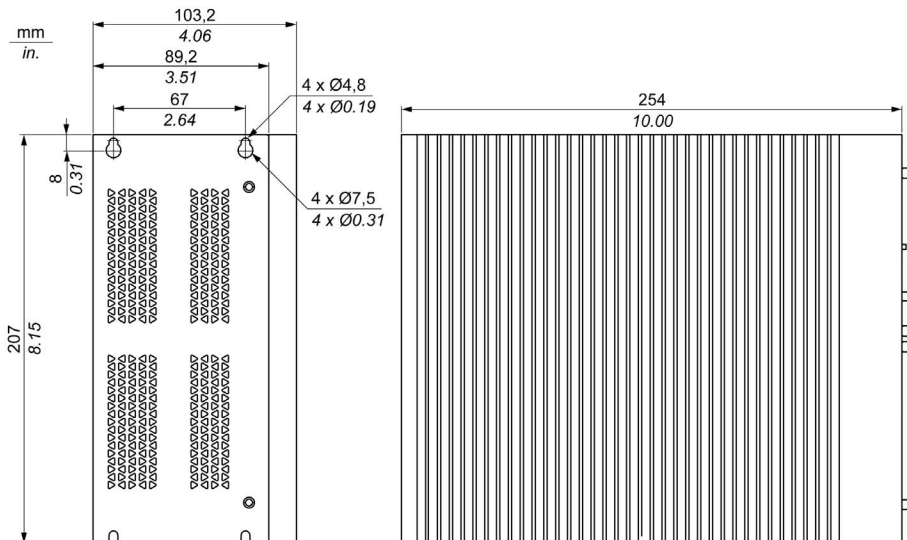

**Dimensiones de Torre Atom (PFXPL2B5, PFXPL2B6)**

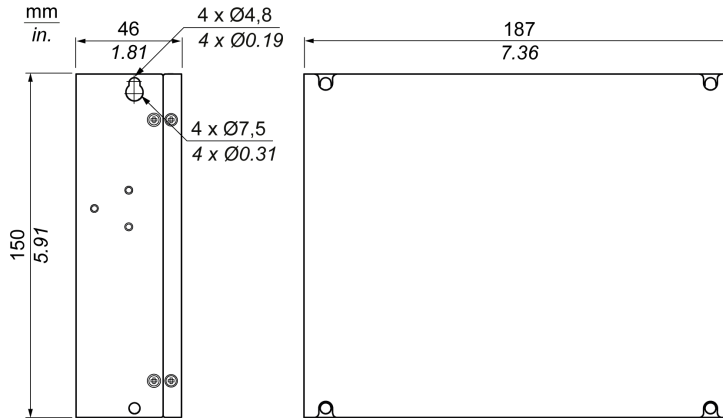

**Dimensiones de Torre Atom (PFXPL2B1, PFXPL2B3)**

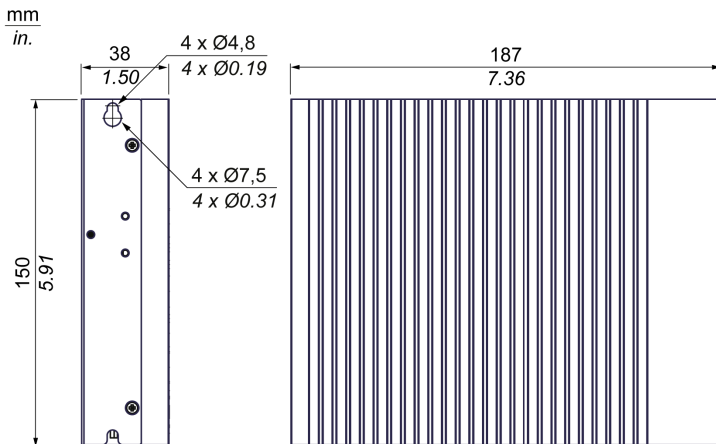

**Dimensiones de Torre Atom (PFXPL2B2, PFXPL2B4)**

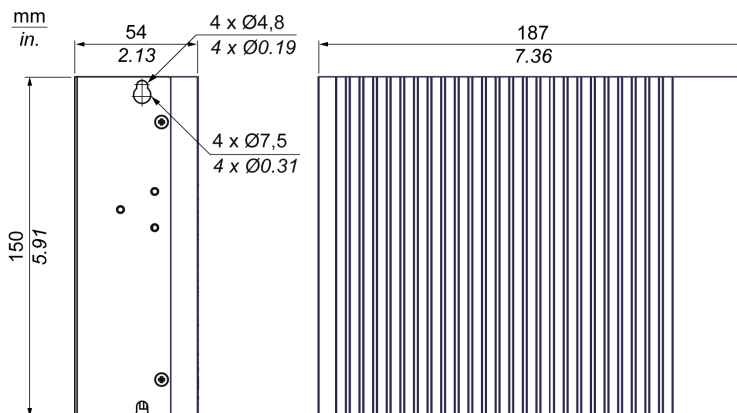

**Tolerancias de dimensiones**

En la tabla se indica la tolerancia general de las dimensiones:

Rango de mediciones nominales	Tolerancia general según DIN ISO 2768 media
Hasta 6 mm (hasta 0.236 in)	±0,1 mm (±0.004 in)
De 6 a 30 mm (de 0.236 a 1.181 in)	±0,2 mm (±0.0078 in)
De 30 a 80 mm (de 1.181 a 3.149 in)	±0,25 mm (±0.0098 in)
De 80 a 180 mm (de 3.149 a 7.08 in)	±0,3 mm (±0.012 in)
180...400 mm (7,08...15,747 in)	±0,5 mm (±0,02 in)

**NOTA:** Para obtener otras dimensiones de Box, consulte nuestro sitio web en la dirección <http://www.pro-face.com/trans/en/manual/1001.html>.



## Dimensiones de la Módulo de pantalla

### Dimensiones de la Módulo de pantalla 12" monotáctil

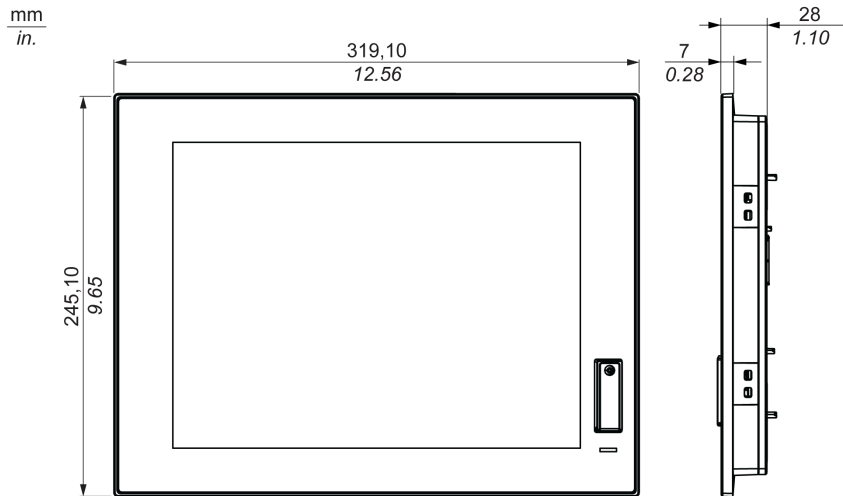

### Dimensiones de la Módulo de pantalla 12" monotáctil con elementos de fijación

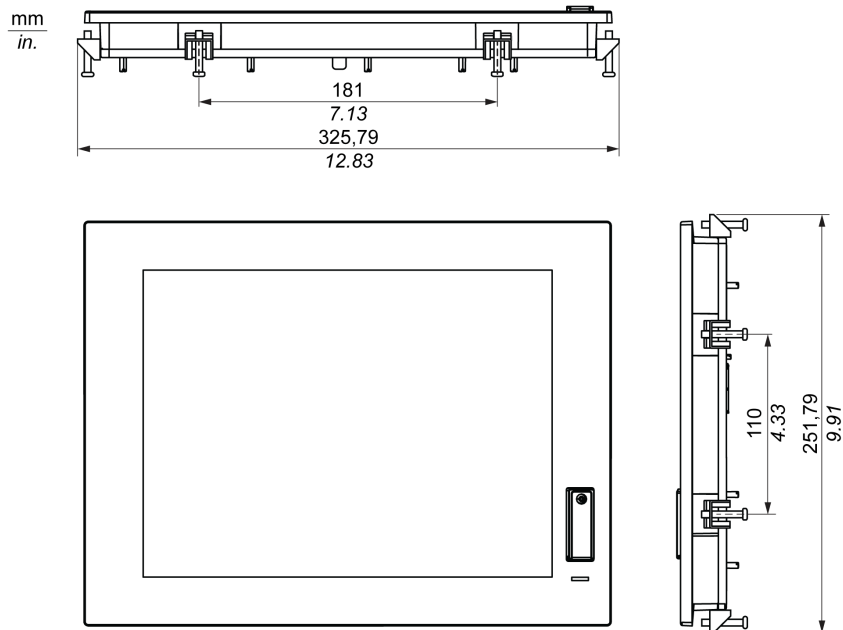

**Dimensiones de la Módulo de pantalla W12" multitáctil**

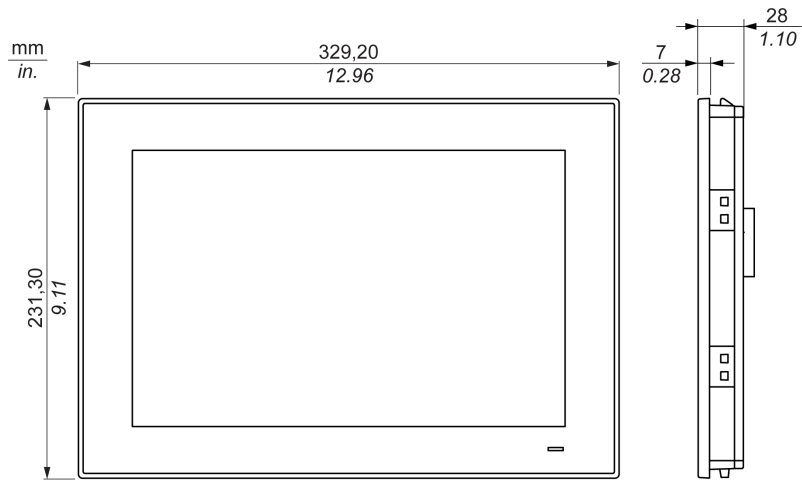

**Dimensiones de la Módulo de pantalla W12" multitáctil con elementos de fijación**

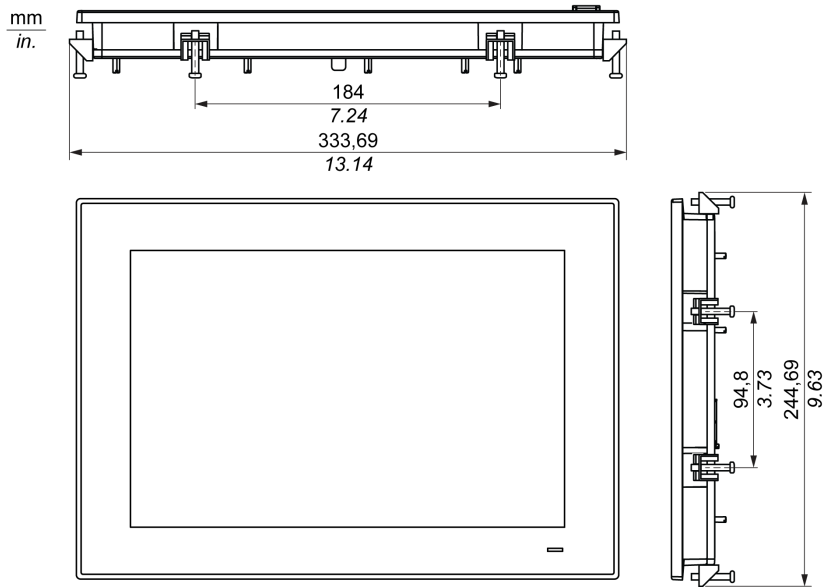

**Dimensiones de la Módulo de pantalla 15" monotáctil**

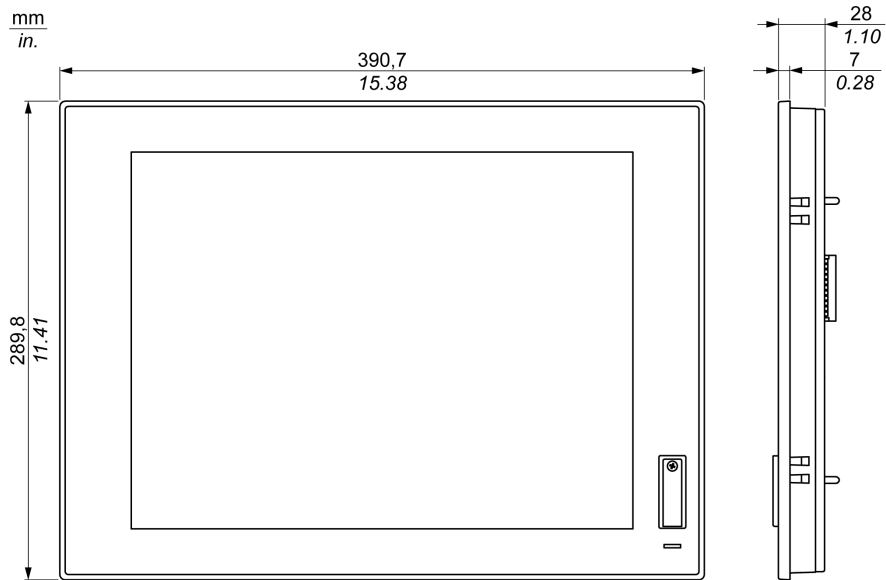

**Dimensiones de la Módulo de pantalla 15" monotáctil con elementos de fijación**

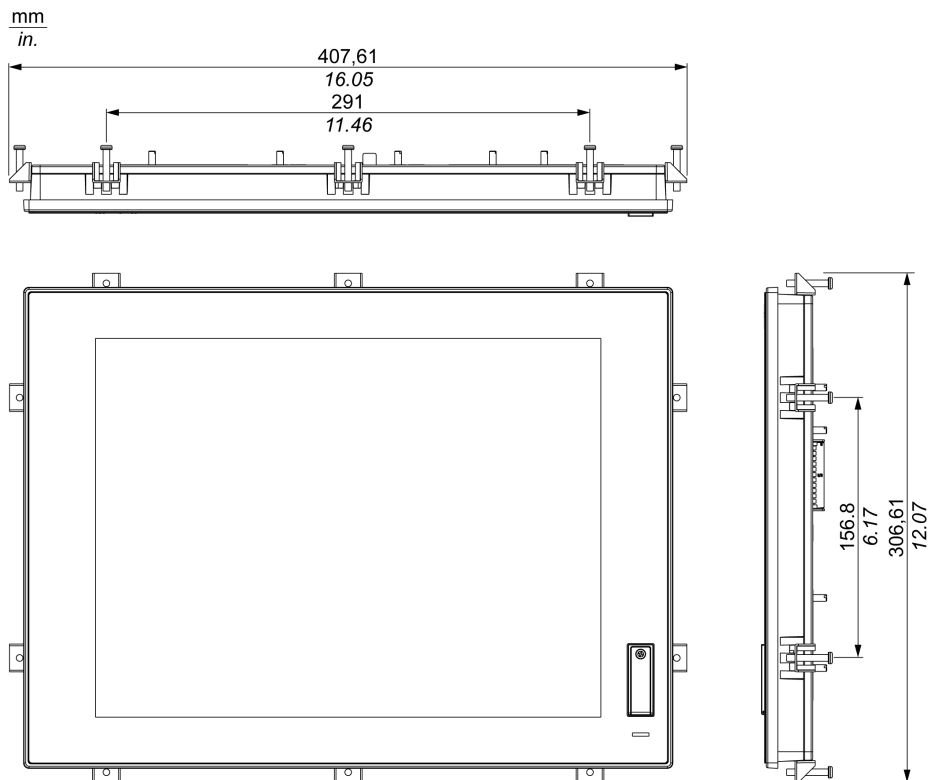

**Dimensiones de la Módulo de pantalla W15" multitáctil**

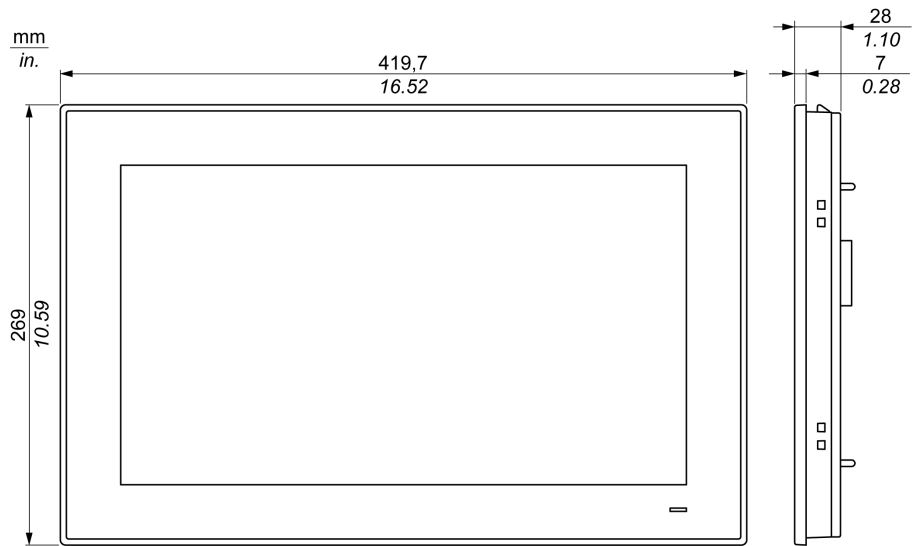

**Dimensiones de la Módulo de pantalla W15" multitáctil con elementos de fijación**

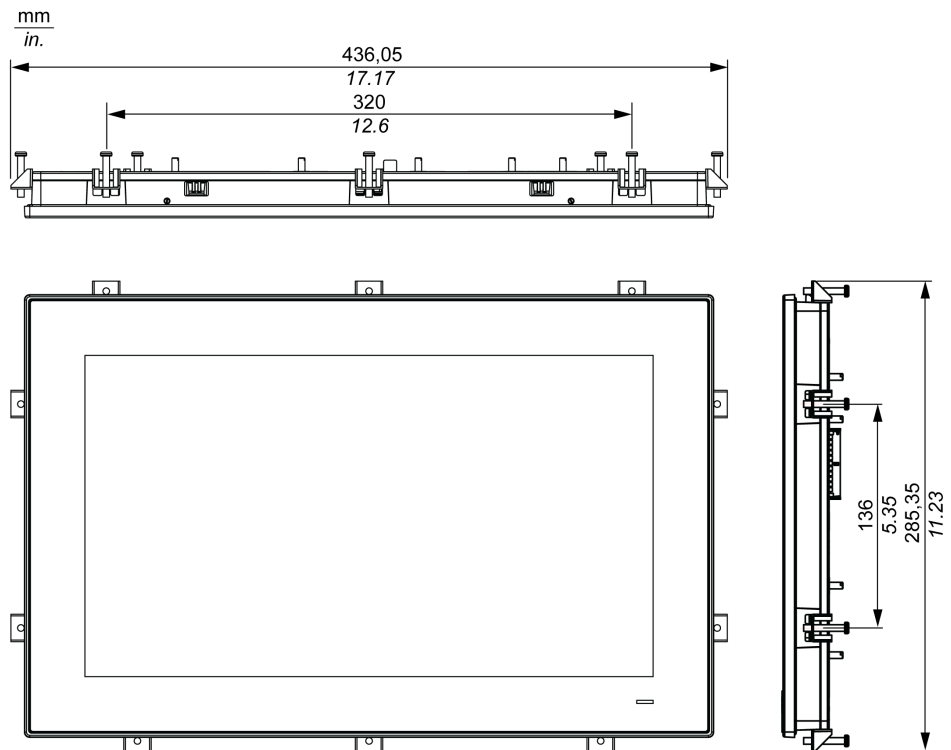

**Dimensiones de la Módulo de pantalla W19" multitáctil**

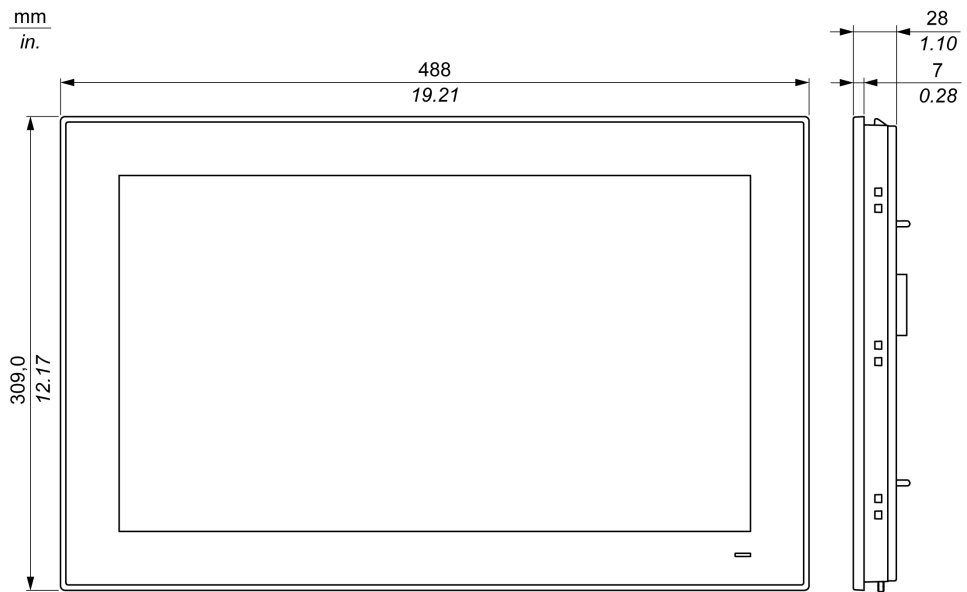

**Dimensiones de la Módulo de pantalla W19" multitáctil con elementos de fijación**

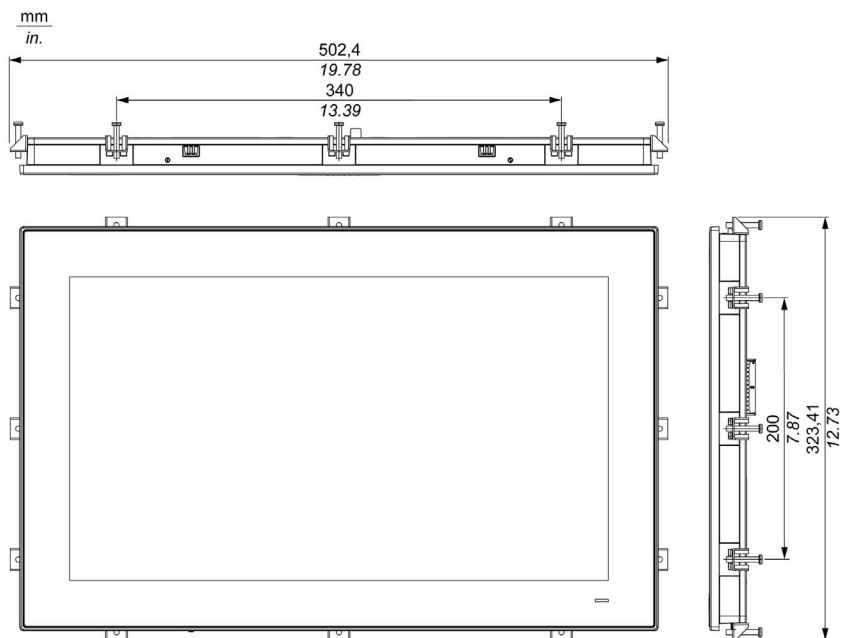

**Dimensiones de la Módulo de pantalla W22" multitáctil**

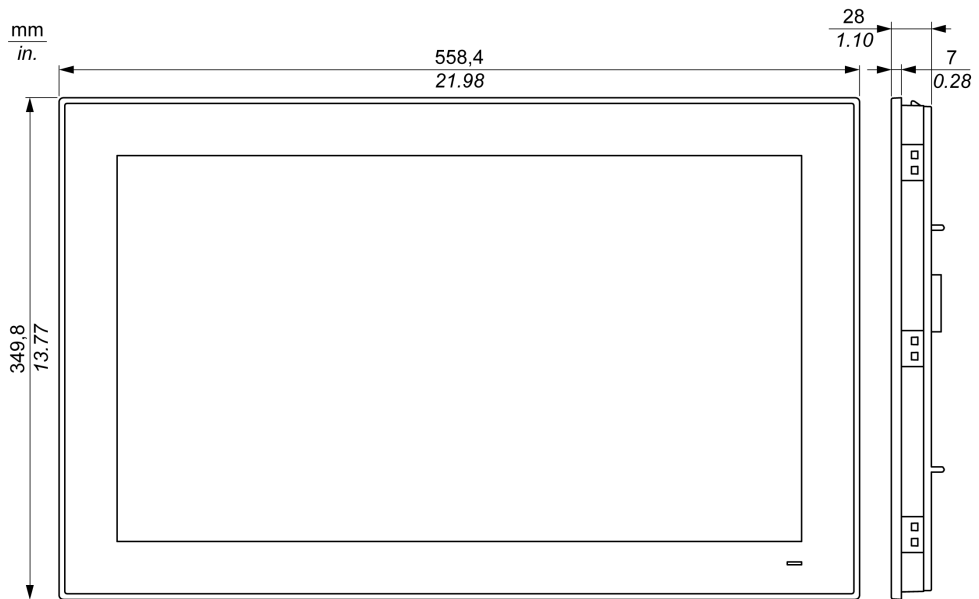

**Dimensiones de la Módulo de pantalla W22" multitáctil con elementos de fijación**

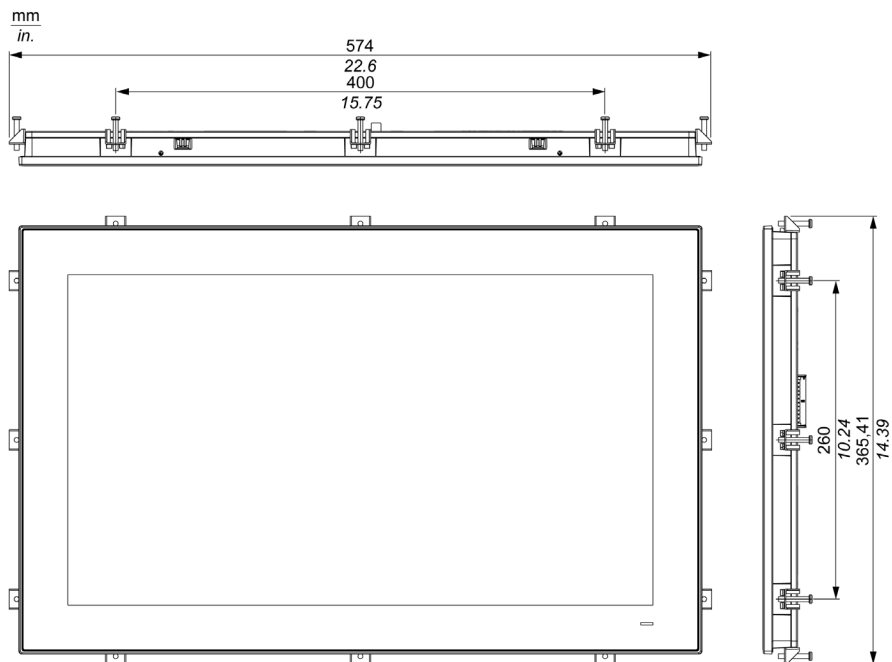

## Dimensiones de los tornillos de fijación de la instalación

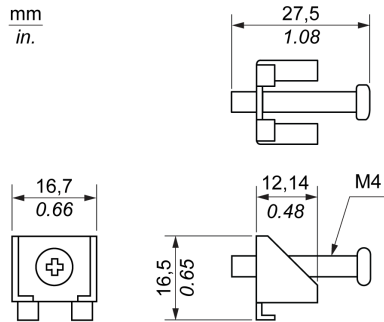

## Tolerancias de dimensiones

En la tabla se indica la tolerancia general de las dimensiones:

Rango de mediciones nominales	Tolerancia general según DIN ISO 2768 media
De 6 a 30 mm (de 0.236 a 1.181 in)	±0,2 mm (±0.0078 in)
De 30 a 80 mm (de 1.181 a 3.149 in)	±0,25 mm (±0.0098 in)
De 80 a 180 mm (de 3.149 a 7.08 in)	±0,3 mm (±0.012 in)
De 180 a 600 mm (de 7.08 a 23.62 in)	±0,5 mm (±0.02 in)

**NOTA:** Para obtener otras dimensiones de módulo de pantalla, consulte el sitio web de Pro-face en la dirección <http://www.pro-face.com/trans/en/manual/1001.htm/>.

## Dimensiones de Adaptador de pantalla

### Dimensiones

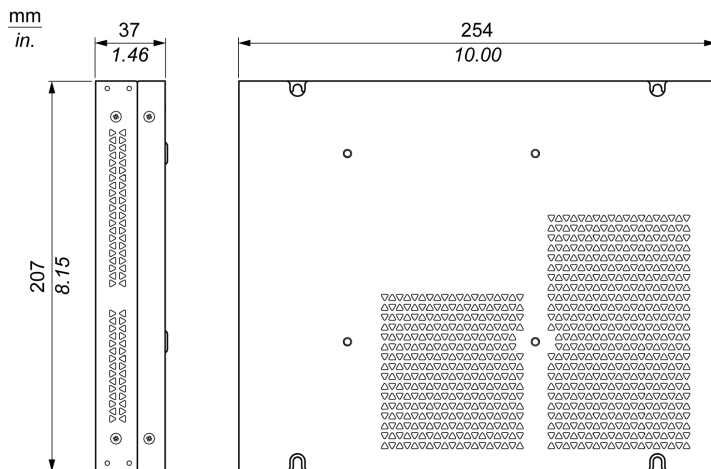

### Tolerancias de dimensiones

En la tabla se indica la tolerancia general de las dimensiones:

Rango de mediciones nominales	Tolerancia general según DIN ISO 2768 media
30...80 mm (1,181...3,149 pulg.)	±0,25 mm (±0,0098 pulg.)
80...180 mm (3,149...7,08 pulg.)	±0,3 mm (±0,012 pulg.)
180...400 mm (7,08...15,747 pulg.)	±0,5 mm (±0,02 pulg.)



# Capítulo 5

## Instalación

---

### Contenido de este capítulo

Este capítulo contiene los siguientes apartados:

Apartado	Página
Introducción	92
Instalación del Box	93
Instalación de la Módulo de pantalla y del Box	97
Instalación de la Módulo de pantalla y del Adaptador de pantalla	107

## Introducción

El sobrecalentamiento del sistema puede provocar un comportamiento incorrecto del software. Para evitar que el sistema se sobrecaliente, tenga en cuenta lo siguiente:

- Las características del entorno del sistema se deben respetar.
- El Box y módulo de pantalla sólo pueden utilizarse en salas cerradas.
- El módulo de pantalla no debe quedar expuesto a la luz solar directa.
- No se deben cubrir los orificios de ventilación de Box.
- Cuando se monte la módulo de pantalla, no supere el ángulo de montaje permitido.

### **ADVERTENCIA**

#### **FUNCIONAMIENTO IMPREVISTO DEL EQUIPO**

- No ponga la unidad Box junto a otros dispositivos que puedan producir sobrecalentamiento.
- Mantenga la unidad Box alejada de dispositivos que generen arcos, tales como conmutadores magnéticos y disyuntores sin fusibles.
- Evite usar la unidad Box en entornos donde haya gases corrosivos.
- Instale la unidad Box con una separación mínima de 10 mm (0.39 in) o más en los lados derecho e izquierdo, de 50 mm (1.96 in) o más en el lado posterior y de 100 mm (3.93 in) o más por encima y por debajo del producto respecto a todas las estructuras y equipos adyacentes.
- Instale la unidad Box con suficiente espacio libre para el tendido de cables y los conectores de cable.

**El incumplimiento de estas instrucciones puede causar la muerte, lesiones serias o daño al equipo.**

## Instalación del Box

### Instalación del Box Celeron/Core i7 (PFXPU/PFXPP)

Siga estos pasos para instalar el Box:

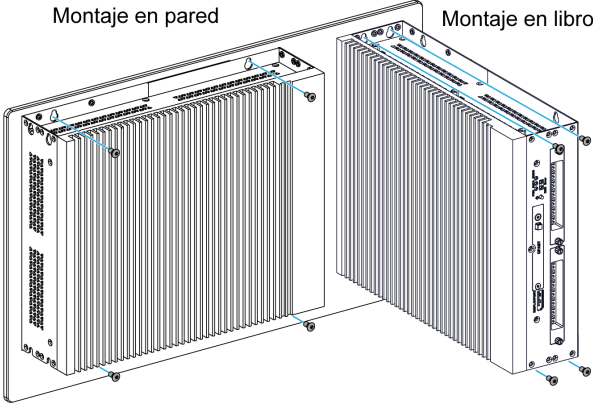
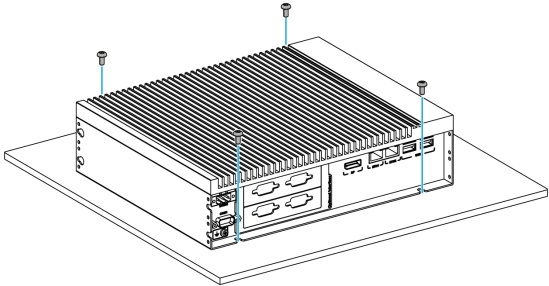
Paso	Acción
1	Desconecte la alimentación y compruebe que la alimentación eléctrica se ha desconectado de la fuente de alimentación.
2	<p>Montaje en pared: Fije el Box Celeron/Core i7 en el armario con cuatro tornillos M4 (6 mm [0,24 in]):</p> <p style="text-align: center;">Montaje en pared                      Montaje en libro</p>  <p><b>NOTA:</b></p> <ul style="list-style-type: none"> <li>● No se permite el montaje en libro para la configuración certificada DNV (Det Norske Veritas).</li> <li>● El par de apriete recomendado para apretar estos tornillos es de 0,5 Nm (4,5 lb-in).</li> </ul> <p>Montaje horizontal: Fije el Box Celeron/Core i7 con cuatro tornillos M4 (8 mm [0,31 in]):</p>  <p><b>NOTA:</b></p> <ul style="list-style-type: none"> <li>● El montaje horizontal se permite con un descenso de temperatura. (Consulte las características ambientales <i>(véase página 77)</i>).</li> <li>● El par de apriete recomendado para apretar estos tornillos es de 0,5 Nm (4,5 lb-in).</li> </ul>

**Instalación del Box Atom (PFXPL2B5, PFXPL2B6/PFXPL2B1, PFXPL2B2, PFXPL2B3, PFXPL2B4)**

Siga estos pasos para instalar el Box:

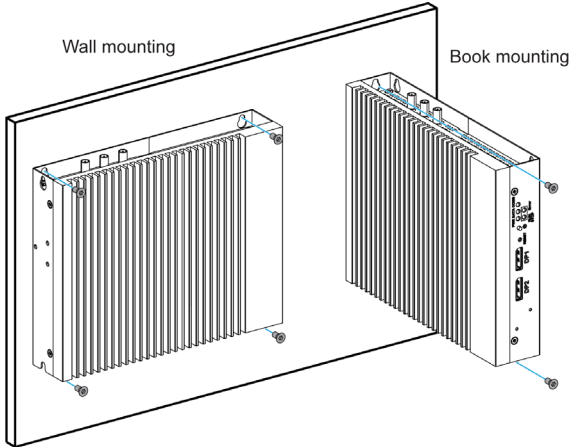
Paso	Acción
1	Desconecte la alimentación y compruebe que la alimentación eléctrica se ha desconectado de la fuente de alimentación.
2	<p>Montaje en pared: Fije el Box en el armario con cuatro tornillos M4 (8 mm [0.31 in]).</p> <p>Montaje en libro: Fije el Box en el armario con dos tornillos M4 (8 mm [0,31 in]).</p> <div style="text-align: center;">  </div> <p><b>NOTA:</b> El par de apriete recomendado para apretar estos tornillos es de 0,5 Nm (4,5 lb-in).</p> <p>Montaje horizontal: Fije el Box con cuatro tornillos M4 (8 mm [0,31 in]).</p> <p><b>NOTA:</b></p> <ul style="list-style-type: none"> <li>● El montaje horizontal se permite con un descenso de temperatura (consulte las características ambientales (<i>véase página 77</i>)).</li> <li>● El par de apriete recomendado para apretar estos tornillos es de 0,5 Nm (4,5 lb-in).</li> </ul>

**Orientación de montaje**

En la figura siguiente se muestra la orientación de montaje permitida de la Box:

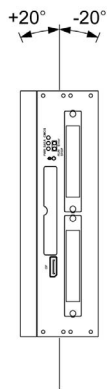

## Requisitos de espacio

Con el fin de proporcionar suficiente circulación de aire, monte el Box de manera que el espaciado en la parte superior, inferior y lateral sea el siguiente:

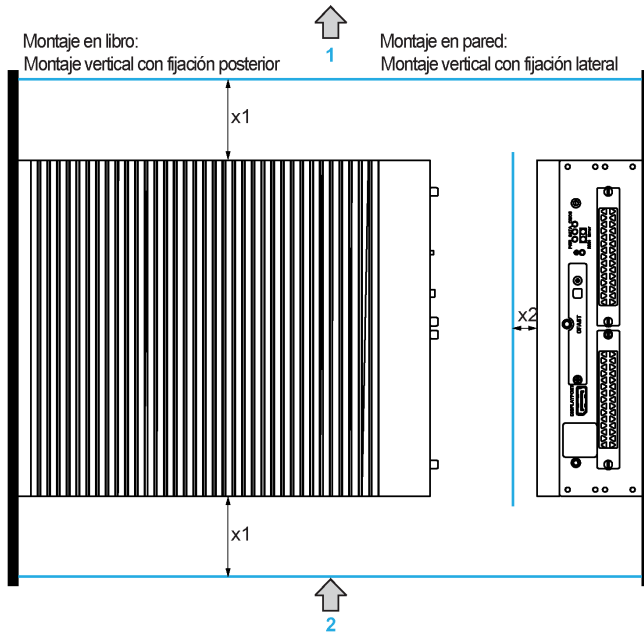

- 1 Salida de aire
- 2 Entrada de aire
- x1 > 100 mm (3,93 in)
- x2 > 50 mm (1,96 in)

Montaje horizontal:

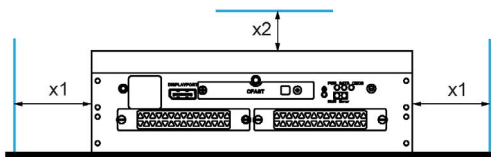

- x1 > 100 mm (3,93 in)
- x2 > 50 mm (1,96 in)

**Instalación con montaje en segmento DIN del dispositivo Box Atom (PFXPL2B5, PFXPL2B6/PFXPL2B1, PFXPL2B2, PFXPL2B3, PFXPL2B4)**

Siga estos pasos para instalar el Box:

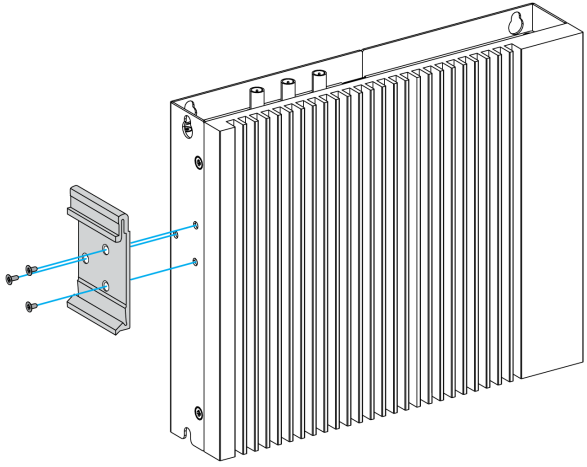
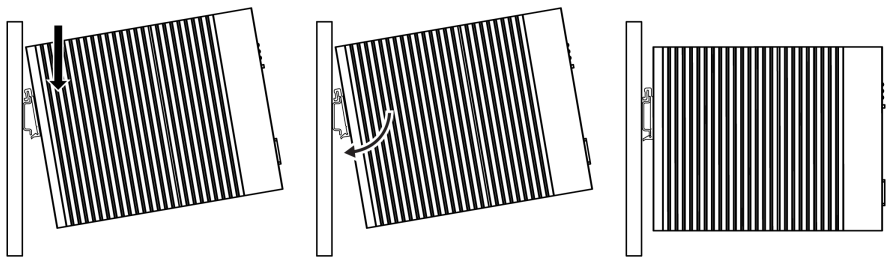
Paso	Acción
1	Desconecte la alimentación y compruebe que la alimentación eléctrica se ha desconectado de la fuente de alimentación.
2	<p>Fije el soporte del segmento DIN (PFXZPBADDR2) al dispositivo Box mediante tres tornillos de tipo M3 (6 mm [0,23 in]):</p> 
3	<p>Enganche el dispositivo Box Atom con el soporte al segmento de montaje:</p> 

## Instalación de la Módulo de pantalla y del Box

### Dimensiones del hueco del panel

Para la instalación en armario, es necesario cortar una abertura del tamaño correcto en el panel de instalación en función del modelo de módulo de pantalla.

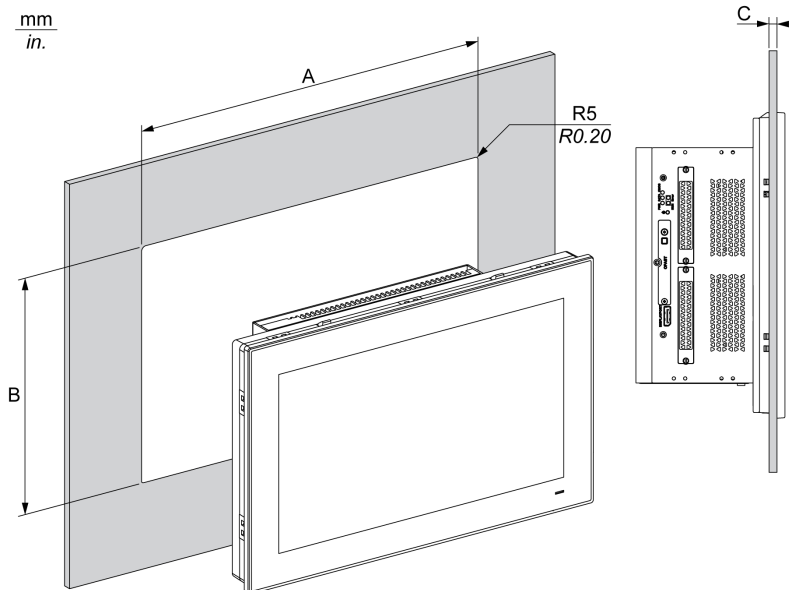

Recorte para Módulo de pantalla	A	B	C	R
12" monotáctil	301,5 ± 0,5 mm (11,87 ± 0,02 in)	227,5 ± 0,4 mm (8,95 ± 0,02 in)	2-4 mm (0,08-0,16 in)	5 mm (0,20 in)
W12" multitáctil	310 ± 0,7 mm (12,2 ± 0,03 in)	221 ± 0,4 mm (8,7 ± 0,02 in)	2-6 mm (de 0,08 a 0,24 in)	
15" monotáctil	383,5 ± 0,7 mm (15,1 ± 0,03 in)	282,5 ± 0,4 mm (11,12 ± 0,02 in)		
W15" multitáctil	412,4 ± 0,7 mm (16,24 ± 0,03 in)	261,7 ± 0,4 mm (10,3 ± 0,02 in)		
W19" multitáctil	479,3 ± 1 mm (18,87 ± 0,04 in)	300,3 ± 0,7 mm (11,82 ± 0,03 in)		
W22" multitáctil	550,3 ± 1 mm (21,67 ± 0,04 in)	341,8 ± 0,7 mm (13,46 ± 0,03 in)		

#### NOTA:

- Asegúrese de que el grosor del panel de instalación sea adecuado.
- Todas las superficies del panel de instalación deben reforzarse. Debe tenerse en cuenta el peso de la módulo de pantalla, especialmente si se prevé un nivel de vibración elevado y el panel de instalación puede moverse. Fije tiras metálicas de refuerzo a la parte interior del panel cerca del recorte para aumentar su resistencia.
- Asegúrese de que se respeten todas las tolerancias de instalación.
- La módulo de pantalla se ha diseñado para usarse en una superficie plana de envolvente del Tipo 4X (sólo para uso en interiores).

### Vibración e impactos

Al instalar o mover el Box, tome precauciones especiales en relación con los niveles de vibración. Si el Box se mueve al instalarlo en un bastidor con ruedas, podría recibir un exceso de vibraciones o impactos.

## ATENCIÓN

### VIBRACIONES EXCESIVAS

- Planifique sus actividades de instalación de forma que no se superen las tolerancias de vibración e impactos de la unidad.
- Compruebe que la abertura y el grosor del panel de instalación se encuentren dentro de las tolerancias especificadas.
- Antes de montar el Box en un panel o armario, se debe comprobar que la junta de instalación se haya colocado en su sitio. La junta de instalación proporciona protección adicional contra vibraciones.
- Apriete los elementos de fijación de instalación utilizando un par de apriete de 0,5 Nm (4,5 lb-in).

**El incumplimiento de estas instrucciones puede causar lesiones o daño al equipo.**

### Junta de instalación

La junta es necesaria para cumplir los valores de protección (IP66 o tipo 4X interior) de la módulo de pantalla.

**NOTA:** IP66 no forma parte de la certificación UL.

## ATENCIÓN

### PÉRDIDA DE HERMETISMO

- Inspeccione la junta antes de la instalación o reinstalación y con tanta frecuencia como lo exija su entorno de trabajo.
- Si detecta arañazos, roturas, suciedad o desgaste excesivo durante la inspección, sustituya la junta.
- No estire la junta si no es necesario ni deje que entre en contacto con las esquinas o bordes del bastidor.
- Asegúrese de que la junta está colocada correctamente en la ranura de instalación.
- Instale la unidad Box en un panel que sea plano y no tenga arañazos o abolladuras.
- Apriete los elementos de fijación de instalación utilizando un par de apriete de 0,5 Nm (4,5 lb-in).

**El incumplimiento de estas instrucciones puede causar lesiones o daño al equipo.**



## Instalación del Módulo de pantalla

La junta de instalación y los elementos de fijación se necesitan para instalar la módulo de pantalla. El proceso de montaje del panel de la instalación puede realizarlo una sola persona.

### ⚠ ATENCIÓN

#### HARDWARE SUELTO O CON PAR DE APRIETE EXCESIVO

- No aplique un par de apriete superior a 0,5 Nm (4.5 lb-in) al apretar los tornillos de los elementos de fijación de instalación, de la envolvente, de los accesorios o del bloque de terminales. Si aprieta demasiado los tornillos, puede dañar la sujeción de la instalación.
- Cuando fije o retire los tornillos, asegúrese de que no se caigan dentro del chasis de la unidad Box.

**El incumplimiento de estas instrucciones puede causar lesiones o daño al equipo.**

**NOTA:** Los elementos de fijación de instalación son necesarios para mantener los valores de protección (IP66 o tipo 4X interior) de la módulo de pantalla. IP66 no forma parte de la certificación UL.

Siga estos pasos para instalar la módulo de pantalla de forma sencilla:

Paso	Acción
1	Desconecte la alimentación y compruebe que la alimentación eléctrica se ha desconectado de la fuente de alimentación.
2	Compruebe que la junta está fijada correctamente a la módulo de pantalla. <b>NOTA:</b> Al comprobar la junta, evite el contacto con los bordes afilados del bastidor de la módulo de pantalla e insértela completamente en la ranura.
3	Fije el Box en la parte posterior de la módulo de pantalla con cuatro tornillos

**NOTA:** El par de apriete recomendado para apretar estos tornillos es de 0,5 Nm (4,5 lb-in).

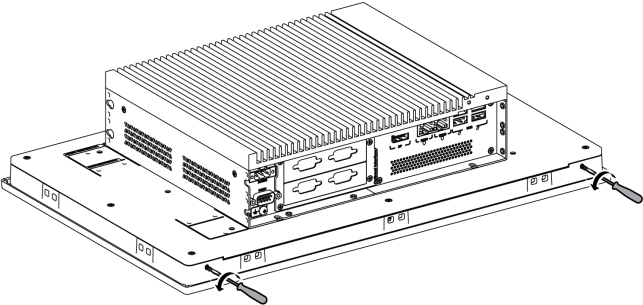
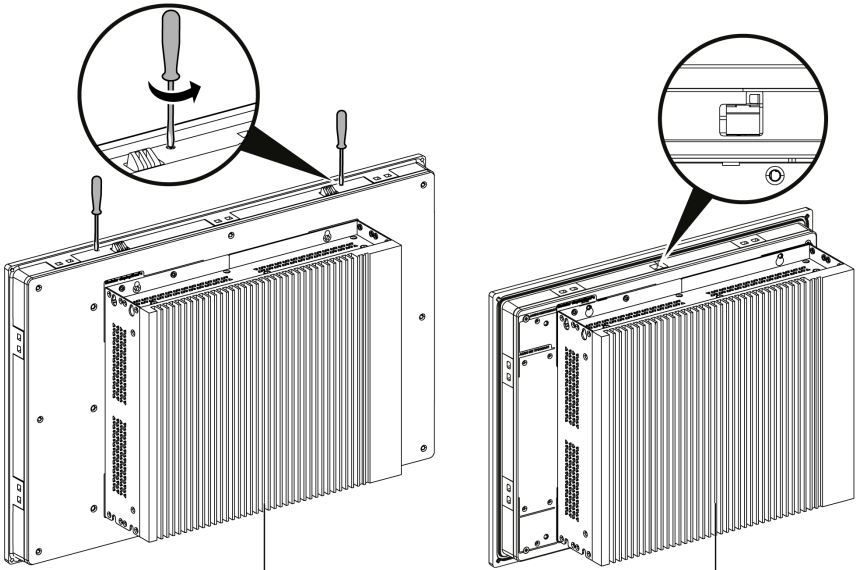
Paso	Acción
4	<p>Suelte los dos tornillos de la parte inferior:</p> 
5	<p>Afloje los tornillos de estrella de la parte superior de la módulo de pantalla para subir la uña. No se necesita destornillador para subir la uña de la Módulo de pantalla 12" monotáctil:</p>  <p>1 Módulo de pantalla W12" multitáctil, 15" monotáctil, W15" multitáctil, W19" multitáctil y W22" multitáctil</p> <p>2 Módulo de pantalla 12" monotáctil</p> <p>Nota:</p> <ul style="list-style-type: none"> <li>● Una uña para la módulo de pantalla W12" multitáctil y 12" monotáctil</li> <li>● Dos uñas para la módulo de pantalla 15" monotáctil, W15" multitáctil, W19" multitáctil y W22" multitáctil</li> </ul>

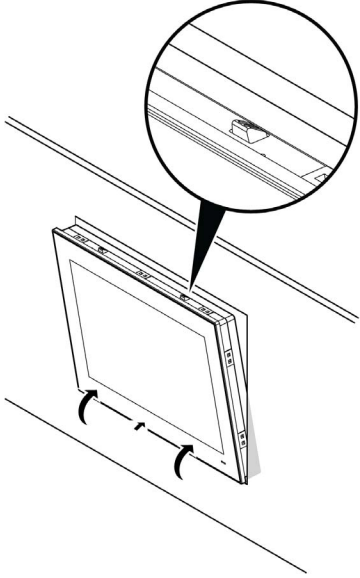
Paso	Acción
6	<p>Instale la módulo de pantalla en la abertura del panel y empújela hacia la pared. La uña mantiene sujeta la módulo de pantalla en su sitio:</p> 

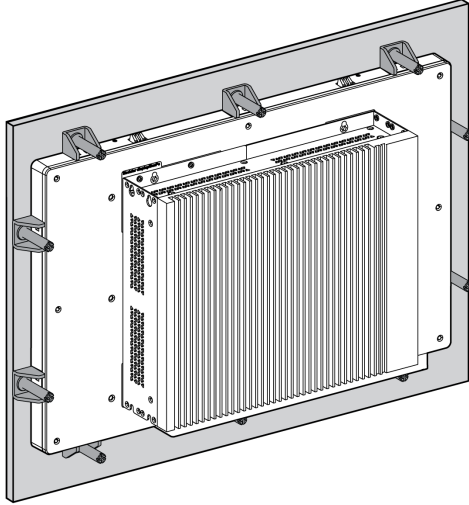
7	<p>Inserte los elementos de fijación en las ranuras de la módulo de pantalla:</p>  <p>Nota:</p> <ul style="list-style-type: none"><li>● 8 elementos de fijación de instalación para la módulo de pantalla W12" multitáctil y 12" monotáctil</li><li>● 10 elementos de fijación de instalación para la módulo de pantalla 15" monotáctil y W15" multitáctil</li><li>● 12 elementos de fijación de instalación para la módulo de pantalla W19" multitáctil y W22" multitáctil</li></ul>
---	-------------------------------------------------------------------------------------------------------------------------------------------------------------------------------------------------------------------------------------------------------------------------------------------------------------------------------------------------------------------------------------------------------------------------------------------------------------------------------------------------------------------------------------------------------------------------

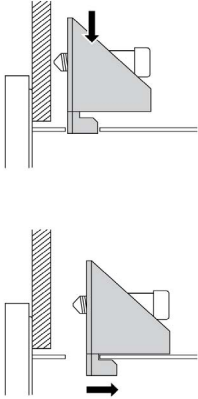
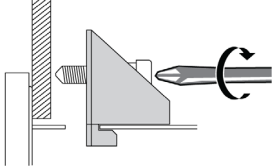
<p>8</p>	<p>Inserte cada elemento de fijación en la ranura correspondiente y tire de él hacia atrás hasta que quede alineado con la parte posterior de su orificio:</p> 
<p>9</p>	<p>Apriete cada uno de los tornillos de estrella de los elementos de fijación y sujete la módulo de pantalla para colocarla en su sitio:</p>  <p><b>NOTA:</b> Para garantizar un alto grado de protección frente a la humedad, el par de apriete debe ser de 0,5 Nm (4,5 lb-in).</p>
<p>10</p>	<p>No incline la módulo de pantalla más de lo que permiten los requisitos de orientación de montaje.</p>

## Requisitos de espacio

Para procurar una circulación del aire suficiente, monte el módulo de pantalla dejando espacio arriba, abajo y a ambos lados de la unidad, tal como se muestra a continuación:

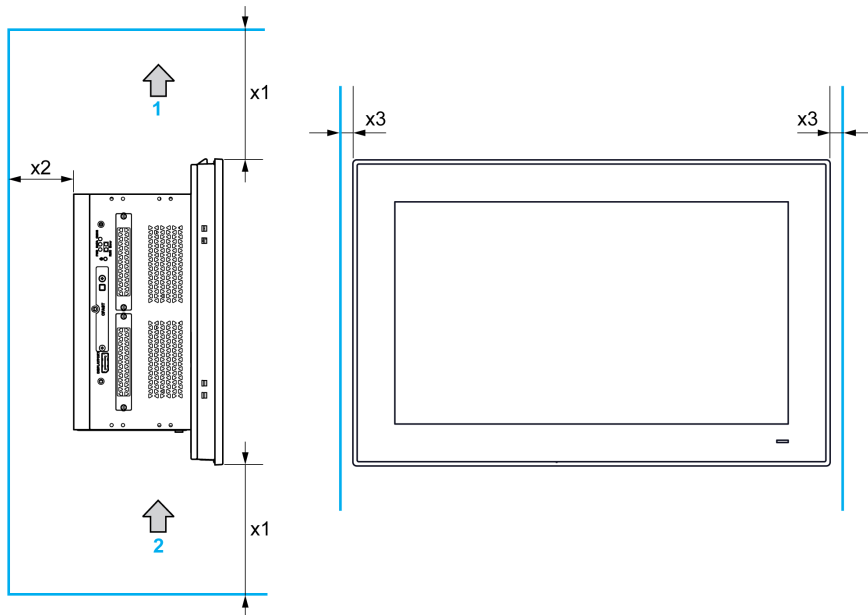

- 1 Salida de aire
- 2 Entrada de aire
- x1 > 100 mm (3,93 in)
- x2 > 50 mm (1,96 in)
- x3 > 15 mm (0,59 in)

## Diferencias de presión

Al aplicar e instalar HMI, es importante tomar medidas para eliminar la diferencia de presión entre el interior y el exterior de la carcasa en la que se monta la HMI. Una presión mayor en el interior de la carcasa puede causar delaminación de la membrana delantera de la pantalla de la HMI. Una presión muy baja en el interior de la carcasa actuará sobre el área de la membrana y puede provocar una fuerza suficiente para delaminar la membrana y, así, causar el fallo de la capacidad táctil de la HMI. Las diferencias de presión son frecuentes en aplicaciones en las que hay varios ventiladores que mueven el aire a diferentes velocidades en diferentes salas. Siga estas técnicas de probada eficacia para asegurarse de que esta aplicación incorrecta no influya en el funcionamiento de una HMI:

1. Selle todas las conexiones del interior de la carcasa, especialmente las que conducen a otras salas que pueden tener una presión diferente.
2. Si corresponde, instale un pequeño desagüe en la parte inferior de la carcasa para permitir que las presiones interna y externa se igualen siempre. Este método es fácil de aplicar sin dejar de cumplir los requisitos de entrada.

**Orientación de montaje**

En la figura siguiente se muestra la orientación de montaje permitida de la módulo de pantalla:

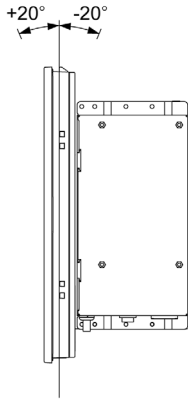

**Instalación con VESA (Video Electronics Standards Association)**

	Módulo de pantalla					
	W12" multitáctil	12" monotáctil	W15" multitáctil	15" monotáctil	W19" multitáctil	W22" multitáctil
Box Celeron/Core i7 (PFXPU/PFXPP) 0 ranuras	PFXZPP12ADVS2		PFXZPBADVS02			
Box Celeron/Core i7 (PFXPU/PFXPP) 2 ranuras	no es posible		PFXZPBADVS22			
Box Atom (PFXPL2B5, PFXPL2B6/PFXPL2B1, PFXPL2B2, PFXPL2B3, PFXPL2B4)	PFXZPP12ADVS2		PFXZPBADVS02			
Adaptador de pantalla	disponible sin adaptador					

Siga estos pasos para instalar el Box con VESA:

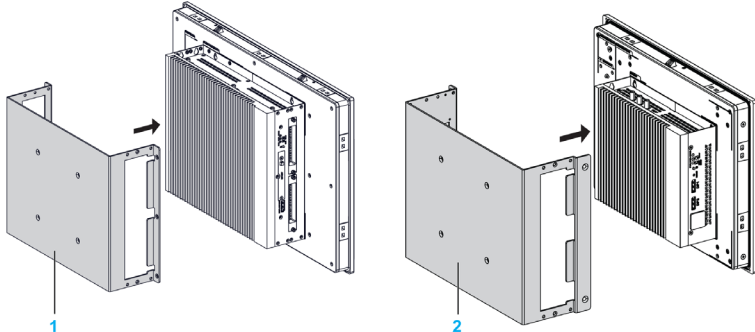
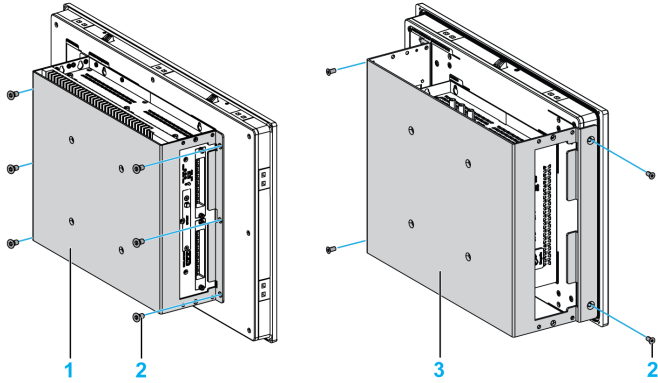
Paso	Acción
1	<p>Coloque el kit de montaje de VESA en la parte posterior del Box:</p>  <p>1 PFXZPBADVS02 o PFXZPBADVS22 2 PFXZPP12ADVS2 para la módulo de pantalla W12" multitáctil y 12" monotáctil</p>
2	<p>Fije el kit de montaje de VESA (PFXZPBADVS02 o PFXZPBADVS22) en la parte posterior del Box Celeron/Core i7 mediante seis tornillos M4 (8 mm [0,31 in]): Fije el kit de montaje de VESA (PFXZPP12ADVS2) en la parte posterior del Box Atom mediante cuatro tornillos M4 (8 mm [0,31 in]):</p>  <p>1 Posición de la placa de PFXZPBADVS02 o PFXZPBADVS22 (tamaño 100 × 100 mm [3,94 × 3,94 in]) 2 Tornillos de montaje VESA para fijación 3 PFXZPP12ADVS2 Posición de la placa de (tamaño 100 × 100 mm [3,94 × 3,94 in])</p> <p><b>NOTA:</b> El par de apriete recomendado para apretar estos tornillos es de 0,5 Nm (4,5 lb-in).</p>

Paso	Acción
3	<p data-bbox="264 204 1212 282">Instale el soporte en los orificios correspondientes tal como se indica. Fije el soporte VESA con cuatro tornillos M4 (10 mm [0,39 in]). Verifique que el ángulo de inclinación de Box no supere lo que permiten los requisitos de orientación de montaje.</p> <div data-bbox="274 289 891 666"> </div> <p data-bbox="264 676 658 730"> <b>1</b> PFXZPBADVS02 o PFXZPBADVS22  <b>2</b> PFXZPP12ADVS2         </p> <p data-bbox="264 753 1131 780"><b>NOTA:</b> El par de apriete recomendado para apretar estos tornillos es de 0,5 Nm (4,5 lb-in).</p>



## Instalación de la Módulo de pantalla y del Adaptador de pantalla

### Dimensiones del hueco del panel

Para la instalación en armario, es necesario cortar una abertura del tamaño correcto en el panel de instalación en función del modelo de módulo de pantalla (*véase página 97*).

### Junta de instalación

La junta es necesaria para cumplir los valores de protección (IP66 o tipo 4X interior) de la módulo de pantalla.

**NOTA:** IP66 no forma parte de la certificación UL.

## ATENCIÓN

### PÉRDIDA DE HERMETISMO

- Inspeccione la junta antes de la instalación o reinstalación y con tanta frecuencia como lo exija su entorno de trabajo.
- Si detecta arañazos, roturas, suciedad o desgaste excesivo durante la inspección, sustituya la junta.
- No estire la junta si no es necesario ni deje que entre en contacto con las esquinas o bordes del bastidor.
- Asegúrese de que la junta está colocada correctamente en la ranura de instalación.
- Instale la unidad Box en un panel que sea plano y no tenga arañazos o abolladuras.
- Apriete los elementos de fijación de instalación utilizando un par de apriete de 0,5 Nm (4.5 lb-in).

**El incumplimiento de estas instrucciones puede causar lesiones o daño al equipo.**

### Instalación del Módulo de pantalla

La junta de instalación y los elementos de fijación se necesitan para instalar la módulo de pantalla de forma sencilla. El proceso de montaje del panel de la instalación puede realizarlo una sola persona.

**NOTA:** Para la instalación, se recomienda que el panel de montaje tenga un grosor superior a los 2 mm (0,079 in).

## ATENCIÓN

### HARDWARE SUELTO O CON PAR DE APRIETE EXCESIVO

- No aplique un par de apriete superior a 0,5 Nm (4.5 lb-in) al apretar los tornillos de los elementos de fijación de instalación, de la envolvente, de los accesorios o del bloque de terminales. Si aprieta demasiado los tornillos, puede dañar la sujeción de la instalación.
- Cuando fije o retire los tornillos, asegúrese de que no se caigan dentro del chasis de la unidad Box.

**El incumplimiento de estas instrucciones puede causar lesiones o daño al equipo.**

Siga estos pasos para instalar la módulo de pantalla con el Adaptador de pantalla:

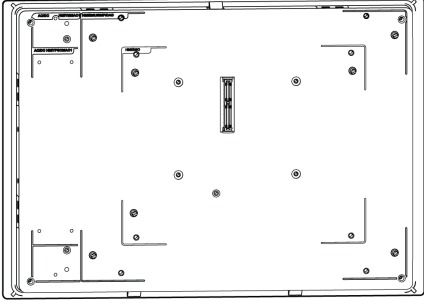
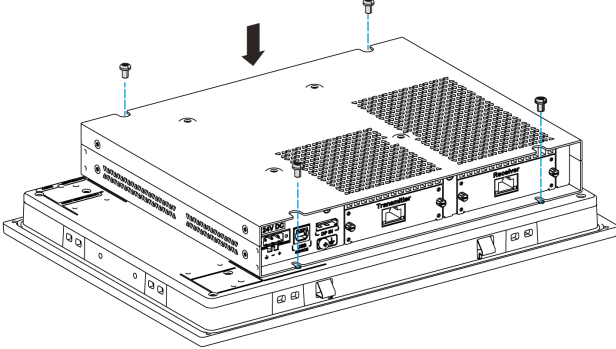
Paso	Acción
1	Desconecte la alimentación y compruebe que la alimentación eléctrica se ha desconectado de la fuente de alimentación.
2	<p>Compruebe que la junta está fijada correctamente a la módulo de pantalla.</p> <p><b>NOTA:</b> Al comprobar la junta, evite el contacto con los bordes afilados del bastidor de la módulo de pantalla e insértela completamente en la ranura.</p>
3	<p>Fije el Adaptador de pantalla en la parte posterior de la módulo de pantalla con cuatro tornillos</p> 
4	<p>Fije el Adaptador de pantalla en la parte posterior de la módulo de pantalla con cuatro tornillos M4 (6 mm [0.24 in]):</p> 

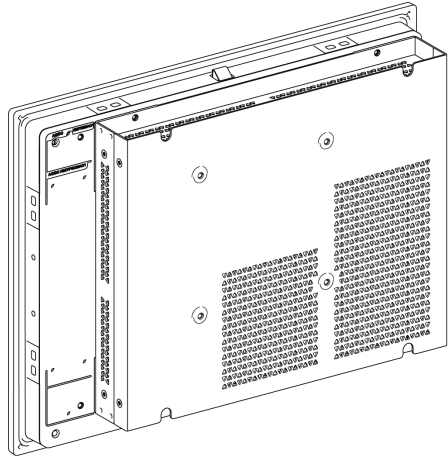
Paso	Acción
5	<p>Instale la módulo de pantalla en la abertura del panel; consulte Instalación de la módulo de pantalla (véase página 99).</p> 
6	No incline la módulo de pantalla más de lo que permiten los requisitos de orientación de montaje.

### Requisitos de espacio

Para procurar una circulación del aire suficiente, monte el Adaptador de pantalla dejando espacio arriba, abajo y a ambos lados de la unidad, tal como se muestra a continuación:

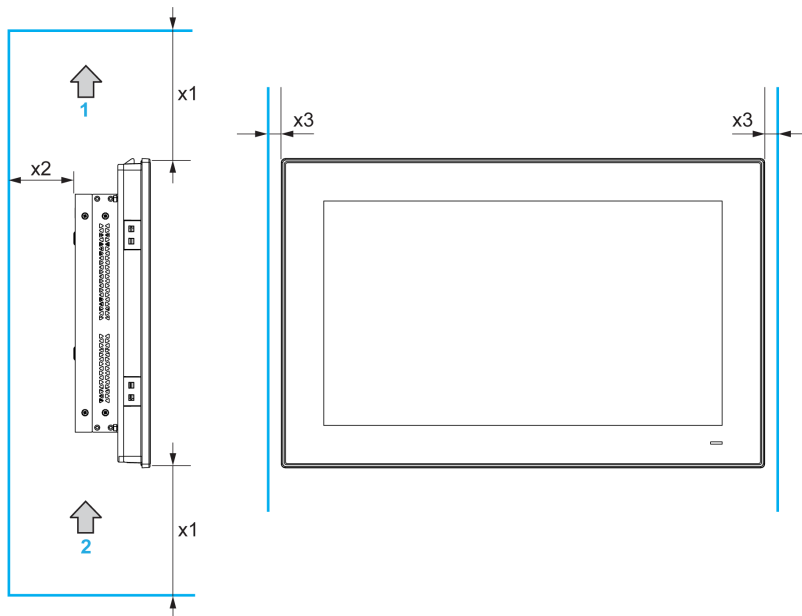

- 1 Salida de aire
- 2 Entrada de aire
- x1 > 100 mm (3.93 in)
- x2 > 50 mm (1.96 in)
- x3 > 15 mm (0.59 in)

### Orientación de montaje

En la figura siguiente se muestra la orientación de montaje permitida de la módulo de pantalla con el Adaptador de pantalla:

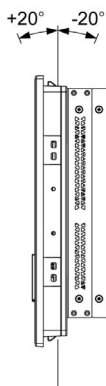

### Instalación del Receptor y el Transmisor en el Adaptador de pantalla

#### **⚠ ATENCIÓN**

##### **HARDWARE SUELTO O CON PAR DE APRIETE EXCESIVO**

- No aplique un par de apriete superior a 0,5 Nm (4.5 lb-in) al apretar los tornillos de los elementos de fijación de instalación, de la envolvente, de los accesorios o del bloque de terminales. Si aprieta demasiado los tornillos, puede dañar la sujeción de la instalación.
- Cuando fije o retire los tornillos, asegúrese de que no se caigan dentro del chasis de la unidad Box.

**El incumplimiento de estas instrucciones puede causar lesiones o daño al equipo.**

Siga estos pasos para instalar el Receptor y el Transmisor:

Paso	Acción
1	<p>Desatornille las cubiertas del panel del Transmisor y del Receptor para separarlas del Adaptador de pantalla:</p> <p>The diagram shows a perspective view of the screen adapter unit. It has a top cover with a grid pattern. Four screws are shown being removed from the front edge of the unit, with green curved arrows indicating the removal direction. The front panel has labels for 'Transmisor' and 'Receptor'.</p>

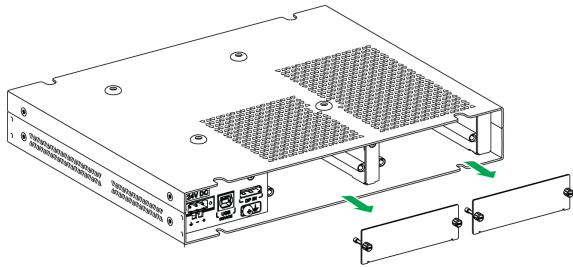
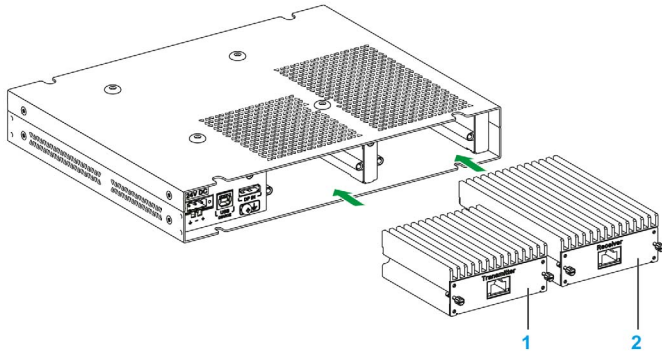
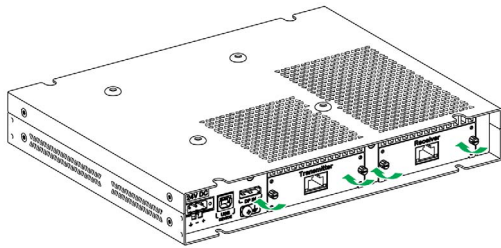
Paso	Acción
2	<p>Tire de las cubiertas del panel para separarlas del Adaptador de pantalla:</p> 
3	<p>Inserte el Transmisor (PFXZPPDMPTX2) y el Receptor (PFXZPPDMPRX2) en las ranuras respectivas del Adaptador de pantalla.</p>  <p>1 Transmisor 2 Receptor</p> <p><b>NOTA:</b> El Receptor se debe montar antes de montar el Adaptador de pantalla en la módulo de pantalla.</p>
4	<p>Apriete las cubiertas mediante los tornillos.</p> 
5	<p>Instale el Adaptador de pantalla en la módulo de pantalla; consulte Instalación de la módulo de pantalla.</p>

### Instalación con VESA

Siga estos pasos para instalar el Adaptador de pantalla con VESA:

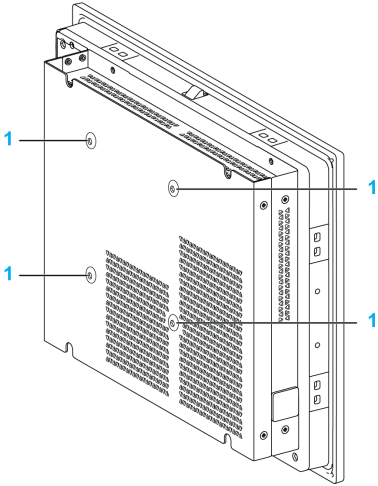
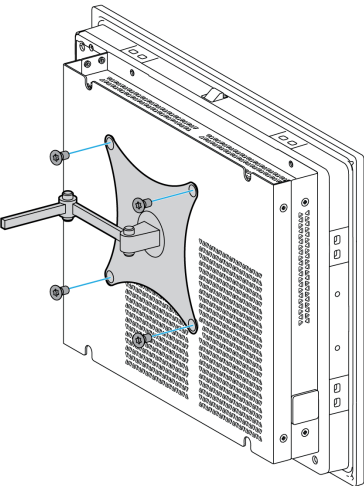
Paso	Acción
1	<p>La parte posterior del Adaptador de pantalla incluye cuatro orificios para el montaje de VESA:</p>  <p><b>1</b> Orificios de VESA (tamaño 100 x 100 mm [3.94 x 3.94 in])</p>
2	<p>Instale el soporte en los orificios correspondientes tal como se indica. Fije el soporte VESA con cuatro tornillos M4 (10 mm [0.39 in]). Verifique que el ángulo de inclinación del dispositivo Box no supere el valor que permiten los requisitos de orientación de montaje.</p>  <p><b>NOTA:</b> El par de apriete recomendado para apretar estos tornillos es de 0,5 Nm (4,5 lb-in).</p>

---

# Capítulo 6

## Guía rápida

---

### Primer encendido

#### Contrato de licencia

Las limitaciones de utilización del Sistema Operativo Windows de Microsoft se estipulan en el Contrato de Licencia para el Usuario Final (CLUF) de Microsoft. Este CLUF se incluye en los medios de recuperación que contienen el software necesario para reinstalar el sistema operativo. Lea este documento antes del primer encendido.

#### Windows® Embedded (WES)

WES es una versión modular del sistema operativo Windows que ofrece una mayor fiabilidad y más personalizaciones. Ofrece la eficacia y familiaridad de Windows en un formato compacto y más fiable. Para obtener más información, consulte la página web de Microsoft Windows Embedded.

WES proporciona numerosas herramientas para la personalización de menús, pantallas de arranque y cuadros de diálogo. Gracias a WES, puede eliminar las animaciones de reinicio y reanudación de Windows, con lo cual la pantalla se muestra en color negro durante el arranque. También puede eliminar el logotipo de Windows de la pantalla de inicio de sesión y otras pantallas de arranque. Entre otras características comunes de Windows se incluyen los cuadros de mensaje y de diálogo. WES puede filtrar estos mensajes e impedir que se muestren durante la ejecución. El desarrollador puede optar por ocultar cualquier cuadro de diálogo y predefinir su funcionamiento predeterminado, de modo que nunca se muestre al usuario.

#### EFW Manager (solo en WES7)

El sistema operativo del dispositivo Box está instalado en una tarjeta de memoria. La tarjeta es de tipo CFast regrabable.

EFW Manager (administrador de filtro de escritura mejorado) reduce al mínimo el número de operaciones de escritura con el fin de ampliar la vida útil de la tarjeta CFast. EFW Manager carga datos temporales (por ejemplo, actualizaciones del sistema y operaciones de software) en la RAM, y no escribe esta información en la tarjeta CFast.

En consecuencia, al utilizar EFW Manager, si se reinicia el dispositivo Box, se sobrescribirán las modificaciones que haya realizado en el sistema. Si el administrador EFW se ha activado y se reinicia el sistema, se sobrescribirán los siguientes tipos de modificaciones:

- Aplicaciones nuevas instaladas
- Dispositivos nuevos instalados
- Cuentas de usuario nuevas o modificadas
- Modificaciones en la configuración de la red (por ejemplo, direcciones IP o pasarelas predeterminadas)
- Personalizaciones del sistema operativo (por ejemplo, el fondo del escritorio)

## **AVISO**

### **PÉRDIDA DE DATOS Y CONFIGURACIÓN**

- Deshabilite EWF Manager antes de realizar un cambio permanente en el hardware, el software o el sistema operativo de Box.
- Vuelva a activar EWF Manager después de realizar cambios permanentes. Esto es útil para prolongar la vida útil de la tarjeta de memoria.
- Haga una copia de seguridad de los datos de la tarjeta de memoria con regularidad en otro soporte de almacenamiento.

**El incumplimiento de estas instrucciones puede causar daño al equipo.**

**NOTA:** Use Microsoft Embedded Lockdown Manager cuando utilice Windows® Embedded 8.1 Industry MUI (Multilingual User Interface) de 64 bits.

### **Habilitación/deshabilitación de EWF Manager**

Puede modificar el estado de EWF Manager ejecutando el programa `EWFManager.exe`, que podrá encontrar en `C:\Archivos de programa\EWFManager\`. Después de ejecutar este programa, reinicie el sistema para que las modificaciones surtan efecto. Se necesitan privilegios de administrador para habilitar y deshabilitar EWF Manager.

### **Haga clic con el botón derecho desde la interfaz de pantalla táctil**

Para acceder a la función de **clic con el botón derecho** desde la pantalla táctil, mantenga la pantalla pulsada durante 2 segundos y se activará la función de **clic con el botón derecho** correspondiente (por ejemplo, se mostrará el menú abreviado).

### **HORM WES 7**

En un entorno HORM (hibernar una vez, reanudar muchas), se utiliza un único archivo de hibernación para reiniciar el sistema varias veces. Para establecer un entorno HORM, siga estos pasos.

Asegúrese de que **EWF** esté deshabilitado (puede utilizar **EWFManager** para deshabilitar **EWF**).

Habilite la compatibilidad con la hibernación (utilice las opciones de **línea de comandos de Powercfg** para habilitar la hibernación). El comando es **powercfg -h on** (el valor predeterminado es habilitar).

Habilite **EWF** mediante la herramienta **EWFManager**. Se reinicia el sistema.

Abra el software que los clientes deseen utilizar una vez que el sistema se reanude tras la hibernación.

Habilite **HORM** mediante la herramienta **EWFManager**. El sistema seguirá usando el entorno HORM a menos que lo deshabilite. También puede utilizar **EWFManager** para deshabilitar HORM.

**NOTA:** Esta característica no es compatible con las tarjetas CFast de 16 GB.



### **HORM Windows® Embedded 8.1 Industry**

En un entorno HORM se utiliza un único archivo de hibernación para reiniciar el sistema varias veces. Para establecer un entorno HORM, siga estos pasos.

Asegúrese de que UWF esté deshabilitado (puede utilizar la herramienta **Embedded Lockdown Manager** para deshabilitar UWF).

Habilite la compatibilidad con la hibernación (utilice las opciones de **línea de comandos de Powercfg** para habilitar la hibernación). El comando es **powercfg -h on** (el valor predeterminado es habilitar).

Habilite **UWF** mediante la herramienta **Embedded Lockdown Manager**. Se reinicia el sistema.

Abra el software que los clientes deseen utilizar una vez que el sistema se reanude tras la hibernación.

Habilite **HORM** mediante la herramienta **Embedded Lockdown Manager**.

El sistema seguirá usando el entorno HORM a menos que lo deshabilite. Puede utilizar la herramienta **Embedded Lockdown Manager** para deshabilitar HORM.

### **Node-RED (solo Windows® 10)**

Cuando se usa Node-RED, es necesario recuperar el sistema operativo (*véase página 391*).

### **HORM Win 10**

En un entorno HORM se utiliza un único archivo de hibernación para reiniciar el sistema varias veces. Para establecer un entorno HORM, siga estos pasos.

Asegúrese de que **UWF** esté deshabilitado (puede utilizar la herramienta **ELM** para deshabilitar **UWF**).

Habilite la compatibilidad con la hibernación: (utilice las opciones de **línea de comandos de Powercfg** para habilitar la hibernación). El comando es **powercfg -h on** (el valor predeterminado es habilitar).

Habilite **UWF** mediante la herramienta **ELM**. Se reinicia el sistema.

Abra el software que los clientes deseen utilizar una vez que el sistema se reanude tras la hibernación.

Habilite **HORM** mediante la herramienta **ELM**. El sistema seguirá usando el entorno HORM a menos que lo deshabilite. También puede utilizar **ELM** para deshabilitar HORM.

### **Metro Interface con Windows® Embedded 8.1 Industry**

Las aplicaciones **Metro** (integradas) están habilitadas en la última versión de Windows® Embedded 8.1 Industry. Para las aplicaciones de software, recomendamos el uso de la versión de escritorio o modificar la configuración del software para que se inicie en la modalidad de escritorio. Ejemplo: Utilice el navegador **Internet Explorer** en modalidad de escritorio.



---

# Capítulo 7

## Conexiones

---

### Objeto de este capítulo

En este capítulo se describe la conexión del Box a la fuente de alimentación principal. También describe los puertos USB e identifica la asignación de pines de la interfaz serie.

### Contenido de este capítulo

Este capítulo contiene los siguientes apartados:

Apartado	Página
Conexión a tierra	118
Conexión del cable de alimentación de CC	123
Descripción del módulo de alimentación de CA	126
Instalación del Box y del módulo de alimentación de CA	129
Instalación del Adaptador de pantalla y del módulo de alimentación de CA	136
Descripción e instalación del módulo SAI	142
Conexiones de interfaz Box	152

## Conexión a tierra

### Descripción general

La resistencia de la conexión a tierra entre el cable de puesta a tierra de Box y la toma de tierra debe ser de 100  $\Omega$  o menos. Cuando utilice un cable de puesta a tierra largo, compruebe la resistencia y, si es necesario, sustituya el cable por uno más grueso y colóquelo en un conducto.

En la tabla siguiente se muestra la longitud máxima de los cables:

Sección del cable	Longitud máxima de línea
1,3 mm <sup>2</sup> (AWG 16)	30 m (98 ft)
	60 m (196 ft) con ida y vuelta

### Procedimiento de conexión a tierra

## ⚠ ADVERTENCIA

### FUNCIONAMIENTO IMPREVISTO DEL EQUIPO

- Utilice únicamente las configuraciones de conexión a tierra aprobadas que se muestran a continuación.
- Compruebe que la resistencia de la conexión a tierra sea de 100  $\Omega$  como máximo.
- Pruebe la calidad de la conexión a tierra antes de encender el dispositivo. El ruido excesivo de la línea de tierra puede interrumpir el funcionamiento de Box.

**El incumplimiento de estas instrucciones puede causar la muerte, lesiones serias o daño al equipo.**

La conexión a tierra del Box y del Adaptador de pantalla dispone de 2 conexiones:

- Tensión de alimentación de CC
- Clavija de conexión a tierra

Las conexiones de Box (uso común para PFXPU/PFXPP/PFXPL2B5, PFXPL2B6/PFXPL2B1, PFXPL2B2, PFXPL2B3, PFXPL2B4):

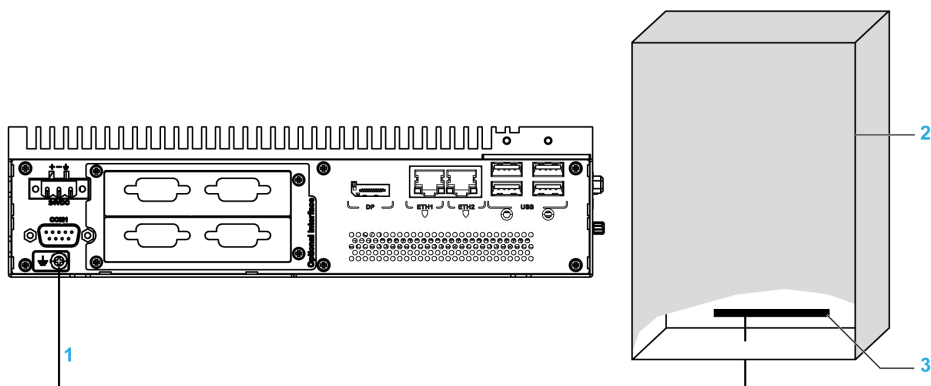

- 1 Clavija de conexión a tierra (clavija de conexión a tierra funcional)
- 2 Armario de conexiones
- 3 Tira de conexión a tierra

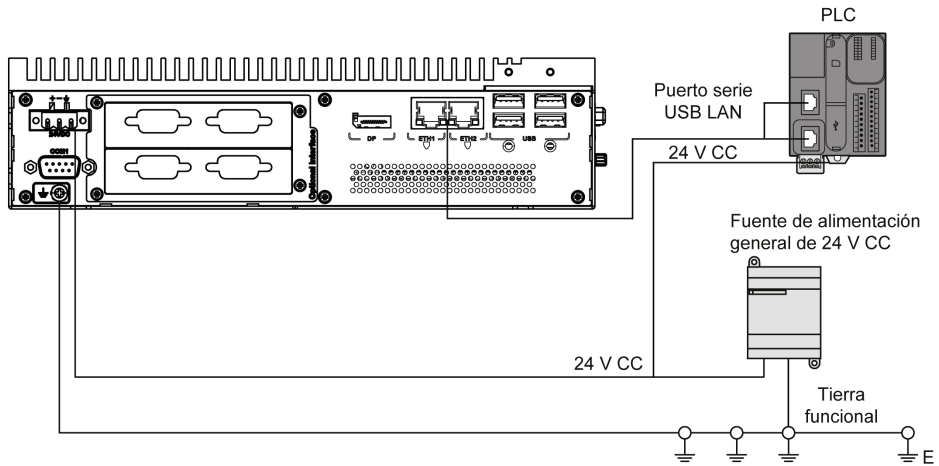

Conexiones del Adaptador de pantalla:

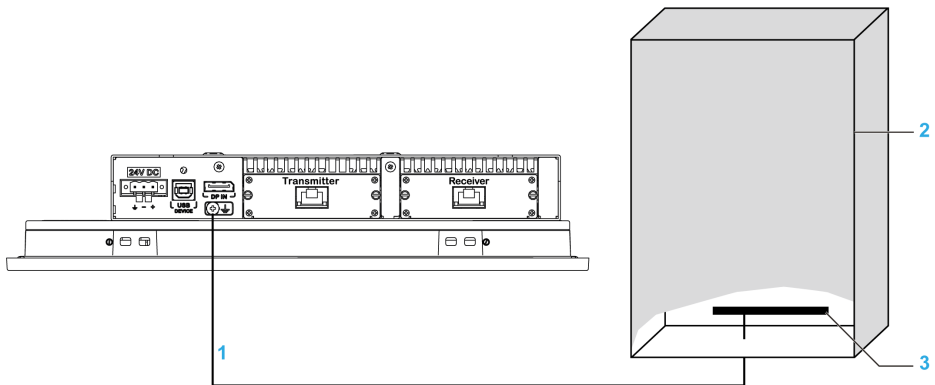

- 1 Clavija de conexión a tierra (clavija de conexión a tierra funcional)
- 2 Armario de conexiones
- 3 Tira de conexión a tierra

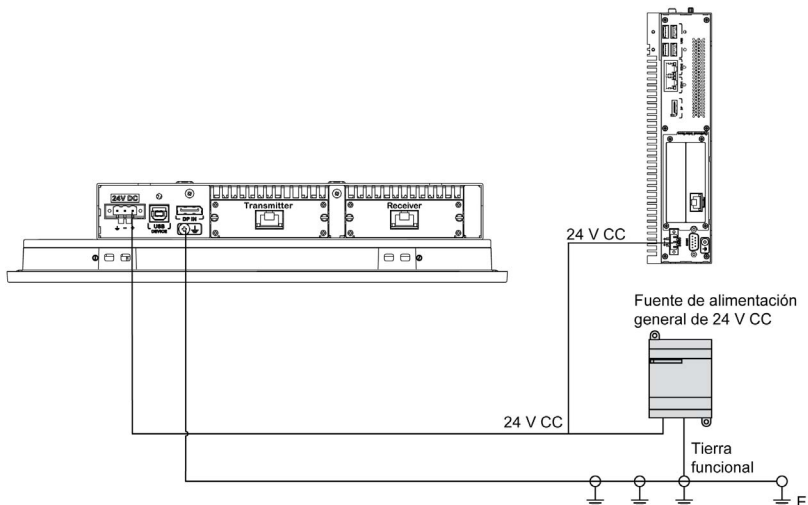

Para realizar la conexión a tierra, siga estos pasos:

Paso	Acción
1	Asegúrese de que se haga todo lo siguiente con el cableado del sistema: <ul style="list-style-type: none"><li>● Conecte el armario a tierra.</li><li>● Asegúrese de que todos los armarios estén conectados a tierra conjuntamente.</li><li>● Conecte la toma a tierra de la fuente de alimentación al armario.</li><li>● Conecte la clavija de conexión a tierra del Box al armario.</li><li>● Conecte la E/S al controlador si es necesario.</li><li>● Conecte la alimentación eléctrica al Box.</li></ul>
2	Compruebe que la resistencia de la toma de tierra sea de 100 $\Omega$ como máximo.
3	Al conectar la línea SG a otro dispositivo, se debe comprobar que el diseño del sistema o de la conexión no produzca un bucle a tierra. <b>NOTA:</b> Los terminales SG y el tornillo de conexión a tierra se conectan internamente en el Box.
4	Utilice cables de 1,3 mm <sup>2</sup> (AWG 16) para realizar la conexión a tierra. Cree el punto de conexión lo más cerca posible de la unidad Box para mantener el cable lo más corto posible.

### Conexión a tierra de las líneas de señal de E/S

Los dispositivos Box PFXPL2B5, PFXPL2B6, PFXP•2L, PFXP•2N y las módulos de pantalla PFXPPD5800WP, PFXPPD5900WP no son ubicaciones clasificadas como peligrosas.

## PELIGRO

### POSIBILIDAD DE EXPLOSIÓN EN UBICACIONES PELIGROSAS

No use estos productos en ubicaciones peligrosas.

**El incumplimiento de estas instrucciones podrá causar la muerte o lesiones serias.**

Los dispositivos PFXPP2B, PFXPU2B, PFXPP26, PFXPP27, PFXPP2D, PFXPP2J, PFXPU26, PFXPU27, PFXPU2D, PFXPU2J, PFXPL261...4, PFXPL271...4, PFXPL2B1...4, PFXPL2D1...4, PFXPL2J1...4 y el Adaptador de pantalla PFXZPPDADDP2 están certificados para usarlos en ubicaciones (clasificadas) peligrosas de la Clase I División 2 (consulte el capítulo "Certificaciones y estándares"). Tenga en cuenta lo siguiente:

## ADVERTENCIA

### PELIGRO DE EXPLOSIÓN

- Compruebe siempre la adecuación de su dispositivo a la norma ANSI/ISA 12.12.01 y CSA C22.2 N.º 213 para ubicaciones peligrosas antes de instalarlo o utilizarlo en una ubicación peligrosa.
- Para encender o apagar una unidad Box instalada en un lugar peligroso de Clase I, División 2, debe realizar una de las siguientes acciones:
  - Utilizar un conmutador situado fuera del entorno peligroso, o bien
  - Utilizar un conmutador certificado para el funcionamiento en interior de zonas peligrosas de Clase I, División 1.
- La sustitución de cualquier componente puede afectar a la adecuación de la unidad para el funcionamiento en ubicaciones peligrosas de Clase I, División 2.
- No conecte ni desconecte el equipo a menos que la alimentación eléctrica esté apagada, o se tenga la certeza de que la zona no es peligrosa. Esto se aplica a todas las conexiones, incluidas las de alimentación, tierra, serie, paralelo, red y USB traseras.
- No utilice nunca cables no apantallados o sin conexión a tierra en ubicaciones peligrosas.
- Cuando el equipo sea cerrado, mantenga las puertas y aberturas de la envolvente cerradas en todo momento para evitar la acumulación de sustancias extrañas dentro de la estación de trabajo.
- No abra la tapa ni utilice los conectores USB en ubicaciones peligrosas.
- No deje el dispositivo expuesto a la luz solar directa o a una fuente de rayos UV.

**El incumplimiento de estas instrucciones puede causar la muerte, lesiones serias o daño al equipo.**

La radiación electromagnética puede interferir en las comunicaciones de control del dispositivo Box.

** ADVERTENCIA**

**FUNCIONAMIENTO IMPREVISTO DEL EQUIPO**

- Si tiene que cablear líneas de E/S cerca de líneas de alimentación o equipos de radio, utilice cables apantallados y conecte un extremo de la pantalla al tornillo de conexión a tierra de Box.
- No cablee líneas de E/S cerca de los cables de alimentación, dispositivos de radio u otros equipos que puedan causar interferencias electromagnéticas.

**El incumplimiento de estas instrucciones puede causar la muerte, lesiones serias o daño al equipo.**



## Conexión del cable de alimentación de CC

### Precaución

Antes de conectar el cable de alimentación al conector de alimentación del Box, asegúrese de que el cable de alimentación esté desconectado de la fuente de alimentación de CC.

### PELIGRO

#### RIESGO DE DESCARGA ELÉCTRICA, EXPLOSIÓN O ARCO ELÉCTRICO

- Desconecte la alimentación del dispositivo antes de retirar cubiertas o elementos del sistema, y antes de instalar o quitar cualquier accesorio, hardware o cable.
- Desconecte el cable de alimentación tanto de la unidad Box como de la fuente de alimentación.
- Utilice siempre un dispositivo de detección de tensión de capacidad adecuada para confirmar que la alimentación está desconectada.
- Vuelva a colocar y fije todas las cubiertas o elementos del sistema antes de aplicar alimentación a la unidad.
- Use únicamente la tensión especificada cuando use la unidad Box. La unidad de CC está diseñada para la entrada de 24 V CC.

**El incumplimiento de estas instrucciones podrá causar la muerte o lesiones serias.**

### ADVERTENCIA

#### FUNCIONAMIENTO IMPREVISTO O DESCONEXIÓN DEL EQUIPO

- Compruebe que las conexiones de accesorios, comunicación y alimentación no fuerzan los puertos. Tenga en cuenta las vibraciones en el entorno.
- Conecte firmemente los cables de alimentación, comunicación y accesorios externos al panel o al armario.
- Utilice sólo cables de conector Sub-D de 9 pines con un sistema de bloqueo en buen estado.
- Utilice solamente los cables USB disponibles comercialmente.

**El incumplimiento de estas instrucciones puede causar la muerte, lesiones serias o daño al equipo.**

### Cableado y conexión del bloque de terminales del Box

En la tabla siguiente se describe cómo conectar el cable de alimentación al bloque de terminales de CC (uso común para PFXPU/PFXPP/PFXPL2B5, PFXPL2B6/PFXPL2B1, PFXPL2B2, PFXPL2B3, PFXPL2B4):

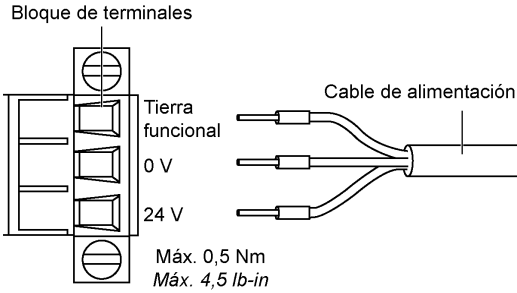
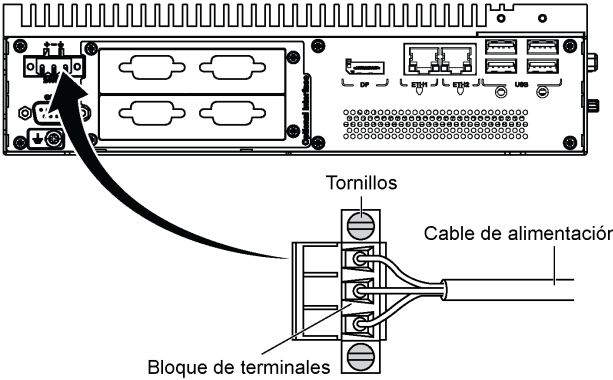
Paso	Acción
1	Desconecte la alimentación del Box y compruebe que la alimentación eléctrica de CC se ha desconectado de la fuente de alimentación.
2	<p>Retire el bloque de terminales (PFXZPBCNDC2) del conector de alimentación del Box y conecte el cable de alimentación al bloque de terminales:</p>  <p>Use un cable de cobre apto para 75 °C (167 °F) con una sección de 0,75 a 2,5 mm<sup>2</sup> (de AWG 18 a AWG 14) y use un cable de 2,5 mm<sup>2</sup> para realizar la conexión a tierra.</p>
3	<p>Coloque el bloque de terminales en el conector de alimentación y apriete los tornillos:</p>  <p><b>NOTA:</b> El par de apriete recomendado para apretar estos tornillos es de 0,2 Nm (1.8 lb-in).</p>

### Cableado y conexión del bloque de terminales del Adaptador de pantalla

En la tabla siguiente se describe cómo conectar el cable de alimentación al bloque de terminales de CC:

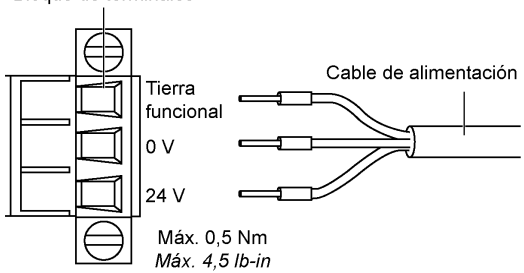
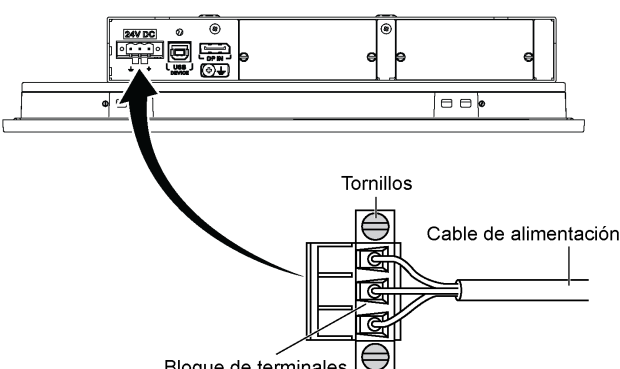
Paso	Acción
1	Desconecte la alimentación del Adaptador de pantalla y compruebe que la alimentación eléctrica de CC se ha desconectado de la fuente de alimentación.
2	<p>Retire el bloque de terminales (PFXZPBCNDC2) del conector de alimentación del Adaptador de pantalla y conecte el cable de alimentación al bloque de terminales:</p> <p>Bloque de terminales</p>  <p>Tierra funcional 0 V 24 V</p> <p>Máx. 0,5 Nm Máx. 4,5 lb-in</p> <p>Use un cable de cobre apto para 75 °C (167 °F) con una sección de 0,75 a 2,5 mm<sup>2</sup> (de AWG 18 a AWG 14) y use un cable de 2,5 mm<sup>2</sup> para realizar la conexión a tierra.</p>
3	<p>Coloque el bloque de terminales en el conector de alimentación y apriete los tornillos:</p>  <p>Tornillos Cable de alimentación Bloque de terminales</p> <p><b>NOTA:</b> El par de apriete recomendado para apretar estos tornillos es de 0,2 Nm (1.8 lb-in).</p>

## Descripción del módulo de alimentación de CA

### Descripción general

El módulo de alimentación de CA (PFXZPBUAC2) puede montarse de forma opcional en el Box o el Adaptador de pantalla (PFXZPPDADDP2) para que funcione con una tensión de 100...240 V CA.

Si no se clasifica como ubicación peligrosa, el módulo de alimentación de CA (PFXZPBUAC2) puede montarse de forma opcional en el Adaptador de pantalla (PFXZPPDADDP2) para que funcione con una tensión de 100-240 V CA.

En la tabla se muestran las fuentes de alimentación de CA asociadas con el dispositivo Box o el Adaptador de pantalla (PFXZPPDADDP2):

Fuente de alimentación de CA	Box Celeron/ Core i7	Torre Atom	Adaptador de pantalla	Ubicación peligrosa
PFXZPSPUAC2 (60 W)	-	X	X	-
PFXZPBUAC2 (100 W)	X	X	X	X

**NOTA:** El módulo de alimentación de CA (PFXZPBUAC2) debe ser PV 02 o superior si se debe utilizar con el Adaptador de pantalla (PFXZPPDADDP2) para ubicaciones peligrosas.

### Descripción del módulo de alimentación de CA (PFXZPBUAC2)

En la figura se muestra el módulo de alimentación de CA:

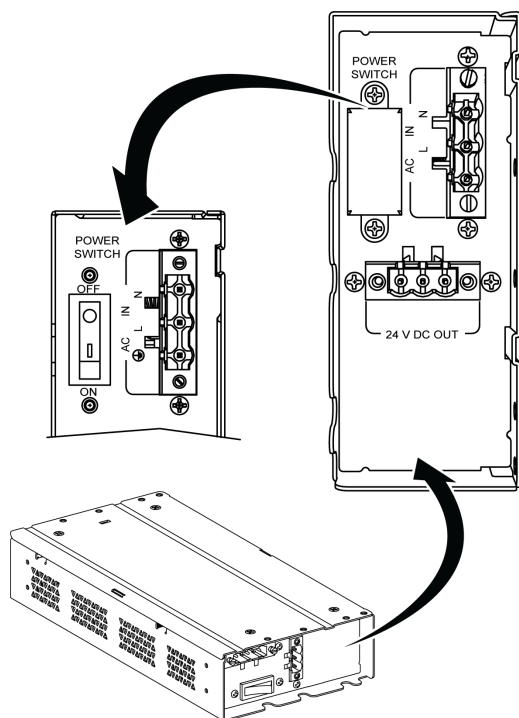

En la figura se muestra el cable de alimentación de CC del módulo de alimentación de CA:

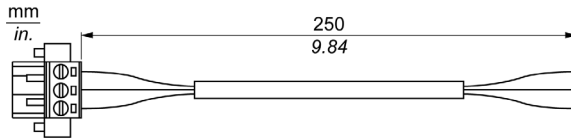

En la figura se muestran las dimensiones del módulo de alimentación de CA:

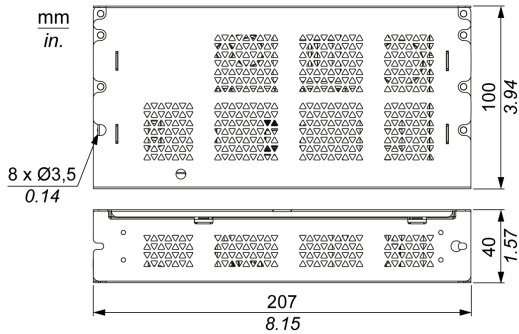

La tabla proporciona los datos técnicos del módulo de alimentación de CA:

Características	Valores de PV01	Valores de PV02
Tensión nominal de entrada	100...240 V CA	
Frecuencia	47...63 Hz	
Interruptor de alimentación	Sí	
Fusible interno	3,15 A	
Tensión de salida nominal	24 V CC	
Corriente de salida	4,6 A máximo	5,5 A máximo
Temperatura de funcionamiento	0-50 °C (32-122 °F)	-20...55 °C (-4...131 °F)
Peso	0,8 kg (1,76 lb)	

**NOTA:** Combinación de PV02 sólo con PFXPL2B5, PFXPL2B6/PFXPL2B1, PFXPL2B2, PFXPL2B3, PFXPL2B4 y ATEX/C1D2 con certificación de Adaptador de pantalla.

### Descripción del módulo de alimentación de CA (PFXZPSPUAC2)

En esta figura se muestra el módulo de fuente de alimentación de CA:

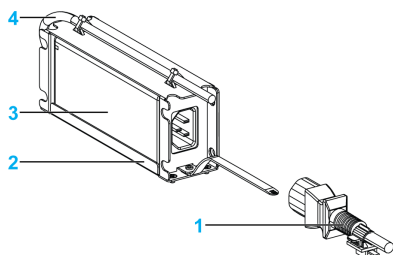

- 1 Cable de alimentación de CA
- 2 Soporte de montaje
- 3 Fuente de alimentación de CA
- 4 Cable de alimentación de CC

En la tabla se incluyen los datos técnicos para el módulo de fuente de alimentación de CA:

Elemento	Características
Entrada	90-260 V CA / 47-63 Hz / 1,6 A a 100 V CA
Salida	24 V CC / 2,62 A máximo
Corriente de irrupción	70 A a 230 V CA
<b>Entorno</b>	
Temperatura de funcionamiento	0-70 °C (32-158 °F). Consulte la curva de reducción.
Temperatura de almacenamiento	-40...85 °C (-40...185 °F)
Humedad relativa:	0-95 %, sin condensación

Curva de reducción de la temperatura de funcionamiento de la fuente de alimentación de CA:

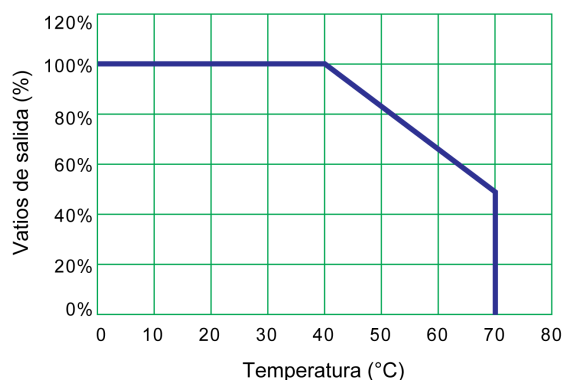

## Instalación del Box y del módulo de alimentación de CA

### Instalación del módulo de alimentación de CA (PFXZPBPUC2)

Antes de instalar el módulo de alimentación de CA (PFXZPBPUC2), apague el sistema operativo correctamente y desconecte la alimentación del dispositivo.

#### PELIGRO

##### **RIESGO DE DESCARGA ELÉCTRICA, EXPLOSIÓN O ARCO ELÉCTRICO**

- Desconecte la alimentación del dispositivo antes de retirar cubiertas o elementos del sistema, y antes de instalar o quitar cualquier accesorio, hardware o cable.
- Desconecte el cable de alimentación tanto de la unidad Box como de la fuente de alimentación.
- Utilice siempre un dispositivo de detección de tensión de capacidad adecuada para confirmar que la alimentación está desconectada.
- Vuelva a colocar y fije todas las cubiertas o elementos del sistema antes de aplicar alimentación a la unidad.
- Use únicamente la tensión especificada cuando use la unidad Box. La unidad de CA está diseñada para la entrada de 100 a 240 V CA.

**El incumplimiento de estas instrucciones podrá causar la muerte o lesiones serias.**

#### ATENCIÓN

##### **HARDWARE SUELTO O CON PAR DE APRIETE EXCESIVO**

- No aplique un par de apriete superior a 0,5 Nm (4.5 lb-in) al apretar los tornillos de los elementos de fijación de instalación, de la envoltura, de los accesorios o del bloque de terminales. Si aprieta demasiado los tornillos, puede dañar la sujeción de la instalación.
- Cuando fije o retire los tornillos, asegúrese de que no se caigan dentro del chasis de la unidad Box.

**El incumplimiento de estas instrucciones puede causar lesiones o daño al equipo.**

Siga estos pasos cuando instale el módulo de alimentación de CA (PFXZPBPUAC2):

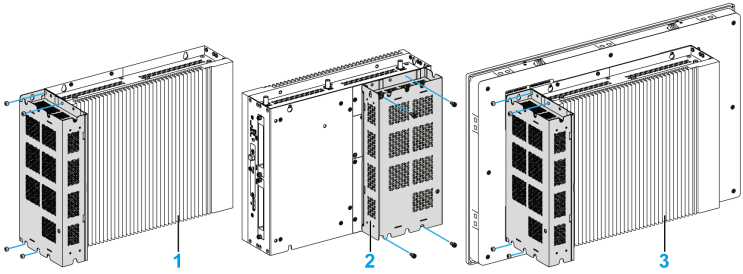
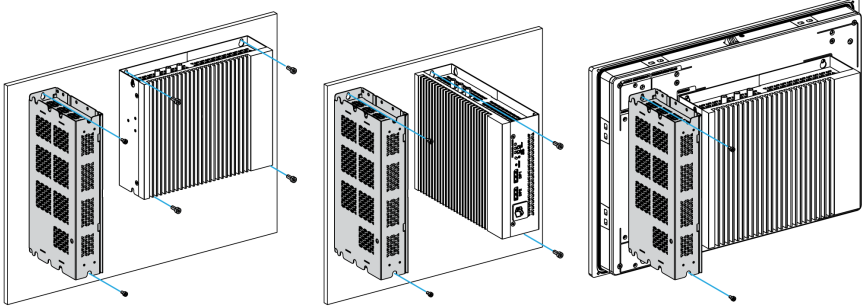
Paso	Acción
1	Desconecte la alimentación del Box y compruebe que el adaptador de alimentación se haya desconectado de la fuente de alimentación.
2	<p>Box Celeron/Core i7 (PFXPU/PFXPP):                      Monte el módulo de alimentación de CA en el Box Celeron/Core i7 con cuatro tornillos (es necesario extraer la cubierta del interruptor de alimentación y el conector AC IN):</p>  <ol style="list-style-type: none"> <li>1 Box (montaje en pared) sin módulo de pantalla</li> <li>2 Box (montaje en libro) sin módulo de pantalla</li> <li>3 Box 0 ranuras con módulo de pantalla</li> </ol> <p>Box Atom (PFXPL2B5, PFXPL2B6/PFXPL2B1, PFXPL2B2, PFXPL2B3, PFXPL2B4):                      Monte el módulo de alimentación de CA en el Box Atom con dos tornillos (es necesario extraer la cubierta del interruptor de alimentación y el conector AC IN):</p>  <ol style="list-style-type: none"> <li>1 Box (montaje en pared) sin módulo de pantalla (el módulo de alimentación de CA se instala por separado en el armario)</li> <li>2 Box (montaje en libro) sin módulo de pantalla (el módulo de alimentación de CA se instala por separado en el armario)</li> <li>3 Box normal con módulo de pantalla</li> </ol> <p><b>NOTA:</b></p> <ul style="list-style-type: none"> <li>● El par de apriete recomendado para apretar estos tornillos es de 0,5 Nm (4.5 lb-in).</li> <li>● Para montar el Box con módulo de pantalla en el armario de control, consulte el apartado Instalación de Box (véase página 97).</li> </ul>

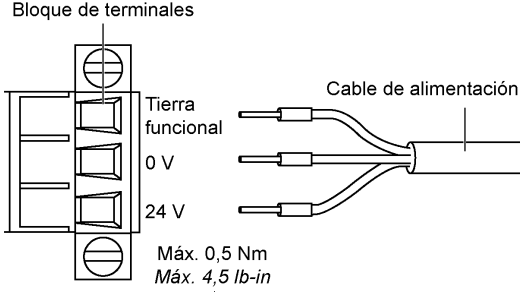
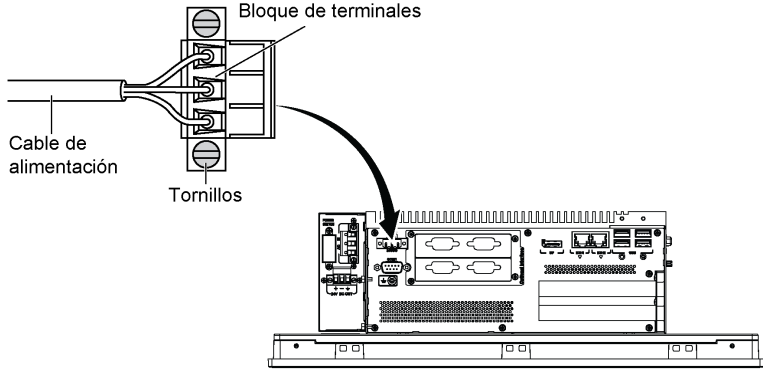
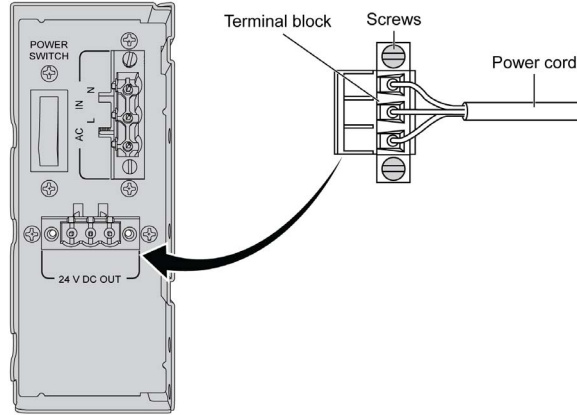

Paso	Acción
3	<p>Retire el bloque de terminales (PFXZPBCNDC2) del conector de alimentación de la torre y conecte un extremo del cable de alimentación de CC al bloque de terminales:</p> <p>Bloque de terminales</p>  <p>Tierra funcional</p> <p>0 V</p> <p>24 V</p> <p>Máx. 0,5 Nm Máx. 4,5 lb-in</p> <p>Cable de alimentación</p>
4	<p>Coloque el bloque de terminales en el conector de alimentación del Box y apriete los tornillos:</p>  <p>Bloque de terminales</p> <p>Cable de alimentación</p> <p>Tornillos</p> <p><b>NOTA:</b> El par de apriete recomendado para apretar estos tornillos es de 0,2 Nm (1.8 lb-in).</p>
5	<p>Conecte el otro extremo del cable de alimentación de CC con el bloque de terminales (PFXZPBCNDC2) conectado a la toma <b>24 V DC OUT</b> del módulo de alimentación de CA y apriete los tornillos:</p>  <p>Terminal block</p> <p>Screws</p> <p>Power cord</p> <p>POWER SWITCH</p> <p>AC IN</p> <p>24 V DC OUT</p> <p>Utilice cable de cobre adecuado para 75 °C (167 °F) y de 0,75 a 2,5 mm<sup>2</sup> de sección (AWG 18 a AWG 14).</p>

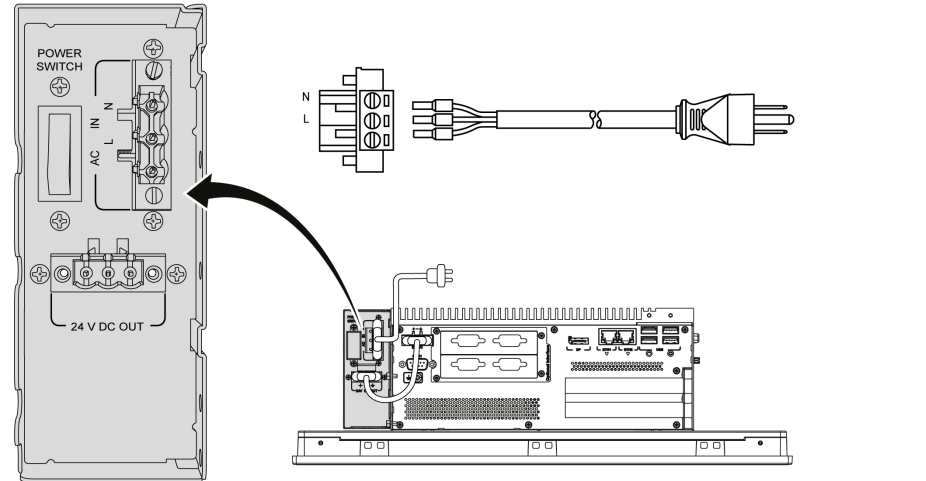
Paso	Acción
6	<p data-bbox="290 202 1212 256">Conecte el cable de alimentación de CA con el bloque de terminales (PFXZPBCNAC2) conectado a la toma <b>AC IN</b> del módulo de alimentación de CA desde su propia fuente de alimentación:</p> 

### Instalación del módulo de alimentación de CA (PFXZPSUAC2) con el Box Atom (PFXPL2B5, PFXPL2B6/PFXPL2B1, PFXPL2B2, PFXPL2B3, PFXPL2B4)

Siga estos pasos cuando instale el módulo de alimentación de CA (PFXZPSUAC2):

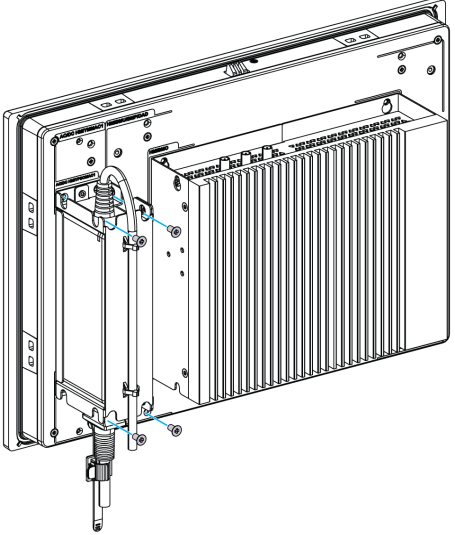
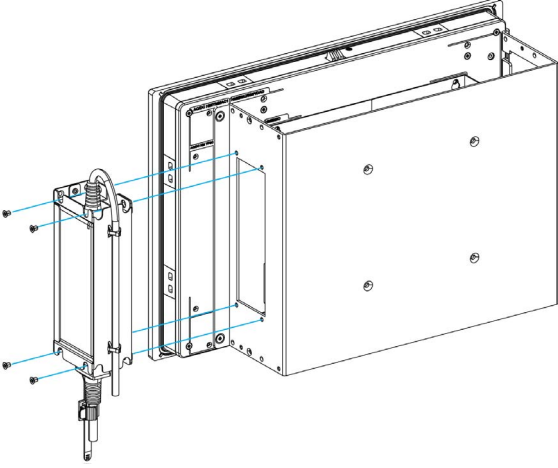
Paso	Acción
1	Desconecte la alimentación del Box Atom y compruebe que el adaptador de alimentación se haya desconectado de la fuente de alimentación.
2	<p>Box Atom sin kit VESA: El módulo de alimentación de CA se monta en el dispositivo Box Atom por medio de cuatro tornillos M3:</p>  <p>Box Atom con kit VESA: El módulo de alimentación de CA se monta en el kit VESA por medio de 4 tornillos M3:</p>  <p><b>NOTA:</b> El par de apriete recomendado para apretar estos tornillos es de 0,5 Nm (4.5 lb-in).</p>

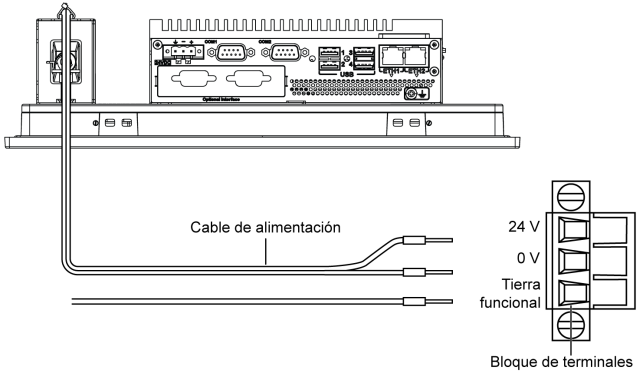
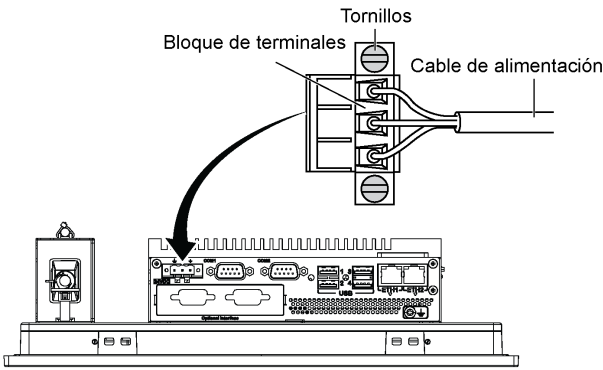
Paso	Acción
3	<p>Retire el bloque de terminales del conector de alimentación de la unidad y conecte el cable de alimentación al bloque de terminales:</p>  <p>Cable de alimentación</p> <p>24 V 0 V Tierra funcional</p> <p>Bloque de terminales</p> <p>Conecte el cable negro con 0 V y el cable rojo con 24 V del bloque de terminales. Utilice cable de cobre de 2,5 mm<sup>2</sup> para realizar la conexión a tierra del bloque de terminales.</p>
4	<p>Coloque el bloque de terminales en el conector de alimentación y apriete los tornillos:</p>  <p>Tornillos</p> <p>Bloque de terminales</p> <p>Cable de alimentación</p> <p><b>NOTA:</b> El par de apriete recomendado para apretar estos tornillos es de 0,2 Nm (1.8 lb-in).</p>

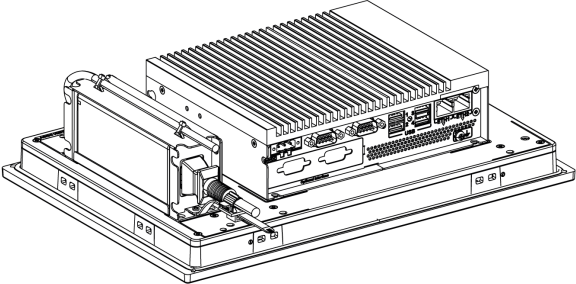
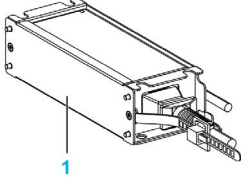
Paso	Acción
5	<p data-bbox="351 204 1133 229">Coloque la pinza a través del soporte de montaje y el cable de alimentación juntos:</p>  <p data-bbox="351 587 872 612">Presione la pinza para sujetar el cable de alimentación:</p>  <p data-bbox="351 817 577 842">1 Soporte de montaje</p>
6	<p data-bbox="351 855 1237 904">Conecte el cable de alimentación de CA del módulo de alimentación de CA desde su fuente de alimentación.</p>

## Instalación del Adaptador de pantalla y del módulo de alimentación de CA

### Descripción general

El módulo de alimentación de CA (PFXZPBPUAC2) puede montarse de forma opcional en el Adaptador de pantalla (PFXZPPDADDP2) para que funcione con una tensión de 100 a 240 V CA.

Si no se clasifica como ubicación peligrosa, el módulo de alimentación de CA (PFXZPSPUAC2) puede montarse de forma opcional en el Adaptador de pantalla (PFXZPPDADDP2) para que funcione con una tensión de 100-240 V CA.

**NOTA:** El módulo de alimentación de CA (PFXZPBPUAC2) debe ser PV 02 o superior si se debe utilizar con el Adaptador de pantalla (PFXZPPDADDP2) para ubicaciones peligrosas.

### Instalación del módulo de alimentación de CA

Antes de instalar un módulo de alimentación de CA, apague el sistema operativo correctamente y desconecte la alimentación del dispositivo.

## PELIGRO

### RIESGO DE DESCARGA ELÉCTRICA, EXPLOSIÓN O ARCO ELÉCTRICO

- Desconecte la alimentación del dispositivo antes de retirar cubiertas o elementos del sistema, y antes de instalar o quitar cualquier accesorio, hardware o cable.
- Desconecte el cable de alimentación tanto de la unidad Box como de la fuente de alimentación.
- Utilice siempre un dispositivo de detección de tensión de capacidad adecuada para confirmar que la alimentación está desconectada.
- Vuelva a colocar y fije todas las cubiertas o elementos del sistema antes de aplicar alimentación a la unidad.
- Use únicamente la tensión especificada cuando use la unidad Box. La unidad de CA está diseñada para la entrada de 100 a 240 V CA.

**El incumplimiento de estas instrucciones podrá causar la muerte o lesiones serias.**

## ATENCIÓN

### HARDWARE SUELTO O CON PAR DE APRIETE EXCESIVO

- No aplique un par de apriete superior a 0,5 Nm (4.5 lb-in) al apretar los tornillos de los elementos de fijación de instalación, de la envolvente, de los accesorios o del bloque de terminales. Si aprieta demasiado los tornillos, puede dañar la sujeción de la instalación.
- Cuando fije o retire los tornillos, asegúrese de que no se caigan dentro del chasis de la unidad Box.

**El incumplimiento de estas instrucciones puede causar lesiones o daño al equipo.**

## Instalación del módulo de alimentación de CA (PFXZPBPUAC2) con el Adaptador de pantalla (PFXZPPDADDP2)

Siga estos pasos cuando instale el módulo de alimentación de CA (PFXZPBPUAC2):

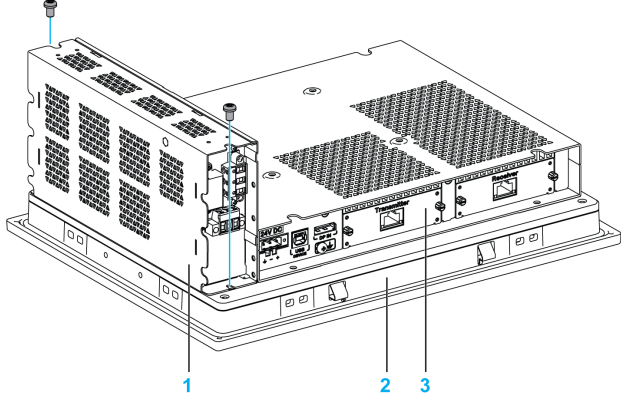
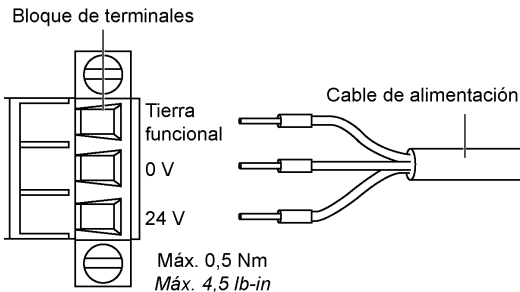
Paso	Acción
1	Desconecte la alimentación del Adaptador de pantalla y compruebe que el adaptador de alimentación se haya desconectado de la fuente de alimentación.
2	<p>Monte el módulo de alimentación de CA en el módulo de pantalla con dos tornillos M3 x 6 (es necesario extraer la cubierta del interruptor de alimentación y el conector AC IN):</p>  <p>1 Módulo de alimentación de CA 2 Módulo de pantalla 3 Adaptador de pantalla</p> <p><b>NOTA:</b> El par de apriete recomendado para apretar estos tornillos es de 0,5 Nm (4,5 lb-in).</p>
3	<p>Retire el bloque de terminales del conector de alimentación del Adaptador de pantalla y conecte el cable de alimentación de CC al bloque de terminales:</p>  <p>Bloque de terminales</p> <p>Tierra funcional 0 V 24 V</p> <p>Cable de alimentación</p> <p>Máx. 0,5 Nm Máx. 4,5 lb-in</p> <p>Utilice un cable de cobre adecuado para 75 °C (167 °F) y de 0,75 a 2,5 mm<sup>2</sup> de sección (de AWG 18 a AWG 14). Asimismo, utilice un cable de 2,5 mm<sup>2</sup> para realizar la conexión a tierra.</p>

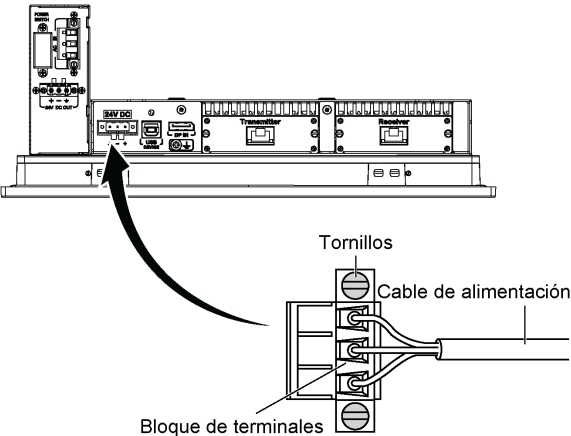
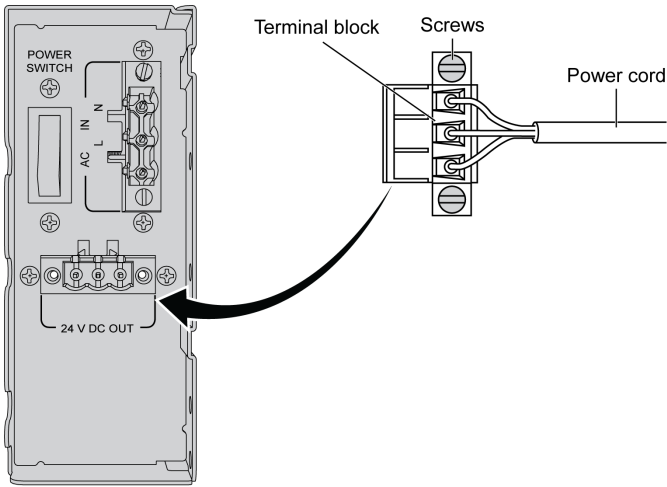
Paso	Acción
4	<p>Coloque el bloque de terminales en el conector de alimentación del Adaptador de pantalla y apriete los tornillos:</p>  <p><b>NOTA:</b> El par de apriete recomendado para apretar estos tornillos es de 0,2 Nm (1.8 lb-in).</p>
5	<p>Conecte el otro extremo del cable de alimentación de CC con el bloque de terminales (PFXZPBCNDC2) conectado a la toma <b>24 V DC OUT</b> del módulo de alimentación de CA y apriete los tornillos:</p>  <p>Utilice cable de cobre adecuado para 75 °C (167 °F) y de 0,75 a 2,5 mm<sup>2</sup> de sección (AWG 18 a AWG 14).</p>

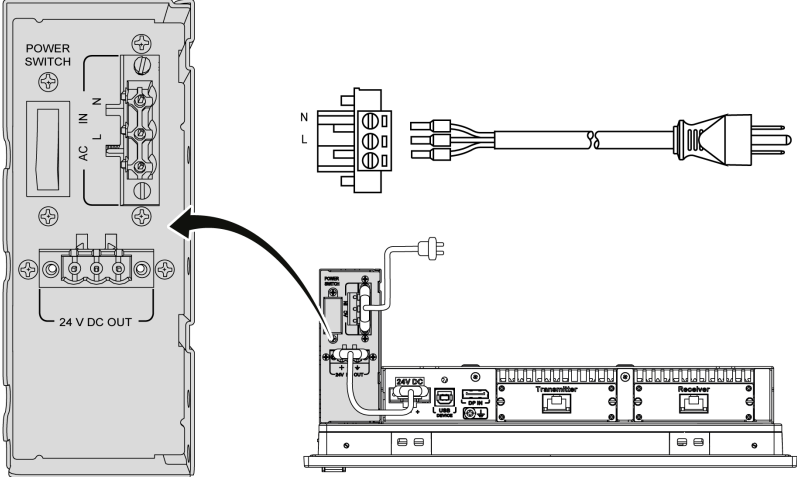

Paso	Acción
6	<p>Conecte el cable de alimentación de CA con el bloque de terminales (PFXZPBCNAC2) conectado a la toma <b>AC IN</b> del módulo de alimentación de CA desde su propia fuente de alimentación:</p> 
7	<p>Devuelva el módulo de pantalla al armario de control; consulte <i>Instalación del módulo de pantalla (véase página 97)</i>.</p>

### Instalación del módulo de alimentación de CA (PFXZPSPUAC2) con el Adaptador de pantalla (PFXZPPDADDP2)

Siga estos pasos cuando instale el módulo de alimentación de CA (PFXZPSPUAC2):

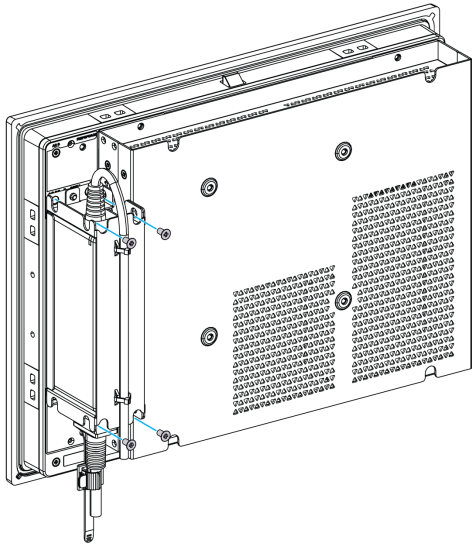
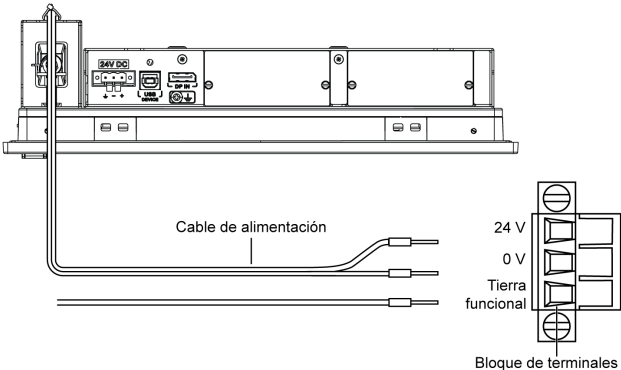
Paso	Acción
1	Desconecte la alimentación del Adaptador de pantalla y compruebe que el adaptador de alimentación se haya desconectado de la fuente de alimentación.
2	<p>El módulo de fuente de alimentación de CA se monta en el Adaptador de pantalla por medio de cuatro tornillos M3 x 4:</p>  <p><b>NOTA:</b> El par de apriete recomendado para apretar estos tornillos es de 0,5 Nm (4.5 lb-in).</p>
3	<p>Retire el bloque de terminales del conector de alimentación y conecte el cable de alimentación al bloque de terminales:</p>  <p>Conecte el cable negro con 0 V y el cable rojo con 24 V del bloque de terminales. Utilice cable de cobre de 2,5 mm<sup>2</sup> para realizar la conexión a tierra del bloque de terminales.</p>

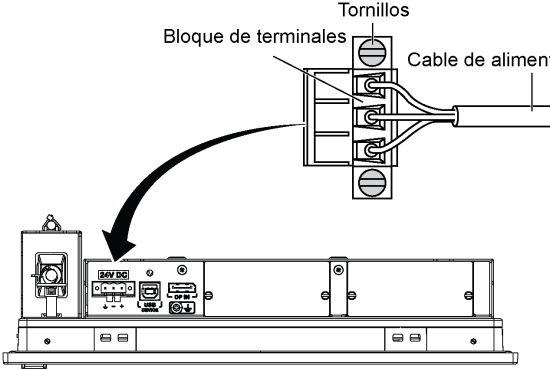
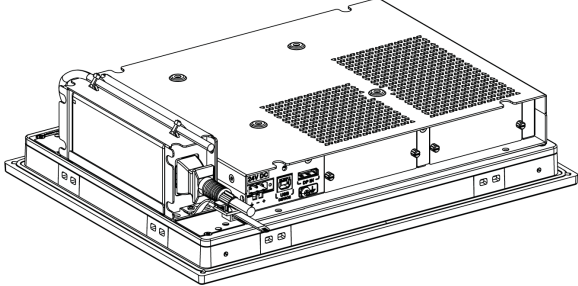
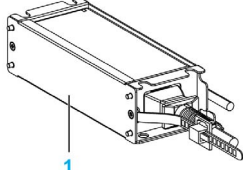
Paso	Acción
4	<p data-bbox="351 204 1157 227">Coloque el bloque de terminales en el conector de alimentación y apriete los tornillos:</p>  <p data-bbox="351 662 1215 685"><b>NOTA:</b> El par de apriete recomendado para apretar estos tornillos es de 0,2 Nm (1.8 lb-in).</p>
5	<p data-bbox="351 701 1133 724">Coloque la pinza a través del soporte de montaje y el cable de alimentación juntos:</p>  <p data-bbox="351 1083 872 1107">Presione la pinza para sujetar el cable de alimentación:</p>  <p data-bbox="351 1309 577 1333"><b>1</b> Soporte de montaje</p>
6	<p data-bbox="351 1350 1238 1398">Conecte el cable de alimentación de CA del módulo de alimentación de CA desde su fuente de alimentación.</p>

## Descripción e instalación del módulo SAI

### Descripción general

**⚠ PELIGRO**

**PELIGRO DE EXPLOSIÓN, INCENDIO O QUÍMICO**

Manejo y almacenamiento:

- Almacenar en ambientes frescos, secos y bien ventilados con superficies impermeables y una contención adecuada en caso de una fuga.
- Proteger contra condiciones meteorológicas adversas y mantener separado de materiales incompatibles durante el almacenamiento y transporte.
- Debe haber una cantidad suficiente de agua a mano.
- Se debe prevenir daños a los contenedores donde se almacenan y se transportan las baterías.
- Evitar el contacto con el fuego, las chispas y el calor excesivo.

**El incumplimiento de estas instrucciones podrá causar la muerte o lesiones serias.**

La opción del sistema de alimentación ininterrumpida (SAI) (PFXZPBUEUPB2) incluye una celda de batería, un circuito cargador y un circuito de conmutación del camino de potencia. Cuando la capacidad de la batería no está al máximo, el circuito cargador carga la celda de batería automáticamente.

**NOTA:** El SAI debe estar configurado y activado con un System Monitor estándar o con Node-Red System Monitor.

En la figura se muestra el módulo de SAI:

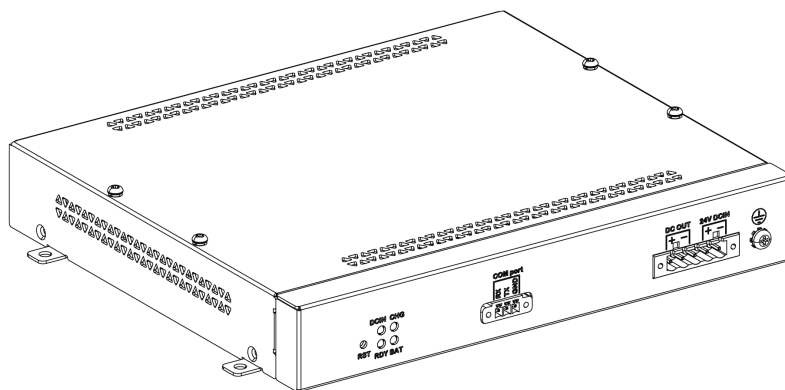

En la figura se muestran los cables del módulo SAI:

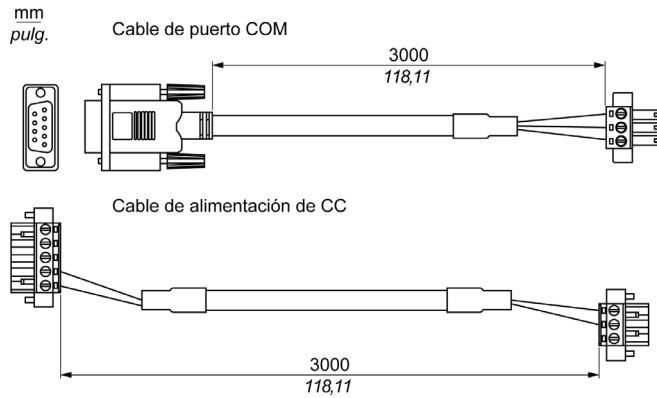

Las características principales de la opción de SAI son:

- Baterías recargables de larga duración sin necesidad de mantenimiento
- Comunicación mediante interfaces integradas

### Principio del SAI

El módulo SAI opcional permite al Box completar las operaciones de escritura aunque se apague durante este tipo de operaciones. Cuando el módulo SAI detecta un corte de electricidad, pasa inmediatamente al funcionamiento por batería sin interrupción.

#### NOTA:

- El monitor conectado no se controla mediante el SAI, por lo que se apagará cuando se corte la alimentación.
- Utilice sólo el puerto COM1 de la unidad Box para la conexión al módulo SAI.

Hay dos configuraciones para el módulo SAI:

- Módulo SAI: La fuente de alimentación del módulo SAI procede de la alimentación de entrada.
- Módulos de alimentación SAI y CA: La fuente de alimentación del módulo procede de la alimentación de entrada CA.

La figura muestra el módulo SAI (PFXZPBEUUPB2) con el módulo de alimentación de CA (PFXZPBPUAC2) y el Box con el cable de **puerto COM** y el cable de **alimentación de CC** del kit de cables del SAI (PFXZPBCBUP32):

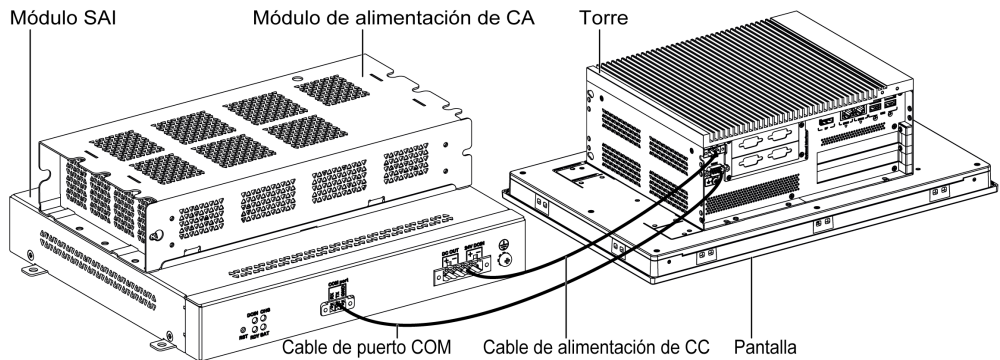

El Box puede obtener información de batería del SAI del puerto COM. Sólo puede utilizarse COM1 para detectar la información del módulo SAI. El módulo de comunicaciones de la interfaz opcional no se puede utilizar para el módulo SAI; de lo contrario, daña el Box.

***AVISO***

**FUNCIONAMIENTO IMPREVISTO DEL EQUIPO**

- Utilice sólo el puerto COM1 para detectar la información del módulo SAI.
- Utilice sólo cables de conector Sub-D de 9 pines con un sistema de bloqueo en buen estado.

**El incumplimiento de estas instrucciones puede causar daño al equipo.**

En la tabla se describen los módulos adicionales del SAI:

Alimentación de entrada	SAI	Módulos adicionales	Referencia
CC	No	–	–
	Sí	Módulo SAI/cables SAI	PFXZPBEUUPB2 / PFXZPBCBUP32
CA	No	Módulo de alimentación de CA	PFXZPBPJAC2
	Sí	Módulo SAI/cable SAI y módulo de alimentación de CA	PFXZPBEUUPB2 / PFXZPBCBUP32 y PFXZPBPJAC2

**NOTA:**

El SAI no es compatible con:

- Las tarjetas PCIe/PCI y la interfaz Ethernet PoE opcional
- Las tarjetas PCIe/PCI y módulo de pantalla

## Descripción del módulo SAI

El módulo SAI está expuesto al desgaste y se debe sustituir periódicamente en función del estado de la batería. Esta información la muestra el System Monitor estándar o Node-Red. El estado **Health** indica cuándo se debe cambiar la batería.

**NOTA:** Tras volver a la modalidad de respaldo, si no se suministra alimentación durante los siguientes 5 minutos, el SAI desconectará la alimentación de 24 V CC.

El comportamiento depende del ajuste de modalidad (**AT** o **ATX**) en el menú del BIOS Box. El SAI envía un evento solicitando el apagado del sistema operativo antes de que se agote la alimentación de respaldo.

Cuando el SAI vuelve a recibir alimentación;

- en la modalidad **AT**, se reinicia el Box automáticamente.
- en la modalidad **ATX**, debe pulsar el botón de encendido para reiniciar el sistema.

La figura muestra el módulo SAI (PFXZPBEUUPB2):

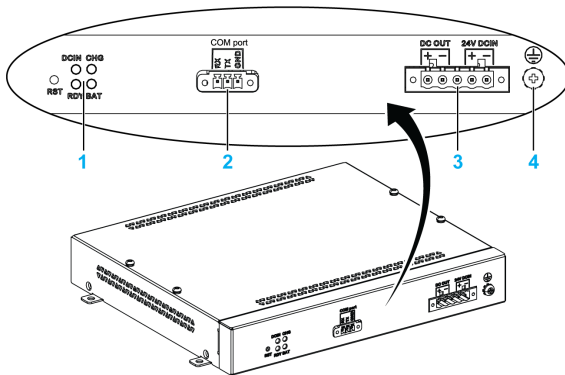

- 1 Indicadores LED ([DCIN / CHG / RDY/ BAT]) y botón de restablecimiento ([RST])
- 2 Conector del puerto de comunicación ([COM port / PWR])
- 3 Conector de alimentación de CC ([DC OUT / 24V DCIN])
- 4 Clavija de conexión a tierra

En la tabla se describe el significado del indicador de estado:

Marca	Color	Estado	Significado
DCIN	Verde	ENCENDIDO	La fuente de entrada funciona.
		Parpadeo de 1 Hz	Pérdida de DCIN de hasta 5 minutos.
		Apagado	Pérdida de DCIN.
CHG	Verde	ENCENDIDO	La batería del módulo SAI se está cargando.
		Parpadeo de 0,5 Hz	La temperatura de la batería es superior a 60 °C (parpadea hasta que la temperatura es inferior a 55 °C).
		Parpadeo de 1 Hz	La batería se está cargando.
		Apagado	La capacidad de la batería es superior al 90 % (no es necesario cargarla).
RDY	Azul	ENCENDIDO	El módulo SAI está listo.
		Apagado	El módulo SAI no está en funcionamiento.
BAT	Amarillo	Parpadeo de 0,5 Hz	La temperatura de la batería es superior a 60 °C (parpadea hasta que la temperatura es inferior a 55 °C) o a la batería le queda menos del 15 % de carga.
		Apagado	La batería no se ha detectado.

**NOTA:** El botón **RST** se utiliza para reiniciar el módulo SAI.

En la tabla se muestran los datos técnicos del módulo SAI:

Características	Valores
SAI	
Tensión de entrada	De 18 a 36 V CC
Tensión de salida	24 V CC
Corriente de salida	3 A
Puerto de comunicación	Puerto COM / RS-232
Tiempo de respaldo	10 minutos (batería al 70 % de capacidad)
Temperatura de funcionamiento	0-45 °C (32-113 °F)
Montaje	Montaje en escritorio
Celdas de batería	
Capacidad:	27,5 Wh (2,73 Ah, 4S1P)
Corriente máxima del descargador	9 A (si se descarga con alta corriente y a altas temperaturas con frecuencia, la batería reducirá su vida útil)
Corriente de carga (máx.)	1 A
Tensión de funcionamiento	De 12 a 16 V CC
Vida útil de ciclos de recarga	300 veces
Temperatura de funcionamiento	Carga: 0...45 °C (32...113 °F) Descarga: 0...60 °C (32...140 °F)
Tiempo de recarga normal con la batería baja	4 horas
Peso	1,15 kg (2,53 lb)

En la figura se muestran las dimensiones del módulo SAI (PFXZPBUEUPB2) equipado con el módulo de fuente de alimentación de CA opcional (PFXZPBPUAC2):

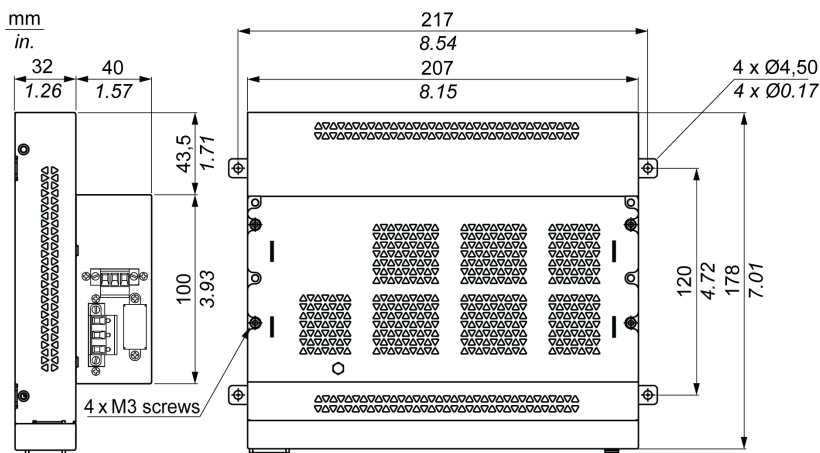



## Instrucciones de instalación

Antes de instalar el sistema SAI, apague Windows correctamente y desconecte la alimentación del dispositivo.

### PELIGRO

#### RIESGO DE DESCARGA ELÉCTRICA, EXPLOSIÓN O ARCO ELÉCTRICO

- Desconecte la alimentación del dispositivo antes de retirar cubiertas o elementos del sistema, y antes de instalar o quitar cualquier accesorio, hardware o cable.
- Desconecte el cable de alimentación tanto de la unidad Box como de la fuente de alimentación.
- Utilice siempre un dispositivo de detección de tensión de capacidad adecuada para confirmar que la alimentación está desconectada.
- Vuelva a colocar y fije todas las cubiertas o elementos del sistema antes de aplicar alimentación a la unidad.
- Use únicamente la tensión especificada cuando use la unidad Box. La unidad de CA está diseñada para la entrada de 100 a 240 V CA. La unidad de CC está diseñada para la entrada de 24 V CC. Compruebe siempre si su dispositivo recibe alimentación de CA o CC antes de aplicarla.

**El incumplimiento de estas instrucciones podrá causar la muerte o lesiones serias.**

### ATENCIÓN

#### HARDWARE SUELTO O CON PAR DE APRIETE EXCESIVO

- No aplique un par de apriete superior a 0,5 Nm (4.5 lb-in) al apretar los tornillos de los elementos de fijación de instalación, de la envolvente, de los accesorios o del bloque de terminales. Si aprieta demasiado los tornillos, puede dañar la sujeción de la instalación.
- Cuando fije o retire los tornillos, asegúrese de que no se caigan dentro del chasis de la unidad Box.

**El incumplimiento de estas instrucciones puede causar lesiones o daño al equipo.**

Si se agrega el circuito de carga en la carcasa del Box, para la instalación sólo se requiere conectar el cable de conexión al módulo SAI montado junto al Box.

**NOTA:** Dada la construcción de estas baterías, el módulo SAI se puede almacenar y poner en funcionamiento en cualquier posición.

Siga estos pasos al instalar el módulo de SAI equipado con el módulo de alimentación de CA opcional (uso común para PFXPU/PFXPP/PFXPL2B5, PFXPL2B6/PFXPL2B1, PFXPL2B2, PFXPL2B3, PFXPL2B4):

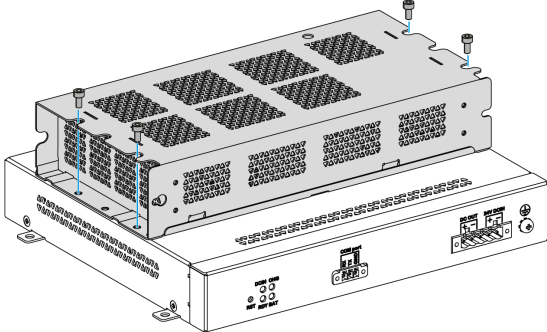
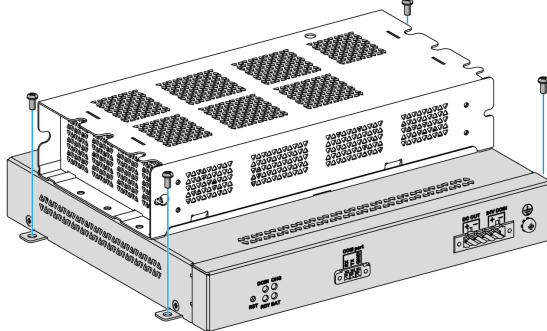
Paso	Acción
1	Desconecte la fuente de alimentación del Box.
2	Toque la carcasa o la conexión a tierra (no la fuente de alimentación) para liberar cualquier carga electrostática de su cuerpo.
3	Monte el módulo de alimentación de CA en el módulo SAI con los cuatro tornillos suministrados: 
4	Instale el módulo SAI (PFXZPBEUUPB2). Para la instalación se necesitan cuatro tornillos M4: 
5	Conecte los dos cables del SAI (PFXZPBCBUP32) al módulo SAI. Asegúrese de utilizar los terminales de conexión correctos.

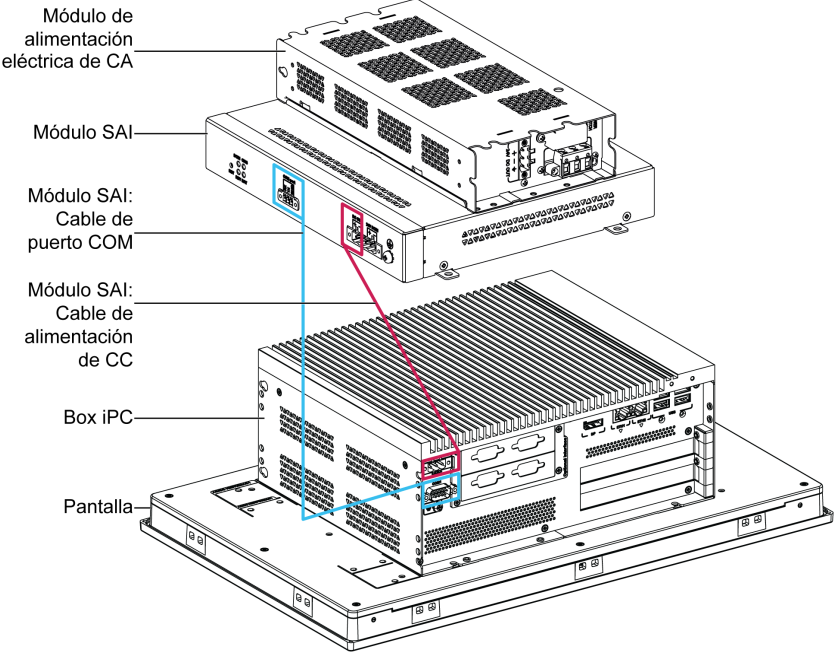
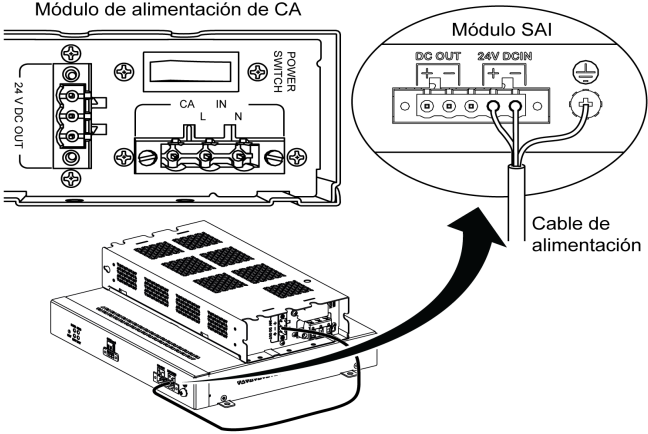
Paso	Acción
6	<p>Conecte el cable de alimentación de CC del módulo SAI en el conector de alimentación de CC del Box.</p> <p>Conecte el cable del puerto COM del módulo SAI en el puerto <b>[COM1]</b> del Box:</p>  <p>Apriete los cables conectados en las abrazaderas de tornillo.</p>
7	<p>Conecte el módulo de alimentación de CA (<b>[24V DCOUT]</b>) al cable de alimentación de CC (<b>[24V DCIN]</b>) del módulo SAI:</p> 

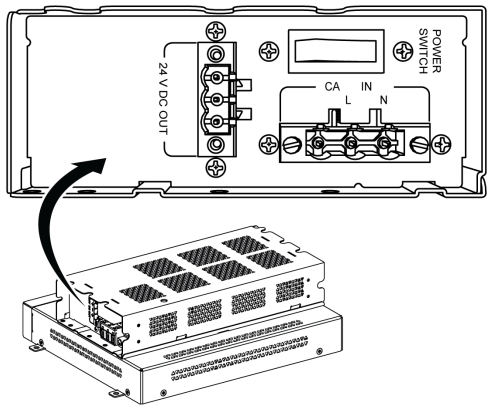
Paso	Acción
8	<p>Conecte el cable de alimentación de CA (<b>[AC IN]</b>) del módulo de alimentación de CA:</p> 

Siga estos pasos al instalar el módulo de SAI equipado sin el módulo de alimentación de CA opcional (uso común para PFXPU/PFXPP/PFXPL2B5, PFXPL2B6/PFXPL2B1, PFXPL2B2, PFXPL2B3, PFXPL2B4):

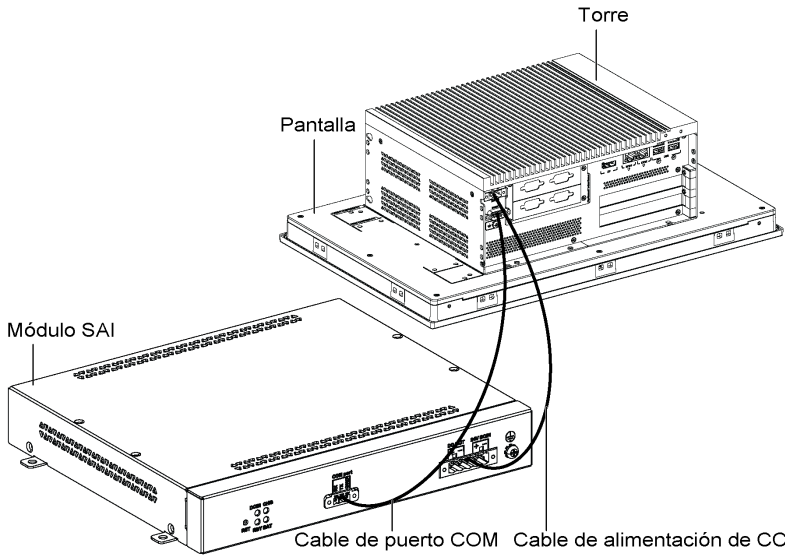
Paso	Acción
1	Desconecte la fuente de alimentación del Box.
2	Toque la carcasa o la conexión a tierra (no la fuente de alimentación) para liberar cualquier carga electrostática de su cuerpo.
3	<p>Instale el módulo SAI (PFXZPBEUUPB2). Para la instalación se necesitan cuatro tornillos M5 y cuatro arandelas.</p> <p>Conecte los dos cables del SAI (PFXZPBCBUP32) al módulo SAI. Conecte el cable de alimentación de CC al conector de alimentación de CC del dispositivo Box y, a continuación, conecte el cable de comunicación (puerto COM) al puerto COM1 RS-232 del dispositivo Box:</p> 
<p>Apriete los cables conectados en las abrazaderas de tornillo.</p>	

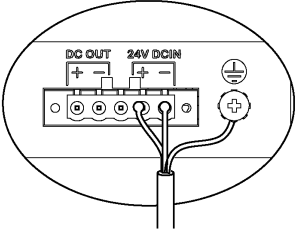
Paso	Acción
4	<p data-bbox="323 204 1181 253">Conecte la fuente de alimentación de CC ([24V DCIN]) del módulo SAI desde su fuente de alimentación:</p> <div data-bbox="344 266 639 498">El diagrama muestra un módulo de alimentación con dos secciones de terminales. La sección superior está etiquetada como 'DC OUT' y tiene dos terminales con símbolos de polaridad (+ y -). La sección inferior está etiquetada como '24V DCIN' y tiene cuatro terminales con símbolos de polaridad (+, -, -, +). A la derecha del módulo hay dos terminales adicionales con símbolos de polaridad (+ y -). Un cable de alimentación con tres conductores está conectado a los terminales inferiores. El cable central (negativo) está conectado al terminal '-' de la sección '24V DCIN'. Los cables laterales (positivos) están conectados a los terminales '+' de la sección '24V DCIN'. El símbolo de tierra (⊕) está presente a la derecha del módulo.</div> <p data-bbox="412 498 605 523">Cable de alimentación</p>

## Conexiones de interfaz Box

### Introducción

Los dispositivos Box PFXPL2B5, PFXPL2B6, PFXP•2L, PFXP•2N y las módulos de pantalla PFXPPD5800WP, PFXPPD5900WP no son ubicaciones clasificadas como peligrosas.

### PELIGRO

#### POSIBILIDAD DE EXPLOSIÓN EN UBICACIONES PELIGROSAS

No use estos productos en ubicaciones peligrosas.

**El incumplimiento de estas instrucciones podrá causar la muerte o lesiones serias.**

Los dispositivos PFXPP2B, PFXPU2B, PFXPP26, PFXPP27, PFXPP2D, PFXPP2J, PFXPU26, PFXPU27, PFXPU2D, PFXPU2J, PFXPL261...4, PFXPL271...4, PFXPL2B1...4, PFXPL2D1...4, PFXPL2J1...4 y el Adaptador de pantalla PFXZPPDADDP2 están certificados para usarlos en ubicaciones (clasificadas) peligrosas de la Clase I División 2 (consulte el capítulo "Certificaciones y estándares"). Tenga en cuenta lo siguiente:

### ADVERTENCIA

#### PELIGRO DE EXPLOSIÓN

- Compruebe siempre la adecuación de su dispositivo a la norma ANSI/ISA 12.12.01 y CSA C22.2 N.º 213 para ubicaciones peligrosas antes de instalarlo o utilizarlo en una ubicación peligrosa.
- Para encender o apagar una unidad Box instalada en un lugar peligroso de Clase I, División 2, debe realizar una de las siguientes acciones:
  - Utilizar un conmutador situado fuera del entorno peligroso, o bien
  - Utilizar un conmutador certificado para el funcionamiento en interior de zonas peligrosas de Clase I, División 1.
- La sustitución de cualquier componente puede afectar a la adecuación de la unidad para el funcionamiento en ubicaciones peligrosas de Clase I, División 2.
- No conecte ni desconecte el equipo a menos que la alimentación eléctrica esté apagada, o se tenga la certeza de que la zona no es peligrosa. Esto se aplica a todas las conexiones, incluidas las de alimentación, tierra, serie, paralelo, red y USB traseras.
- No utilice nunca cables no apantallados o sin conexión a tierra en ubicaciones peligrosas.
- Cuando el equipo sea cerrado, mantenga las puertas y aberturas de la envolvente cerradas en todo momento para evitar la acumulación de sustancias extrañas dentro de la estación de trabajo.
- No abra la tapa ni utilice los conectores USB en ubicaciones peligrosas.
- No deje el dispositivo expuesto a la luz solar directa o a una fuente de rayos UV.

**El incumplimiento de estas instrucciones puede causar la muerte, lesiones serias o daño al equipo.**

## ⚠ ADVERTENCIA

### FUNCIONAMIENTO IMPREVISTO O DESCONEXIÓN DEL EQUIPO

- Compruebe que las conexiones de accesorios, comunicación y alimentación no fuerzan los puertos. Tenga en cuenta las vibraciones en el entorno.
- Conecte firmemente los cables de alimentación, comunicación y accesorios externos al panel o al armario.
- Utilice sólo cables de conector Sub-D de 9 pines con un sistema de bloqueo en buen estado.
- Utilice solamente los cables USB disponibles comercialmente.

**El incumplimiento de estas instrucciones puede causar la muerte, lesiones serias o daño al equipo.**

### Conexiones de interfaz serie

Esta interfaz se usa para conectar el Box al equipo remoto mediante un cable de interfaz serie. El conector es un conector D-Sub de 9 pines.

Al utilizar un cable largo del PLC para conectar al Box, es posible que el cable tenga un potencial eléctrico distinto al del panel, aunque ambos estén conectados a tierra.

**NOTA:** El Box puede obtener información del SAI del puerto COM. Sólo puede utilizarse COM1 para detectar la información del módulo SAI (PFXZPBEUUPB2). El módulo de comunicaciones de la interfaz opcional no se puede utilizar para el módulo SAI; de lo contrario, daña el Box.

## ⚡ ⚠ PELIGRO

### DESCARGA ELÉCTRICA

- Realice una conexión directa entre el tornillo de conexión a tierra y tierra.
- No conecte a tierra otros dispositivos a través del tornillo de conexión a tierra de este dispositivo.
- Instale todos los cables según las normativas y requisitos locales. Si las normativas locales no requieren conexión a tierra, siga una guía fiable como la normativa eléctrica nacional de los EE. UU., artículo 800.

**El incumplimiento de estas instrucciones podrá causar la muerte o lesiones serias.**

En la tabla se muestran las asignaciones del conector D-Sub de 9 pines (COM1):

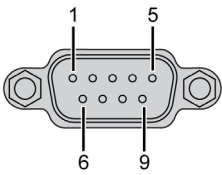
Pin	Asignación			Conector D-Sub de 9 pines
	RS-232	RS-422	RS-485	
1	DCD	TxD-	Datos-	
2	RxD	TxD+	Datos+	
3	TxD	RxD+	N/A	
4	DTR	RxD-	N/A	
5	GND	GND	GND	
6	DSR	N/A	N/A	
7	RTS	N/A	N/A	
8	CTS	N/A	N/A	
9	RI	N/A	N/A	

Cualquier exceso de peso o carga en los cables de comunicación podría provocar la desconexión del equipo.

**NOTA:**

- Ajuste la configuración de puerto serie con el conmutador DIP (uso común para PFXPU/PFXPP). Puede seleccionar RS-232, RS-422/485. El puerto RS-485 se ha diseñado con la capacidad de control del flujo de datos automático y detecta automáticamente la dirección del flujo de datos.
- El Box Atom no dispone de un conmutador para ajustar el modo RS-232, RS-422/485. Utilice el BIOS para ajustarlo.

En la figura se muestra la posición de SW1 para el Box Celeron/Core i7:

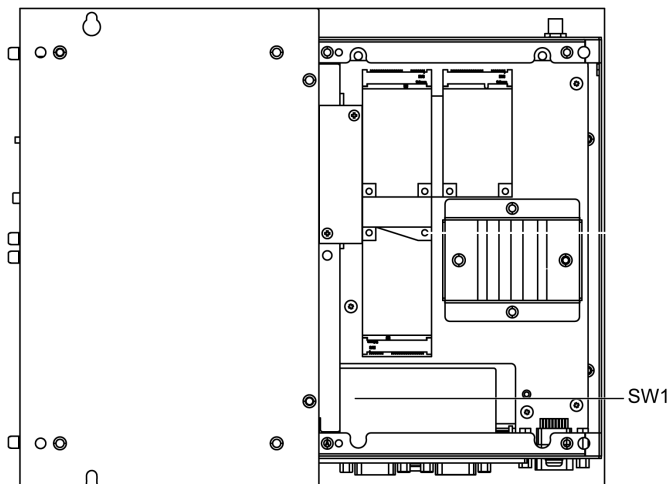

En la tabla se describe la configuración de la modalidad de RS-232, RS-422/485 para COM1:

Modalidad	SW1
Modalidad RS-232	
Modalidad maestro RS-422	



Modalidad	SW1
Modalidad esclavo RS-422	
Modalidad RS-485	

**NOTA:** Mediante la modalidad RS-422 se crean conexiones de punto a multipunto. En una disposición de punto a multipunto, el nodo desde el que provienen los datos (maestro) puede difundir a la vez datos a diversos nodos (esclavos).

El módulo RS-422 puede configurarse en modalidad de maestro o esclavo para la conexión de redes. Los sistemas maestro/esclavo cuentan con un nodo maestro que envía los comandos a cada uno de los nodos esclavos y que procesa las respuestas. Los nodos esclavos no transmiten datos por lo general sin una petición procedente del nodo maestro, ni tampoco se comunican entre ellos. Cada esclavo debe poseer una dirección exclusiva para que sea posible dirigirse a él con independencia de los otros nodos.

### Indicadores LED de estado del conector RJ45

En la figura se muestran los indicadores LED de estado del conector RJ45:

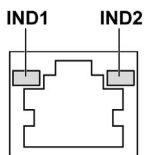

En la tabla se describen los indicadores LED de estado del conector RJ45:

Etiqueta	Descripción	Indicador LED		
		Color	Estado	Descripción
IND1	Conexión Ethernet	Verde/ Amarillo	Apagado	Enlace a 10 Mb/s
			Amarillo fijo	Enlace a 100 Mb/s
			Verde fijo	Actividad a 1000 Mb/s
IND2	Actividad de Ethernet	Verde	Apagado	Sin actividad
			Encendido	Transmisión o recepción de datos



---

# Capítulo 8

## Modificaciones de hardware

---

### Objeto de este capítulo

En este capítulo se describen las modificaciones de hardware del Box.

### Contenido de este capítulo

Este capítulo contiene las siguientes secciones:

Sección	Apartado	Página
8.1	Previo a las modificaciones	158
8.2	Box y modificaciones de almacenamiento	161
8.3	Instalación del kit de ventilador Box Celeron y Core i7	182
8.4	Tarjetas e interfaces opcionales	184

# Sección 8.1

## Previo a las modificaciones

---

### Antes de realizar modificaciones

#### Introducción

Para ver los procedimientos de instalación detallados para las unidades opcionales, consulte la guía de instalación de OEM (Original Equipment Manufacturer) suministrada con la unidad opcional.

### PELIGRO

#### **RIESGO DE DESCARGA ELÉCTRICA, EXPLOSIÓN O ARCO ELÉCTRICO**

- Desconecte la alimentación del dispositivo antes de retirar cubiertas o elementos del sistema, y antes de instalar o quitar cualquier accesorio, hardware o cable.
- Desconecte el cable de alimentación tanto de la unidad Box como de la fuente de alimentación.
- Utilice siempre un dispositivo de detección de tensión de capacidad adecuada para confirmar que la alimentación está desconectada.
- Vuelva a colocar y fije todas las cubiertas o elementos del sistema antes de aplicar alimentación a la unidad.
- Use únicamente la tensión especificada cuando use la unidad Box. La unidad de CC está diseñada para la entrada de 24 V CC.

**El incumplimiento de estas instrucciones podrá causar la muerte o lesiones serias.**

Los dispositivos Box PFXPL2B5, PFXPL2B6, PFXP•2L, PFXP•2N y las módulos de pantalla PFXPPD5800WP, PFXPPD5900WP no son ubicaciones clasificadas como peligrosas.

### PELIGRO

#### **POSIBILIDAD DE EXPLOSIÓN EN UBICACIONES PELIGROSAS**

No use estos productos en ubicaciones peligrosas.

**El incumplimiento de estas instrucciones podrá causar la muerte o lesiones serias.**

Los dispositivos PFXPP2B, PFXPU2B, PFXPP26, PFXPP27, PFXPP2D, PFXPP2J, PFXPU26, PFXPU27, PFXPU2D, PFXPU2J, PFXPL261...4, PFXPL271...4, PFXPL2B1...4, PFXPL2D1...4, PFXPL2J1...4 y el Adaptador de pantalla PFXZPPDADDP2 están certificados para usarlos en ubicaciones (clasificadas) peligrosas de la Clase I División 2 (consulte el capítulo "Certificaciones y estándares"). Tenga en cuenta lo siguiente:

## ADVERTENCIA

### PELIGRO DE EXPLOSIÓN

- Compruebe siempre la adecuación de su dispositivo a la norma ANSI/ISA 12.12.01 y CSA C22.2 N.º 213 para ubicaciones peligrosas antes de instalarlo o utilizarlo en una ubicación peligrosa.
- Para encender o apagar una unidad Box instalada en un lugar peligroso de Clase I, División 2, debe realizar una de las siguientes acciones:
  - Utilizar un conmutador situado fuera del entorno peligroso, o bien
  - Utilizar un conmutador certificado para el funcionamiento en interior de zonas peligrosas de Clase I, División 1.
- La sustitución de cualquier componente puede afectar a la adecuación de la unidad para el funcionamiento en ubicaciones peligrosas de Clase I, División 2.
- No conecte ni desconecte el equipo a menos que la alimentación eléctrica esté apagada, o se tenga la certeza de que la zona no es peligrosa. Esto se aplica a todas las conexiones, incluidas las de alimentación, tierra, serie, paralelo, red y USB traseras.
- No utilice nunca cables no apantallados o sin conexión a tierra en ubicaciones peligrosas.
- Cuando el equipo sea cerrado, mantenga las puertas y aberturas de la envolvente cerradas en todo momento para evitar la acumulación de sustancias extrañas dentro de la estación de trabajo.
- No abra la tapa ni utilice los conectores USB en ubicaciones peligrosas.
- No deje el dispositivo expuesto a la luz solar directa o a una fuente de rayos UV.

**El incumplimiento de estas instrucciones puede causar la muerte, lesiones serias o daño al equipo.**

Cuando esté en funcionamiento, la temperatura de la superficie del disipador térmico puede superar los 70 °C (158 °F).

## ADVERTENCIA

### RIESGO DE QUEMADURAS

No toque la superficie del disipador térmico durante el funcionamiento.

**El incumplimiento de estas instrucciones puede causar la muerte, lesiones serias o daño al equipo.**

## ATENCIÓN

### HARDWARE SUELTO O CON PAR DE APRIETE EXCESIVO

- No aplique un par de apriete superior a 0,5 Nm (4.5 lb-in) al apretar los tornillos de los elementos de fijación de instalación, de la envolvente, de los accesorios o del bloque de terminales. Si aprieta demasiado los tornillos, puede dañar la sujeción de la instalación.
- Cuando fije o retire los tornillos, asegúrese de que no se caigan dentro del chasis de la unidad Box.

**El incumplimiento de estas instrucciones puede causar lesiones o daño al equipo.**

## ATENCIÓN

### **COMPONENTES SENSIBLES A LA ELECTRICIDAD ESTÁTICA**

Los componentes internos de la unidad Box, incluidos accesorios tales como los módulos RAM y las tarjetas de expansión, pueden dañarse debido a la electricidad estática.

- Mantenga el material que genere electricidad estática (plástico, tapicería, alfombras) alejado de la proximidad del área de trabajo.
- No extraiga los componentes sensibles a las ESD de sus bolsas antiestáticas hasta que todo esté listo para instalarlos.
- Cuando manipule los componentes sensibles a la electricidad estática, lleve una muñequera puesta a tierra (o equivalente).
- Evite que la piel o la ropa entre en contacto de forma innecesaria con los conductores y los cables de componentes que queden al descubierto.

**El incumplimiento de estas instrucciones puede causar lesiones o daño al equipo.**

---

## Sección 8.2

### Box y modificaciones de almacenamiento

---

#### Descripción general

En esta sección se muestra la instalación de las unidades HDD/SSD, la tarjeta CFast y la tarjeta mSATA.

#### Contenido de esta sección

Esta sección contiene los siguientes apartados:

Apartado	Página
Instalación de la tarjeta M.2 del Box Atom (PFXPL2B1, PFXPL2B2, PFXPL2B3, PFXPL2B4)	162
Instalación de la unidad HDD/SSD del dispositivo Box Atom (PFXPL2B2, PFXPL2B4)	165
Instalación de la tarjeta CFast de Box Celeron y Core i7 (PFXPU/PFXPP)	169
Instalación de la tarjeta mSATA de Box Celeron y Core i7 (PFXPU/PFXPP)	171
Instalación de la tarjeta mini_PCl e y PCI/PCl e de Box Celeron y Core i7 (PFXPU/PFXPP)	174
Instalación de la unidad HDD/SSD de Box Celeron y Core i7 (PFXPU/PFXPP)	179

## Instalación de la tarjeta M.2 del Box Atom (PFXPL2B1, PFXPL2B2, PFXPL2B3, PFXPL2B4)

### Introducción

El Box Atom admite una ranura de tarjeta M.2. El Box Atom está diseñado para una ranura M.2 y proporciona 3,3 V CC con un máximo de 2,5 A. El tamaño de la tarjeta M.2 es de 22 mm de ancho por 42 mm de largo (0,87 in × 1,65 in).

M.2 tipo 2242 (tamaño completo mini PCIe):



Antes de instalar o extraer una tarjeta M.2, apague el sistema operativo Windows correctamente y desconecte la alimentación del dispositivo.

### PELIGRO

#### RIESGO DE DESCARGA ELÉCTRICA, EXPLOSIÓN O ARCO ELÉCTRICO

- Desconecte la alimentación del dispositivo antes de retirar cubiertas o elementos del sistema, y antes de instalar o quitar cualquier accesorio, hardware o cable.
- Desconecte el cable de alimentación tanto de la unidad Box como de la fuente de alimentación.
- Utilice siempre un dispositivo de detección de tensión de capacidad adecuada para confirmar que la alimentación está desconectada.
- Vuelva a colocar y fije todas las cubiertas o elementos del sistema antes de aplicar alimentación a la unidad.
- Use únicamente la tensión especificada cuando use la unidad Box. La unidad de CA está diseñada para la entrada de 100 a 240 V CA. La unidad de CC está diseñada para la entrada de 24 V CC. Compruebe siempre si su dispositivo recibe alimentación de CA o CC antes de aplicarla.

**El incumplimiento de estas instrucciones podrá causar la muerte o lesiones serias.**



## ATENCIÓN

### DAÑOS EN LA TARJETA DE MEMORIA Y PÉRDIDA DE DATOS

- Desconecte toda la alimentación eléctrica antes de tocar una tarjeta de memoria instalada.
- Utilice sólo tarjetas de memoria vendidas por Pro-face como accesorio para este producto. No se ha probado el rendimiento de la unidad Box al usar tarjetas de memoria de otros fabricantes.
- Confirme que la tarjeta de memoria está orientada correctamente antes de insertarla.
- No doble, deje caer ni golpee la tarjeta de memoria.
- No toque los conectores de la tarjeta de memoria.
- No desmonte ni modifique la tarjeta de memoria.
- Mantenga seca la tarjeta de memoria.

**El incumplimiento de estas instrucciones puede causar lesiones o daño al equipo.**

## AVISO

### DESCARGA ELECTROSTÁTICA

Adopte las medidas de protección necesarias contra descargas electrostáticas antes de intentar retirar la cubierta de Box.

**El incumplimiento de estas instrucciones puede causar daño al equipo.**

## ATENCIÓN

### HARDWARE SUELTO O CON PAR DE APRIETE EXCESIVO

- No aplique un par de apriete superior a 0,5 Nm (4.5 lb-in) al apretar los tornillos de los elementos de fijación de instalación, de la envolvente, de los accesorios o del bloque de terminales. Si aprieta demasiado los tornillos, puede dañar la sujeción de la instalación.
- Cuando fije o retire los tornillos, asegúrese de que no se caigan dentro del chasis de la unidad Box.

**El incumplimiento de estas instrucciones puede causar lesiones o daño al equipo.**

### Instalación de una tarjeta M.2

En la tabla se describe cómo instalar una tarjeta M.2:

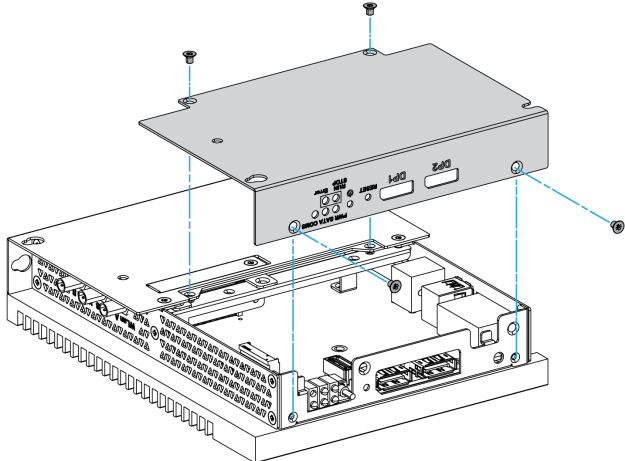
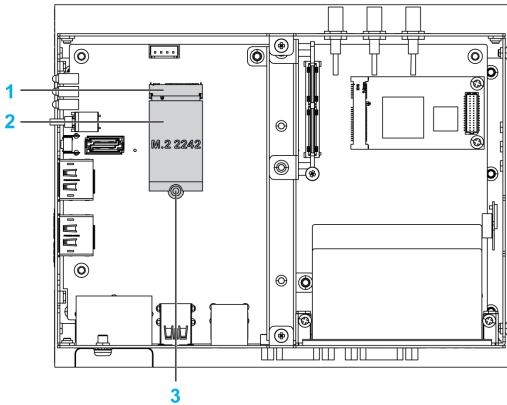
Paso	Acción
1	Desconecte el cable de alimentación de Box.
2	Toque la carcasa o la conexión a tierra (no la fuente de alimentación) para liberar cualquier carga electrostática de su cuerpo.
3	Desatornille los cuatro tornillos de la cubierta: 
4	<p>Inserte la tarjeta M.2 en el conector de la tarjeta de expansión y fíjela con un tornillo:</p>  <p>1 Conector de la tarjeta de expansión                  2 Tarjeta M.2                  3 Tornillo de tamaño M2 (incluido en los accesorios del dispositivo Box)</p> <p><b>NOTA:</b> El par de apriete recomendado para apretar estos tornillos es de 0,5 Nm (4,5 lb-in).</p>
5	Vuelva a colocar la cubierta y fíjela con cuatro tornillos.

## Instalación de la unidad HDD/SSD del dispositivo Box Atom (PFXPL2B2, PFXPL2B4)

### Descripción general

El Box admite tres tipos de dispositivos SATA y dos puertos SATA. En la tabla se muestra la configuración de dispositivos SATA:

Puerto SATA	Dispositivo SATA	Velocidad SATA
Puerto 1	HDD/SSD	6 Gb/s; 3 Gb/s; 1,5 Gb/s
Puerto 2	M.2	

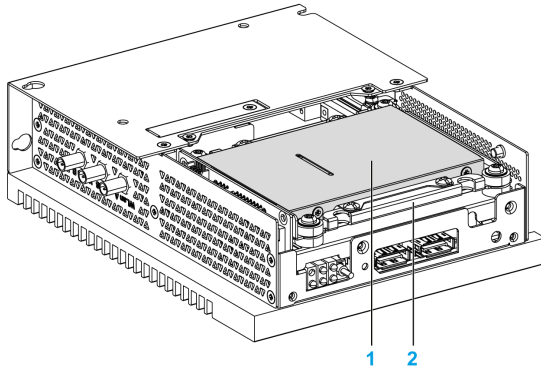

- 1 HDD/SSD
- 2 Adaptador de HDD/SSD (PFXZPEADHDD2)

### Instalación de la unidad HDD/SSD

## AVISO

### DESCARGA ELECTROSTÁTICA

Adopte las medidas de protección necesarias contra descargas electrostáticas antes de intentar retirar la cubierta de Box.

**El incumplimiento de estas instrucciones puede causar daño al equipo.**

## ⚠ ATENCIÓN

### HARDWARE SUELTO O CON PAR DE APRIETE EXCESIVO

- No aplique un par de apriete superior a 0,5 Nm (4.5 lb-in) al apretar los tornillos de los elementos de fijación de instalación, de la envolvente, de los accesorios o del bloque de terminales. Si aprieta demasiado los tornillos, puede dañar la sujeción de la instalación.
- Cuando fije o retire los tornillos, asegúrese de que no se caigan dentro del chasis de la unidad Box.

**El incumplimiento de estas instrucciones puede causar lesiones o daño al equipo.**

**NOTA:** Desconecte la alimentación antes de realizar este procedimiento.

En esta tabla se describe cómo instalar una unidad HDD/SSD:

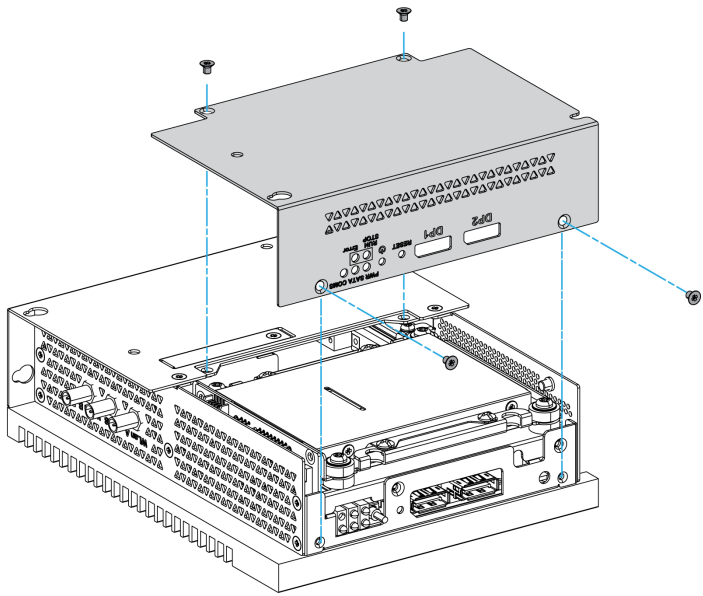
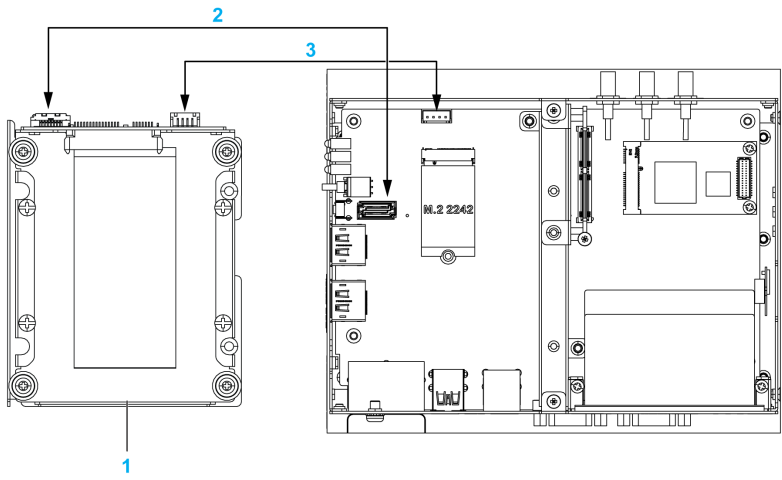
Paso	Acción
1	Desconecte el cable de alimentación de Box.
2	Toque la carcasa o la conexión a tierra (no la fuente de alimentación) para liberar cualquier carga electrostática de su cuerpo.
3	Extraiga los cuatro tornillos de la cubierta y retírela: 
4	Conecte los cables SATA al Box:  <p>1 Adaptador de HDD/SSD                  2 Cable de alimentación SATA                  3 Cable de señal SATA</p> <p><b>NOTA:</b> El cable de señal SATA es blando para evitar problemas de tirones tras su conexión.</p>

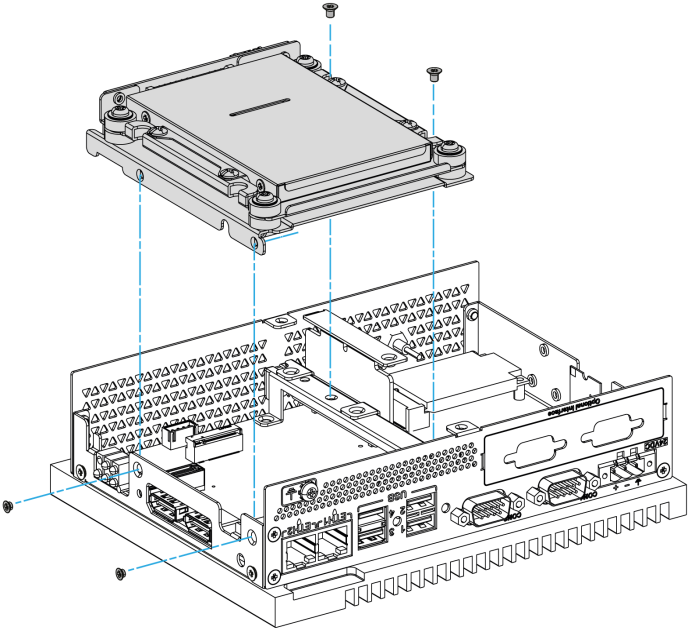
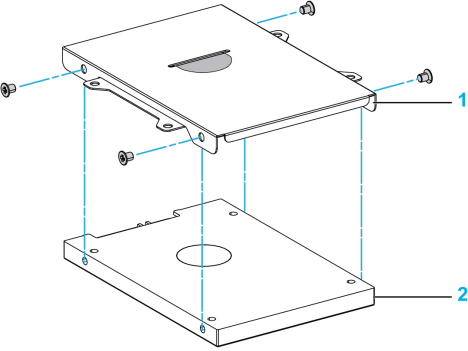
Paso	Acción
5	<p data-bbox="351 204 1171 256">Atornille el adaptador de HDD/SSD (PFXZPEADHDD2) al Box (los tornillos están en el accesorio):</p>  <p data-bbox="351 948 1208 977"><b>NOTA:</b> Los amortiguadores ofrecen protección contra las vibraciones de los discos duros.</p>
6	<p data-bbox="351 987 1129 1016">Monte la unidad HDD/SSD en su correspondiente carcasa y atornillela para fijarla:</p> 

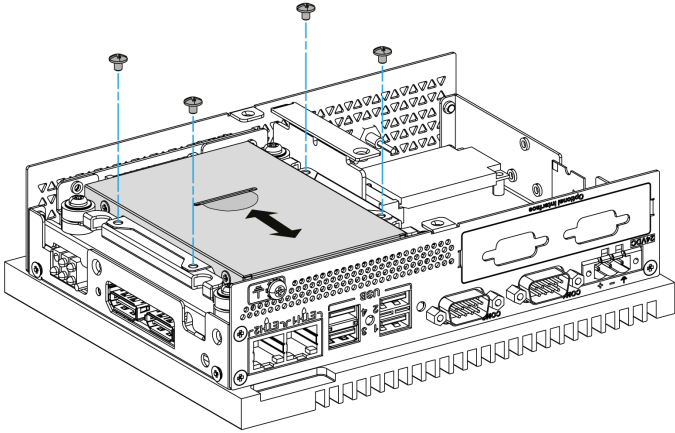
Paso	Acción
7	<p data-bbox="321 202 1208 229">Deslice la carcasa de la unidad HDD/SSD en el adaptador de HDD/SSD y atorníllela para fijarla:</p> 
8	<p data-bbox="321 724 957 751">Vuelva a colocar la cubierta. Fije la cubierta con los cuatro tornillos.</p> <p data-bbox="321 763 1188 790"><b>NOTA:</b> El par de apriete recomendado para apretar estos tornillos es de 0,5 Nm (4,5 lb-in).</p>

## Instalación de la tarjeta CFast de Box Celeron y Core i7 (PFXPU/PFXPP)

### Introducción

El sistema operativo de Box percibe la tarjeta CFast como un disco duro. Un manejo y un cuidado adecuados de la tarjeta CFast amplían la vida útil de la tarjeta. Conozca las características de la tarjeta antes de intentar insertarla o extraerla.

Antes de instalar o extraer una tarjeta CFast, apague el sistema operativo Windows correctamente y desconecte la alimentación del dispositivo.

### PELIGRO

#### RIESGO DE DESCARGA ELÉCTRICA, EXPLOSIÓN O ARCO ELÉCTRICO

- Desconecte la alimentación del dispositivo antes de retirar cubiertas o elementos del sistema, y antes de instalar o quitar cualquier accesorio, hardware o cable.
- Desconecte el cable de alimentación tanto de la unidad Box como de la fuente de alimentación.
- Utilice siempre un dispositivo de detección de tensión de capacidad adecuada para confirmar que la alimentación está desconectada.
- Vuelva a colocar y fije todas las cubiertas o elementos del sistema antes de aplicar alimentación a la unidad.
- Use únicamente la tensión especificada cuando use la unidad Box. La unidad de CA está diseñada para la entrada de 100 a 240 V CA. La unidad de CC está diseñada para la entrada de 24 V CC. Compruebe siempre si su dispositivo recibe alimentación de CA o CC antes de aplicarla.

**El incumplimiento de estas instrucciones podrá causar la muerte o lesiones serias.**

### ATENCIÓN

#### DAÑOS EN LA TARJETA DE MEMORIA Y PÉRDIDA DE DATOS

- Desconecte toda la alimentación eléctrica antes de tocar una tarjeta de memoria instalada.
- Utilice sólo tarjetas de memoria vendidas por Pro-face como accesorio para este producto. No se ha probado el rendimiento de la unidad Box al usar tarjetas de memoria de otros fabricantes.
- Confirme que la tarjeta de memoria está orientada correctamente antes de insertarla.
- No doble, deje caer ni golpee la tarjeta de memoria.
- No toque los conectores de la tarjeta de memoria.
- No desmonte ni modifique la tarjeta de memoria.
- Mantenga seca la tarjeta de memoria.

**El incumplimiento de estas instrucciones puede causar lesiones o daño al equipo.**

### AVISO

#### DESCARGA ELECTROSTÁTICA

Adopte las medidas de protección necesarias contra descargas electrostáticas antes de intentar retirar la cubierta de Box.

**El incumplimiento de estas instrucciones puede causar daño al equipo.**

### Inserción de la tarjeta CFast

En el procedimiento siguiente se describe cómo insertar la tarjeta CFast.

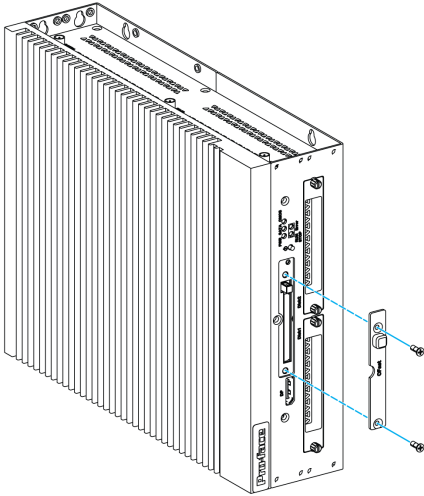
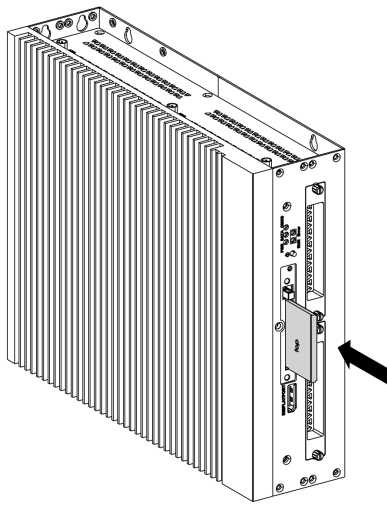
Paso	Acción
1	<p>Retire los dos tornillos de la cubierta de la tarjeta CFast:</p> 
2	<p>Inserte la tarjeta CFast en la ranura para tarjeta. Presione la ranura de la tarjeta CFast con firmeza en la unidad Box. Vuelva a colocar la cubierta frontal. Fije la cubierta frontal con los dos tornillos:</p> 

### Instalación de la tarjeta CFast

Consulte el procedimiento pertinente en la guía de instalación del software para Box y los terminales. La guía de instalación se entrega con el producto.



## Instalación de la tarjeta mSATA de Box Celeron y Core i7 (PFXPU/PFXPP)

### Introducción

El sistema operativo de Box percibe la tarjeta mSATA como un disco duro. Un manejo y un cuidado adecuados de la tarjeta mSATA amplían la vida útil de la tarjeta. Conozca las características de la tarjeta antes de intentar introducirla o extraerla.

El Box admite tres tipos de dispositivos SATA y cuatro puertos SATA. En la tabla se muestra la configuración de dispositivos SATA:

Puerto SATA	Dispositivo SATA	Velocidad SATA
Puerto 1	mSATA	6 Gb/s; 3 Gb/s; 1,5 Gb/s
Puerto 2	CFast	
Puerto 3	HDD/SSD 1	
Puerto 4	HDD/SSD 2	

Antes de instalar o extraer una tarjeta, apague el sistema operativo Windows correctamente y desconecte la alimentación del dispositivo.

### PELIGRO

#### RIESGO DE DESCARGA ELÉCTRICA, EXPLOSIÓN O ARCO ELÉCTRICO

- Desconecte la alimentación del dispositivo antes de retirar cubiertas o elementos del sistema, y antes de instalar o quitar cualquier accesorio, hardware o cable.
- Desconecte el cable de alimentación tanto de la unidad Box como de la fuente de alimentación.
- Utilice siempre un dispositivo de detección de tensión de capacidad adecuada para confirmar que la alimentación está desconectada.
- Vuelva a colocar y fije todas las cubiertas o elementos del sistema antes de aplicar alimentación a la unidad.
- Use únicamente la tensión especificada cuando use la unidad Box. La unidad de CA está diseñada para la entrada de 100 a 240 V CA. La unidad de CC está diseñada para la entrada de 24 V CC. Compruebe siempre si su dispositivo recibe alimentación de CA o CC antes de aplicarla.

**El incumplimiento de estas instrucciones podrá causar la muerte o lesiones serias.**

### ATENCIÓN

#### DAÑOS EN LA TARJETA DE MEMORIA Y PÉRDIDA DE DATOS

- Desconecte toda la alimentación eléctrica antes de tocar una tarjeta de memoria instalada.
- Utilice sólo tarjetas de memoria vendidas por Pro-face como accesorio para este producto. No se ha probado el rendimiento de la unidad Box al usar tarjetas de memoria de otros fabricantes.
- Confirme que la tarjeta de memoria está orientada correctamente antes de insertarla.
- No doble, deje caer ni golpee la tarjeta de memoria.
- No toque los conectores de la tarjeta de memoria.
- No desmonte ni modifique la tarjeta de memoria.
- Mantenga seca la tarjeta de memoria.

**El incumplimiento de estas instrucciones puede causar lesiones o daño al equipo.**

## **AVISO**

### **DESCARGA ELECTROSTÁTICA**

Adopte las medidas de protección necesarias contra descargas electrostáticas antes de intentar retirar la cubierta de Box.

**El incumplimiento de estas instrucciones puede causar daño al equipo.**

### **Instalación de la tarjeta mSATA**

En el procedimiento siguiente se describe cómo insertar la tarjeta mSATA.

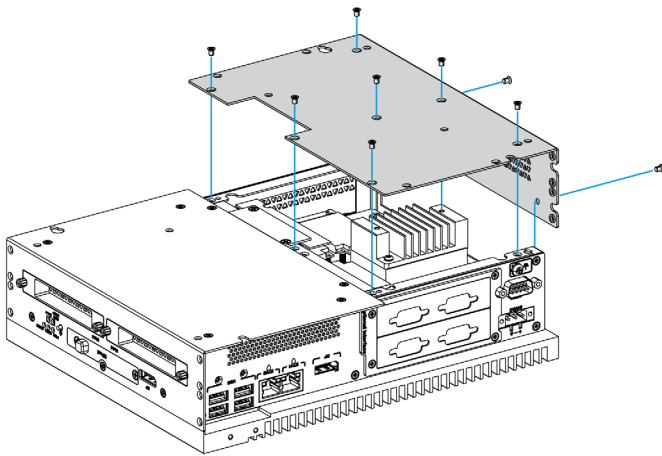
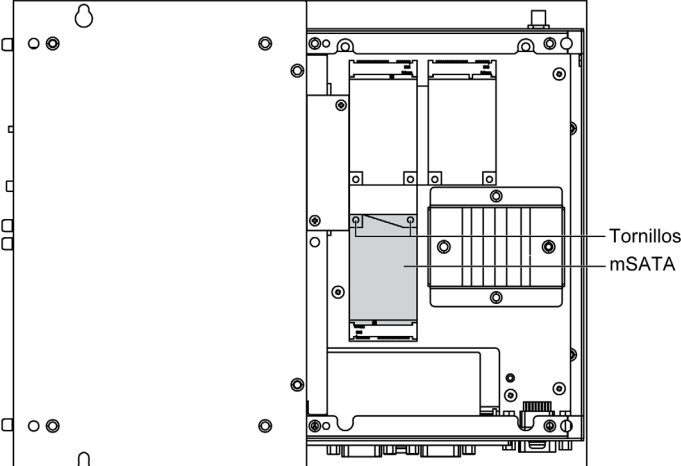
Paso	Acción
1	Desconecte el cable de alimentación de Box.
2	Toque la carcasa o la conexión a tierra (no la fuente de alimentación) para liberar cualquier carga electrostática de su cuerpo.
3	Desatornille los nueve tornillos de la cubierta y retírela:  
4	Inserte la tarjeta mSATA con firmeza en la ranura de la tarjeta y fíjela con dos tornillos:  

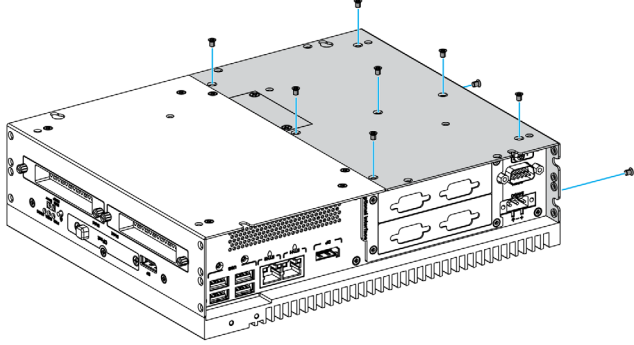
Paso	Acción
5	<p data-bbox="351 204 869 229">Vuelva a colocar la cubierta y fíjela con nueve tornillos:</p>  <p data-bbox="351 625 1215 651"><b>NOTA:</b> El par de apriete recomendado para apretar estos tornillos es de 0,5 Nm (4.5 lb-in).</p>

### Copia de seguridad de datos de la tarjeta mSATA

Consulte el procedimiento pertinente en la guía de instalación del software para Box y los terminales. La guía de instalación se entrega con el producto.

## Instalación de la tarjeta mini\_PClE y PCI/PClE de Box Celeron y Core i7 (PFXPU/PFXPP)

### Introducción

El Box admite dos ranuras PCI/PClE y dos ranuras mini PClE.

**NOTA:** Al instalar tarjetas PCI/PClE en la placa, la temperatura de funcionamiento queda limitada a 45 °C (113 °F). Al instalar una sola tarjeta PCI/PClE, el consumo de energía máximo es de 10 W. Al instalar dos tarjetas PCI/PClE, el consumo de energía máximo es de 12 W como suma de las dos tarjetas (no obstante, el consumo máximo por tarjeta es de 10 W). Al instalar una tarjeta o dos tarjetas, si el consumo de energía total sobrepasa los 6 W, se requiere el kit de ventilador (PFXZPBIUFAN2).

**NOTA:** La temperatura de funcionamiento está limitada a 45 °C (113 °F) y se necesita el kit de ventilador (PFXZPBIUFAN2) para el módulo de interfaz Ethernet PoE (PFXZPBMPPE2).

Antes de instalar o extraer una tarjeta mini PClE o PCI/PClE, apague el sistema operativo Windows correctamente y desconecte la alimentación del dispositivo.

### PELIGRO

#### RIESGO DE DESCARGA ELÉCTRICA, EXPLOSIÓN O ARCO ELÉCTRICO

- Desconecte la alimentación del dispositivo antes de retirar cubiertas o elementos del sistema, y antes de instalar o quitar cualquier accesorio, hardware o cable.
- Desconecte el cable de alimentación tanto de la unidad Box como de la fuente de alimentación.
- Utilice siempre un dispositivo de detección de tensión de capacidad adecuada para confirmar que la alimentación está desconectada.
- Vuelva a colocar y fije todas las cubiertas o elementos del sistema antes de aplicar alimentación a la unidad.
- Use únicamente la tensión especificada cuando use la unidad Box. La unidad de CA está diseñada para la entrada de 100 a 240 V CA. La unidad de CC está diseñada para la entrada de 24 V CC. Compruebe siempre si su dispositivo recibe alimentación de CA o CC antes de aplicarla.

**El incumplimiento de estas instrucciones podrá causar la muerte o lesiones serias.**

### ATENCIÓN

#### DAÑOS EN LA TARJETA DE MEMORIA Y PÉRDIDA DE DATOS

- Desconecte toda la alimentación eléctrica antes de tocar una tarjeta de memoria instalada.
- Utilice sólo tarjetas de memoria vendidas por Pro-face como accesorio para este producto. No se ha probado el rendimiento de la unidad Box al usar tarjetas de memoria de otros fabricantes.
- Confirme que la tarjeta de memoria está orientada correctamente antes de insertarla.
- No doble, deje caer ni golpee la tarjeta de memoria.
- No toque los conectores de la tarjeta de memoria.
- No desmonte ni modifique la tarjeta de memoria.
- Mantenga seca la tarjeta de memoria.

**El incumplimiento de estas instrucciones puede causar lesiones o daño al equipo.**

## AVISO

### DESCARGA ELECTROSTÁTICA

Adopte las medidas de protección necesarias contra descargas electrostáticas antes de intentar retirar la cubierta de Box.

**El incumplimiento de estas instrucciones puede causar daño al equipo.**

## ⚠ ATENCIÓN

### HARDWARE SUELTO O CON PAR DE APRIETE EXCESIVO

- No aplique un par de apriete superior a 0,5 Nm (4.5 lb-in) al apretar los tornillos de los elementos de fijación de instalación, de la envoltura, de los accesorios o del bloque de terminales. Si aprieta demasiado los tornillos, puede dañar la sujeción de la instalación.
- Cuando fije o retire los tornillos, asegúrese de que no se caigan dentro del chasis de la unidad Box.

**El incumplimiento de estas instrucciones puede causar lesiones o daño al equipo.**

### Instalación de la tarjeta mini PCIe

En la tabla se describe cómo instalar una tarjeta mini PCIe:

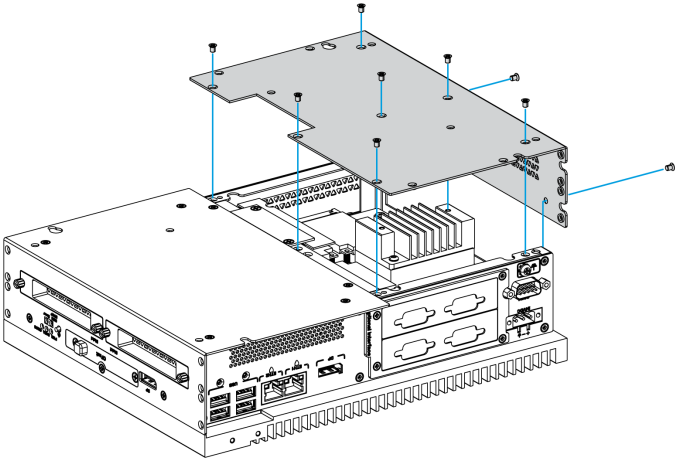
Paso	Acción
1	Desconecte el cable de alimentación de Box.
2	Toque la carcasa o la conexión a tierra (no la fuente de alimentación) para liberar cualquier carga electrostática de su cuerpo.
3	Desatornille los nueve tornillos de la cubierta: <div style="text-align: center;">  </div>

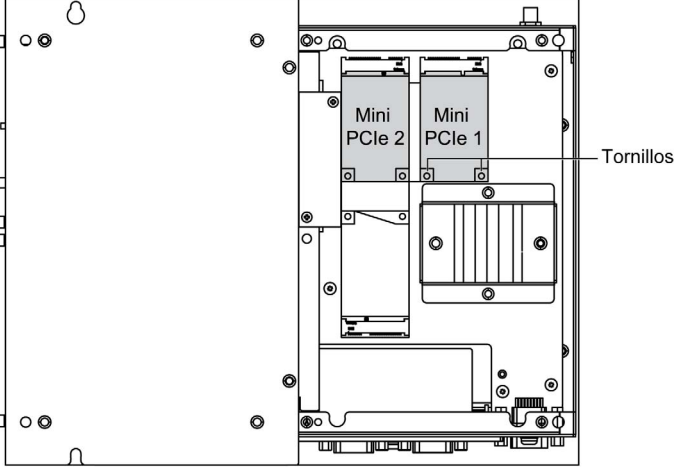
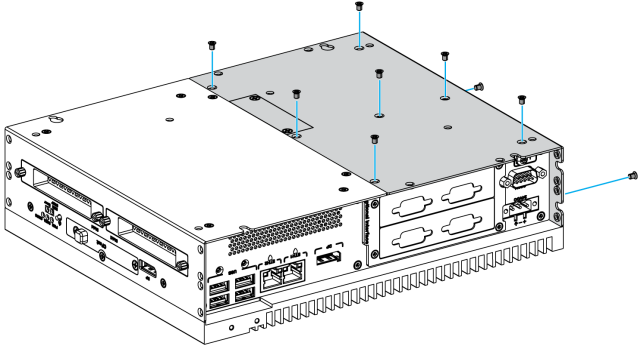
Paso	Acción
4	<p data-bbox="319 204 1199 233">Inserte la tarjeta mini PCIe en el conector de la tarjeta de expansión y fíjela con dos tornillos:</p>  <p data-bbox="319 749 1199 799">Si utiliza una tarjeta mini PCIe con un cable externo conectado, instale una abrazadera u otro dispositivo para fijar el cable.</p> <p data-bbox="319 813 1199 842"><b>NOTA:</b> El par de apriete recomendado para apretar estos tornillos es de 0,5 Nm (4.5 lb-in).</p>
5	<p data-bbox="319 852 842 880">Vuelva a colocar la cubierta y fíjela con nueve tornillos:</p> 

## Instalación de tarjetas PCI o PCIe

En la tabla se describe cómo instalar una tarjeta PCI/PCIe:

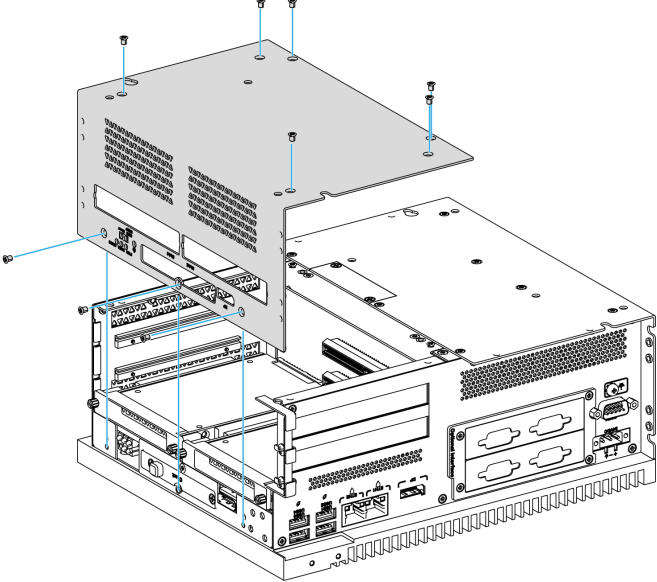
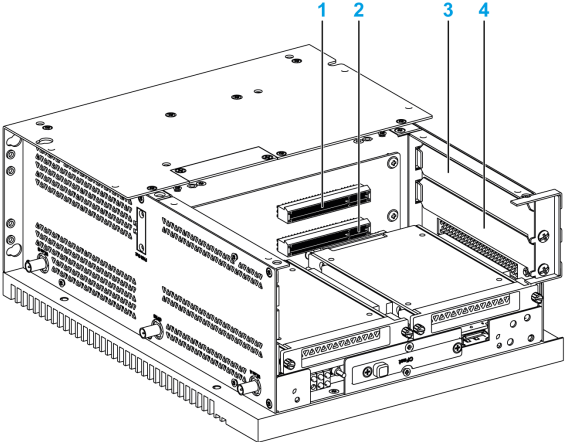
Paso	Acción
1	Desconecte el cable de alimentación de Box.
2	Toque la carcasa o la conexión a tierra (no la fuente de alimentación) para liberar cualquier carga electrostática de su cuerpo.
3	Desatornille los nueve tornillos de la cubierta y retírela: <div style="text-align: center;">  </div>
4	<div style="text-align: center;">  </div> <ol style="list-style-type: none"> <li>1 Ranura para tarjeta PCI/PCIe 1</li> <li>2 Ranura para tarjeta PCI/PCIe 2</li> <li>3 Tapa ranura PCI/PCIe 1</li> <li>4 Tapa ranura PCI/PCIe 2</li> </ol> <p><b>NOTA:</b> El par de apriete recomendado para apretar estos tornillos es de 0,5 Nm (4.5 lb-in).</p>

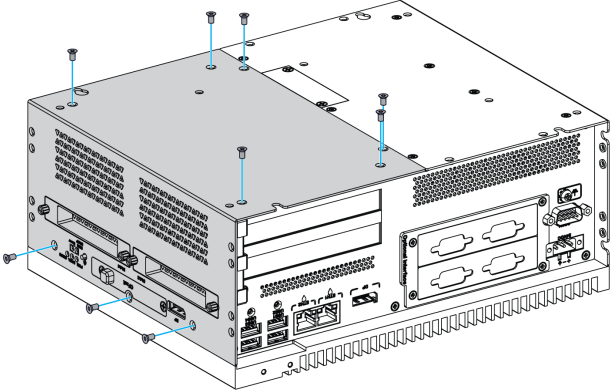
Paso	Acción
5	<p data-bbox="321 202 842 227">Vuelva a colocar la cubierta y fíjela con nueve tornillos:</p>  <p>The diagram shows a server chassis with its top cover being secured by nine screws. The screws are positioned at the corners and along the front edge of the cover. The chassis has various ports and components visible on the front panel, including a power button, indicator lights, and a fan grille. The screws are shown in a light blue color, indicating they are to be installed.</p>



## Instalación de la unidad HDD/SSD de Box Celeron y Core i7 (PFXPU/PFXPP)

### Descripción general

El Box admite tres tipos de dispositivos SATA y cuatro puertos SATA. En la tabla se muestra la configuración de dispositivos SATA:

Puerto SATA	Dispositivo SATA	Velocidad SATA
Puerto 1	mSATA	6 Gb/s; 3 Gb/s; 1,5 Gb/s
Puerto 2	CFast	
Puerto 3	HDD/SSD 1	
Puerto 4	HDD/SSD 2	

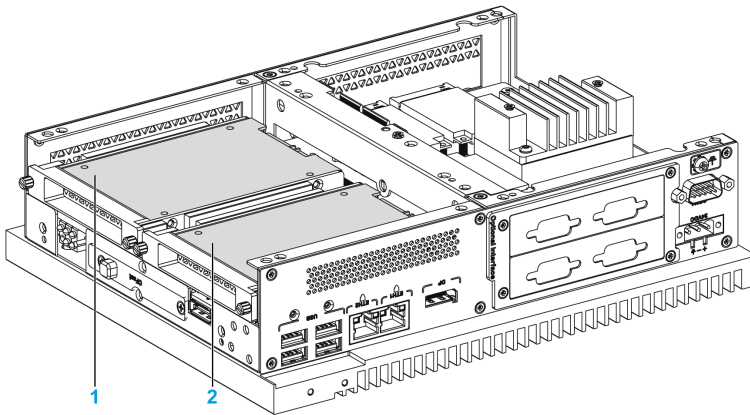

- 1 HDD/SSD 1
- 2 HDD/SSD 2

El Box admite la característica RAID 0/1 (conjunto redundante de discos independientes) (2 HDD o 2 SSD pueden admitir esta característica). RAID es una tecnología de virtualización del almacenamiento de datos que combina varios componentes de unidades de disco físicas en una sola unidad lógica para ofrecer redundancia de datos, una mejora del rendimiento, o ambos.

Use la tecnología de almacenamiento Intel Rapid (Intel RST) para admitir la característica RAID 0/1 (consulte el apartado sobre medios de recuperación en el manual de usuario del almacenamiento de Intel Rapid). No utilice la herramienta de configuración de RAID de Windows:

- Rendimiento de RAID 0 escalable hasta seis unidades que permite aumentar el rendimiento para las aplicaciones con muchos datos, como la edición de vídeo.
- La redundancia de datos se ofrece a través de RAID 1, que realiza el mirroring.

El Box admite la característica de intercambio bajo tensión SATA de HDD o SSD:

SATA RAID	Descripción	Intercambio bajo tensión
RAID 0	Volumen distribuido	No
RAID 1	Mirroring	Sí

**NOTA:** Cuando el modo RAID está habilitado, existe una limitación con System Monitor. La **información concreta** no se actualiza.

## Instalación de la unidad HDD/SSD

### AVISO

#### DESCARGA ELECTROSTÁTICA

Adopte las medidas de protección necesarias contra descargas electrostáticas antes de intentar retirar la cubierta de Box.

**El incumplimiento de estas instrucciones puede causar daño al equipo.**

### ⚠ ATENCIÓN

#### HARDWARE SUELTO O CON PAR DE APRIETE EXCESIVO

- No aplique un par de apriete superior a 0,5 Nm (4.5 lb-in) al apretar los tornillos de los elementos de fijación de instalación, de la envoltura, de los accesorios o del bloque de terminales. Si aprieta demasiado los tornillos, puede dañar la sujeción de la instalación.
- Cuando fije o retire los tornillos, asegúrese de que no se caigan dentro del chasis de la unidad Box.

**El incumplimiento de estas instrucciones puede causar lesiones o daño al equipo.**

**NOTA:** Desconecte la alimentación antes de realizar este procedimiento.

En esta tabla se describe cómo instalar una unidad HDD/SSD:

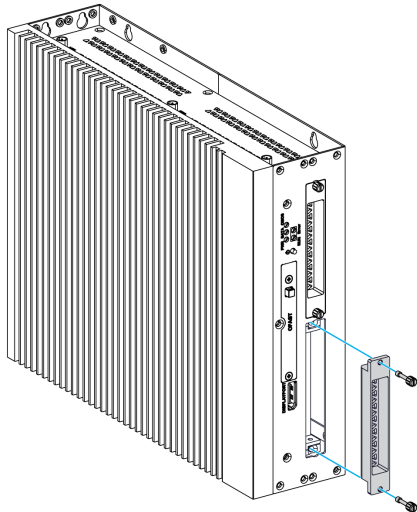
Paso	Acción
1	Desconecte el cable de alimentación de Box.
2	Toque la carcasa o la conexión a tierra (no la fuente de alimentación) para liberar cualquier carga electrostática de su cuerpo.
3	Extraiga los dos tornillos de la cubierta frontal y retírela: 

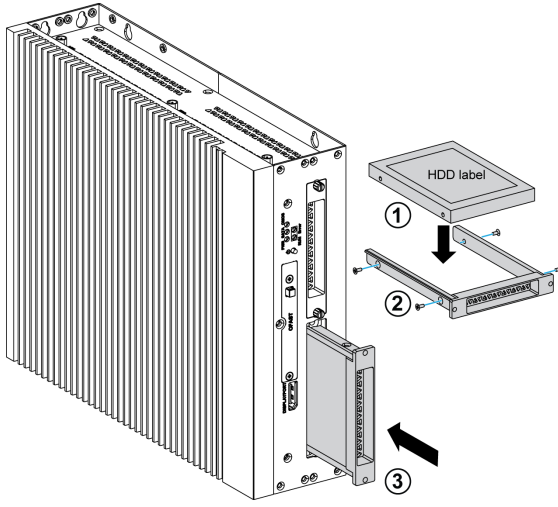
Paso	Acción
4	<p>Instale la unidad HDD/SSD de SATA de 2,5" en el soporte de HDD/SSD de la unidad enchufable (PFXZPBADHDD2). Atornille los cuatro tornillos en el lado del soporte HDD/SSD (los tornillos se encuentran en la caja de accesorios). Inserte la unidad HDD/SSD en la ranura:</p>  <p>The diagram illustrates the installation process in three numbered steps. Step 1 shows an 'HDD label' being attached to the top of a drive. Step 2 shows the drive being inserted into a metal tray. Step 3 shows the tray being pushed into a server rack. The rack is shown with multiple drive bays, and the tray is being inserted into one of them.</p>
5	<p>Vuelva a colocar la cubierta frontal. Fije la cubierta frontal con los dos tornillos. <b>NOTA:</b> El par de apriete recomendado para apretar estos tornillos es de 0,5 Nm (4,5 lb-in).</p>

## Sección 8.3

### Instalación del kit de ventilador Box Celeron y Core i7

#### Instalación del kit de ventilador

##### Introducción

Se necesita el kit de ventilador (PFXZPBIUFAN2) para las tarjetas PCI/PCIe instaladas en el dispositivo, con un consumo energético de 3 W a 6 W como máximo para dos tarjetas o 10 W como máximo para una tarjeta.

El kit del ventilador (PFXZPBIUFAN2) se monta únicamente en el Box 2 ranuras.

Antes de instalar un kit de ventilador, apague Windows correctamente y desconecte la alimentación del dispositivo.

#### PELIGRO

##### RIESGO DE DESCARGA ELÉCTRICA, EXPLOSIÓN O ARCO ELÉCTRICO

- Desconecte la alimentación del dispositivo antes de retirar cubiertas o elementos del sistema, y antes de instalar o quitar cualquier accesorio, hardware o cable.
- Desconecte el cable de alimentación tanto de la unidad Box como de la fuente de alimentación.
- Utilice siempre un dispositivo de detección de tensión de capacidad adecuada para confirmar que la alimentación está desconectada.
- Vuelva a colocar y fije todas las cubiertas o elementos del sistema antes de aplicar alimentación a la unidad.
- Use únicamente la tensión especificada cuando use la unidad Box. La unidad de CA está diseñada para la entrada de 100 a 240 V CA. La unidad de CC está diseñada para la entrada de 24 V CC. Compruebe siempre si su dispositivo recibe alimentación de CA o CC antes de aplicarla.

**El incumplimiento de estas instrucciones podrá causar la muerte o lesiones serias.**

#### AVISO

##### DESCARGA ELECTROSTÁTICA

Adopte las medidas de protección necesarias contra descargas electrostáticas antes de intentar retirar la cubierta de Box.

**El incumplimiento de estas instrucciones puede causar daño al equipo.**

## Instalación del kit de ventilador

El procedimiento describe el método de instalación de un kit de ventilador:

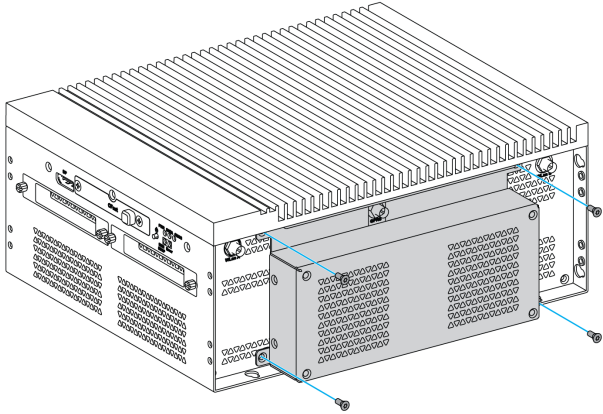
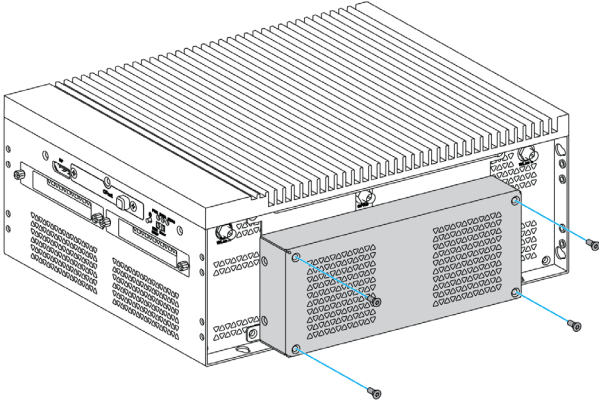
Paso	Acción
1	Desconecte la fuente de alimentación del Box.
2	Toque la carcasa o la conexión a tierra (no la fuente de alimentación) para liberar cualquier carga electrostática de su cuerpo.
3	<p>Retire la cubierta del conector del ventilador. Alinee el kit de ventilador en paralelo con Box y presiónelo hasta que quede enganchado. Asegúrese de que el kit de ventilador esté insertado de forma que las conexiones coincidan y fíjelo con cuatro tornillos suministrados con el kit de ventilador:</p> 
4	<p>Retire los cuatro tornillos para extraer la placa posterior y poder acceder al filtro. El filtro se debe comprobar periódicamente:</p> 

## Sección 8.4

### Tarjetas e interfaces opcionales

#### Descripción general

En esta sección se describen las tarjetas e interfaces opcionales y su instalación.

#### Contenido de esta sección

Esta sección contiene los siguientes apartados:

Apartado	Página
Instalación de interfaz opcional	185
Descripción de la interfaz 16DI/8DO	194
Descripción de la interfaz de 8 entradas analógicas	200
Descripción de la interfaz RS-232, RS-422/485	206
Descripción de la interfaz Ethernet IEEE	217
Descripción de la interfaz Ethernet PoE	220
Descripción de la interfaz EtherCAT	223
Descripción de la interfaz CANopen	228
Descripción de la interfaz Profibus DP	232
Descripción de la interfaz de audio Interface (para Box Celeron/Core i7)	235
Descripción de interfaz de audio	236
Descripción de la interfaz USB	240
Descripción de Transmisor	242
Descripción de la interfaz VGA y DVI	247
Descripción de Móvil	262
Descripción del módulo móvil 4G	266
Descripción del módulo de ciberseguridad TPM	281

## Instalación de interfaz opcional

### Introducción

Antes de instalar o extraer una interfaz, apague el sistema operativo Windows correctamente y desconecte la alimentación del dispositivo.

### PELIGRO

#### **RIESGO DE DESCARGA ELÉCTRICA, EXPLOSIÓN O ARCO ELÉCTRICO**

- Desconecte la alimentación del dispositivo antes de retirar cubiertas o elementos del sistema, y antes de instalar o quitar cualquier accesorio, hardware o cable.
- Desconecte el cable de alimentación tanto de la unidad Box como de la fuente de alimentación.
- Utilice siempre un dispositivo de detección de tensión de capacidad adecuada para confirmar que la alimentación está desconectada.
- Vuelva a colocar y fije todas las cubiertas o elementos del sistema antes de aplicar alimentación a la unidad.
- Use únicamente la tensión especificada cuando use la unidad Box. La unidad de CA está diseñada para la entrada de 100 a 240 V CA. La unidad de CC está diseñada para la entrada de 24 V CC. Compruebe siempre si su dispositivo recibe alimentación de CA o CC antes de aplicarla.

**El incumplimiento de estas instrucciones podrá causar la muerte o lesiones serias.**

#### **NOTA:**

- La temperatura de funcionamiento es de 0 a 55 °C (131 °F) excepto en el caso de 2 interfaces opcionales + módulo de pantalla con un límite de 45 °C (113 °F).
- La temperatura de funcionamiento para el montaje horizontal del dispositivo Box Atom (PFXPL2B1, PFXPL2B2, PFXPL2B3, PFXPL2B4) tiene un límite de 45 °C (113 °F).
- La temperatura de funcionamiento del dispositivo Box Atom (PFXPL2B5, PFXPL2B6) tiene un límite de 45 °C (113 °F).

## Tabla de compatibilidad de interfaces opcionales

Número de referencia	Descripción	PFXPP/PFXPU	PFXPL2B5, PFXPL2B6/ PFXPL2B2, PFXPL2B4
PFXZPBMPUS2P2	Interfaz USB 3.0, 2 x USB	Si <sup>(1)</sup>	Si
PFXZPBPHAU2	Interfaz de audio, 1 LI/LO/MIC	Si <sup>(2)</sup>	N/A
PFXZPBMPR42P2	2 interfaces RS-422/485 aisladas	Si	Si
PFXZPBMPR44P2	Interfaz - 4 RS-422/485	Si	Si
PFXZPBMPR22P2	2 interfaces RS-232 aisladas	Si	Si
PFXZPBMPR24P2	Interfaz - 4 RS-232	Si	Si
PFXZPBMPAU2	1 interfaz audio LI/LO/MIC	Si <sup>(2)</sup>	Si
PFXZPBTPM22	Interfaz TPM 2.0	Si <sup>(9)</sup>	Si
PFXZPBMPX16Y82	Interfaz - 16 DI/8 DO, 1 DB37, cable de 2 m	Si	Si
PFXZPBMPAVI8	Interfaz de 8 entradas analógicas	Si	Si
PFXZPBPHMC2	Interfaz 3G, 1 antena	Si	Si
PFXZPBMPRE2	Interfaz IEEE1588, 1 RJ45	Si	Si
PFXZPBMPPECATM2	Interfaz maestro EthernetCAT	No	Si
PFXZPBMPPE2	Interfaz PoE, 2 RJ45	Si <sup>(10)</sup>	Si
PFXZPBMP4GU2	Interface 4G EE. UU., 1 antena	Si	Si
PFXZPBMP4GE2	Interface 4G UE/ASIA, 1 antena	Si	Si
PFXZPBMPDV2	Interfaz 1 DVI-I	Si <sup>(4/5)</sup>	Si
PFXZPBMPVGDV2	Interfaz, 1 DVI-D, 2 VGA, dos soportes	Si <sup>(4/5)</sup>	Si <sup>(3)</sup>
PFXZPBMPTX2	Interfaz - transmisor	Si <sup>(5/6/7)</sup>	Si <sup>(7)</sup>
PFXZPBMPPEM2	Interfaz Profibus con NVRAM	Si	Si
PFXZPBMPCANM2	Bus de campo de la interfaz, 2 x CANopen	Si	Si

(1) Sólo se admite un PFXZPBMPUS2P2 en PFXPP/PFXPU.  
(2) Sólo se admite un PFXZPBPHAU2 en PFXPP/PFXPU. PFXPP/PFXPU dispone de conector, de modo que es preferible utilizar PFXZPBPHAU2 para la entrada de línea, la salida de línea y la entrada de micro.  
(3) PFXPL2B2, PFXPL2B4 sólo admite un soporte para la interfaz, ya sea con 2 VGA o un soporte DVI-D.  
(4) PFXZPBMPDV2 y PFXZPBMPVGDV2 no se pueden utilizar conjuntamente en PFXPP/PFXPU.  
(5) PFXZPBMPTX2 no se puede utilizar con PFXZPBMPDV2 ni PFXZPBMPVGDV2.  
(6) PFXZPBMPTX2 y PFXZPBMPUS2P2 no se pueden utilizar conjuntamente en PFXPP/PFXPU.  
(7) Retire el controlador existente cuando desee instalar PFXZPBMPTX2, PFXZPBMPDV2 o PFXZPBMPVGDV2.  
(8) No puede supervisar el estado del SAI porque Adaptador de pantalla no dispone de puerto COM.  
(9) Se debe volver a la versión anterior TPM 1.2 en PFXPP/PFXPU.  
(10) No se puede utilizar con PFXZPBMPTX2 o PFXZPBMPUS2P2 conjuntamente en PFXPP/PFXPU/PFXPL2B1, PFXPL2B2, PFXPL2B3, PFXPL2B4.



En la figura se muestran los tipos de interfaz (vista superior):

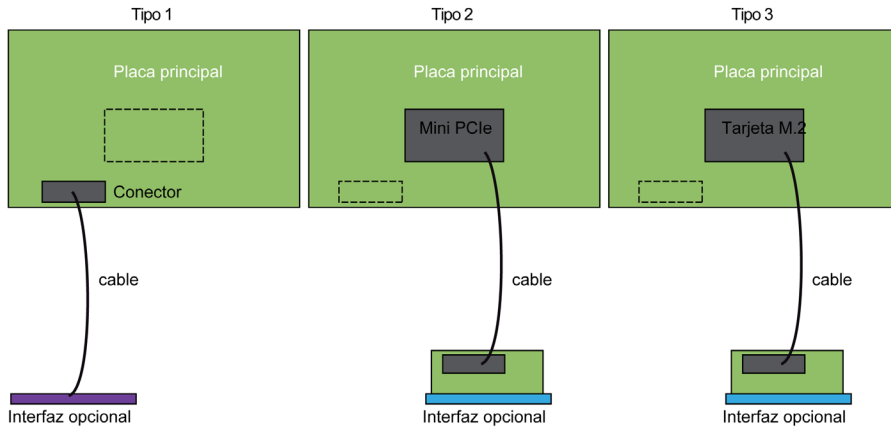

**Tipo 1** Conector

**Tipo 2** Tarjeta mini PCIe

**Tipo 3** Tarjeta M.2

En la figura se muestran las interfaces posibles:

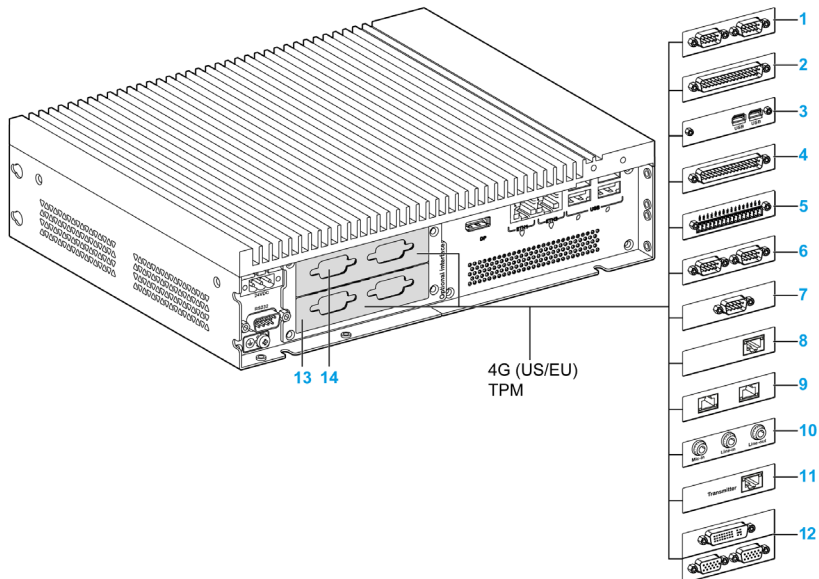

- 1 2 interfaces RS-232, RS-422/485
- 2 4 interfaces RS-232, RS-422/485
- 3 Interfaz USB
- 4 Interfaz DIO
- 5 Interfaz de entrada analógica
- 6 Interfaz CANopen
- 7 Interfaz Profibus DP
- 8 1 interfaz Ethernet IEEE1588
- 9 2 interfaces Ethernet PoE o 2 interfaces EtherCat
- 10 Interfaz de audio
- 11 Transmisor
- 12 Interfaz VGA y DVI para Box Celeron/Core i7
- 13 Interfaz opcional 1
- 14 Interfaz opcional 2

En la tabla se muestra el tipo y el número de referencia de la interfaz opcional:

Designación	Número de referencia	Interfaz	Tipo:		
			Tarjeta mini PCIe	Placa de interfaz	Conector del sistema
Interfaz RS-232, RS-422/485	PFXZPBMPR42P2	2 RS-422/485 aisladas	1	1	–
	PFXZPBMPR44P2	4 RS-422/485	1	1	–
	PFXZPBMPR22P2	2 RS-232 aisladas	1	1	–
	PFXZPBMPR24P2	4 RS-232	1	1	–
Interfaz DIO	PFXZPBMPX16Y82	16 DI / 8 DO	1	1	–
Interfaz de entrada analógica	PFXZPBMPAVI8	8 entradas analógicas	1	1	–
Interfaz Ethernet	PFXZPBMPRE2	1 Ethernet gigabit IEEE1588	1	1	–
	PFXZPBMPPE2	2 Ethernet gigabit PoE	1	1	–
	PFXZPBMPPECATM2	1 EtherCAT	1	1	–
Interfaz CANopen	PFXZPBMPCANM2	2 CANopen	1	1	–
Interfaz Profibus DP	PFXZPBMPPPBM2	1 maestro Profibus DP con MRAM	1	1	–
Interfaz USB	PFXZPBMPUS2P2	2 USB 3.0	1	1	–
Interfaz de audio Box Celeron/Core i7	PFXZPBPHAU2	1 Audio	–	1	1
Transmisor para PS5000	PFXZPBMPTX2	1 transmisor para PS5000	1	1	–
Interfaz mini PCIe de audio para Box Atom	PFXZPBMPAU2	1 Audio	1	1	–
Interfaz - DVI-I	PFXZPBMPDV2	1 DVI-I	1	1	–
Interfaz - VGA y DVI-D para Box Celeron/Core i7	PFXZPBMPVGDV2	2 VGA y 1 DVI-D	1	2	–
Interfaz celular	PFXZPBPHMC2	Módulo celular: GPRS/GSM y antena	1	–	–
Interfaz 4G para EE. UU.	PFXZPBMP4GU2	Interfaz 4G para EE. UU. antena	1	–	–
Interfaz 4G para UE/Asia	PFXZPBMP4GE2	Interfaz 4G para UE/ Asia antena	1	–	–
Interfaz de ciberseguridad TPM	PFXZPBTPM22	–	–	–	1

## Instalación de la interfaz

Antes de instalar o extraer una tarjeta mini PCIe, apague el sistema operativo Windows correctamente y desconecte la alimentación del dispositivo.

Las Box PFXPP2B, PFXPU2B, PFXPP27, PFXPP2J, PFXPU27, PFXPU2J y el Adaptador de pantalla PFXZPPDADDP2 están clasificados como ubicaciones peligrosas de Clase I y División 2 (consulte el capítulo "Certificaciones y estándares"). Tenga en cuenta lo siguiente:

### ADVERTENCIA

#### PELIGRO DE EXPLOSIÓN

- Compruebe siempre la adecuación de su dispositivo a la norma ANSI/ISA 12.12.01 y CSA C22.2 N.º 213 para ubicaciones peligrosas antes de instalarlo o utilizarlo en una ubicación peligrosa.
- Para encender o apagar una unidad Box instalada en un lugar peligroso de Clase I, División 2, debe realizar una de las siguientes acciones:
  - Utilizar un conmutador situado fuera del entorno peligroso, o bien
  - Utilizar un conmutador certificado para el funcionamiento en interior de zonas peligrosas de Clase I, División 1.
- La sustitución de cualquier componente puede afectar a la adecuación de la unidad para el funcionamiento en ubicaciones peligrosas de Clase I, División 2.
- No conecte ni desconecte el equipo a menos que la alimentación eléctrica esté apagada, o se tenga la certeza de que la zona no es peligrosa. Esto se aplica a todas las conexiones, incluidas las de alimentación, tierra, serie, paralelo, red y USB traseras.
- No utilice nunca cables no apantallados o sin conexión a tierra en ubicaciones peligrosas.
- Cuando el equipo sea cerrado, mantenga las puertas y aberturas de la envolvente cerradas en todo momento para evitar la acumulación de sustancias extrañas dentro de la estación de trabajo.
- No abra la tapa ni utilice los conectores USB en ubicaciones peligrosas.
- No deje el dispositivo expuesto a la luz solar directa o a una fuente de rayos UV.

**El incumplimiento de estas instrucciones puede causar la muerte, lesiones serias o daño al equipo.**

Los dispositivos Box PFXPL2B5, PFXPL2B6, PFXP•2L, PFXP•2N y las módulos de pantalla PFXPPD5800WP, PFXPPD5900WP no son ubicaciones clasificadas como peligrosas.

### PELIGRO

#### POSIBILIDAD DE EXPLOSIÓN EN UBICACIONES PELIGROSAS

No use estos productos en ubicaciones peligrosas.

**El incumplimiento de estas instrucciones podrá causar la muerte o lesiones serias.**

### AVISO

#### DESCARGA ELECTROSTÁTICA

Adopte las medidas de protección necesarias contra descargas electrostáticas antes de intentar retirar la cubierta de Box.

**El incumplimiento de estas instrucciones puede causar daño al equipo.**

## ⚠ ATENCIÓN

### HARDWARE SUELTO O CON PAR DE APRIETE EXCESIVO

- No aplique un par de apriete superior a 0,5 Nm (4.5 lb-in) al apretar los tornillos de los elementos de fijación de instalación, de la envoltura, de los accesorios o del bloque de terminales. Si aprieta demasiado los tornillos, puede dañar la sujeción de la instalación.
- Cuando fije o retire los tornillos, asegúrese de que no se caigan dentro del chasis de la unidad Box.

**El incumplimiento de estas instrucciones puede causar lesiones o daño al equipo.**

**NOTA:** Desconecte la alimentación antes de realizar este procedimiento.

En la tabla se describe cómo instalar una interfaz de Box Celeron/Core i7 (PFXPU/PFXPP):

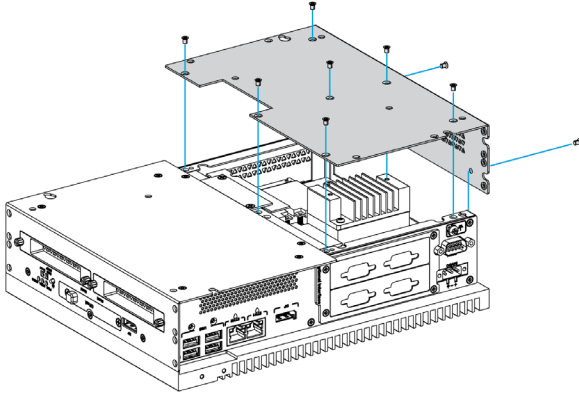
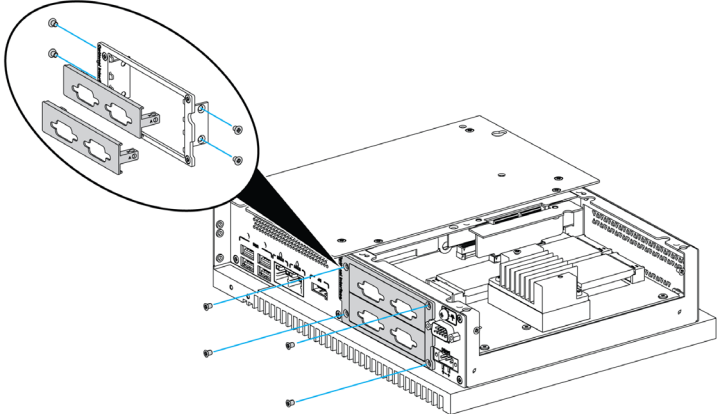
Paso	Acción
1	Desconecte el cable de alimentación de Box.
2	Toque la carcasa o la conexión a tierra (no la fuente de alimentación) para liberar cualquier carga electrostática de su cuerpo.
3	Desatornille los nueve tornillos de la cubierta y retírela:  
4	Inserte la interfaz en la ranura de la unidad Box Celeron/Core i7 y fíjela al Box con cuatro tornillos:  
<p><b>NOTA:</b> El par de apriete recomendado para apretar estos tornillos es de 0,5 Nm (4,5 lb-in).</p>	

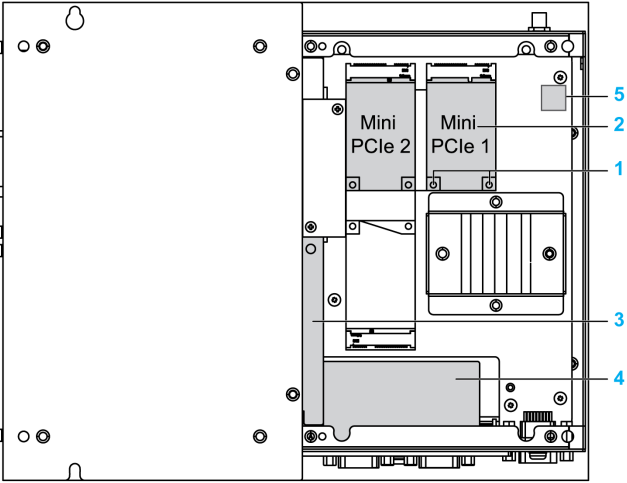
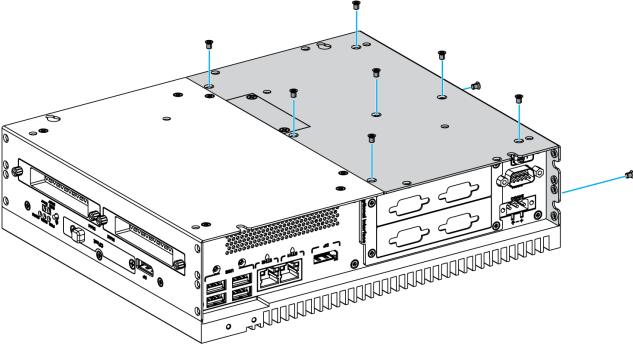
Paso	Acción
5	<p data-bbox="351 204 1236 253">Inserte la tarjeta mini PCIe en el conector de la tarjeta de expansión del Box Celeron y fíjela con dos tornillos:</p>  <p data-bbox="351 759 557 884"> <b>1</b> Tornillos  <b>2</b> Tarjeta mini PCIe  <b>3</b> Conector  <b>4</b> Interfaz opcional  <b>5</b> Módulo TPM </p> <p data-bbox="351 913 865 933">Los conectores son para la interfaz USB y la de audio.</p> <p data-bbox="351 952 426 971"><b>NOTA:</b></p> <ul data-bbox="351 981 1229 1083" style="list-style-type: none"> <li>● Si utiliza una tarjeta mini PCIe con un cable externo conectado, instale una abrazadera u otro dispositivo para fijar el cable.</li> <li>● Se necesita un destornillador Phillips de tipo 2 de tamaño. El par de apriete recomendado para apretar estos tornillos es de 0,5 Nm (4,5 lb-in).</li> </ul>
6	<p data-bbox="351 1099 872 1118">Vuelva a colocar la cubierta y fíjela con nueve tornillos:</p>  <p data-bbox="351 1522 1215 1541"><b>NOTA:</b> El par de apriete recomendado para apretar estos tornillos es de 0,5 Nm (4,5 lb-in).</p>

En la tabla se describe cómo instalar una interfaz de Box Atom (PFXPL2B5, PFXPL2B6/PFXPL2B2, PFXPL2B4):

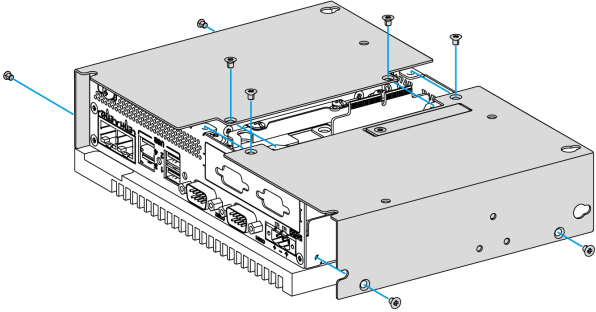
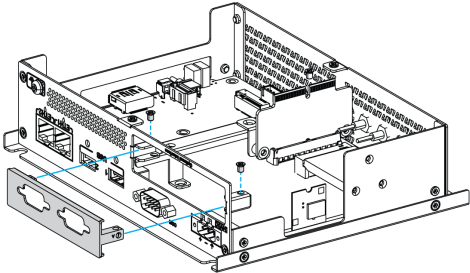
Paso	Acción
1	Desconecte el cable de alimentación de Box.
2	Toque la carcasa o la conexión a tierra (no la fuente de alimentación) para liberar cualquier carga electrostática de su cuerpo.
3	Desatornille los ocho tornillos de las cubiertas y retírelos: 
4	Inserte la interfaz en la ranura de la unidad Box Atom y fjela al Box con dos tornillos:  <b>NOTA:</b> El par de apriete recomendado para apretar estos tornillos es de 0,5 Nm (4,5 lb-in).

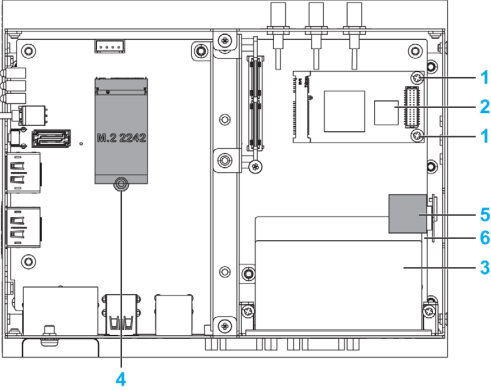
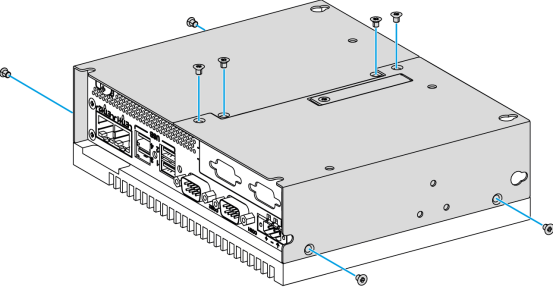
Paso	Acción
5	<p data-bbox="351 204 1232 253">Inserte la tarjeta mini PCIe en el conector de la tarjeta de expansión del Box Atom y fíjela con dos tornillos:</p>  <p data-bbox="351 658 1067 817"> <b>1</b> Tornillos de tamaño M2 (incluidos en los accesorios del dispositivo Box)  <b>2</b> Tarjeta mini PCIe  <b>3</b> Interfaz opcional  <b>4</b> Tarjeta M.2 para PFXPL2B1, PFXPL2B2, PFXPL2B3, PFXPL2B4  <b>5</b> Módulo TPM  <b>6</b> Conector         </p> <p data-bbox="351 842 865 865">Los conectores son para la interfaz USB y la de audio.</p> <p data-bbox="351 880 426 904"><b>NOTA:</b></p> <ul data-bbox="351 909 1229 1010" style="list-style-type: none"> <li>● Si utiliza una tarjeta mini PCIe con un cable externo conectado, instale una abrazadera u otro dispositivo para fijar el cable.</li> <li>● Se necesita un destornillador Phillips de tipo 2 de tamaño. El par de apriete recomendado para apretar estos tornillos es de 0,5 Nm (4,5 lb-in).</li> </ul>
6	<p data-bbox="351 1029 938 1052">Coloque de nuevo las cubiertas y fíjelas con los ocho tornillos:</p>  <p data-bbox="351 1396 1218 1420"><b>NOTA:</b> El par de apriete recomendado para apretar estos tornillos es de 0,5 Nm (4,5 lb-in).</p>

## Descripción de la interfaz 16DI/8DO

### Introducción

El módulo PFXZPBMPX16Y82 se considera un módulo de entradas/salidas digitales. Se puede asociar con una tarjeta de terminales de segmento DIN y es compatible con la tarjeta mini PCIe.

Durante la instalación de la tarjeta, no es necesario configurar puentes ni conmutadores DIP. En su lugar, todas las configuraciones relacionadas con el bus, como por ejemplo la dirección básica de E/S e interrupciones se realizan automáticamente mediante la función Plug-and-Play.

La unidad PFXZPBMPX16Y82 dispone de un conmutador DIP integrado que es útil para definir cada ID de la tarjeta cuando se han instalado varios módulos de interfaz 16DI/8DO.

La unidad PFXZPBMPX16Y82 ofrece dos entradas de contador que pueden realizar el recuento de eventos, la medición de frecuencia y la medición del ancho de pulsos. Los contadores de la interfaz tienen una función de interrupción por coincidencia de valor de contador. Cuando se habilita la función de interrupción, se genera una señal de interrupción si el valor del contador alcanza un valor preestablecido. El contador seguirá contando hasta que se produzca un desborde; entonces volverá al valor de restablecimiento cero y se reanudará el proceso de recuento. Puede configurar cada uno de los canales del contador para que cuente señales de flanco descendente (de alto a bajo) o de flanco ascendente (de bajo a alto).

En la figura se muestra la interfaz 16DI/8DO:

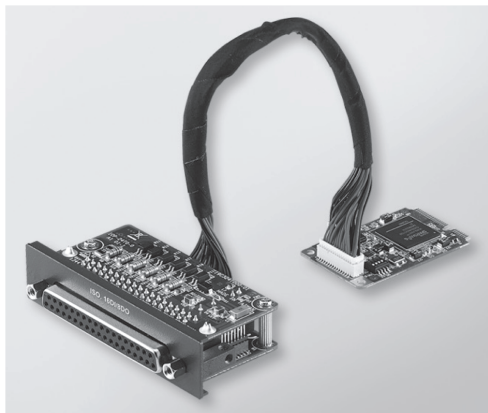

En la figura se muestra el cable y la tarjeta de terminales de segmento DIN 16DI/16DO:





En la figura siguiente se muestran las dimensiones de la interfaz 16DI/8DO:

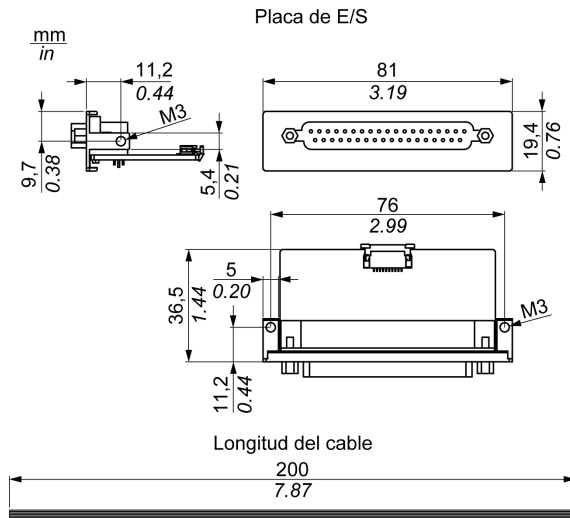

### Interfaz 16DI/8DO

En la tabla siguiente se muestran los datos técnicos de la interfaz 16DI/8DO:

Elemento	Características
General	
Tipo de bus	Tarjeta mini PCIe revisión 1.2
Conectores	1 conector D-Sub de 37 pines
Consumo de energía	Típico: 400 mA a 3,3 V CC, máximo: 520 mA a 3,3 V CC
Entrada digital aislada	
Canales de entrada	16
Tensión de entrada (contacto húmedo)	Lógica 0: de 0 a 3 V CC; lógica 1: de 10 a 30 V CC
Tensión de entrada (contacto seco)	Lógica 0: abierta, lógica 1: cortocircuito con la puesta a tierra
Corriente de entrada	10 V CC a 2,97 mA, 20 V CC a 6,35 mA, 30 V CC a 9,73 mA
Resistencia de entrada	5 K $\Omega$
Canales que admiten interrupción	2, IDI0 e IDI8
Protección contra aislamiento	2.500 V CC
Protección contra sobretensiones	70 V CC
Protección contra ESD	4 kV (contacto) 8 kV (aire)
Respuesta de aislante óptico	50 $\mu$ s
Salida digital aislada	
Canales de salida	8
Tipo de salida	MOSFET
Tensión de salida	5-30 V CC
Corriente de común positivo	Máxima: 100 mA/canal

Elemento	Características
Protección contra aislamiento	2.500 V CC
Respuesta de aislante óptico	50 µs
Contador	
Canales	2
Resolución	32 bits
Máxima frecuencia de entrada	1 kHz

### Conexiones 16DI/8DO

En la tabla se muestran las asignaciones de los 37 pines del conector D-Sub:

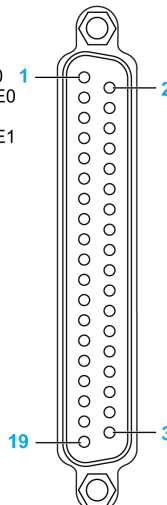
Asignación	Descripción	Conector de D-Sub de 37 pines	
IDI0...15	Entrada digital aislada		
ID0...7	Salida digital aislada		
ECOM0	Común externo de IDI0...7		
ECOM1	Común externo de IDI8...15		
PCOM	Diodo de ejecución libre común para IDO		
EGND	Tierra externa		
GATE0...1	Entrada de la puerta del contador		
CLK0...1	Entrada de reloj de contador n		
N/C	No conectado		
			IDI 0 / CLK0 IDI 2 / GATE0 IDI 4 / CLK1 IDI 6 / GATE1 IDI 8 IDI 10 IDI 12 IDI 14 ECOM0 PCOM IDO 0 IDO 2 IDO 4 IDO 6 N/C N/C N/C N/C N/C
			IDI 1 IDI 3 IDI 5 IDI 7 IDI 9 IDI 11 IDI 13 IDI 15 ECOM1 EGND IDO 1 IDO 3 IDO 5 IDO 7 N/C N/C N/C N/C

**Conexiones de tarjeta de los terminales del segmento DIN 16DI/16DO**

La tabla muestra las asignaciones de los pines del bloque de terminales:

Pin	Descripción
1	IDI 0 / CLK 0
2	IDI 2 / GATE 0
3	IDI 4 / CLK 1
4	IDI 6 / GATE 1
5	IDI 8
6	IDI 10
7	IDI 12
8	IDI 14
9	ECOM0
10	PCOM
11	IDO 0
12	IDO 2
13	IDO 4
14	IDO 6
15	N/C
16	N/C
17	N/C
18	N/C
19	N/C
20	IDI 1
21	IDI 3
22	IDI 5
23	IDI 7
24	IDI 9
25	IDI 11
26	IDI 13
27	IDI 15
28	ECOM1
29	EGND
30	IDO 1
31	IDO 3
32	IDO 5
33	IDO 7
34	N/C
35	N/C
36	N/C
37	N/C
38	FG

El par de apriete recomendado para apretar estos tornillos es de 0,4 Nm (3,54 lb-in).

La sección transversal del conductor conectado es:

- Cable simple o trenzado: de 0,5 a 2,5 mm<sup>2</sup> (AWG de 24 a 12)
- Terminal de barra: de 0,25 a 1,5 mm<sup>2</sup>
- Longitud de cable que se debe pelar: de 7 a 8 mm

### Configuración de conmutador y puente

El puente JP1 en la posición 0 (valor predeterminado) carga valores predeterminados al reiniciar (valor predeterminado). El puente JP1 en la posición 1 (habilitado) conserva el último estado después del reinicio.

En la tabla se muestra el conmutador SW1 que establece el ID de las interfaces 16DI/8DO:

ID3	ID2	ID1	ID0	ID	Conmutador SW1
1	1	1	1	0	
1	1	1	0	1	
1	1	0	1	2	
1	1	0	0	3	
1	0	1	1	4	
1	0	1	0	5	
1	0	0	1	6	
1	0	0	0	7	
0	1	1	1	8	
0	1	1	0	9	
0	1	0	1	10	
0	1	0	0	11	
0	0	1	1	12	
0	0	1	0	13	
0	0	0	1	14	
0	0	0	0	15	

### Tabla de compatibilidad

Número de referencia	Descripción	PFXPP/PFXPU	PFXPL2B5, PFXPL2B6/PFXPL2B2, PFXPL2B4
PFXZPBMPX16Y82	Interfaz 16 DI/8DO, 1 x DB 37, cable de 2 m	Sí	Sí

## Tendido de cables

Box Atom:



PFXPP/PFXPU:

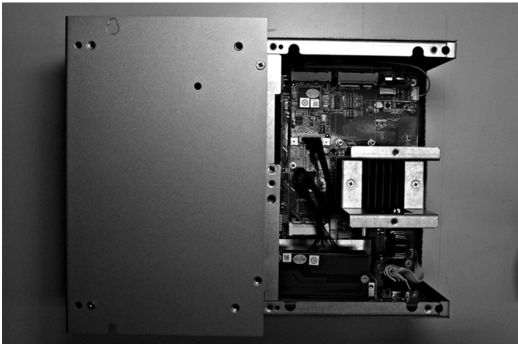

## Administrador de dispositivos e instalación de hardware

Primero instale la interfaz opcional en el Box y, a continuación, instale el controlador. El soporte de instalación del controlador de la interfaz 16DI/8DO se incluye en el soporte de recuperación (llave USB). Después de instalar la interfaz, puede verificar si se ha instalado correctamente en el sistema mediante el **Administrador de dispositivos**.

**NOTA:** Si ve el nombre del dispositivo en la lista, pero está marcado con un signo de exclamación !, significa que la interfaz no se ha instalado correctamente. En ese caso, elimine el dispositivo del **Administrador de dispositivos** seleccionando el nombre del dispositivo y pulse el botón **Eliminar**. A continuación, repita el proceso de instalación del controlador.

Cuando la interfaz 16DI/8DO se haya instalado correctamente en el Box, podrá configurar el dispositivo mediante el navegador.

## Descripción de la interfaz de 8 entradas analógicas

### Introducción

El dispositivo PFXZPBMPAVI8 está clasificado como un módulo de entradas analógicas. Es compatible con la tarjeta mini PCIe.

En la figura se muestra la interfaz de 8 entradas analógicas:

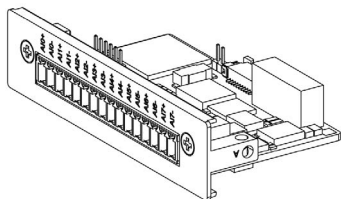

En la siguiente figura se muestran las dimensiones:

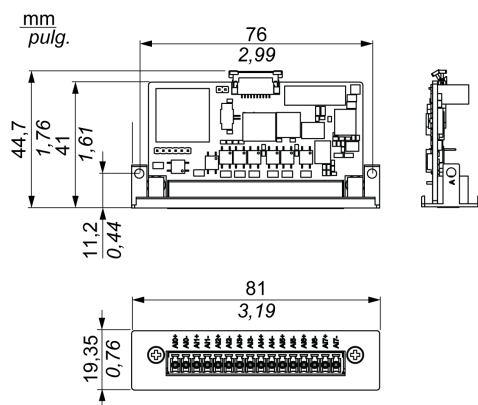

### Características

En la tabla siguiente se muestran datos técnicos:

Elemento	Características
Entrada canal	8 (diferencial)
Rango de entrada	0...10 V
Precisión	± 0,1 % o superior (tensión) a 25 °C
Resolución	16 bits
Calibración	Calibración automática
Tasa de muestreo	10 muestras/segundo para el total de canales (cuando hay activados ocho canales, promedio de 1 muestra/segundo por canal)
Desviación de respuesta	± 25 ppm

## Conexiones de las 8 entradas analógicas

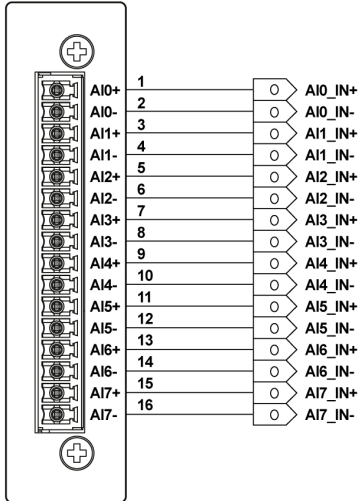

## Tabla de compatibilidad

Número de referencia	Descripción	PFXPP/PFXPU	PFXPL2B5, PFXPL2B6/PFXPL2B2, PFXPL2B4
PFXZPBMPAVI8	Interfaz de 8 entradas analógicas	Sí	Sí

## Tendido de cables



### Administrador de dispositivos e instalación de hardware

Primero instale la interfaz opcional en el Box y, a continuación, instale el controlador. El soporte de instalación del controlador de la interfaz de 8 entradas analógicas se incluye en el soporte de recuperación (llave de memoria USB). Después de instalar la interfaz, puede verificar si se ha instalado correctamente en el sistema mediante el **Administrador de dispositivos**.

**NOTA:** Si ve el nombre del dispositivo en la lista, pero está marcado con un signo de exclamación !, significa que la interfaz no se ha instalado correctamente. En ese caso, elimine el dispositivo del **Administrador de dispositivos** seleccionando el nombre del dispositivo y pulse el botón **Eliminar**. A continuación, repita el proceso de instalación del controlador.

Cuando la interfaz de 8 entradas analógicas se haya instalado correctamente en el dispositivo Box, podrá configurar el dispositivo con el navegador.

### Utilidad del módulo de entradas analógicas para System Monitor

**NOTA:**

A continuación se describen los dos métodos para obtener la información del módulo de entradas analógicas:

- Si va a utilizar la SKU de SO de IloT, obtenga la información del módulo de entradas analógicas en el nodo de entradas analógicas (*véase página 374*).
- En el caso de un SO con una SKU de System Monitor, instale el módulo de entradas analógicas desde la llave USB, en la lista de dispositivos de interfaz opcionales.

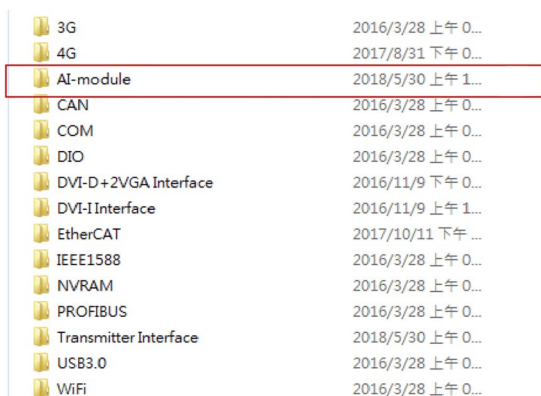

Los pasos siguientes explican cómo configurar el entorno antes de utilizar la utilidad de entrada analógica:

Paso	Acción
1	Instale el controlador (\ICDM v2.12.00 WHQL Certified.exe).
2	Instale los controladores (\VC_redist.x86.exe y \vcredist.x86.exe).
3	Copie EAPI_AI\ai_value_range_infor.json en C:\Windows.
4	Copie EAPI_AI\win32\libEApi-AI.dll en C:\Windows\SysWOW64.
5	Copie EAPI_AI\x64\libEApi-AI.dll en C:\Windows\System32.

**NOTA:** Puede obtener todos los archivos que necesita en **llave USB de recuperación:\Optional Interfaces drivers\AI-module**.



## Utilidad de módulo de entradas analógicas

The screenshot shows the 'AI\_Modules' utility interface. It features two side-by-side configuration panels for 'Device 1' and 'Device 2'. Each panel has a 'COM1' dropdown and a 'Search' button. Below these, the 'Name' is set to 'None', 'Channel Number' to 'None', and 'Firmware Version' to 'None'. There is a control area with 'Channel' and 'Input range' dropdowns and an 'Apply' button. At the bottom of each panel is a 'Refresh' button. Each panel contains a table with three columns: 'Channel', 'Value', and 'Input Range'. The data in both tables is identical, showing channels 0 through 7, all with a value of 0.00 and an input range of 0~10V.

Channel	Value	Input Range
0	0.00	0~10V
1	0.00	0~10V
2	0.00	0~10V
3	0.00	0~10V
4	0.00	0~10V
5	0.00	0~10V
6	0.00	0~10V
7	0.00	0~10V

Pasos	Descripción
Selección de puerto COM	Muestra los puertos COM en el dispositivo.
Botón Buscar	Obtiene toda la información del puerto COM seleccionado.
Nombre	Nombre del dispositivo. Por ejemplo, interfaz de 8 entradas analógicas, interfaz de 2 entradas analógicas
Número de canal	Canal 2, canal 8.
Versión de firmware	La versión del firmware.
Canal	Selección de canal: <ul style="list-style-type: none"> <li>● A: canal 2: 0-1</li> <li>● B: canal 8: 0-7</li> </ul>
Selección de rango de entrada	0-10 V, 4-20 mA: <ul style="list-style-type: none"> <li>● A: canal 2: 0-10 V, 4-20 mA</li> <li>● B: canal 8: 0-10 V</li> </ul>
Botón Aplicar	Establece el valor (canal, rango de entrada) para el módulo de entradas analógicas.
Botón Actualizar	Obtiene todos los valores del dispositivo.

Utilidades Buscar, Aplicar, Actualizar

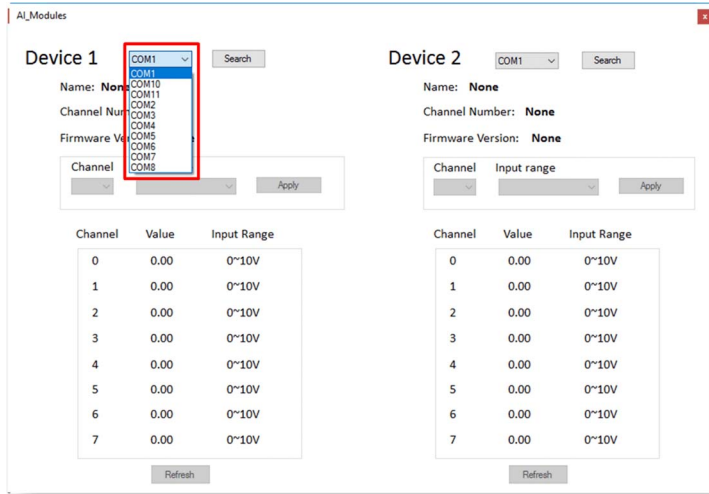
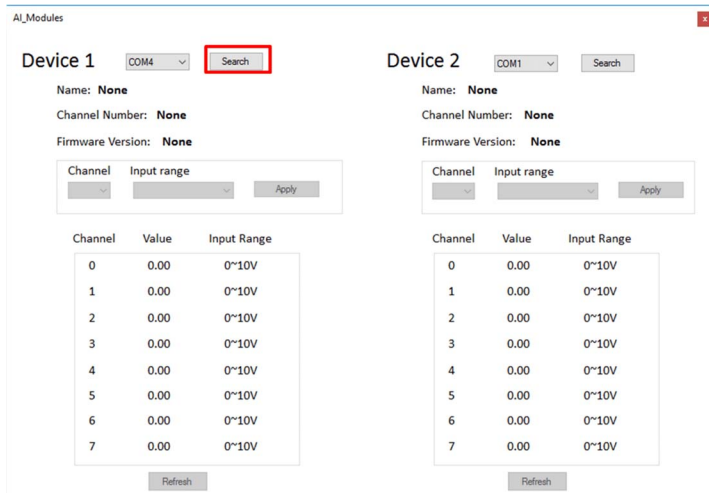
Paso	Acción
1	<p>Seleccione un puerto COM de la lista.</p> 
2	<p>Haga clic en <b>Buscar</b> para obtener toda la información del puerto COM seleccionado.</p> 
3	<p>Seleccione un número de canal y un rango de entrada en las listas.</p>

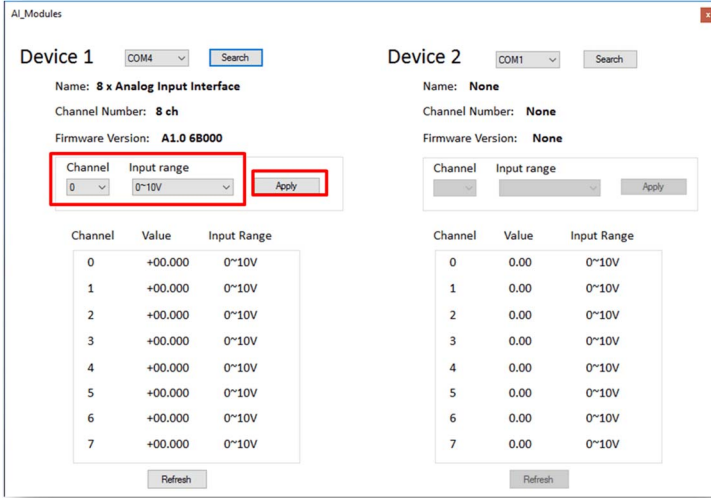
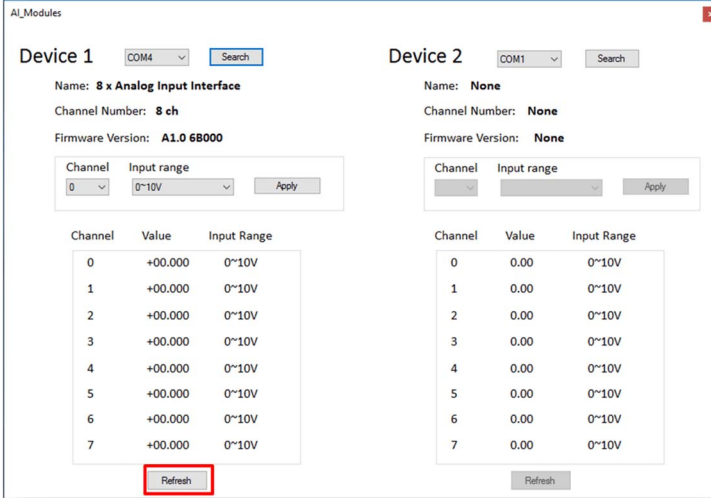
Paso	Acción																											
4	<p>Haga clic en <b>Aplicar</b> para establecer el valor.</p>  <p>The screenshot shows the configuration for Device 1 (COM4) and Device 2 (COM1). For Device 1, the channel is set to 0 and the input range is 0~10V. The 'Apply' button is highlighted with a red box. Below the configuration are two tables showing channel values and input ranges.</p> <table border="1"> <thead> <tr> <th>Channel</th> <th>Value</th> <th>Input Range</th> </tr> </thead> <tbody> <tr><td>0</td><td>+00.000</td><td>0~10V</td></tr> <tr><td>1</td><td>+00.000</td><td>0~10V</td></tr> <tr><td>2</td><td>+00.000</td><td>0~10V</td></tr> <tr><td>3</td><td>+00.000</td><td>0~10V</td></tr> <tr><td>4</td><td>+00.000</td><td>0~10V</td></tr> <tr><td>5</td><td>+00.000</td><td>0~10V</td></tr> <tr><td>6</td><td>+00.000</td><td>0~10V</td></tr> <tr><td>7</td><td>+00.000</td><td>0~10V</td></tr> </tbody> </table>	Channel	Value	Input Range	0	+00.000	0~10V	1	+00.000	0~10V	2	+00.000	0~10V	3	+00.000	0~10V	4	+00.000	0~10V	5	+00.000	0~10V	6	+00.000	0~10V	7	+00.000	0~10V
Channel	Value	Input Range																										
0	+00.000	0~10V																										
1	+00.000	0~10V																										
2	+00.000	0~10V																										
3	+00.000	0~10V																										
4	+00.000	0~10V																										
5	+00.000	0~10V																										
6	+00.000	0~10V																										
7	+00.000	0~10V																										
5	<p>Haga clic en <b>Actualizar</b> para volver a obtener toda la información.</p>  <p>The screenshot shows the same configuration as in step 4, but the 'Refresh' button at the bottom of the Device 1 configuration area is highlighted with a red box. The 'Value' column in the table below has updated to 0.00.</p> <table border="1"> <thead> <tr> <th>Channel</th> <th>Value</th> <th>Input Range</th> </tr> </thead> <tbody> <tr><td>0</td><td>0.00</td><td>0~10V</td></tr> <tr><td>1</td><td>0.00</td><td>0~10V</td></tr> <tr><td>2</td><td>0.00</td><td>0~10V</td></tr> <tr><td>3</td><td>0.00</td><td>0~10V</td></tr> <tr><td>4</td><td>0.00</td><td>0~10V</td></tr> <tr><td>5</td><td>0.00</td><td>0~10V</td></tr> <tr><td>6</td><td>0.00</td><td>0~10V</td></tr> <tr><td>7</td><td>0.00</td><td>0~10V</td></tr> </tbody> </table>	Channel	Value	Input Range	0	0.00	0~10V	1	0.00	0~10V	2	0.00	0~10V	3	0.00	0~10V	4	0.00	0~10V	5	0.00	0~10V	6	0.00	0~10V	7	0.00	0~10V
Channel	Value	Input Range																										
0	0.00	0~10V																										
1	0.00	0~10V																										
2	0.00	0~10V																										
3	0.00	0~10V																										
4	0.00	0~10V																										
5	0.00	0~10V																										
6	0.00	0~10V																										
7	0.00	0~10V																										

## Descripción de la interfaz RS-232, RS-422/485

### Introducción

Las series de PFXZPBMPR se consideran módulos de comunicación. Todas son compatibles con la tarjeta mini PCIe, incluidas las tarjetas de comunicación RS-232, RS-422/485 aisladas y no aisladas para control de automatización.

En la figura se muestran las interfaces RS-232, RS-422/485:



- 1 2 interfaces RS-232, RS-422/485
- 2 4 interfaces RS-232, RS-422/485
- 3 1 cable de interfaz

En la siguiente figura se muestran las dimensiones de las 2 interfaces RS-232, RS-422/485:

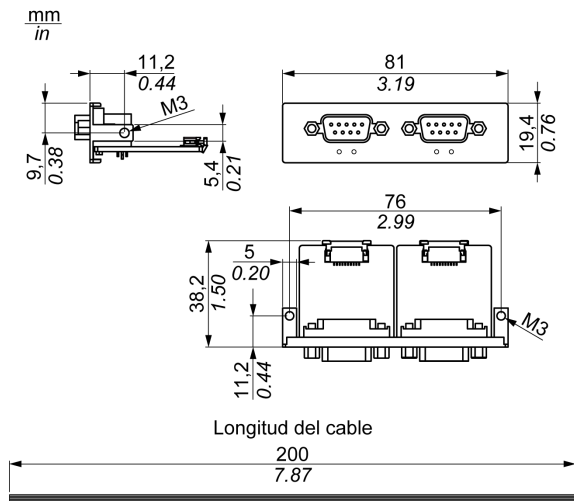

En la siguiente figura se muestran las dimensiones de las 4 interfaces RS-232, RS-422/485:

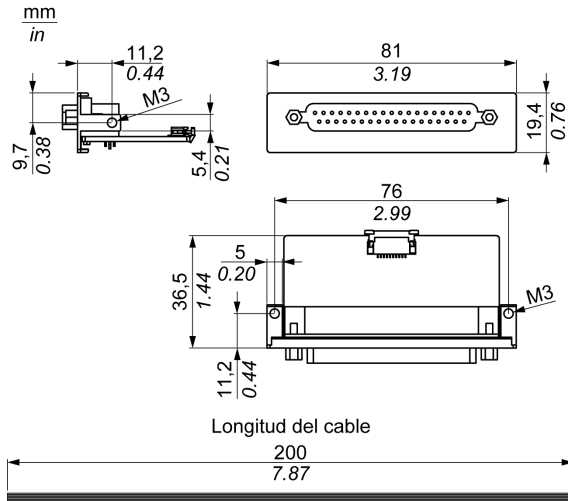

### Interfaz serie

En la tabla siguiente se muestran los datos técnicos de las interfaces serie:

Elemento	Características			
Número de referencia	PFXZPBMPR42P2	PFXZPBMPR22P2	PFXZPBMPR44P2	PFXZPBMPR24P2
General				
Tipo de bus	Tarjeta mini PCIe revisión 1.2			
Tipo	2 RS-422/485, eléctricamente aisladas	2 RS-232, eléctricamente aisladas	4 RS-422/485, eléctricamente no aisladas	4 RS-232, eléctricamente no aisladas
Conectores	2 conectores D-Sub de 9 pines		1 conector D-Sub de 37 pines	
Consumo de energía	3,3 V CC a 400 mA		3,3 V CC a 500 mA	
Comunicación				
Bits de datos	5, 6, 7, 8			
FIFO	128 bytes			
Control de flujo	RTS/CTS Xon/Xoff		RTS/CTS (no compatibles) Xon/Xoff	RTS/CTS Xon/Xoff
Paridad	Ninguno, impar, par, marca y espacio			
Bits de parada	1, 1,5, 2			
Velocidad de transferencia				
Velocidad de transferencia RS-232	115 kbps como máximo con longitud de cable $\leq$ 10 m 64 kbps como máximo con longitud de cable $\leq$ 15 m			
Velocidad de transferencia RS-422/485	115 kbps como máximo con longitud de cable $\leq$ 1200 m			

**Interfaz serie por cable**

En la tabla se muestran los datos técnicos de la interfaz serie por cable:

Elemento	Características	
Líneas de señal	Sección transversal del cable RS-232 Sección transversal del cable RS-422 Sección transversal del cable RS-485 Aislamiento del cable Resistencia del conductor Trenzado Blindaje	4 × 0,16 mm <sup>2</sup> (26 AWG), cable de cobre estañado 4 × 0,25 mm <sup>2</sup> (24 AWG), cable de cobre estañado 4 × 0,25 mm <sup>2</sup> (24 AWG), cable de cobre estañado Toma de tierra de protección ≤ 82 Ω/km Cables de par trenzado Apantallado doble con lámina de aluminio
Línea de conexión a masa	Sección transversal del cable Aislamiento del cable Resistencia del conductor	1 × 0,34 mm <sup>2</sup> (22 AWG/19), cable de cobre estañado Toma de tierra de protección ≤ 59 Ω/km
Revestimiento exterior	Material Características Blindaje del cable	Mezcla PUR Sin halógenos De cables de cobre estañado

### Conexiones de interfaz serie

Esta interfaz se usa para conectar el Box al equipo remoto mediante un cable. El conector es un conector D-Sub de 9 pines.

Al utilizar un cable largo del PLC para conectar al Box, es posible que el cable tenga un potencial eléctrico distinto del potencial eléctrico del panel, aunque ambos estén conectados a tierra.

El puerto serie que no está aislado tiene la tierra de señal (SG) y los terminales de tierra funcional conectados dentro del panel.

## ⚡ ⚠ PELIGRO

### DESCARGA ELÉCTRICA

- Realice una conexión directa entre el tornillo de conexión a tierra y tierra.
- No conecte a tierra otros dispositivos a través del tornillo de conexión a tierra de este dispositivo.
- Instale todos los cables según las normativas y requisitos locales. Si las normativas locales no requieren conexión a tierra, siga una guía fiable como la normativa eléctrica nacional de los EE. UU., artículo 800.

**El incumplimiento de estas instrucciones podrá causar la muerte o lesiones serias.**

En la tabla se muestran las asignaciones de los 9 pines del conector D-Sub:

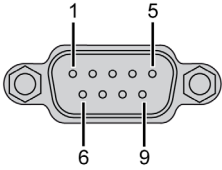
Pin	Asignación		
	RS-232	RS-422/485	
1	DCD	TxD-/Data-	Conector SUB-D de 9 pines: 
2	RxD	TxD+/Data+	
3	TxD	RxD+	
4	DTR	RxD-	
5	GND	GND/VEE	
6	DSR	RTS-	
7	RTS	RTS+	
8	CTS	CTS+	
9	RI	CTS-	

En la tabla se muestran las asignaciones de los 37 pines del conector D-Sub:

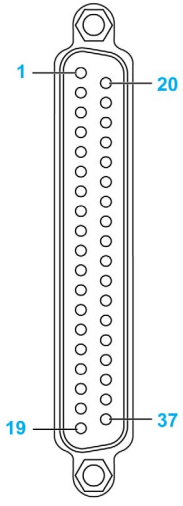
Pin	Asignación		
	RS-232	RS-422/485	
1	N.C.	N.C.	Conector de D-Sub de 37 pines: 
2	DCD3	TxD3-/Data3-	
3	GND	GND/VEE3	
4	CTS3	N.C.	
5	RxD3	TxD3/Data3	
6	RI4	N.C.	
7	DTR4	RxD4-	
8	DSR4	N.C.	
9	RTS4	N.C.	
10	TxD4	RxD4	
11	DCD2	TxD2-/Data2-	
12	GND	GND	
13	CTS2	N.C.	
14	RxD2	TxD2/Data2	
15	RI1	N.C.	
16	DTR1	RxD1-	
17	DSR1	N.C.	
18	RTS1	N.C.	
19	TxD1	RxD1	
20	RI3	N.C.	
21	DTR3	RxD3-	
22	DSR3	N.C.	
23	RTS3	N.C.	
24	TxD3	RXD3	
25	DCD4	TxD4-/Data4-	
26	GND	GND/VEE4	
27	CTS4	N.C.	
28	RxD4	TxD4/Data4+	
29	RI2	N.C.	
30	DTR2	RxD2-	
31	DSR2	N.C.	
32	RTS2	N.C.	
33	TxD2	RxD2	
34	DCD1	TxD1-/Data1-	
35	GND	GND/VEE1	
36	CTS1	N.C.	
37	RxD1	TxD1/Data1+	



Cualquier exceso de peso o carga en los cables de comunicación podría provocar la desconexión del equipo.

## ⚠ ATENCIÓN

### PÉRDIDA DE POTENCIA

- Asegúrese de que las conexiones de comunicación no fuercen en exceso los puertos de comunicación de Box.
- Fije con seguridad los cables de comunicación al panel o al armario.
- Utilice sólo cables D-Sub de 9 pines con un sistema de bloqueo en buen estado.

**El incumplimiento de estas instrucciones puede causar lesiones o daño al equipo.**

### Especificidad de la interfaz RS-485

**NOTA:** Deben utilizarse todos los pines de la interfaz predeterminada RS-422 para que funcione.

La línea RTS debe conmutarse cada vez que se envíe y se reciba el controlador. No hay conmutación de retorno automática. Esta opción no puede configurarse en Windows.

La caída de tensión provocada por la larga longitud de las líneas puede conducir a diferencias de potencial enorme entre las estaciones de bus, lo que puede obstaculizar la comunicación. Es posible mejorar la comunicación instalando un cable de toma de tierra con los otros cables.

**NOTA:** Cuando utiliza la comunicación RS-422/485 con los PLC, puede que sea necesario reducir la Velocidad de transmisión y aumentar el Tiempo de espera de transmisión.

### Configuración esclavo/maestro del interruptor DIP PFXZPBMPR42P2

En la tabla se muestra la configuración esclavo/maestro del interruptor DIP:

Puerto	Pin	Descripción
CN2	1-2	MRS-422 maestro
	2-3	RS-485/RS-422 esclavo (configuración predeterminada)

Configuración de la resistencia del terminal

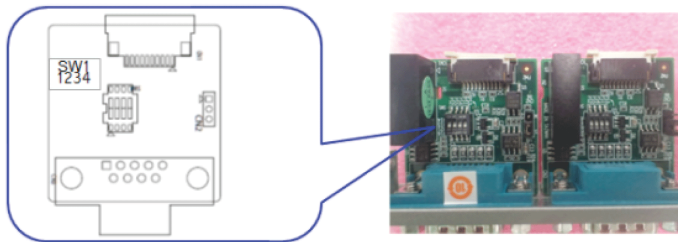

SW	Resistencia del terminal	Configuración del interruptor		Línea
SW1	120 Ω	1	ENCENDIDO	TxD.Data +/-
		2	ENCENDIDO	RxD +/-
		3	APAGADO	(Abierto)
		4		(Abierto)
	300 Ω	1	APAGADO	(Abierto)
		2		(Abierto)
		3	ENCENDIDO	TxD.Data +/-
		4	ENCENDIDO	RxD +/-

### Configuración esclavo/maestro del interruptor DIP PFXZPBMPR44P2

En la tabla se muestra la configuración esclavo/maestro del interruptor DIP:

Puerto COM	Interruptor	Pin	Ajuste	Descripción
COM1	SW1	1	ENCENDIDO	MRS-422 maestro
			APAGADO	RS-485/RS-422 esclavo (configuración predeterminada)
COM2		2	ENCENDIDO	MRS-422 maestro
			APAGADO	RS-485/RS-422 esclavo (configuración predeterminada)
COM3		3	ENCENDIDO	MRS-422 maestro
			APAGADO	RS-485/RS-422 esclavo (configuración predeterminada)
COM4		4	ENCENDIDO	MRS-422 maestro
			APAGADO	RS-485/RS-422 esclavo (configuración predeterminada)

### Configuración de la resistencia del terminal

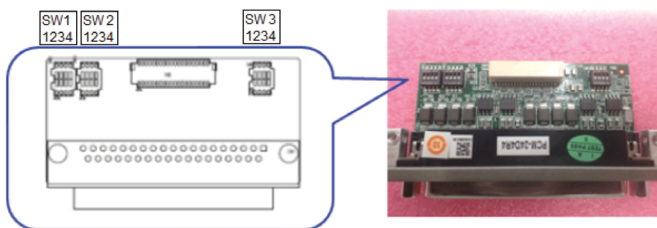

Puerto COM	Interruptor	Configuración del interruptor	Descripción de RS-422	Descripción de RS-485		
COM1	SW2	1	ENCENDIDO	120 Ω entre Tx+/Tx-	120 Ω entre Data+/Data-	
			APAGADO	Abierto (configuración predeterminada)		
		2	ENCENDIDO	120 Ω entre Rx+/Rx-	No válido	
			APAGADO	Abierto (configuración predeterminada)		
COM2		SW2	3	ENCENDIDO	120 Ω entre Tx+/Tx-	120 Ω entre Data+/Data-
				APAGADO	Abierto (configuración predeterminada)	
			4	ENCENDIDO	120 Ω entre Rx+/Rx-	No válido
				APAGADO	Abierto (configuración predeterminada)	
COM3	SW3		1	ENCENDIDO	120 Ω entre Tx+/Tx-	120 Ω entre Data+/Data-
				APAGADO	Abierto (configuración predeterminada)	
			2	ENCENDIDO	120 Ω entre Rx+/Rx-	No válido
				APAGADO	Abierto (configuración predeterminada)	
COM4		SW3	3	ENCENDIDO	120 Ω entre Tx+/Tx-	120 Ω entre Data+/Data-
				APAGADO	Abierto (configuración predeterminada)	
			4	ENCENDIDO	120 Ω entre Rx+/Rx-	No válido
				APAGADO	Abierto (configuración predeterminada)	

### Tabla de compatibilidad

Número de referencia	Descripción	PFXPP/PFXPU	PFXPL2B5, PFXPL2B6/PFXPL2B2, PFXPL2B4
PFXZPBMPR42P2	2 interfaces RS-422/485 aisladas	Sí	Sí
PFXZPBMPR44P2	4 interfaces RS-422/485, DB37, cable	Sí	Sí
PFXZPBMPR22P2	2 interfaces RS-232 aisladas	Sí	Sí
PFXZPBMPR24P2	4 interfaces RS-232, DB 37, cable	Sí	Sí

## Tendido de cables

Box Atom y PFXZPBMPR44P2:

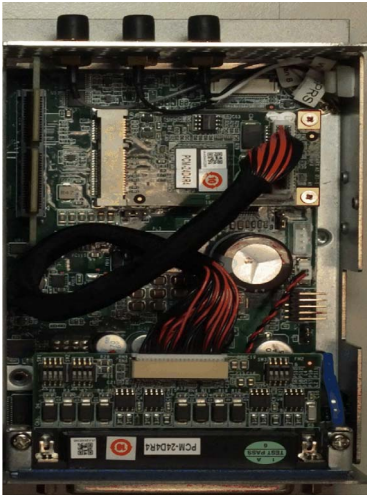

Box Atom y PFXZPBMPR24P2:



Box Atom y PFXZPBMPR42P2:



Box Atom y PFXZPBMPR22P2:



Box Celeron/Box Core i7 y PFXZPBMPR44P2:

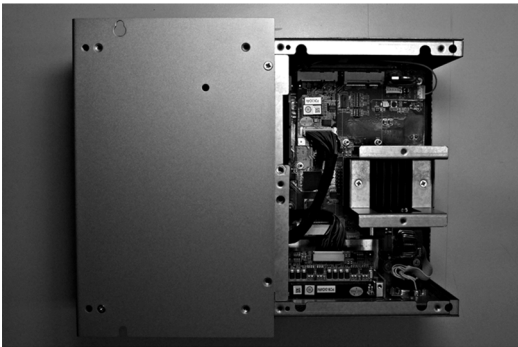

Box Celeron/Box Core i7 y PFXZPBMPR24P2:

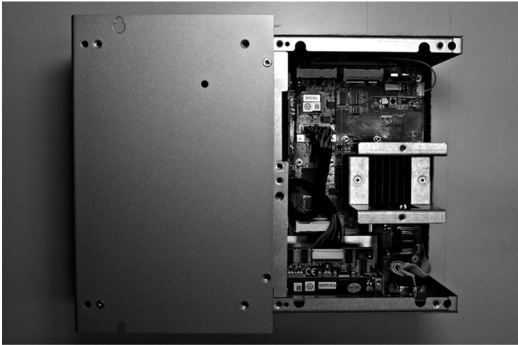

Box Celeron/Box Core i7 y PFXZPBMPR42P2:

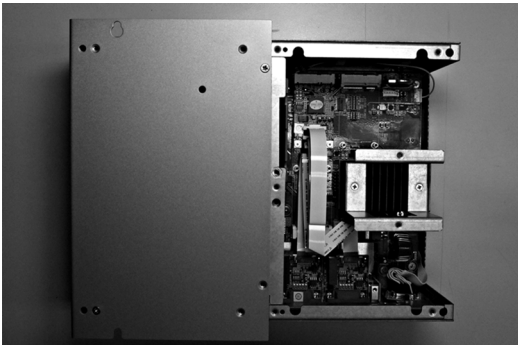

Box Celeron/Box Core i7 y PFXZPBMPR22P2:

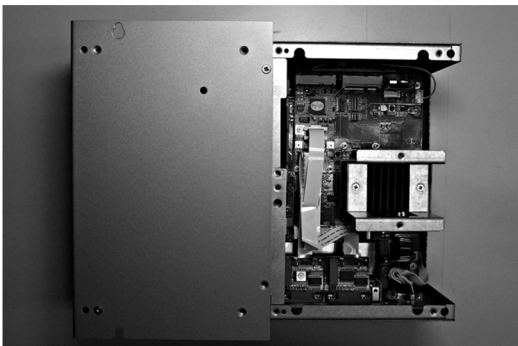

### Administrador de dispositivos e instalación de hardware

Primero instale la interfaz opcional en el Box y, a continuación, instale el controlador. El soporte de instalación del controlador se incluye en el soporte de recuperación (llave USB). Después de instalar la interfaz, puede usar el **Administrador de dispositivos** para comprobar que se ha instalado correctamente en su sistema.

## Descripción de la interfaz Ethernet IEEE

### Introducción

La PFXZPBMPRE2 está clasificada como comunicación industrial con el módulo de protocolo IEEE. Es compatible con la tarjeta mini PCIe.

La figura siguiente muestra la interfaz Ethernet:



La figura siguiente muestra las dimensiones de la interfaz Ethernet IEEE:

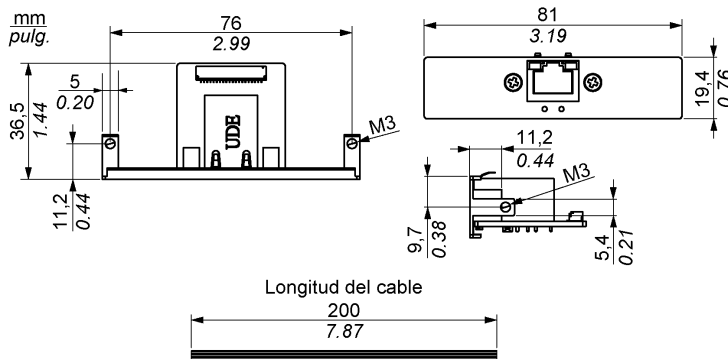

### Descripción de la interfaz Ethernet

La tabla siguiente muestra datos técnicos de la interfaz Ethernet:

Características	Valores
General	
Tipo de bus	Tarjeta Mini PCIe revisión 1.2
Conectores	1 × RJ45 GbE semidúplex/dúplex completo
Consumo de energía	Máx. 9 W a 3,3 V
Comunicación	
Velocidad	10/100/1000 base-TX, negociación automática
Soporte	Bastidores jumbo 9 K, soporte basado en hardware para una sincronización precisa a través de Ethernet, wake-on-LAN

Cualquier exceso de peso o carga en los cables de comunicación podría provocar la desconexión del equipo.

⚠ ATENCIÓN
PÉRDIDA DE POTENCIA
<ul style="list-style-type: none"> <li>● Asegúrese de que las conexiones de comunicación no fuercen en exceso los puertos de comunicación de Box.</li> <li>● Fije con seguridad los cables de comunicación al panel o al armario.</li> </ul> <p><b>El incumplimiento de estas instrucciones puede causar lesiones o daño al equipo.</b></p>

### Tabla de compatibilidad

Número de referencia	Descripción	PFXPU/PFXPP	PFXPL2B5, PFXPL2B6/PFXPL2B2, PFXPL2B4
PFXZPBMPRE2	Interfaz IEEE1588 TP, 1 × RJ45	Sí	Sí



## Tendido de cables

Box Atom:



Box Celeron/Box Core i7:

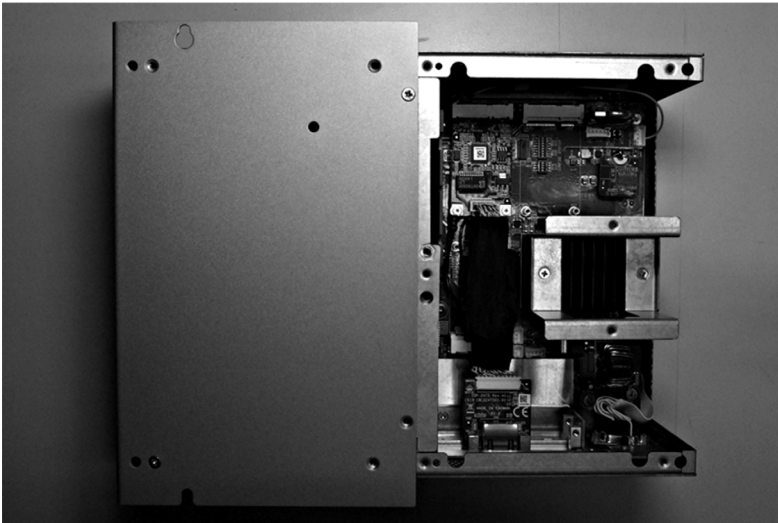

## Administrador de dispositivos e instalación de hardware

Instale primero la interfaz opcional en el Box y, a continuación, instale el controlador. El soporte de instalación del controlador se incluye en el soporte de recuperación (llave USB). Después de instalar la interfaz, puede usar el **Administrador de dispositivos** para comprobar que se ha instalado correctamente en su sistema.

## Descripción de la interfaz Ethernet PoE

### Introducción

La PFXZPBMPPE2 está clasificada como comunicación industrial con el módulo de protocolo IEEE. La PFXZPBMPPE2 admite 2 puertos Ethernet independientes 10/100/1000 base T(X) 802.3af compatibles con power-over-Ethernet. Con una entrada de alimentación de 24 V CC, PFXZPBMPPE2 arranca y es capaz de proporcionar hasta 2 × 15,4 vatios con una potencia de 48 V CC para un máximo de 2 puertos PoE en cada módulo. Permite suministrar alimentación a los dispositivos conectados, como, por ejemplo, las cámaras GigE basadas en PoE en los sistemas de inspección visual de la máquina, sin necesidad de utilizar inyector PoE individuales para dichas aplicaciones. Gracias a su protección contra sobrecargas de corriente o tensión en los puertos de LAN, PFXZPBMPPE2 es perfecto para cámaras IP de vigilancia Gigabit Ethernet en sistemas de transporte inteligentes, que también se benefician de un diseño de red principal Gigabit escalable compatible con PoE. Es compatible con la tarjeta mini PCIe.

La figura siguiente muestra la interfaz Ethernet PoE:

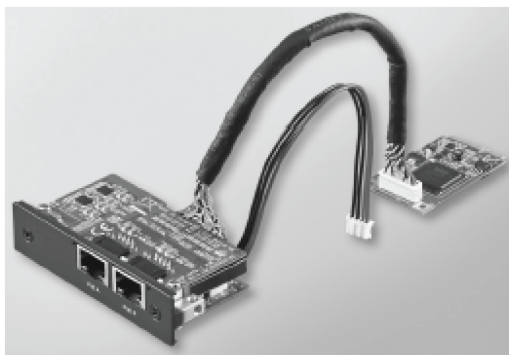

La figura siguiente muestra las dimensiones de la interfaz Ethernet PoE:

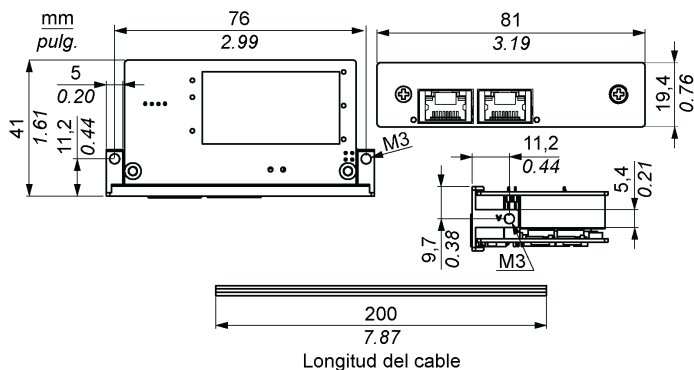

## Descripción de la interfaz Ethernet PoE

La tabla siguiente muestra datos técnicos de la interfaz Ethernet PoE:

Características	Valores
General	
Tipo de bus	Tarjeta Mini PCIe revisión 1.2
Conectores	2 × RJ45 GbE (gigabit Ethernet) semidúplex/dúplex completo
Puerto	2 × puertos Gigabit Ethernet
Compatibilidad	IEEE 802.3, IEEE 802.3u, IEEE 802.3ab, IEEE 802.3x, IEEE 802.3af.
Salida de PoE	48 V CC Admite 2 puertos PoE de hasta 2 × 15,4 W a 48 V CC
Comunicación	
Velocidad	10/100/1000 base-TX, negociación automática

Cualquier exceso de peso o carga en los cables de comunicación podría provocar la desconexión del equipo.

<b>⚠ ATENCIÓN</b>
<b>PÉRDIDA DE POTENCIA</b>
<ul style="list-style-type: none"> <li>• Asegúrese de que las conexiones de comunicación no fueren en exceso los puertos de comunicación de Box.</li> <li>• Fije con seguridad los cables de comunicación al panel o al armario.</li> </ul>
<b>El incumplimiento de estas instrucciones puede causar lesiones o daño al equipo.</b>

## Tabla compatible

Número de referencia	Descripción	PFXPU/PFXPP	PFXPL2B5, PFXPL2B6/PFXPL2B2, PFXPL2B4
PFXZBMPPE2	Interfaz POE, 2 × RJ45	Sí <sup>(1)</sup>	Sí
(1) No puede usarse junto con PFXZBMPTX2 o PFXZBMPUS2P2.			
No se pueden utilizar dos PFXZBMPPE2 al mismo tiempo.			

## Tendido de cables

Box Atom:



Box Celeron/Box Core i7:

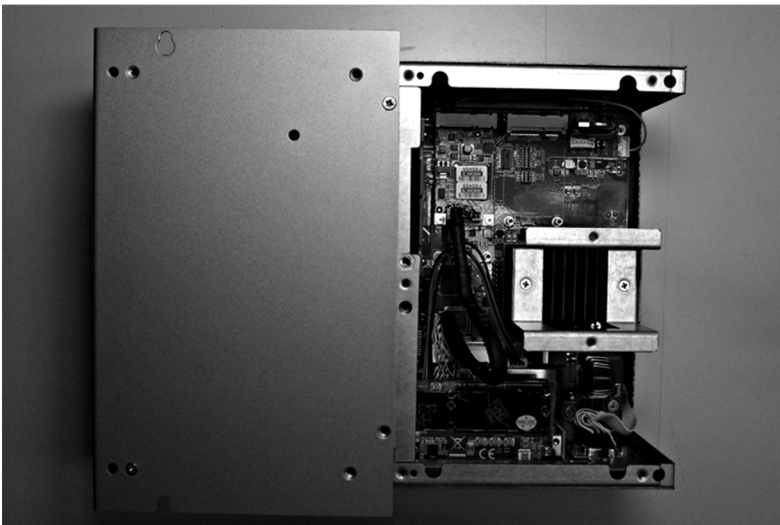

## Administrador de dispositivos e instalación de hardware

Instale primero la interfaz opcional en el Box y, a continuación, instale el controlador. El soporte de instalación del controlador se incluye en el soporte de recuperación (llave USB). Después de instalar la interfaz, puede usar el **Administrador de dispositivos** para comprobar que se ha instalado correctamente en su sistema.

## Descripción de la interfaz EtherCAT

### Introducción

PFXZPBMECATM2 está clasificada como comunicación industrial con el módulo de protocolo de bus de campo Realtime Ethernet. Es compatible con la tarjeta mini PCIe.

En la figura se muestra la interfaz EtherCAT:

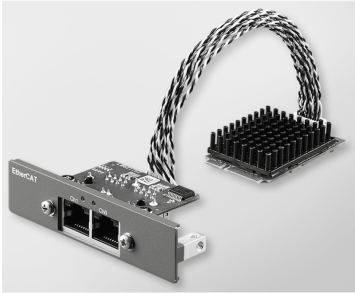

En la figura siguiente se muestran las dimensiones de la interfaz EtherCAT:

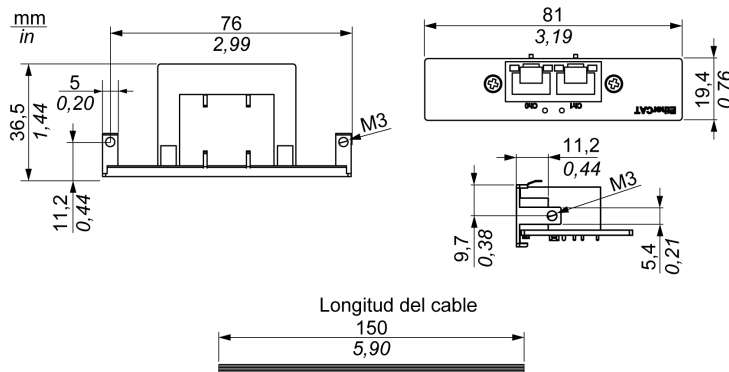

### Descripción de la interfaz EtherCAT

En la tabla siguiente se muestran datos técnicos:

Características	Valores
General	
Tipo de bus	Tarjeta mini PCIe revisión 1.2
Conectores	2 RJ45
Consumo de energía	Máx. 9 W a 3,3 V
Comunicación	
Velocidad	10/100/1000 base-TX, negociación automática
Soporte	Bastidores jumbo 9 K, soporte basado en hardware para una sincronización precisa a través de EtherCAT, wake-on-LAN

Cualquier exceso de peso o carga en los cables de comunicación podría provocar la desconexión del equipo.

## **⚠ ATENCIÓN**

### **PÉRDIDA DE POTENCIA**

- Asegúrese de que las conexiones de comunicación no fuercen en exceso los puertos de comunicación de Box.
- Fije con seguridad los cables de comunicación al panel o al armario.

**El incumplimiento de estas instrucciones puede causar lesiones o daño al equipo.**

### **Tabla de compatibilidad**

Número de referencia	Descripción	PFXPU/PFXPP	PFXPL2B5, PFXPL2B6/PFXPL2B2, PFXPL2B4
PFXZPBMPECATM2	Interfaz EtherCAT maestra	Sí	Sí

### **Tendido de cables**

Box Atom:



Box Celeron/Box Core i7:

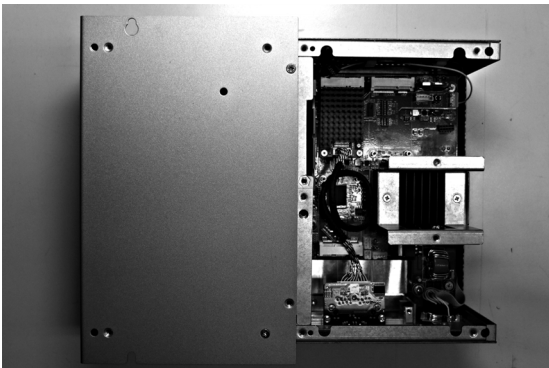

## Administrador de dispositivos e instalación de hardware

Instale primero la interfaz opcional en el Box y, a continuación, instale el controlador. El soporte de instalación del controlador se incluye en el soporte de recuperación (llave USB). Después de instalar la interfaz, puede usar el **Administrador de dispositivos** para comprobar que se ha instalado correctamente en su sistema.

### Instalación de la interfaz EtherCAT

En la tabla se describe cómo instalar una interfaz EtherCAT de la Box Atom:

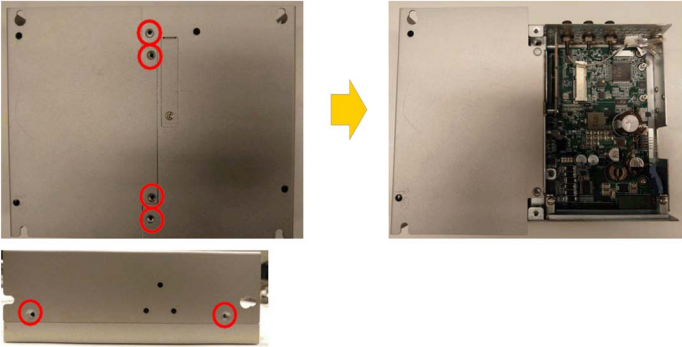
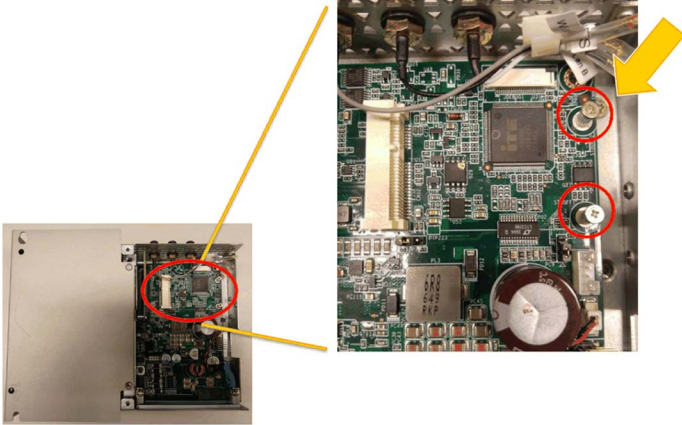
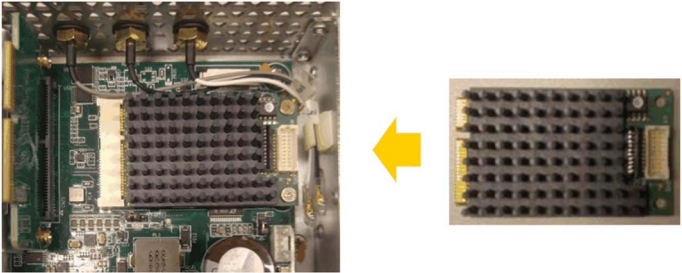
Paso	Acción
1	<p>Retire la cubierta del lado derecho:</p> 
2	<p>Afloje los tornillos:</p> 
3	<p>Instale la tarjeta mini PCIe EtherCAT en el conector:</p> 

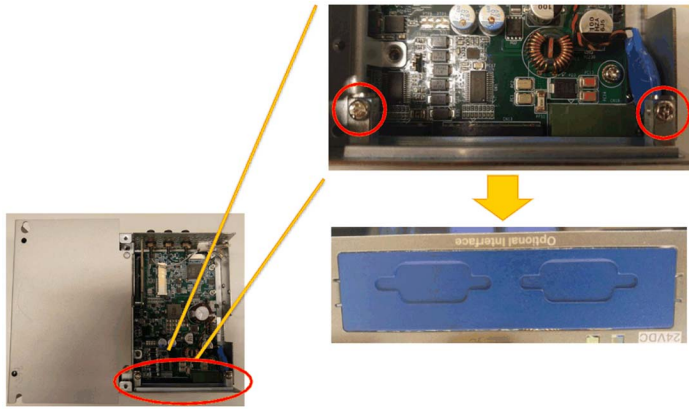
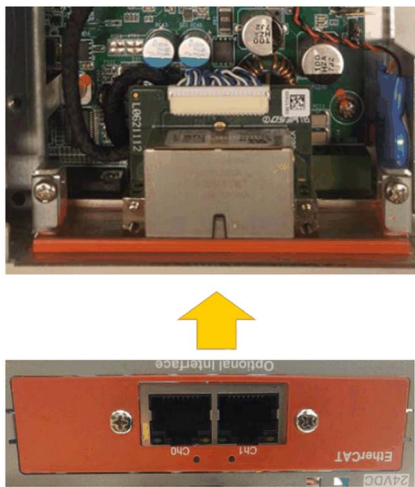
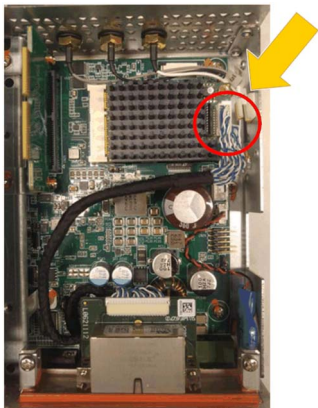

Paso	Acción
<p>4</p>	<p>Retire el soporte opcional para la interfaz:</p>  <p>Instale el soporte para la interfaz EtherCAT en la Box:</p> 
<p>5</p>	<p>Conecte el cable:</p> 



### **Instalación del controlador de la interfaz EtherCAT**

Para obtener más información, póngase en contacto con el servicio de atención al cliente en <http://www.pro-face.com/trans/en/manual/1001.html>.

### **Instalación de la comunicación EtherCAT**

Para obtener más información, póngase en contacto con el servicio de atención al cliente en <http://www.pro-face.com/trans/en/manual/1001.html>.

## Descripción de la interfaz CANopen

### Introducción

El módulo PFXZPBMP CANM2 está clasificado como un módulo de comunicación industrial con módulos de protocolo de bus de campo. Es compatible con la tarjeta mini PCIe.

En la figura se muestra la interfaz CANopen:

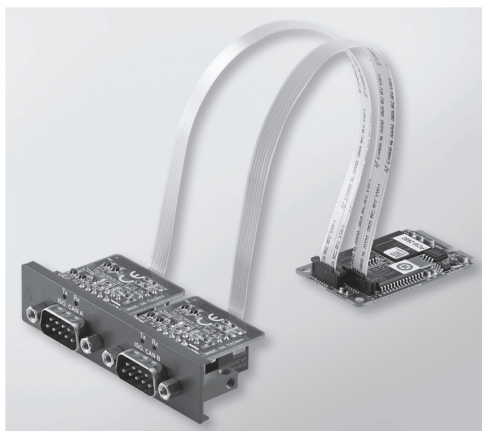

En la figura siguiente se muestran las dimensiones de la interfaz CANopen:

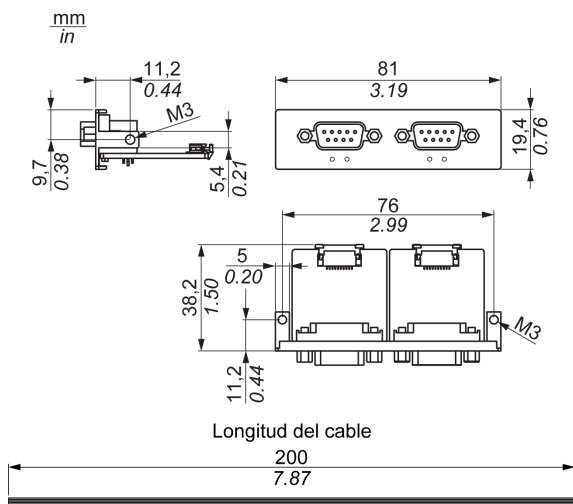

## Descripción de la interfaz CANopen

En la tabla siguiente se muestran los datos técnicos de la interfaz CANopen:

Características	Valores
General	
Tipo de bus	Tarjeta mini PCIe revisión 1.2
Conector	2 conectores D-Sub de 9 pines
Consumo de energía	400 mA a 5 V CC
Comunicación	
Protocolo	CAN 2.0 A/B
Admite señales	CAN_H, CAN_L
Velocidad	1 Mb/s
Frecuencia CAN	16 MHz
Resistencia de terminación	120 $\Omega$ (seleccionada por puente)

## Conexiones

Esta interfaz se usa para conectar el Box al equipo remoto mediante un cable. El conector es un conector D-Sub de 9 pines.

Al utilizar un cable largo del PLC para conectar al Box, es posible que el cable tenga un potencial eléctrico distinto del potencial eléctrico del panel, aunque ambos estén conectados a tierra.

En la tabla se muestran las asignaciones de los 9 pines del conector D-Sub:

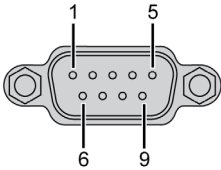
Pin	Asignación	Conector D-Sub macho de 9 pines
1	–	
2	CAN_L	
3	GND	
4	–	
5	–	
6	–	
7	CAN_H	
8	–	
9	–	

**NOTA:** Puede establecer la resistencia de terminación mediante el ajuste de puente. La posición (pin 1-2) corresponde al valor de la resistencia de terminación de 120 ohmios. La posición (pin 2-3) corresponde a los casos en los que no hay resistencia de terminación.

Cualquier exceso de peso o carga en los cables de comunicación podría provocar la desconexión del equipo.

## ⚠ ATENCIÓN

### PÉRDIDA DE POTENCIA

- Asegúrese de que las conexiones de comunicación no fuercen en exceso los puertos de comunicación de Box.
- Fije con seguridad los cables de comunicación al panel o al armario.
- Utilice sólo cables D-Sub de 9 pines con un sistema de bloqueo en buen estado.

**El incumplimiento de estas instrucciones puede causar lesiones o daño al equipo.**

### Tabla de compatibilidad

Número de referencia	Descripción	PFXPU/PFXPP	PFXPL2B5, PFXPL2B6/PFXPL2B2, PFXPL2B4
PFXZPBMPCANM2	Bus de campo de la interfaz, 2 x CANopen	Sí	Sí

### Tendido de cables

Box Atom:

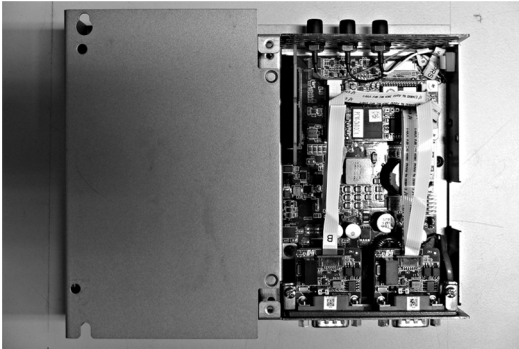

Box Celeron/Box Core i7:

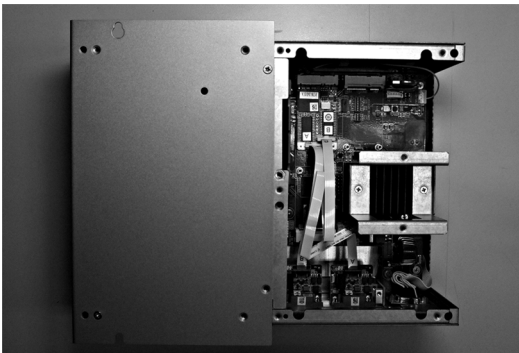

## Administrador de dispositivos e instalación de hardware

Primero instale la interfaz opcional en el Box y, a continuación, instale el controlador. El soporte de instalación del controlador de la interfaz CANopen se incluye en el soporte de recuperación (llave USB). Después de instalar la interfaz, puede verificar si se ha instalado correctamente en el sistema mediante el **Administrador de dispositivos**.

**NOTA:** Si ve el nombre del dispositivo en la lista, pero está marcado con un signo de exclamación !, significa que la interfaz no se ha instalado correctamente. En ese caso, elimine el dispositivo del **Administrador de dispositivos** seleccionando el nombre del dispositivo y pulse el botón **Eliminar**. A continuación, repita el proceso de instalación del controlador.

Cuando la interfaz CANopen se haya instalado correctamente en el Box, podrá configurar el dispositivo mediante el navegador.

La biblioteca de protocolos de CANopen ofrece una interfaz de programación de aplicaciones (API) C que permite acceder a la pila de nodos de protocolo de red CANopen. Es fácil usar, configurar, iniciar y supervisar los dispositivos CANopen sin preocuparse del bus CAN. Así, el desarrollador se puede centrar en las funciones de la aplicación CANopen:

- Leer y escribir el diccionario de objetos (local o por SDO)
- Controlar o supervisar el estado de NMT del nodo (maestro NMT)
- Modalidad de transmisión de PDO: a petición, por SYNC, por tiempo, por evento
- Admitir 512 TPDO y 512 RPDO
- Generador y consumidor de SYNC
- Generador y consumidor de Heartbeat
- Objetos de emergencia

## Descripción de la interfaz Profibus DP

### Introducción

El módulo PFXZPBMPBM2 está clasificado como módulo comunicación industrial con módulos de protocolo de bus de campo (maestro o esclavo Profibus DP). Es compatible con la tarjeta mini PCIe.

**NOTA:** Descargue el firmware y la configuración. Use el DTM maestro o esclavo correspondiente en el software de configuración SYCON.net (HILSCHER CIFS 90E-DP\ET\FMRIA/DVA/+ML).

En la figura se muestra la interfaz Profibus DP

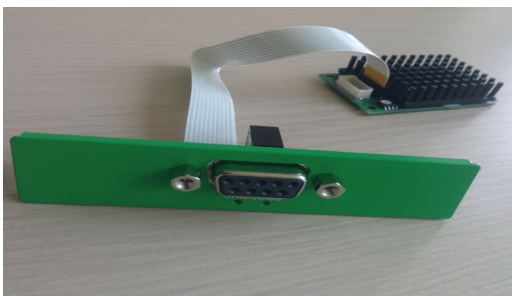

### Descripción de la interfaz Profibus DP

En la tabla siguiente se muestran los datos técnicos de la interfaz Profibus DP:

Características	Valores
General	
Tipo de bus	Tarjeta mini PCIe revisión 1.2
Conector	1 conector D-Sub de 9 pines
Memoria	8 Mb de SDRAM / 4 Mb de EPROM flash serie
Tamaño de la memoria de puerto doble	64 kbytes
Consumo de energía	600 mA a 3,3 V CC
Comunicación	
Protocolo	Profibus DP V1
Admite señales	RxD/TxD-P, RxD/TxD-N
Velocidad de transmisión	33 MHz
Dimensiones	60 × 45 × 9,5 mm (2,36 × 1,77 × 0,37 in)

## Especificación de Profibus DP

En la tabla se muestran las especificaciones de Profibus DP:

Características	Esclavo Profibus DP	Maestro Profibus DP
Máx. esclavo	–	125
Máx. datos cíclicos	244 bytes	244 bytes/esclavo
Lectura/escritura acíclica	6.240 bytes	
Cantidad máxima de módulos	24	–
Datos de configuración	244 bytes	244 bytes/esclavo
Datos de parámetros	237 bytes	

**NOTA:** Para configurar el maestro, se necesita un archivo GSD (archivo de descripción del dispositivo). Para establecer la comunicación, la configuración del maestro utilizado debe ser compatible con la configuración del esclavo. Los parámetros principales son: dirección de estación, número de ID, velocidad en baudios y datos de configuración (los datos de configuración correspondientes a la longitud de salida y la longitud de entrada).

## Conexiones

Esta interfaz se usa para conectar el Box al equipo remoto mediante un cable. El conector es un conector D-Sub de 9 pines.

Al utilizar un cable largo del PLC para conectar al Box, es posible que el cable tenga un potencial eléctrico distinto del potencial eléctrico del panel, aunque ambos estén conectados a tierra.

En la tabla se muestran las asignaciones de los 9 pines del conector D-Sub:

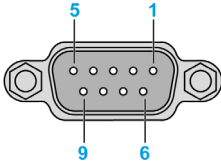
Pin	Asignación	Descripción	Conector D-Sub hembra de 9 pines
1	–	–	
2	–	–	
3	RxD/TxD-P	Recepción/transmisión datos P, conector de conexión B	
4	–	–	
5	GND	Potencial de referencia	
6	VP	Tensión de alimentación positiva	
7	–	–	
8	RxD/TxD-N	Recepción/transmisión datos N, conector de conexión A	
9	–	–	

Cualquier exceso de peso o carga en los cables de comunicación podría provocar la desconexión del equipo.

## ⚠ ATENCIÓN

### PÉRDIDA DE POTENCIA

- Asegúrese de que las conexiones de comunicación no fuercen en exceso los puertos de comunicación de Box.
- Fije con seguridad los cables de comunicación al panel o al armario.
- Utilice sólo cables D-Sub de 9 pines con un sistema de bloqueo en buen estado.

**El incumplimiento de estas instrucciones puede causar lesiones o daño al equipo.**

### Tabla de compatibilidad

Número de referencia	Descripción	PFXPU/PFXPP	PFXPL2B5, PFXPL2B6/PFXPL2B2, PFXPL2B4
PFXZPBMPBM2	Interfaz Profibus w/NVRAM, 128 Mb + ML	Sí	Sí

### Tendido de cables

Box Atom:



Box Celeron/Box Core i7:

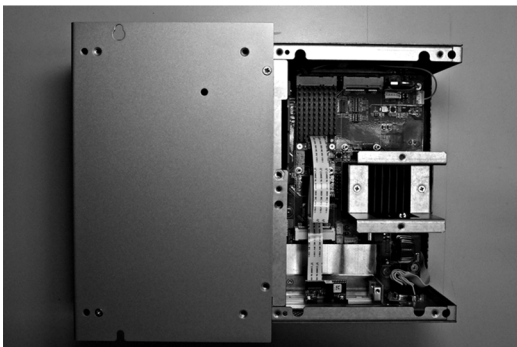

### Administrador de dispositivos e instalación de hardware

Primero instale la interfaz opcional en el Box y, a continuación, instale el controlador. El soporte de instalación del controlador se incluye en el soporte de recuperación (llave USB). Después de instalar la interfaz, puede usar el **Administrador de dispositivos** para comprobar que se ha instalado correctamente en su sistema.



## Descripción de la interfaz de audio Interface (para Box Celeron/Core i7)

### Introducción

PFXZPBPHAU2 está clasificado como interfaz de audio (entrada de línea, salida de línea, entrada de micrófono). La interfaz de audio consta de una tarjeta de E/S de audio (incluida la placa metálica) y un cable para conectar la tarjeta de E/S con el Box.

En la figura se muestra la interfaz de audio:

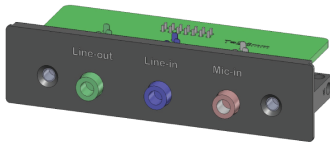

En la figura se muestran las dimensiones del cable de interfaz de audio:

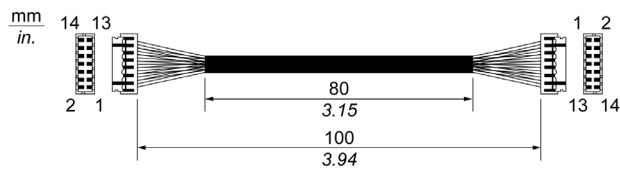

### Interfaz de audio

En la tabla siguiente se muestran los datos técnicos de la interfaz de audio:

Elemento	Características
Conectores	entrada de línea, salida de línea, entrada de micrófono
Tipo de salida de audio	estéreo

### Tabla de compatibilidad

Número de referencia	Descripción	PFXPP/PFXPU	PFXPL2B5, PFXPL2B6/PFXPL2B2, PFXPL2B4
PFXZPBPHAU2	Interfaz audio BKT, 1 x LI/LO/MIC	Si <sup>(1)</sup>	N/A

(1) Sólo se admite un PFXZPBPHAU2.

### Tendido de cables

Box Celeron/Box Core i7:

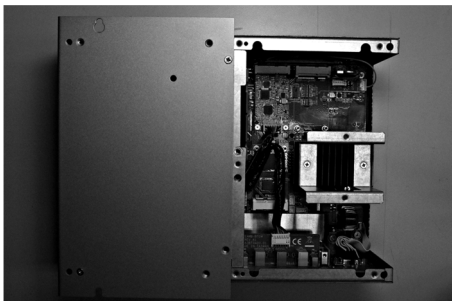

## Descripción de interfaz de audio

### Introducción

PFXZPBMPAU2 está clasificado como interfaz de audio (entrada de línea, salida de línea, entrada de micrófono). La interfaz de audio consta de una tarjeta de E/S de audio (incluida la placa metálica) y un cable para conectar la tarjeta de E/S con el Box.

En la figura se muestra la interfaz de audio:



### Interfaz de audio

En la tabla siguiente se muestran los datos técnicos de la interfaz de audio:

Elemento	Características
Conectores	Entrada de línea, salida de línea, entrada de micrófono
Tipo de salida de audio	Estéreo

### Tabla de compatibilidad

Número de referencia	Descripción	PFXPP/PFXPU	PFXPL2B5, PFXPL2B6/PFXPL2B2, PFXPL2B4
PFXZPBMPAU2	Interfaz audio BKT, 1 x LI/LO/MIC	Sí <sup>(1)</sup>	Sí

(1) Sólo se admite un PFXZPBMPAU2.

## Tendido de cables

Box Atom:

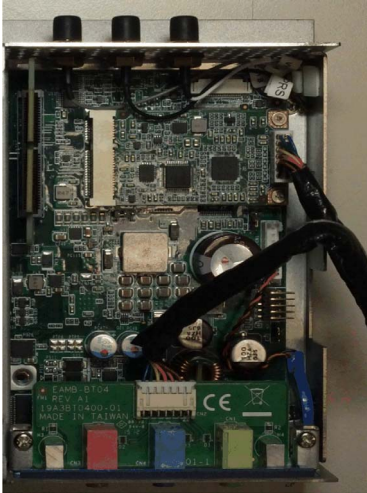

Box Celeron/Box Core i7:



## Observación sobre la instalación

PFXPP/PFXPU ya dispone de entrada de línea/salida de línea/MIC y se sugiere la compra de PFXZPBPHAU2.

### Instalación de la interfaz

Antes de instalar o extraer una tarjeta mini PCIe, apague el sistema operativo Windows correctamente y desconecte la alimentación del dispositivo.

## AVISO

### DESCARGA ELECTROSTÁTICA

Adopte las medidas de protección necesarias contra descargas electrostáticas antes de intentar retirar la cubierta de Box.

**El incumplimiento de estas instrucciones puede causar daño al equipo.**

## ⚠ ATENCIÓN

### HARDWARE SUELTO O CON PAR DE APRIETE EXCESIVO

- No aplique un par de apriete superior a 0,5 Nm (4.5 lb-in) al apretar los tornillos de los elementos de fijación de instalación, de la envolvente, de los accesorios o del bloque de terminales. Si aprieta demasiado los tornillos, puede dañar la sujeción de la instalación.
- Cuando fije o retire los tornillos, asegúrese de que no se caigan dentro del chasis de la unidad Box.

**El incumplimiento de estas instrucciones puede causar lesiones o daño al equipo.**

**NOTA:** Desconecte la alimentación antes de realizar este procedimiento.

En la tabla se describe cómo instalar una interfaz de audio:

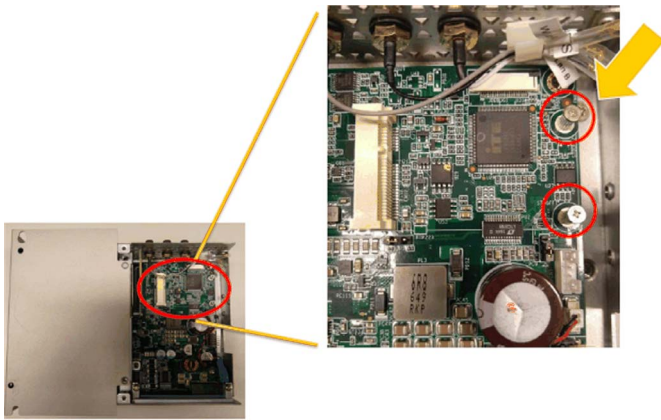
Paso	Acción
1	Retire el tornillo: 

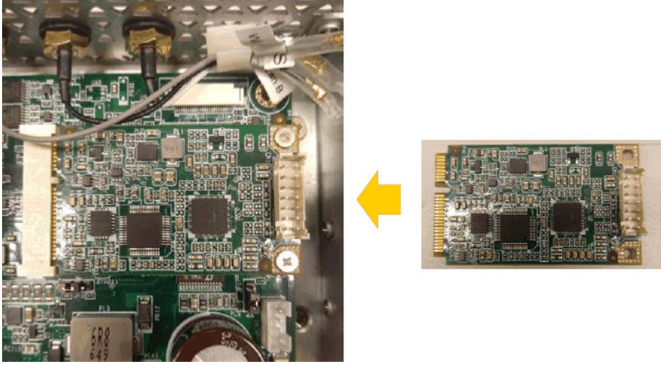
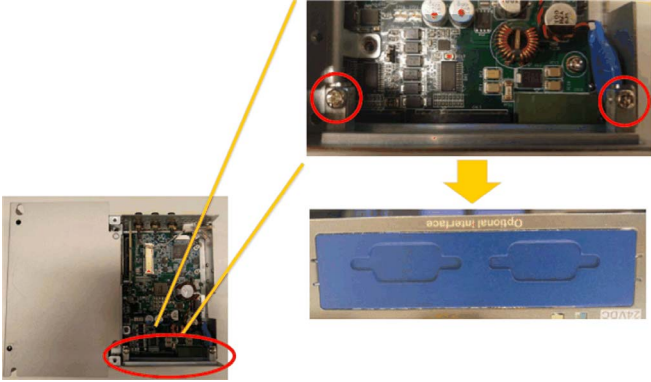
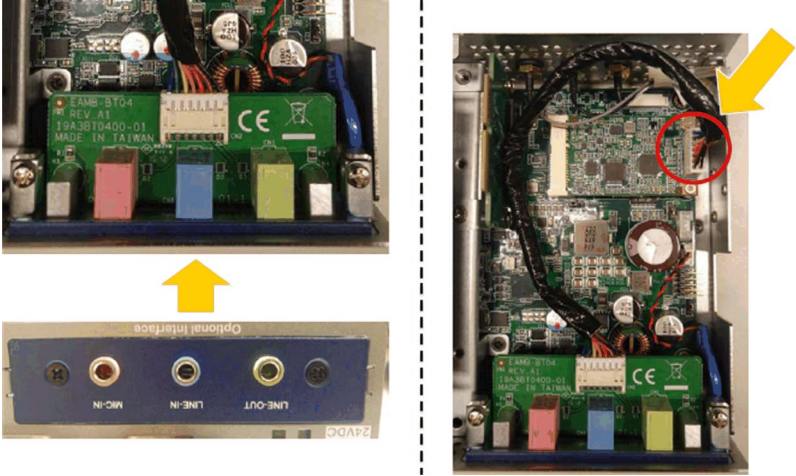
Paso	Acción
2	<p data-bbox="351 204 834 233">Instale la tarjeta de audio mini PCIe en el conector:</p> 
3	<p data-bbox="351 639 705 668">Retire el soporte de interfaz opcional:</p> 
4	<p data-bbox="351 1093 801 1122">Instale el soporte de interfaz y conecte el cable:</p> 

## Descripción de la interfaz USB

### Introducción

Las unidades PFXZPBMPUS2P2 se consideran módulos de comunicación. Son totalmente compatibles con la tarjeta mini PCIe.

En la figura se muestra la interfaz USB:



En la figura siguiente se muestran las dimensiones de la interfaz USB:

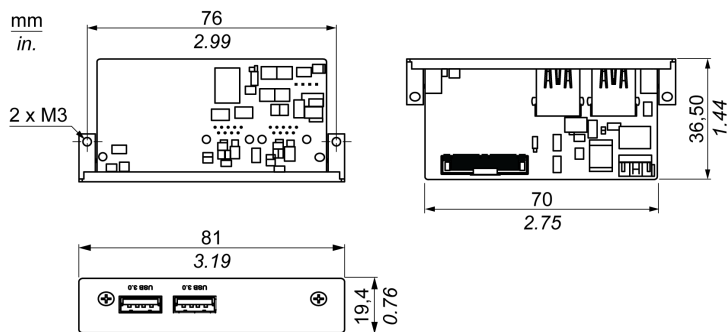

### Interfaz USB

En la tabla siguiente se muestran los datos técnicos de la interfaz USB:

Elemento	Características
General	
Tipo de bus	Tarjeta mini PCIe revisión 1.2
Conector	2 puertos USB 3.0
Consumo de energía	Salida de alimentación de +5 V CC/900 mA al dispositivo USB
Comunicación	
Protocolo	Especificación USB (Universal Serial Bus, bus serie universal) 3.0 Rev. 1.0
Velocidad	Velocidad baja: 1,5 Mb/s, velocidad completa: 12 Mb/s, velocidad alta: 480 Mb/s, velocidad superalta: 5 Gb/s

## Tabla de compatibilidad

Número de referencia	Descripción	PFXPP/PFXPU	PFXPL2B5, PFXPL2B6/PFXPL2B2, PFXPL2B4
PFXZPBMPUS2P2	Interfaz USB 3.0, 2 USB	S <sub>i</sub> <sup>(1)/(2)(3)</sup>	S <sub>i</sub> <sup>(3)</sup>
(1) Sólo se admite un PFXZPBMPUS2P2 en PFXPP/PFXPU. (2) PFXZPBMPUS2P2 y PFXZPBMPUS2P2 no se pueden utilizar conjuntamente en PFXPP/PFXPU. (3) Retire el controlador existente cuando desee instalar PFXZPBMPUS2P2.			

## Tendido de cables

Box Atom:

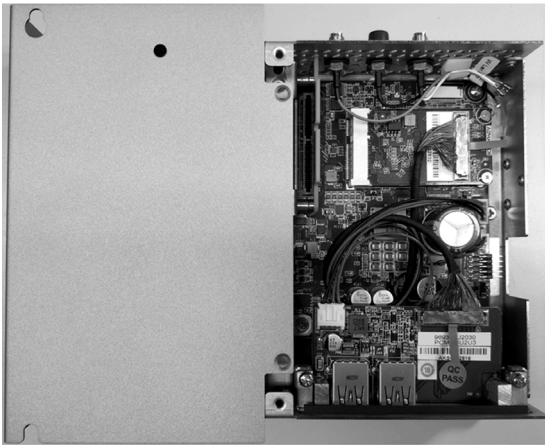

Box Celeron/Box Core i7:

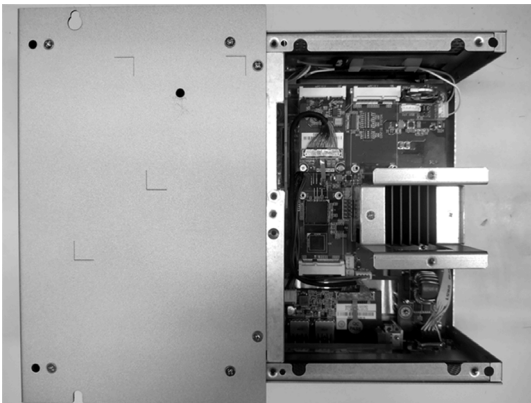

## Administrador de dispositivos e instalación de hardware

Primero instale la interfaz opcional en el Box y, a continuación, instale el controlador. El soporte de instalación del controlador se incluye en el soporte de recuperación (llave USB). Después de instalar la interfaz, puede usar el **Administrador de dispositivos** para comprobar que se ha instalado correctamente en su sistema.

## Descripción de Transmisor

### Introducción

La PFXZPBMPTX2 está clasificada como interfaz de comunicación industrial.

La Transmisor:

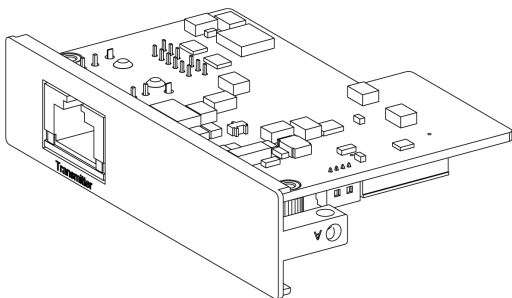

Dimensiones de la Transmisor:

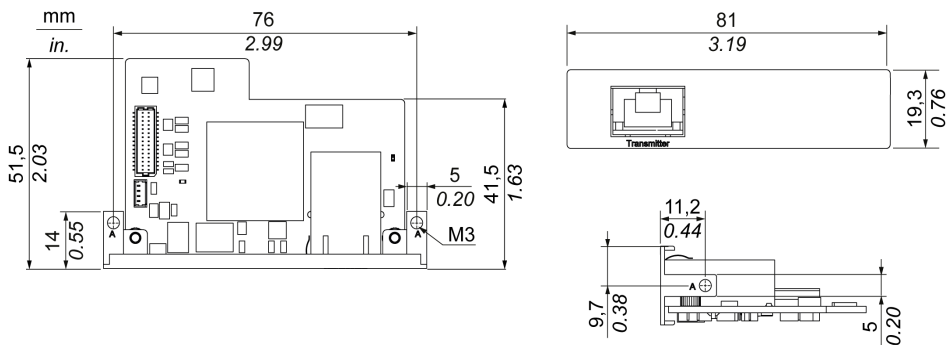

### Descripción

Datos técnicos de la Transmisor:

Características	Valores
General	
Tipo de bus	Tarjeta mini PCIe revisión 1.2
Conectores	1 puerto RJ45
Consumo de energía	Máx. 3,3 W
Temperatura opcional	0-45 °C (32-113 °F)
Comunicación	
Compatibilidad gráfica	Admite 2D
Interfaz de salida	RJ45
Resolución de salida	Hasta 1920 × 1080
Distancia de transmisión de punto a punto	100 m (328 ft)
Cable	Cable de CAT6 Ethernet (CAT5e según las condiciones; véase la nota siguiente)



## Tabla compatible

Número de referencia	Descripción	PFXPP/PFXPU	PFXPL2B5, PFXPL2B6/PFXPL2B2, PFXPL2B4
PFXZPBMPX2	Transmisor	S <sub>i</sub> <sup>(1)/(2)/(3)</sup>	S <sub>i</sub> <sup>(3)</sup>
<p><b>NOTA:</b> PFXZPBMPX2 con Box está pensado para utilizarse junto con DM y Adaptador de pantalla para usos de larga distancia.</p> <p>(1) PFXZPBMPX2 no se puede utilizar con PFXZPBMPDV2 ni PFXZPBMPVGDV2.</p> <p>(2) PFXZPBMPX2 no se puede utilizar con PFXZPBMPUS2P2.</p>			

## Tendido de cables

Box Atom:

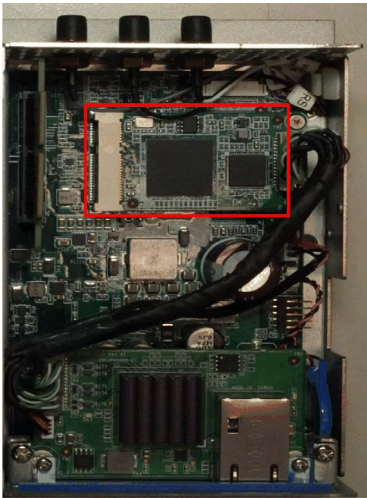

Box Celeron/Box Core i7:

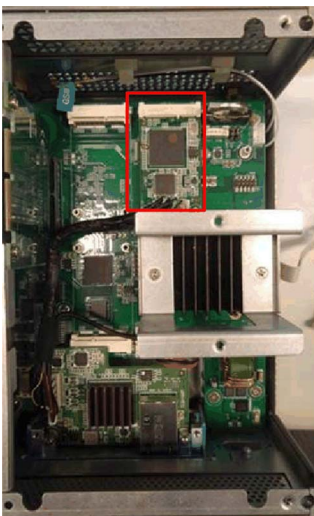

**NOTA:**

- Sólo se puede instalar una interfaz PFXZPBMPX2 opcional en el Box.
- Instale la interfaz PFXZPBMPX2 opcional en la ranura superior (véase página 186) del Box Celeron/Box Core i7 y la tarjeta mini PCIe en la segunda ranura.

Dispositivo Box Celeron/Box Core i7 con dos interfaces opcionales:

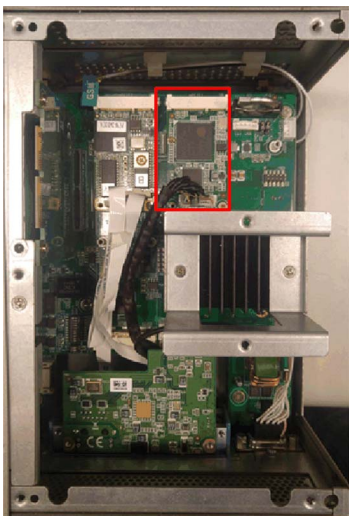



**Administrador de dispositivos e instalación de hardware**

El soporte de instalación del controlador se incluye en el soporte de recuperación (llave USB). Después de instalar la interfaz, puede usar el **Administrador de dispositivos** para comprobar que se ha instalado correctamente en su sistema.

**Instalación de pantallas remotas y del controlador del transmisor para pantalla remota**

Siga este proceso para instalar la Transmisor y las pantallas remotas:

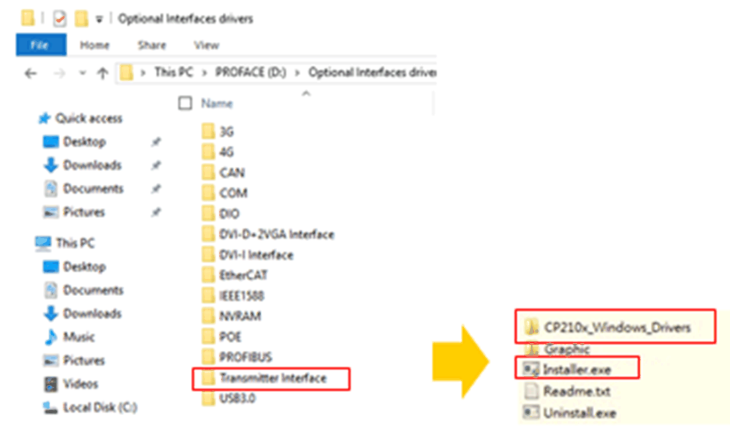
Paso	Acción
1	<p>Conecte el Transmisor al Adaptador de pantalla (consulte la configuración de la pantalla remota (véase página 54)).</p> <p><b>NOTA:</b></p> <ul style="list-style-type: none"> <li>• Utilice el cable CAT5e/CAT6 para conectar la interfaz mini PCIe y el primer Receptor del Adaptador de pantalla. Utilice el cable de CAT5e/CAT6 para conectar el Transmisor al Receptor del siguiente Adaptador de pantalla.</li> <li>• Para configurar la Transmisor, es necesario instalar el controlador en la pantalla del PC host.</li> <li>• Si el host no dispone de módulo de pantalla, utilice el puerto DP del dispositivo Box para conectar el panel de terceros.</li> </ul>

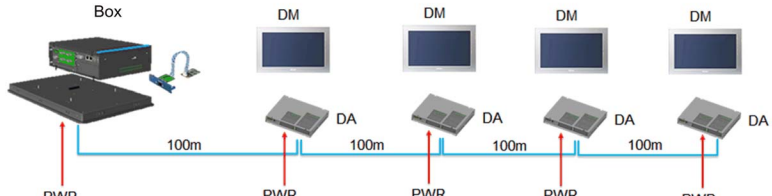
Paso	Acción
2	<p>Abra la carpeta <b>Optional Interfaces drivers</b> y seleccione <b>Transmitter Interface</b>:</p> 
3	Ejecute <b>CP210x_Windows_Drivers\CP210xVCPInstaller_x64.exe</b> o <b>CP210xVCPInstaller_x86.exe</b> .
4	Ejecute <b>Graphic\Win7\setup.exe</b> o <b>Graphic\Win8.1\setup.exe</b> o <b>Graphic\Win10\setup.exe</b> para instalar el controlador gráfico.
5	<p>Configure el primer módulo de pantalla remoto según la resolución recomendada. Consulte la configuración de resolución predeterminada (<i>véase página 56</i>).</p> 
6	<p>Para la módulo de pantalla en el PC host:</p> <ol style="list-style-type: none"> <li>Ajuste tablet PC para cada una de las pantallas remotas.</li> <li>Realice la calibración para 12" monotáctil y 15" monotáctil (resistivo) únicamente en el caso de que la calibración de la pantalla táctil no sea correcta.</li> </ol>  <p><b>MP</b> Módulo de pantalla  <b>AP</b> Adaptador de pantalla  <b>PWR</b> Alimentación</p>

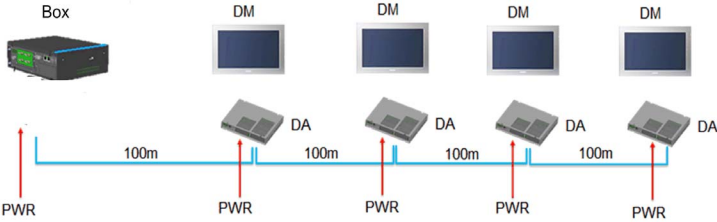
Paso	Acción
7	<p>Una vez configuradas y listas las pantallas remotas, podrá eliminar la módulo de pantalla del PC host si no la utiliza.</p> 

### Desinstalación del controlador del transmisor para pantalla remota

Paso	Acción
1	Ejecute <b>Setup.exe</b> para desinstalar el controlador de la Transmisor y el controlador gráfico.

## Descripción de la interfaz VGA y DVI

### Introducción

El módulo PFXZPBMPVGDV2 (interfaz 2 × VGA y 1 × DVI-D) está clasificada como un módulo industrial. Es compatible con la tarjeta mini PCIe. La tarjeta gráfica de vídeo admite una definición Full HD 1920 × 1080 y modalidad de pantalla doble. Se pueden utilizar dos imágenes de pantalla diferentes en los dos puertos VGA (DVI-D es la imagen clon del primer VGA). Los dos conectores VGA con señal analógica requieren una ranura de interfaz opcional, y el conector DVI-D con señal digital requiere una segunda ranura de interfaz opcional.

El módulo PFXZPBMPDV2 (interfaz 1 × DVI-I) está clasificado como módulo industrial. Es compatible con la tarjeta mini PCIe. El conector DVI-I requiere una ranura de interfaz externa.

Compatibilidad con Box:

Modelo compatible	VGA-0	VGA-1	DVI-D	DVI-I
Box Atom/Celeron/Core i7 (1 optional interface)	–	–	–	Independiente (extensión)
Box Celeron/Core i7 (2 optional interface)	Independiente (extensión)	Clon		–

**NOTA:** Sólo es compatible con la función 2D cuando se utiliza interfaz de la pantalla con la tarjeta mini PCIe VGA/DVI como pantalla principal.

### Interfaz opcional PFXZPBMPVGDV2

En la figura se muestra la interfaz opcional PFXZPBMPVGDV2 para 3 pantallas:

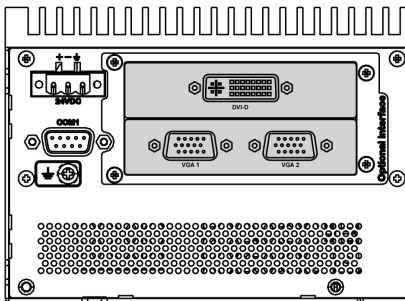

Dos conexiones VGA para conexión de hasta dos pantallas (CN1):

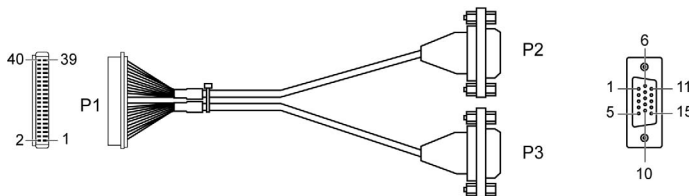

Una conexión DVI-D para conexión de una pantalla (CN2):



Tarjeta gráfica mini PCIe (1080 píxeles) 1920 × 1080, frecuencia de actualización vertical de hasta 75 Hz:

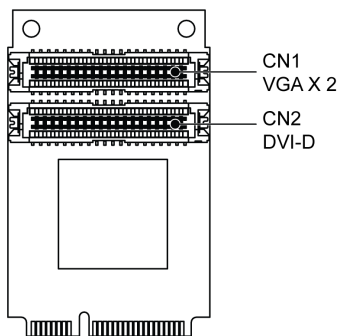

**NOTA:** Modalidad de pantalla doble (CRT+CRT, admite modalidad individual, clon y dual).

**Interfaz opcional PFXZPBMPDV2**

En la figura se muestra la interfaz opcional PFXZPBMPDV2 para 2 pantallas:

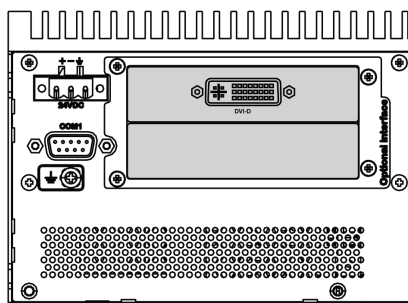

Cable DVI-I con conexión Y A y B:

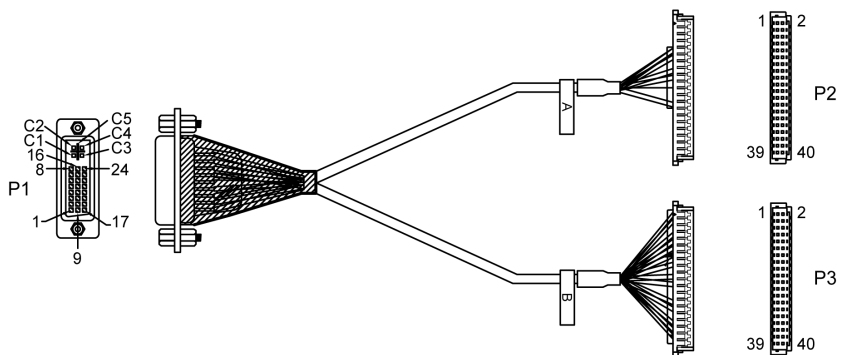

Tarjeta gráfica mini PCIe (1080 píxeles) 1920 × 1080, frecuencia de actualización vertical de hasta 75 Hz:

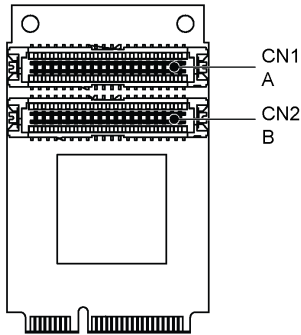

**NOTA:** Una tarjeta contiene la cinta A en CN 1 y, la otra, la cinta B en CN2. El cable A se conecta a A en el módulo mini PCIe (CN1), mientras que el cable B se conecta a B en el módulo mini PCIe (CN2).

### Tabla de compatibilidad

Número de referencia	Descripción	PFXPP/PFXPU	PFXPL2B5, PFXPL2B6/PFXPL2B2, PFXPL2B4
PFXZPBMPVGDV2	Interfaz - 1 DVI-D, 2 VGA, dos soportes	Sí <sup>(2)/(3)/(4)</sup>	Sí <sup>(1)/(4)</sup>
PFXZPBMPDV2	Interfaz - 1 DVI-I	Sí <sup>(2)/(3)/(4)</sup>	Sí <sup>(4)</sup>

(1) Sólo admite un soporte para la interfaz; ya sea con 2 VGA o un soporte DVI-D.  
 (2) PFXZPBMPDV2 y PFXZPBMPVGDV2 no se pueden utilizar conjuntamente.  
 (3) PFXZPBMPX2 no se puede utilizar con PFXZPBMPDV2 ni PFXZPBMPVGDV2.  
 (4) Retire el controlador existente cuando desee instalar PFXZPBMPX2 o PFXZPBMPDV2 o PFXZPBMPVGDV2.

### Tendido de cables

Box Atom y PFXZPBMPVGDV2:



Box Atom y PFXZPBMPDV2:



Box Atom y PFXZPBMPVGDV2:



Box Celeron/Box Core i7 y PFXZPBMPVGDV2:

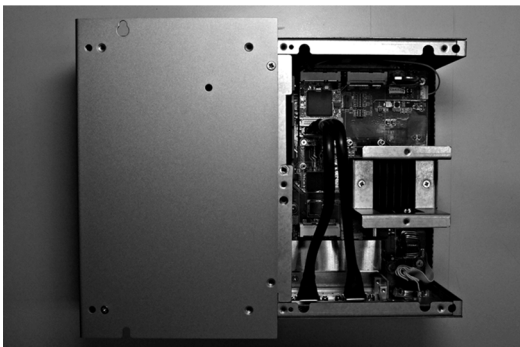



Box Celeron/Box Core i7 y PFXZPBMPDV2:

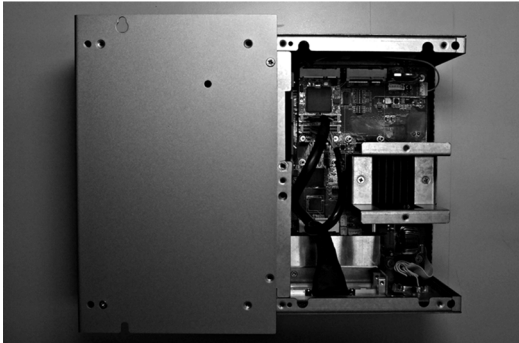

### Instalación de la interfaz

Antes de instalar o extraer una tarjeta mini PCIe, apague el sistema operativo Windows correctamente y desconecte la alimentación del dispositivo.

## **AVISO**

### **DESCARGA ELECTROSTÁTICA**

Adopte las medidas de protección necesarias contra descargas electrostáticas antes de intentar retirar la cubierta de Box.

**El incumplimiento de estas instrucciones puede causar daño al equipo.**

## **⚠ ATENCIÓN**

### **HARDWARE SUELTO O CON PAR DE APRIETE EXCESIVO**

- No aplique un par de apriete superior a 0,5 Nm (4.5 lb-in) al apretar los tornillos de los elementos de fijación de instalación, de la envolvente, de los accesorios o del bloque de terminales. Si aprieta demasiado los tornillos, puede dañar la sujeción de la instalación.
- Cuando fije o retire los tornillos, asegúrese de que no se caigan dentro del chasis de la unidad Box.

**El incumplimiento de estas instrucciones puede causar lesiones o daño al equipo.**

**NOTA:** Desconecte la alimentación antes de realizar este procedimiento.

En la tabla se describe cómo instalar una interfaz VGA o DVI del Box Celeron/Core i7:

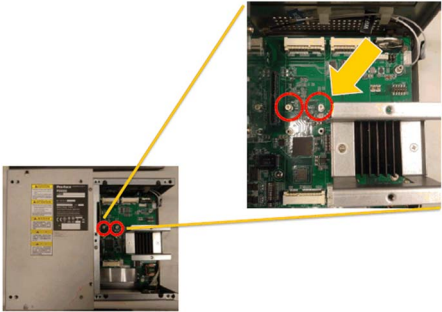
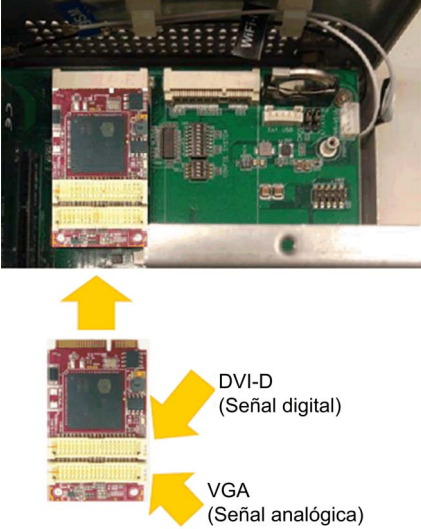
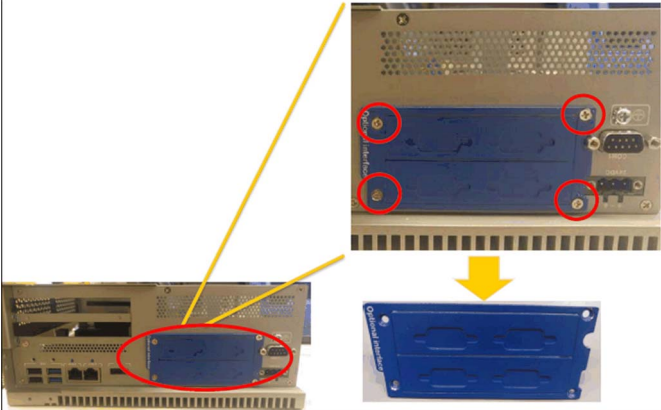
Paso	Acción
1	<p>Retire el tornillo:</p> 
2	<p>Instale la tarjeta mini PCIe en el conector:</p> 
3	<p>Retire el soporte de interfaz opcional:</p> 

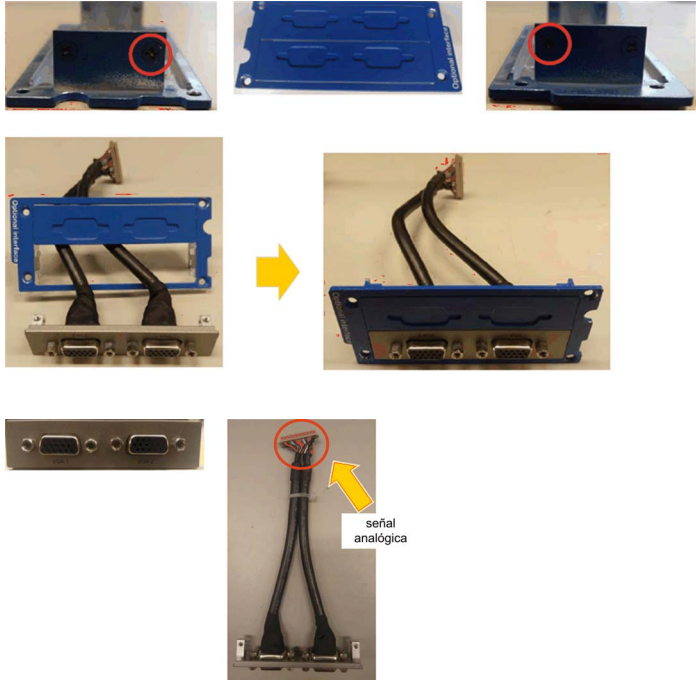
Paso	Acción
4	<p data-bbox="330 204 403 227">2 VGA:</p>  <p data-bbox="673 745 738 778">señal analógica</p>

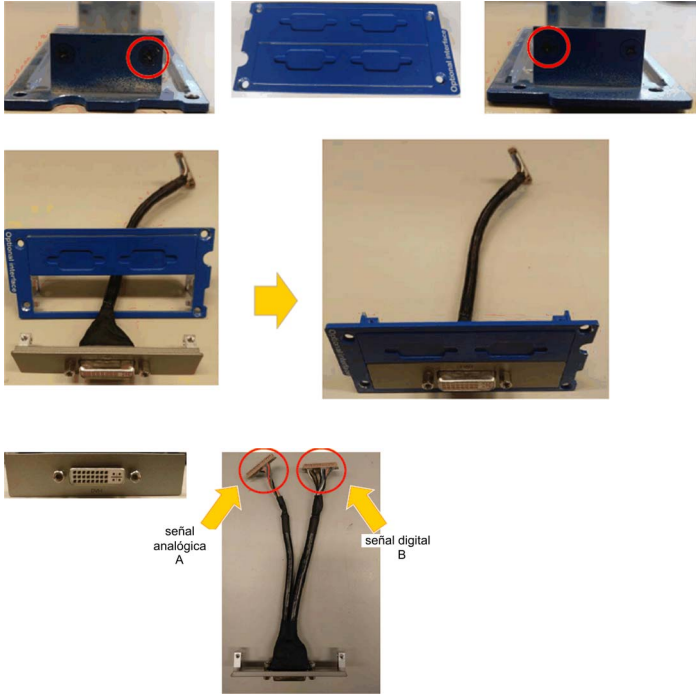
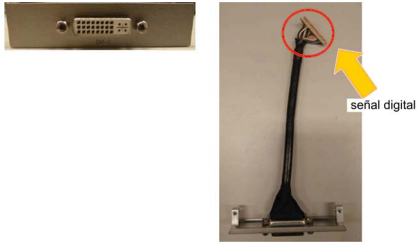
Paso	Acción
5	<p>DVI-I:</p>  <p>DVI-D:</p> 

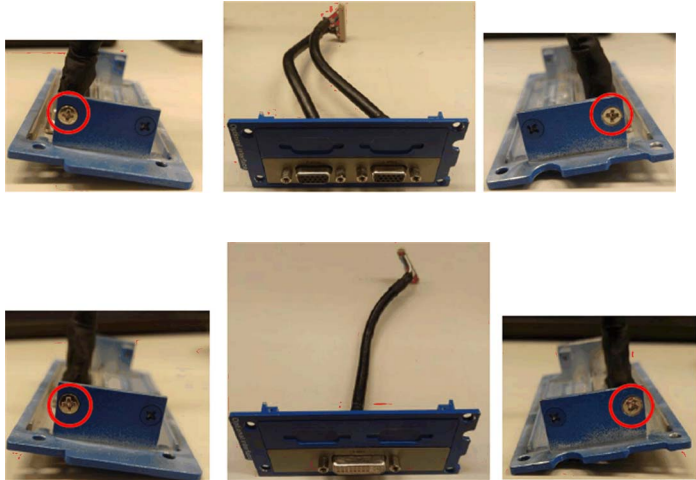
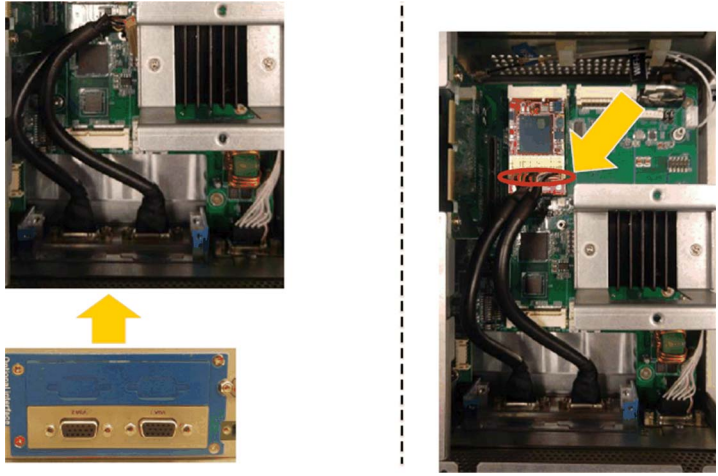
Paso	Acción
6	<p data-bbox="330 204 518 229">Apriete los tornillos:</p> 
7	<p data-bbox="330 755 1057 780">Instale el soporte para 2 interfaces VGA y conecte el cable (señal analógica):</p> 

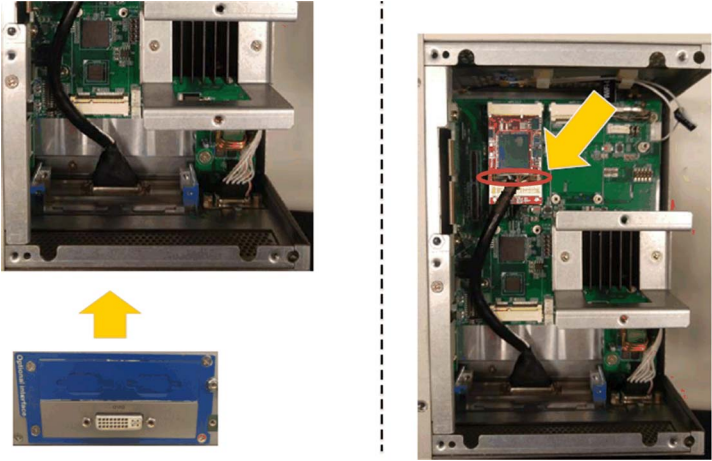
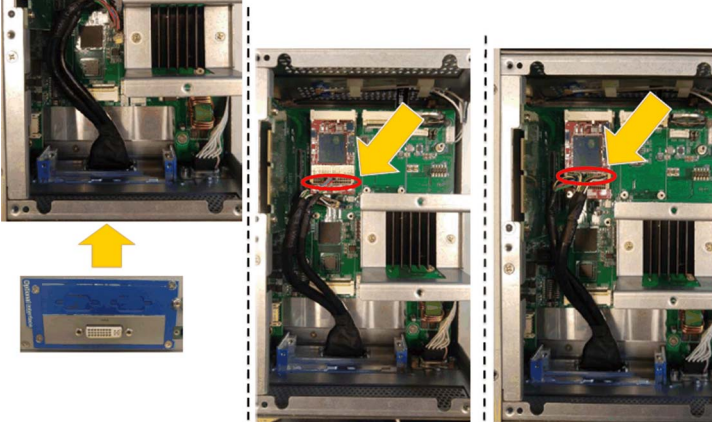
Paso	Acción
8	<p data-bbox="299 202 989 233">Instale el soporte para la interfaz DVI-D y conecte el cable (señal digital):</p> <div data-bbox="303 233 1012 691"></div> <p data-bbox="299 736 1012 767">Instale el soporte para la interfaz DVI-I y conecte el cable (señal analógica):</p> <div data-bbox="303 767 1012 1186"></div>

En la tabla se describe cómo instalar una interfaz VGA o DVI del Box Atom:

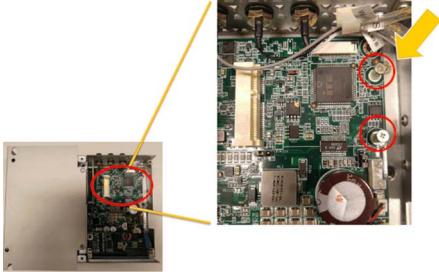
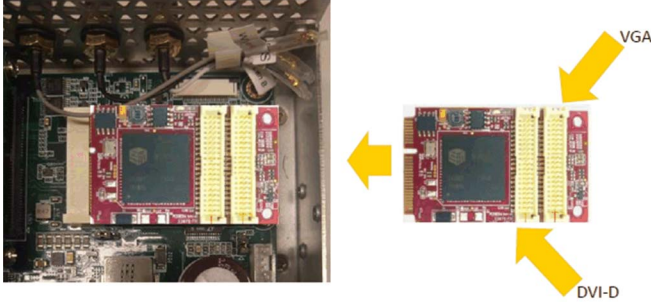
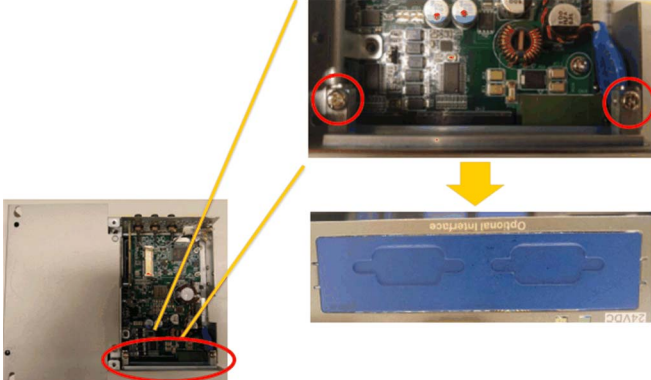
Paso	Acción
1	<p>Retire el tornillo:</p> 
2	<p>Instale la tarjeta mini PCIe en el conector:</p> 
3	<p>Retire el soporte de interfaz opcional:</p> 

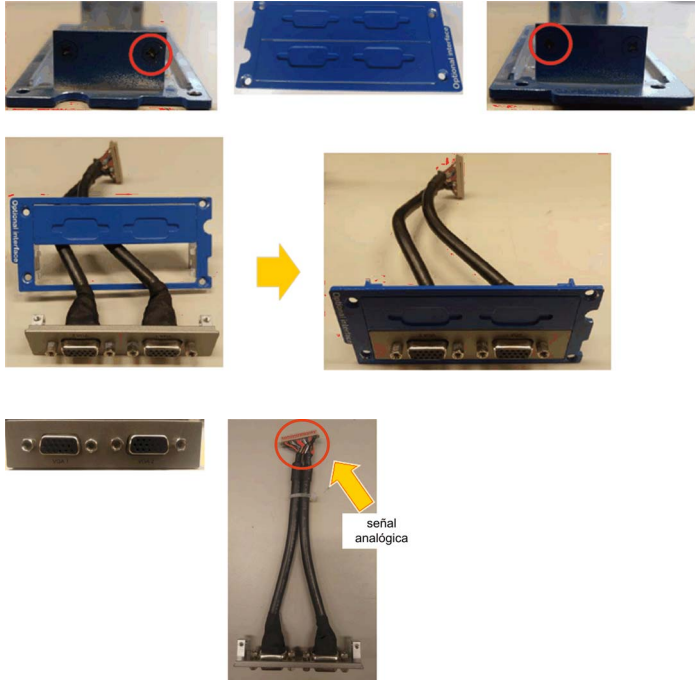
Paso	Acción
4	<p data-bbox="299 202 370 227">2 VGA:</p>  <p data-bbox="655 743 706 776">señal analógica</p>

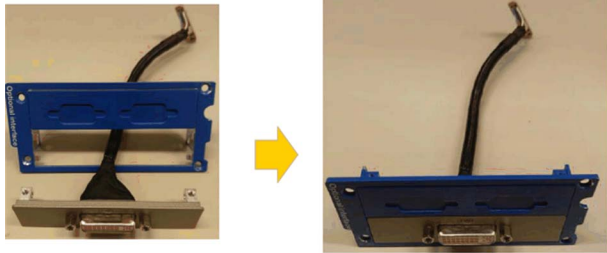
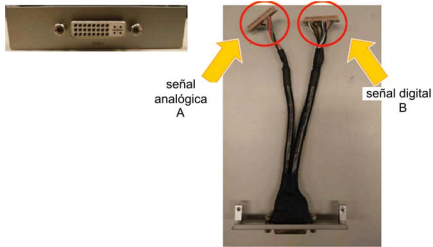
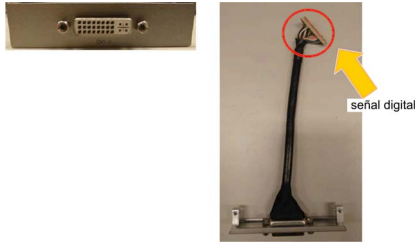

Paso	Acción
5	<p data-bbox="330 204 385 227">DVI-I:</p>    <p data-bbox="330 967 385 991">DVI-D:</p> 

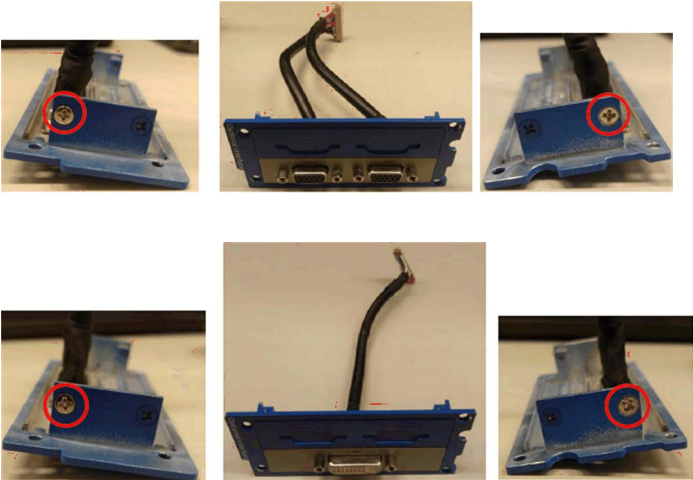
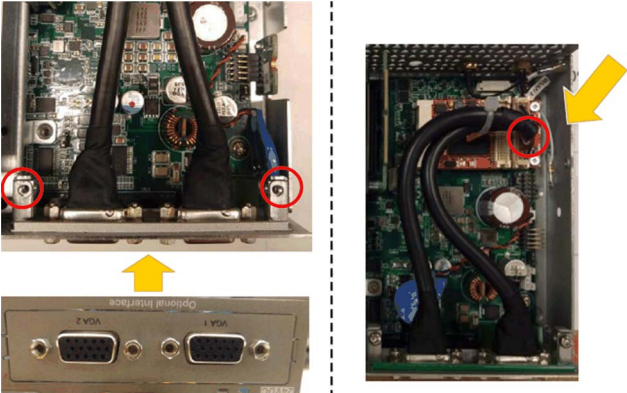
Paso	Acción
6	<p data-bbox="299 202 487 227">Apriete los tornillos:</p> 
7	<p data-bbox="299 755 1029 780">Instale el soporte para 2 interfaces VGA y conecte el cable (señal analógica):</p>  <p data-bbox="299 1222 1208 1275"><b>NOTA:</b> Se necesita un destornillador Phillips de tipo 2 de tamaño. El par de apriete recomendado para apretar estos tornillos es de 0,5 Nm (4,5 lb-in).</p>

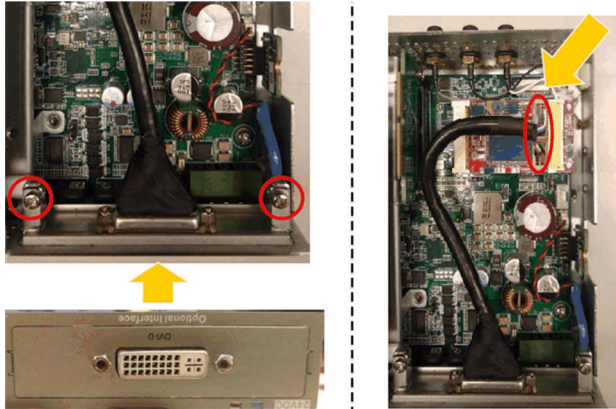
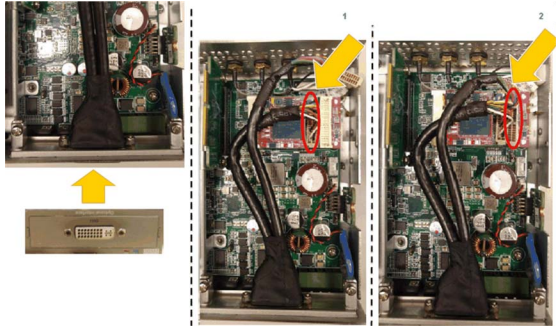
Paso	Acción
8	<p>Instale el soporte para la interfaz DVI-D y conecte el cable (señal digital):</p>  <p><b>NOTA:</b> Se necesita un destornillador Phillips de tipo 2 de tamaño. El par de apriete recomendado para apretar estos tornillos es de 0,5 Nm (4,5 lb-in).</p>
9	<p>Instale el soporte para la interfaz DVI-I y conecte el cable (señal analógica):</p>  <p><b>NOTA:</b> Se necesita un destornillador Phillips de tipo 2 de tamaño. El par de apriete recomendado para apretar estos tornillos es de 0,5 Nm (4,5 lb-in).</p>

### Administrador de dispositivos e instalación de hardware

Primero instale la interfaz opcional en el Box y, a continuación, instale el controlador. Los medios de instalación del controlador se incluyen en la llave de memoria USB del Box. Después de instalar la interfaz, puede usar el **Administrador de dispositivos** para comprobar que se ha instalado correctamente en su sistema.

### Ajuste gráfico

Para cada módulo de pantalla hay disponible una herramienta de software para habilitar o deshabilitar el funcionamiento del panel táctil. Puede deshabilitar hasta tres paneles táctiles más para monopolizar el funcionamiento táctil. El orden de módulo de pantalla debe coincidir con la herramienta. La función **Touch** exclusiva está ajustada para activarse durante 100 ms incluso después de que el dedo suelte la módulo de pantalla.

Compruebe que el ajuste de los gráficos del BIOS del Box sea {IGFX}, como sigue:

1. BIOS → Chipset → System Agent (SA) Configuration
2. Graphics configuration
3. Primary Display → IGFX
4. Guardar y salir del BIOS

## Descripción de Móvil

### Introducción

El módulo PFXZPBPMC2 está clasificado como módulo GPRS (servicio general de paquetes por radio). Ofrece una solución rentable para conexión remota inalámbrica a las instalaciones distribuidas a través de Internet. Es compatible con la tarjeta min PCIe con el soporte de tarjeta SIM.

GPRS es un servicio de datos orientado a paquetes basado en GSM (sistema internacional para comunicaciones móviles). Ofrece la ventaja de pagar sólo por el volumen total de datos intercambiados (en MB por mes) con independencia del tiempo de conexión, mientras que la comunicación de datos mediante la tradicional conmutación de circuitos (PSTN/GSM) se cobra por minuto de tiempo de conexión.

Las conexiones GSM se utilizan para los servicios a petición (por ejemplo, el envío de alarmas por SMS o servicios remotos básicos, como los diagnósticos).

GPRS es más adecuado para tener acceso continuo a instalaciones remotas, ya que proporciona:

- Programación remota sencilla
- Supervisión y control remotos continuos
- Funciones de enrutamiento transparente de Internet a redes LAN o dispositivos de red serie conectados a la pasarela de Box

Asimismo, GPRS proporciona tasas más altas de intercambio de datos que GSM:

	Carga	Descarga
Teórico	24 kbps	48 kbps
Habitual	16 kbps	20 kbps

**NOTA:** Estos valores dependen del proveedor de servicios, la distancia entre el módulo Móvil y la estación base, y el tráfico actual.

**NOTA:** Si se utilizan demasiados navegadores en una conexión de módem (GPRS, PSTN), el rendimiento puede disminuir y generar problemas de actualización de páginas.

En la figura se muestra la interfaz Móvil

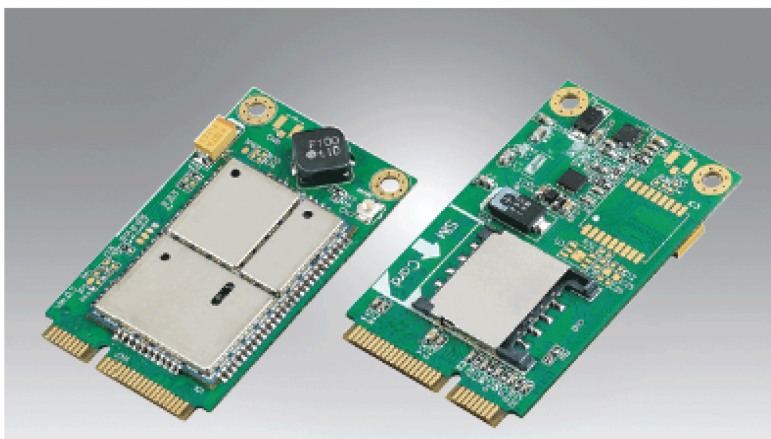

**NOTA:** Utilice una ranura para SIM GPRS de 25 x 15 mm de tamaño (0,98 x 0,59 in).

## Descripción de la interfaz Móvil

En la tabla siguiente se muestran los datos técnicos de la interfaz Móvil:

Características	Valores
General	
Tipo de bus	Tarjeta mini PCIe revisión 1.2
Conector	1 conector coaxial de antena RF
Consumo de energía	De 3,3 a 3,6 V CC < 700 mA (conectado en modalidad HSPA)
Pico de corriente	1,5 A
Comunicación	
Protocolo	Red UMTS/HSPA: 800/850/900/1700/1900/2100 MHz Red EDGE/GPRS/GSM: 850/900/1800/1900 MHz
Velocidad	Enlace descendente: 7,2 Mb/s (HSDPA) Enlace ascendente: 5,76 Mb/s (HSUPA)
Dimensiones (long. × anch. × alt.)	50,85 × 29,9 × 6,2 mm (2,0 × 1,17 × 0,24 in)

Cualquier exceso de peso o carga en los cables de comunicación podría provocar la desconexión del equipo.

<b>⚠ ATENCIÓN</b>
<p><b>PÉRDIDA DE POTENCIA</b></p> <ul style="list-style-type: none"> <li>● Asegúrese de que las conexiones de comunicación no fuercen en exceso los puertos de comunicación de Box.</li> <li>● Fije con seguridad los cables de comunicación al panel o al armario.</li> <li>● Utilice sólo cables D-Sub de 9 pines con un sistema de bloqueo en buen estado.</li> </ul> <p><b>El incumplimiento de estas instrucciones puede causar lesiones o daño al equipo.</b></p>

## Tabla de compatibilidad

Número de referencia	Descripción	PFXPU/PFXPP	PFXPL2B5, PFXPL2B6/PFXPL2B2, PFXPL2B4
PFXZPBPHMC2	Interfaz 3G, C109,1 antena	Sí	Sí

## Acceso remoto por GPRS

La comunicación por GPRS implica:

- La interfaz Móvil se conecta a Internet a través de la red GPRS.
- La red o el PC remoto también están conectados a Internet.

Las topologías GPRS pueden admitir:

- Tablas de enrutamiento NAT (traducción de direcciones de red) para el enrutamiento transparente a dispositivos Ethernet
- Servicios de seguridad, como el control de direcciones IP o túneles VPN para intercambio de datos protegidos a través de Internet

En la figura siguiente se muestra el acceso remoto a la red de la interfaz Móvil:

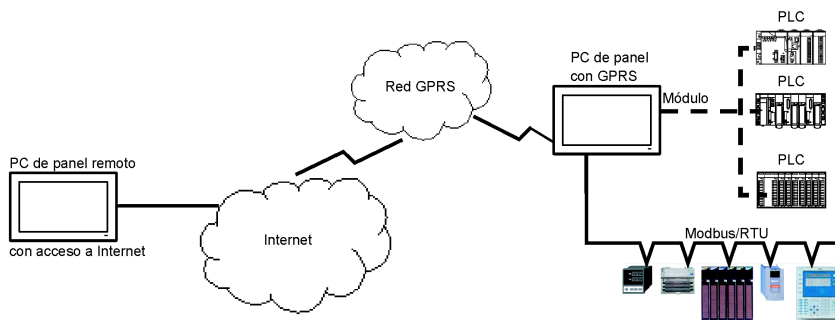

## Principios de conexión

La comunicación por GPRS requiere una tarjeta SIM y un contrato GPRS específico con un proveedor de servicios.

La conexión GPRS siempre se inicia desde la interfaz hasta la red GPRS.

Una aplicación cliente no puede abrir una conexión llamando directamente a la interfaz Móvil. No obstante, el módulo Móvil proporciona varias soluciones para conectarse a la red GPRS:

### Modalidad permanente:

- Conexión automática durante el arranque, el reinicio o después de la pérdida de conexión.

### Modalidad a petición:

- Función callback: abre la conexión al recibir una llamada GSM o PSTN entrante.
- De forma autónoma, con una condición de proceso o aplicación.

El módulo Móvil conecta el APN (*nombre de punto de acceso*) del proveedor de servicios y recibe una dirección IP que puede ser estática o dinámica.

La interfaz Móvil admite tanto las direcciones IP estáticas como dinámicas. Si la dirección es dinámica, es necesario informar a la aplicación remota de la nueva dirección IP.

### NOTA:

- GPRS utiliza el servidor DNS del proveedor de servicios; reemplaza al servidor DNS configurado en el Box.
- La pasarela predeterminada establecida en la configuración de Ethernet del Box no se utiliza con una conexión GPRS. En su lugar se utiliza la ruta predeterminada de la conexión GPRS. Por tanto, no se puede enrutar a través de Ethernet cuando la interfaz está conectada a la red GPRS.

## Contratos de GPRS

Los proveedores de servicios de GPRS ofrecen servicios dedicados adaptados a las aplicaciones industriales, también denominados M2M (*máquina a máquina*).

Los proveedores de servicios ofrecen contratos de GPRS con distintas opciones. Las opciones principales son:

- Dirección IP pública o privada: Elija un contrato que le ofrezca una dirección IP pública para que se pueda acceder a ella directamente desde Internet.
- Dirección IP estática o dinámica.
- Puertos TCP entrantes bloqueados o no: algunos proveedores ofrecen sólo suscripciones con puertos TCP bloqueados con fines de seguridad. Por ejemplo, algunos proveedores bloquean los puertos inferiores a 1024.

### NOTA:

- Para facilitar el uso y la configuración, debe elegir un contrato que no bloquee los puertos TCP y proporcione una dirección IP estática.
- Si el proveedor de servicios bloquea los puertos públicos (<1024), debe usar una VPN y elegir un contrato que autorice el tráfico por VPN.

## Tendido de cables

Box Atom:



Box Celeron/Box Core i7:



## Administrador de dispositivos e instalación de hardware

Primero instale la interfaz opcional en el Box y, a continuación, instale el controlador. El soporte de instalación del controlador se incluye en el soporte de recuperación (llave USB). Después de instalar la interfaz, puede usar el **Administrador de dispositivos** para comprobar que se ha instalado correctamente en su sistema.



## Descripción del módulo móvil 4G

### Introducción

Los módulos PFXZPBMP4GE2 y PFXZPBMP4GU2 están clasificados como módulos de comunicación industrial.

El módulo PFXZPBMP4GE2 es mini PCIe GPRS 4G para las frecuencias de Europa y Asia. El kit incluye un soporte de tarjeta SIM y antenas externas.

El módulo PFXZPBMP4GU2 es mini PCIe GPRS 4G para las frecuencias de Norteamérica. El kit incluye un soporte de tarjeta SIM y antenas externas.

En esta figura se muestra el módulo móvil GPRS 4G mini PCIe:

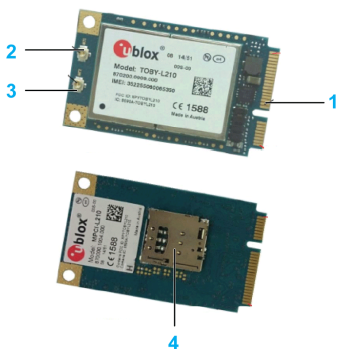

- 1 Conector mini PCIe
- 2 Conector de la antena principal de RF (utilícelo para la conexión al Box)
- 3 Conector de antena de diversidad de RF
- 4 Soporte de tarjeta SIM

**NOTA:** Puede utilizar la ranura para el soporte de tarjeta SIM (micro SIM 3FF, 12 x 15 mm) del módulo móvil 4G para obtener acceso a la red 4G.

### Descripción

En la tabla siguiente se muestran datos técnicos:

Características	Valores
General	
Tipo de bus	Tarjeta SIM
Consumo de energía	3,3 V CC × 2,6 A
Temperatura opcional	0-45 °C (32-113 °F)

### Tabla de compatibilidad

Número de referencia	Descripción	PFXPP/PFXPU	PFXPL2B5, PFXPL2B6/PFXPL2B2, PFXPL2B4
PFXZPBMP4GU2	Móvil 4G para EE. UU., 1 antena	Sí	Sí
PFXZPBMP4GE2	Móvil 4G para UE/ASIA, 1 antena	Sí	Sí



### Vista del módulo móvil

Box Atom y PFXZPBMP4GU2:



Box Atom y PFXZPBMP4GE2:



Box Celeron/Box Core i7 y PFXZPBMP4GU2:

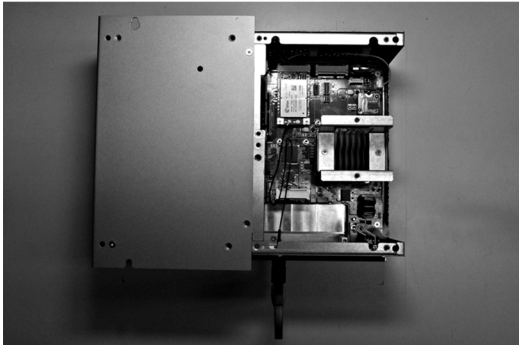

Box Celeron/Box Core i7 y PFXZPBMP4GE2:

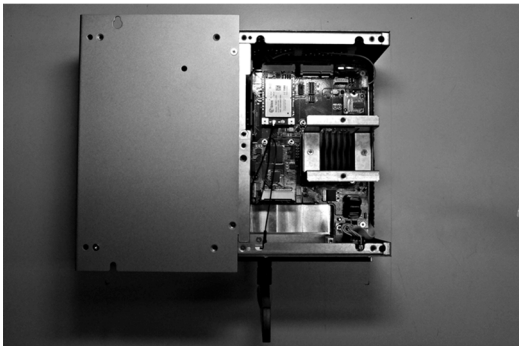

### Instalación del módulo móvil

Antes de instalar o extraer una tarjeta mini PCIe, apague el sistema operativo Windows correctamente y desconecte la alimentación del dispositivo.

## AVISO

### DESCARGA ELECTROSTÁTICA

Adopte las medidas de protección necesarias contra descargas electrostáticas antes de intentar retirar la cubierta de Box.

**El incumplimiento de estas instrucciones puede causar daño al equipo.**

## ⚠ ATENCIÓN

### HARDWARE SUELTO O CON PAR DE APRIETE EXCESIVO

- No aplique un par de apriete superior a 0,5 Nm (4.5 lb-in) al apretar los tornillos de los elementos de fijación de instalación, de la envolvente, de los accesorios o del bloque de terminales. Si aprieta demasiado los tornillos, puede dañar la sujeción de la instalación.
- Cuando fije o retire los tornillos, asegúrese de que no se caigan dentro del chasis de la unidad Box.



**El incumplimiento de estas instrucciones puede causar lesiones o daño al equipo.**

**NOTA:** Desconecte la alimentación antes de realizar este procedimiento.

Existen dos métodos para instalar el módulo móvil 4G; a través de una interfaz opcional o directamente utilizando un cable SMA de preinstalación para GPRS.

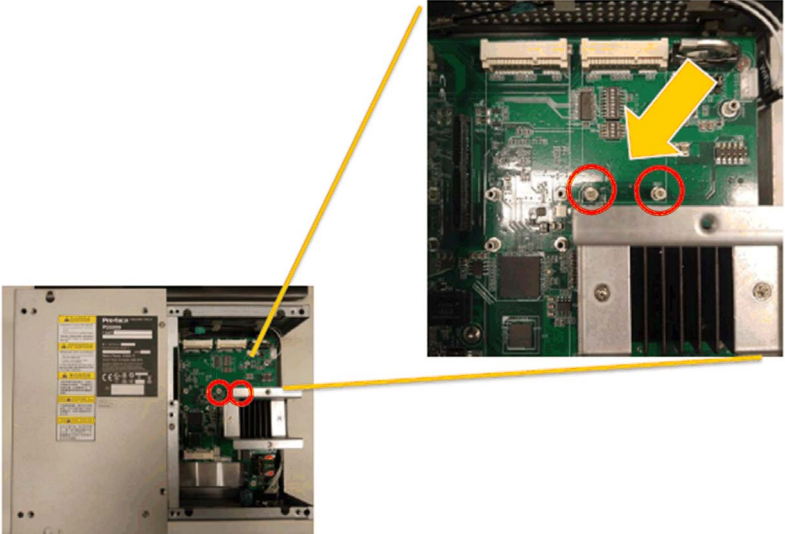
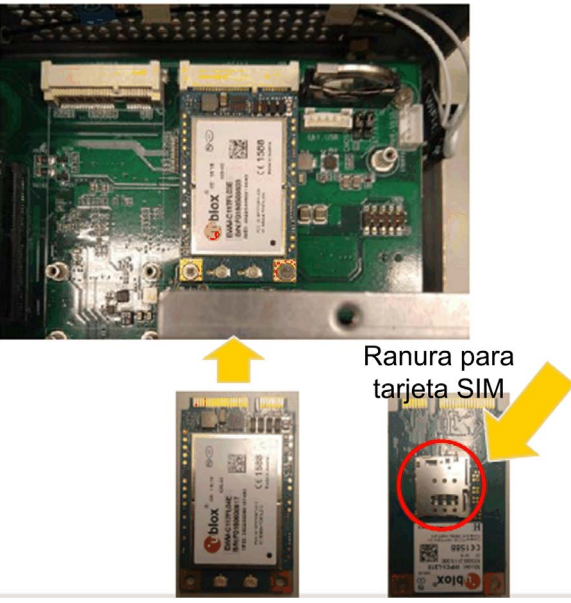
En la tabla se describe cómo instalar un módulo móvil 4G del Box Celeron/Core i7:

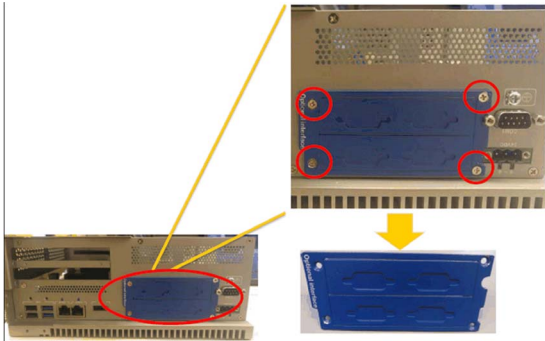
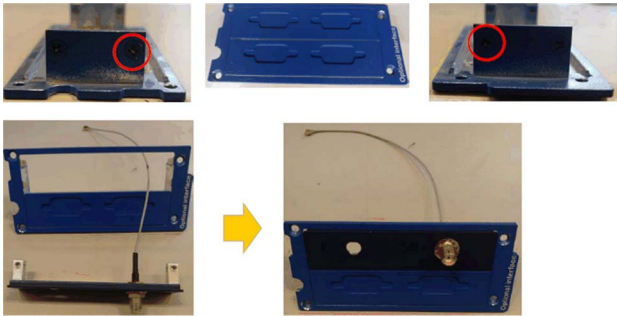

Paso	Acción
1	<p>Retire el tornillo:</p> 
2	<p>Instale la tarjeta mini PCIe 4G en el conector:</p>  <p>Ranura para tarjeta SIM</p>

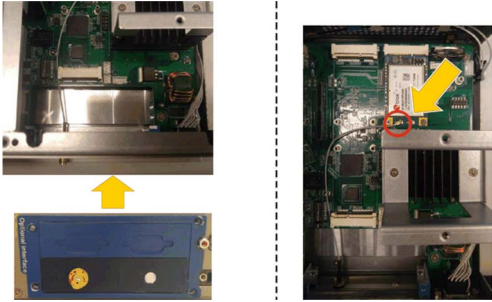
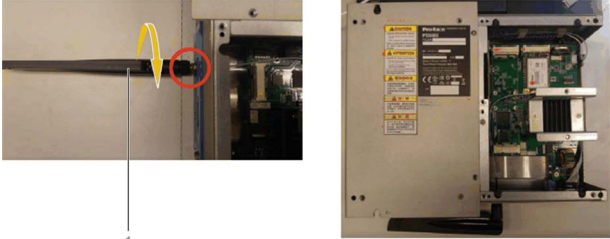
Paso	Acción
3	<p>Coloque el anillo en el cable y el cable SMA en el soporte:</p>  <p>1 Anillo</p>
4	<p>Coloque la arandela en el conector SMA y la tuerca combinada:</p>  <p>1 Arandela</p>
5	<p>Retire el soporte de interfaz opcional:</p> 
6	<p>Retire los tornillos. Combinación:</p> 

Paso	Acción
7	<p>Instale el soporte de la interfaz de antena y conecte el cable:</p>  <p><b>NOTA:</b> Si utiliza una tarjeta mini PCIe con un cable externo conectado, instale una abrazadera u otro dispositivo para fijar el cable.</p>
8	 <p>1 Antena</p>

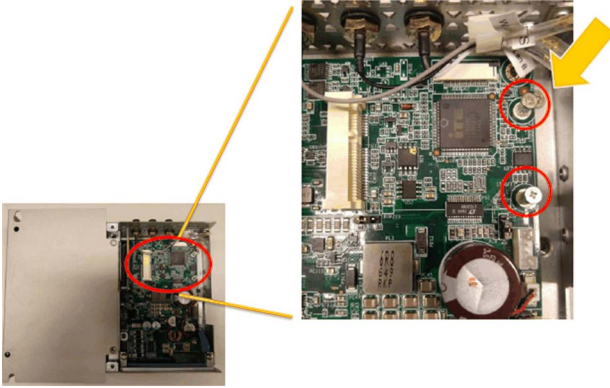
En la tabla se describe cómo instalar un módulo móvil 4G del Box Atom:

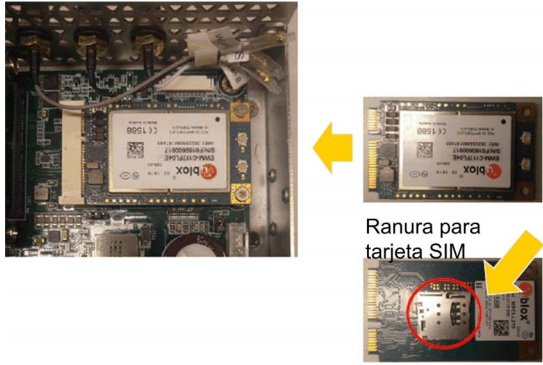
Paso	Acción
1	<p>Retire el tornillo:</p> 

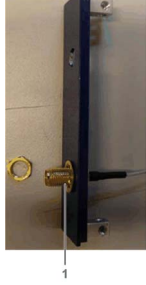
Paso	Acción
2	<p data-bbox="321 202 751 227">Instale la tarjeta mini PCIe 4G en el conector:</p> <div data-bbox="321 233 861 595">  <p data-bbox="683 446 801 494">Ranura para tarjeta SIM</p> </div>
3	<p data-bbox="321 639 869 664">Coloque el anillo en el cable y el cable SMA en el soporte:</p> <div data-bbox="321 672 482 935">  </div> <p data-bbox="321 967 412 993">1 Anillo</p>
4	<p data-bbox="321 1012 924 1037">Coloque la arandela en el conector SMA y la tuerca combinada:</p> <div data-bbox="321 1045 465 1327">  </div> <p data-bbox="321 1367 447 1392">1 Arandela</p>

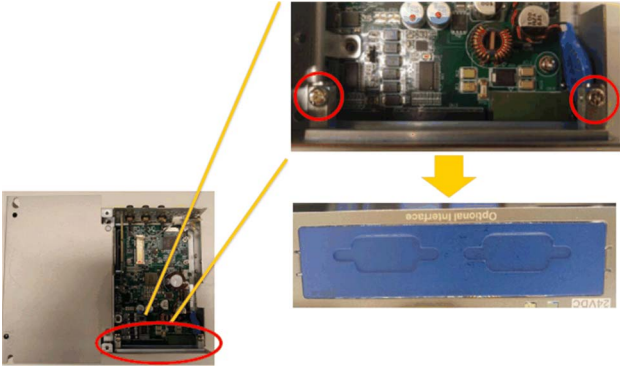
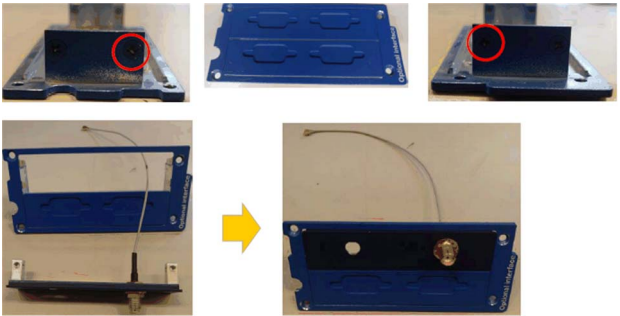
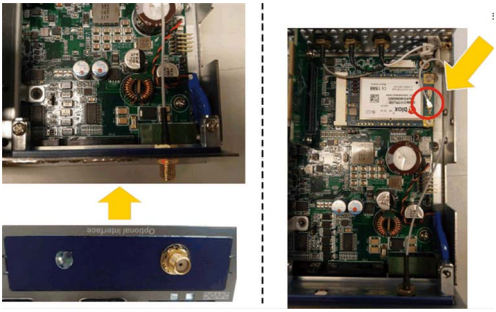
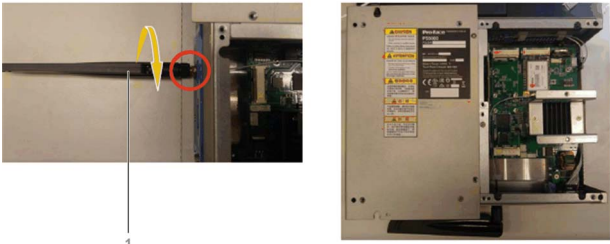
Paso	Acción
5	<p>Retire el soporte de interfaz opcional:</p> 
6	<p>Retire los tornillos. Combinación</p> 
7	<p>Instale el soporte de la interfaz de antena y conecte el cable:</p>  <p><b>NOTA:</b> Si utiliza una tarjeta mini PCIe con un cable externo conectado, instale una abrazadera u otro dispositivo para fijar el cable.</p>
8	 <p>1 Antena</p>

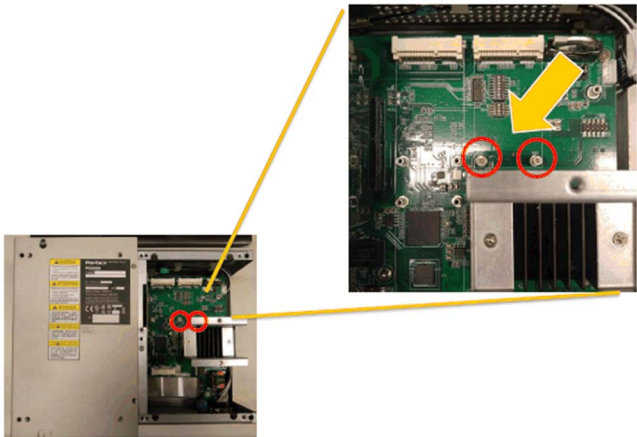
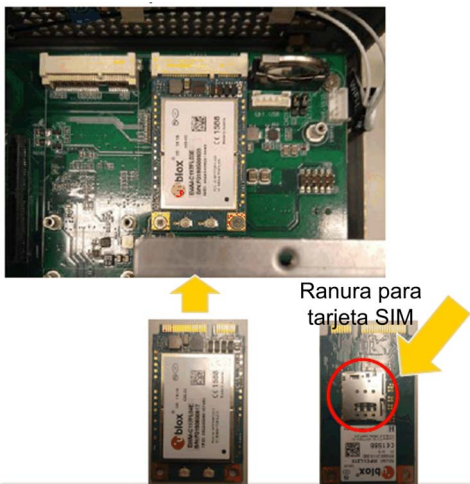
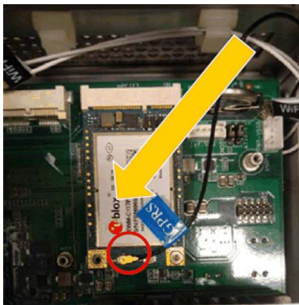

En la tabla se describe como instalar un módulo móvil 4G con un cable SMA de preinstalación del Box Celeron/Core i7:

Paso	Acción
1	<p>Retire el tornillo:</p> 
2	<p>Instale la tarjeta mini PCIe 4G en el conector:</p>  <p>Ranura para tarjeta SIM</p>
3	<p>Conecte el cable SMA de preinstalación:</p>  <p>GPRS/ANT1: Admite tanto Tx como Rx y proporciona la interfaz de antena principal.</p>

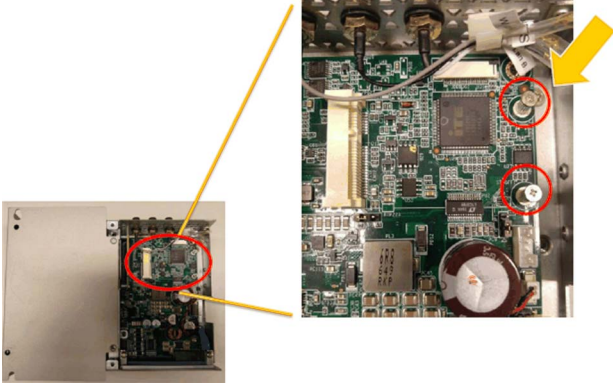
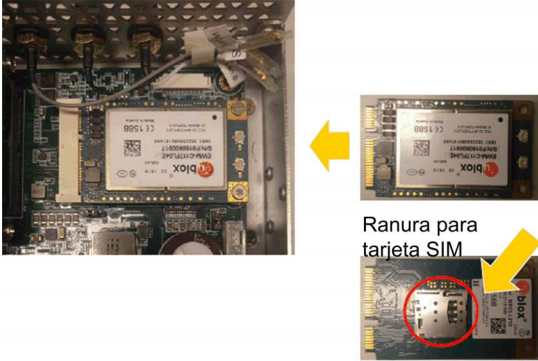
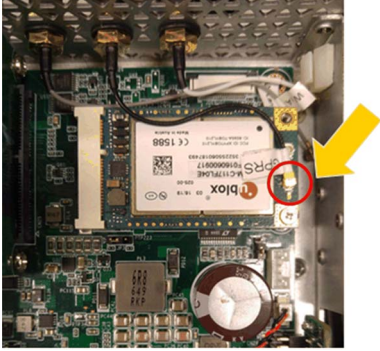

En la tabla se describe como instalar un módulo móvil 4G con un cable SMA de preinstalación del Box Atom:

Paso	Acción
1	<p>Retire el tornillo:</p> 
2	<p>Instale la tarjeta mini PCIe 4G en el conector:</p>  <p>Ranura para tarjeta SIM</p>
3	<p>Conecte el cable SMA de preinstalación:</p>  <p>GPRS/ANT1: Admite tanto Tx como Rx y proporciona la interfaz de antena principal.</p>

### Administrador de dispositivos e instalación de hardware

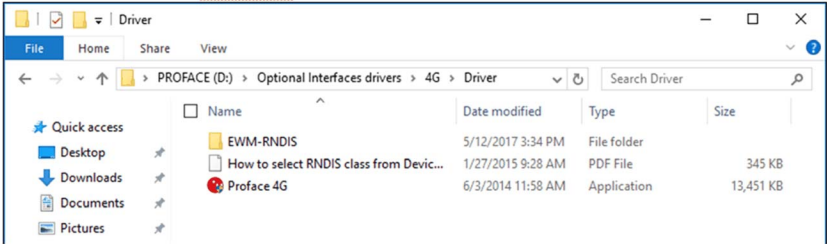
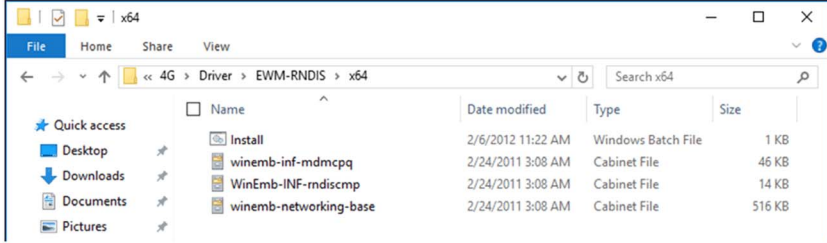
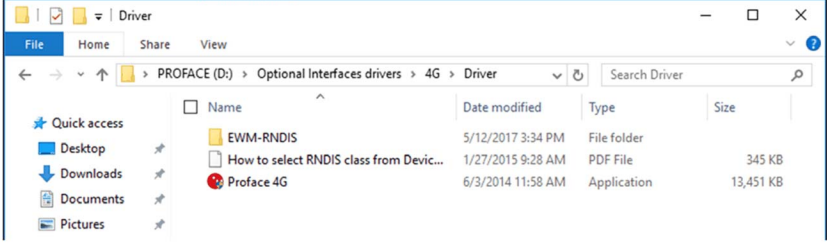
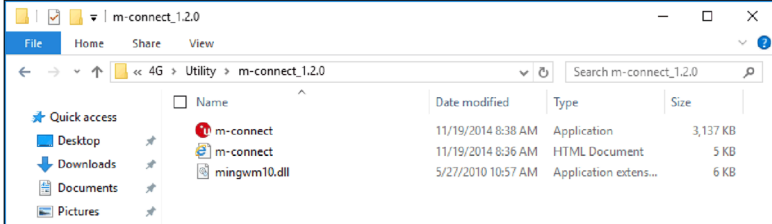

Instale el módulo móvil 4G primero en el Box y, a continuación, instale el controlador. El soporte de instalación del controlador se incluye en el soporte de recuperación (llave USB). Después de instalar el módulo móvil 4G, puede verificar si se ha instalado correctamente en el sistema mediante el **Administrador de dispositivos**.

## Instalación del controlador de módulos 4G

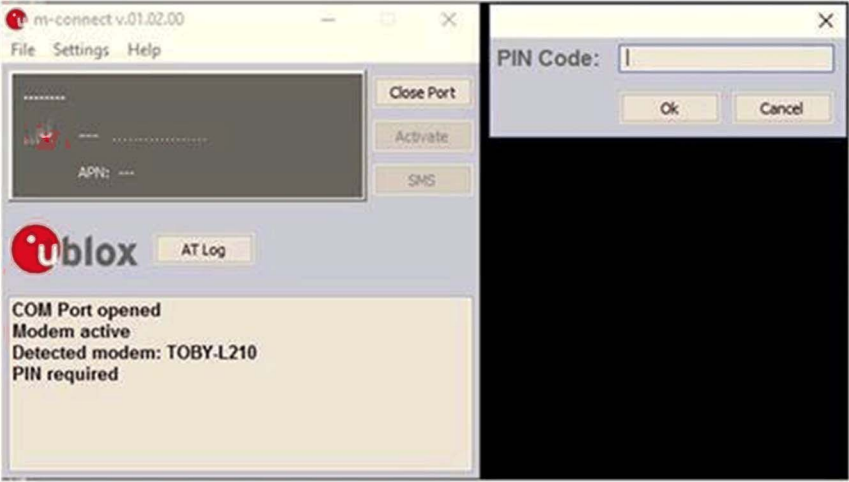
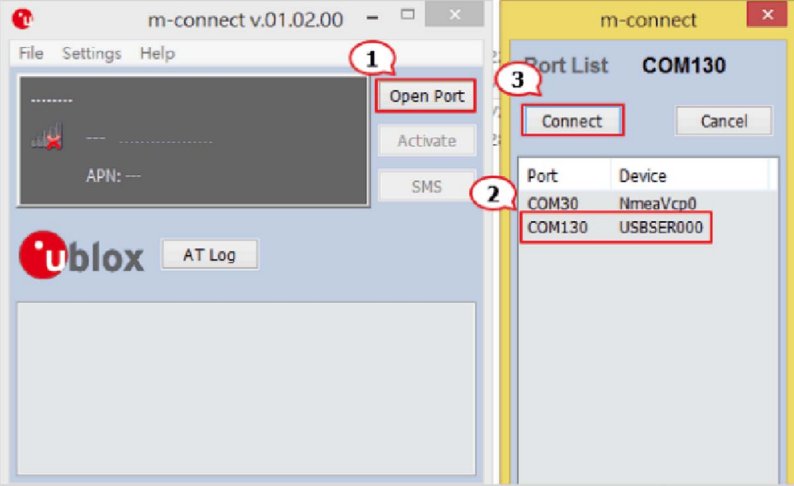
Paso	Acción
1	<p>Instale el controlador: Haga doble clic en <b>Proface 4G</b> para ejecutar</p> 
2	<p>Instalación de RNDIS:</p> <ul style="list-style-type: none"> <li>● El módulo 4G debe estar en la modalidad RNDIS y el ajuste predeterminado del controlador del módulo 4G está en la modalidad RNDIS.</li> <li>● Si el sistema operativo no tiene un controlador RNDIS, haga doble clic en <b>Install</b> en EWM-RNDIS para ejecutar.</li> </ul> <p><b>NOTA:</b> Para obtener más información, consulte <a href="#">How to select RNDIS class from Device Management</a> (Cómo seleccionar la clase RNDIS desde Administración de dispositivos).</p>  
3	<p>Una vez que se ha instalado el controlador, compruebe la conexión con <b>m-connect</b>. Ejecute <b>m-connect</b>.</p> 

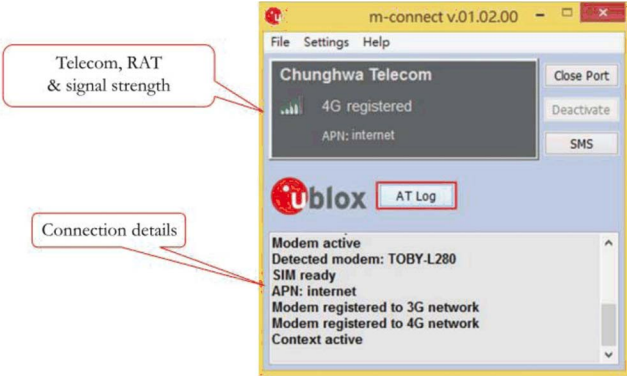
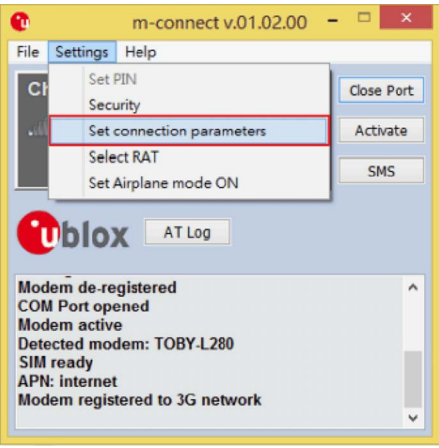
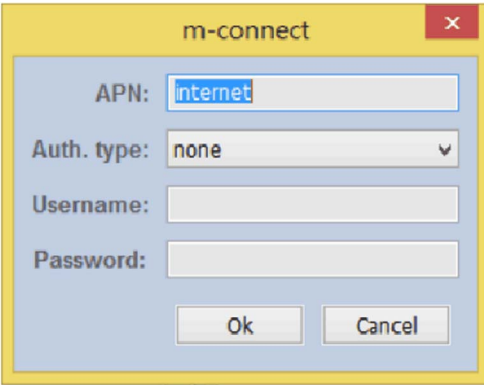
Paso	Acción						
4	<p><b>Resultado:</b> Se abre la ventana <b>m-connect</b>.</p> <p>En el caso de que la tarjeta SIM cuente con protección del código PIN, el usuario deberá introducir de nuevo el código PIN tras el apagado y encendido del sistema. Introduzca el código PIN de la tarjeta SIM:</p>  <p><b>NOTA:</b> No todas las tarjetas SIM utilizan protección del código PIN. Dependerá de cada operador.</p>						
5	<p><b>Resultado:</b> Se abre la ventana <b>m-connect</b>.</p> <p>Siga los pasos:</p>  <table border="1" data-bbox="861 967 1153 1450"> <caption>Port List</caption> <thead> <tr> <th>Port</th> <th>Device</th> </tr> </thead> <tbody> <tr> <td>COM30</td> <td>NmeaVcp0</td> </tr> <tr> <td>COM130</td> <td>USBSER000</td> </tr> </tbody> </table>	Port	Device	COM30	NmeaVcp0	COM130	USBSER000
Port	Device						
COM30	NmeaVcp0						
COM130	USBSER000						

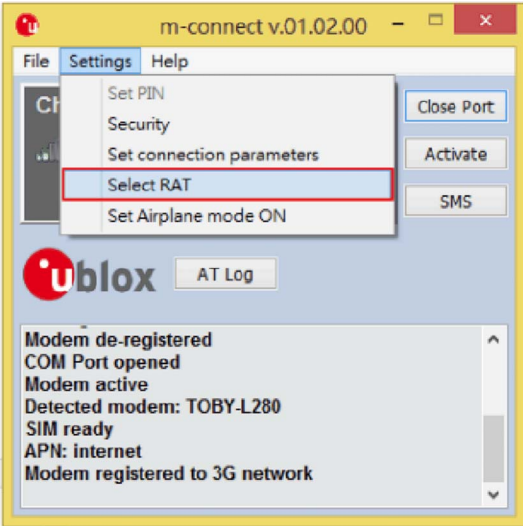
Paso	Acción
6	<p>Siga las instrucciones en la pantalla.</p>  <p>Telecom, RAT &amp; signal strength</p> <p>Connection details</p> <p><b>Resultado:</b> Se actualiza la ventana <b>m-connect</b> en la que se muestran los detalles de conexión.</p>
7	<p>Haga clic en <b>Settings</b> → <b>Set Connection Parameters</b>.</p>  <p><b>NOTA:</b> Si utiliza la tarjeta 3G SIM o la red 3G, pulse el botón <b>Activate</b> para activar la red.</p> <p><b>Resultado:</b> Se muestra <b>m-connect</b> con el cuadro de diálogo de ajustes de APN.</p> 
8	<p>Introduzca los ajustes.</p> <p><b>Resultado:</b> Se deben confirmar los ajustes de <b>APN</b> con un operador de telecomunicaciones.</p>

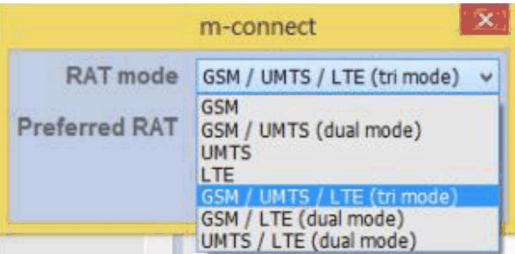
Paso	Acción
9	<p>Haga clic en <b>Settings</b> → <b>Select RAT</b>.</p>  <p><b>Resultado:</b> Se muestra <b>m-connect</b> con el cuadro de diálogo de ajustes de la modalidad RAT.</p>  
10	<p>Seleccione la modalidad RAT (2G/3G/4G) que desea conectar y establezca la prioridad.</p>

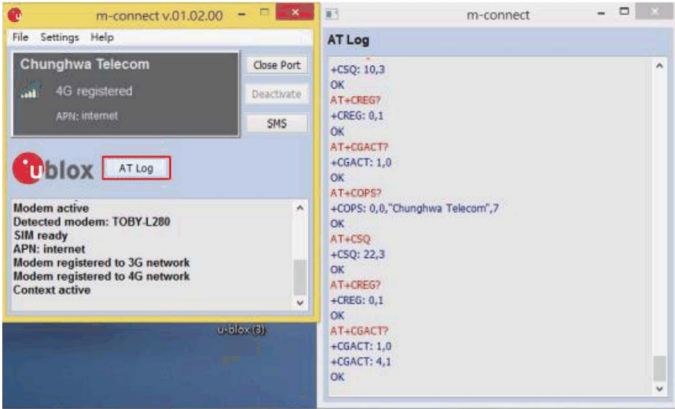
Paso	Acción
11	<p>Haga clic en <b>AT Log</b> para comprobar la información del registro AT.</p>  <p>The screenshot shows the m-connect v.01.02.00 interface. On the left, the 'Modem active' section displays: Detected modem: TOBY-L280, SIM ready, APN: internet, Modem registered to 3G network, Modem registered to 4G network, Context active. A red box highlights the 'AT Log' button. On the right, the 'AT Log' window shows the following AT command responses: +CSQ: 10,3 OK, AT+CREG? OK, +CREG: 0,1 OK, AT+CGACT? OK, +CGACT: 1,0 OK, AT+COPS? OK, +COPS: 0,0,"Chunghwa Telecom",7 OK, AT+CSQ OK, +CSQ: 22,3 OK, AT+CREG? OK, +CREG: 0,1 OK, AT+CGACT? OK, +CGACT: 1,0 OK, +CGACT: 4,1 OK.</p>

## Descripción del módulo de ciberseguridad TPM

### Introducción

El módulo PFXZPBTPM22 está clasificado como módulo industrial. Es compatible con el módulo de pocos pines. Trusted Platform Module (TPM) es una norma internacional para un criptoprocesador seguro, que es un microcontrolador específicamente diseñado para proteger el hardware integrando claves criptográficas en los dispositivos.

Las placas base y el BIOS de Box permiten instalar el módulo TPM y activar el cifrado con Windows BitLocker. Luego, las unidades de almacenamiento y el sistema operativo se cifran de acuerdo con la contraseña y las claves gestionadas en el módulo de hardware.

En función del número de referencia, el módulo TPM de PFXZPBTPM22 puede estar montado de acuerdo con CTO (configured to order) o puede montarlo el usuario posteriormente como un módulo accesorio opcional. El cifrado puede activarse con BitLocker.



Conecte el módulo al conector del Box.

### Tabla de compatibilidad del módulo

Número de referencia	Descripción	PFXPU/PFXPP	PFXPL2B5, PFXPL2B6/PFXPL2B1, PFXPL2B2, PFXPL2B3, PFXPL2B4
PFXZPBTPM22	Módulo TPM 2.0	Sí <sup>(1)</sup>	Sí
<b>NOTA:</b> (1) Se debe volver al módulo de la versión anterior TPM 1.2.			

### Vista del módulo

Box Atom:



Box Celeron/Box Core i7:

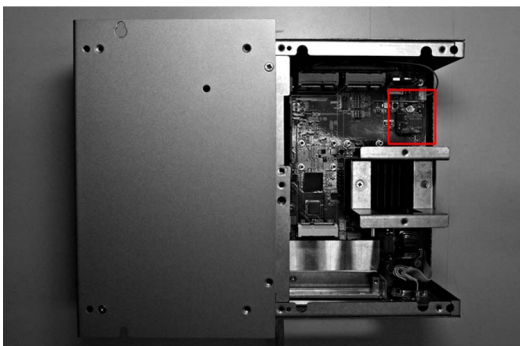



## Instalación del módulo

Antes de instalar o extraer una tarjeta mini PCIe, apague el sistema operativo Windows correctamente y desconecte la alimentación del dispositivo.

### AVISO

#### DESCARGA ELECTROSTÁTICA

Adopte las medidas de protección necesarias contra descargas electrostáticas antes de intentar retirar la cubierta de Box.

**El incumplimiento de estas instrucciones puede causar daño al equipo.**

### ⚠ ATENCIÓN

#### HARDWARE SUELTO O CON PAR DE APRIETE EXCESIVO

- No aplique un par de apriete superior a 0,5 Nm (4.5 lb-in) al apretar los tornillos de los elementos de fijación de instalación, de la envoltente, de los accesorios o del bloque de terminales. Si aprieta demasiado los tornillos, puede dañar la sujeción de la instalación.
- Cuando fije o retire los tornillos, asegúrese de que no se caigan dentro del chasis de la unidad Box.

**El incumplimiento de estas instrucciones puede causar lesiones o daño al equipo.**

**NOTA:** Desconecte la alimentación antes de realizar este procedimiento.

En la tabla se describe cómo instalar un módulo TPM del Box Atom:

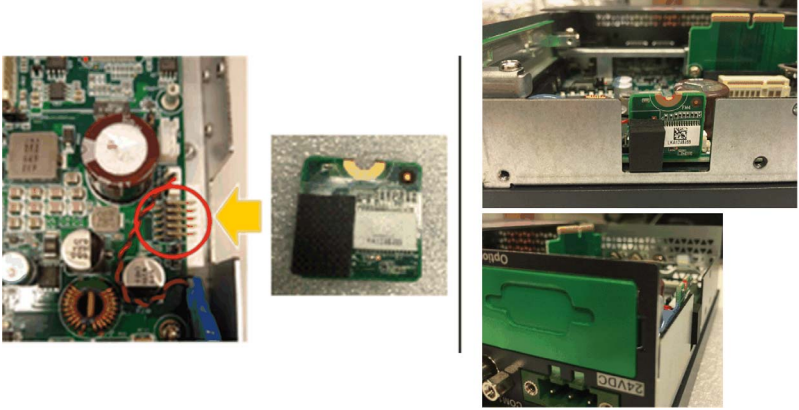
Paso	Acción
1	<p>Instale la tarjeta TPM:</p> 

En la tabla se describe cómo instalar un módulo TPM del Box Celeron/Core i7:

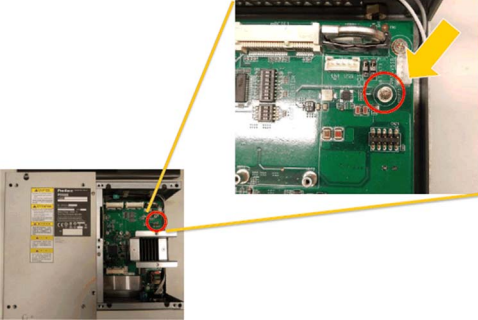
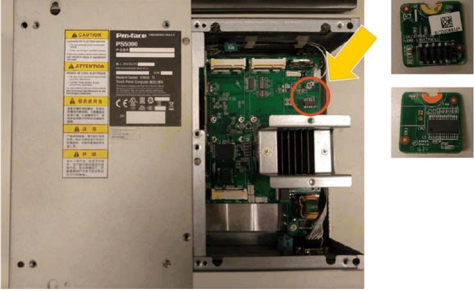
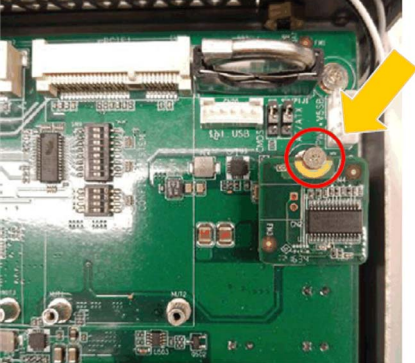
Paso	Acción
1	<p data-bbox="319 253 477 272">Retire el tornillo:</p> 
2	<p data-bbox="319 647 532 666">Instale la tarjeta TPM:</p>  <p data-bbox="319 1010 454 1029">Fije el tornillo:</p> 

### Tabla de compatibilidad del módulo TPM

	TPM 1.2	TPM 2.0
Compatibilidad con BIOS	Heredado o UEFI	UEFI
Compatibilidad con BitLocker	Sí	Sí

**NOTA:** El módulo TPM tiene el firmware TPM 2.0 de manera predeterminada. Es necesario pasar a la versión anterior del firmware, TPM 1.2, para PFXPU/PFXPP.

Modelo	BIOS predeterminado	TPM 1.2	TPM 2.0
PFXPU/PFXPP	Heredado	Soporte (es necesario volver a la versión 1.2 de TPM)	Sin soporte
PFXPL2B5, PFXPL2B6/ PFXPL2B1, PFXPL2B2, PFXPL2B3, PFXPL2B4	UEFI	Soporte	Soporte

### Función BitLocker

BitLocker es una herramienta de cifrado de discos completa de Windows. Se ha diseñado para proteger los datos proporcionando cifrado para volúmenes enteros. Todos los sistemas operativos predeterminados disponen de esta función, pero si la partición *System Reserved* se combina con la partición C:\ en el caso de WES7, BitLocker no se puede utilizar para proteger una unidad fija.

### Definición de la contraseña de propietario de TPM

**NOTA:** Se requiere un teclado para introducir el PIN de **BitLocker** durante el arranque de la unidad. Durante este paso, la función de pantalla táctil está deshabilitada.

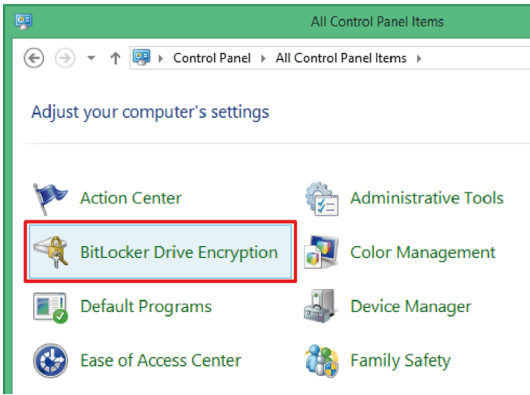
Paso	Acción
1	<p>Abra <b>Panel de control</b> → <b>Cifrado de unidad BitLocker</b>.</p>  <p>The screenshot shows the Windows Control Panel window titled 'All Control Panel Items'. The breadcrumb path is 'Control Panel &gt; All Control Panel Items'. Below the title bar, there is a search bar and the text 'Adjust your computer's settings'. A grid of control panel items is displayed, including Action Center, Administrative Tools, BitLocker Drive Encryption (highlighted with a red box), Color Management, Default Programs, Device Manager, Ease of Access Center, and Family Safety.</p>

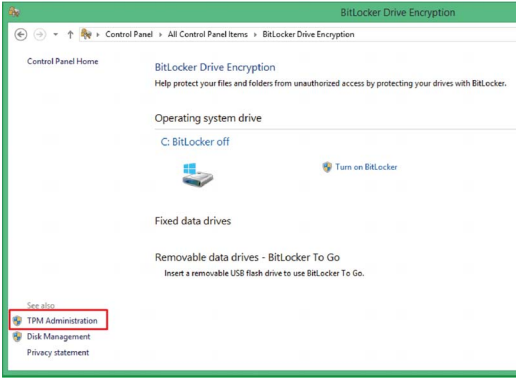
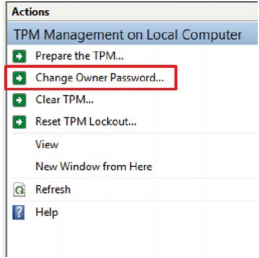
Paso	Acción
2	<p>Haga clic en <b>Administración de TPM</b> para acceder a <b>Cambiar contraseña de propietario</b>.</p> 
3	<p>Seleccione <b>Cambiar contraseña de propietario</b>.</p> 

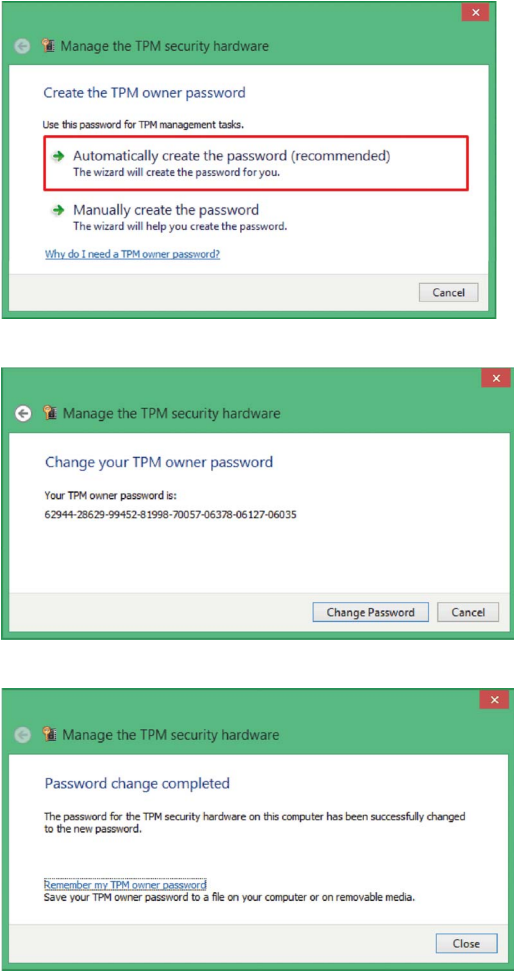
Paso	Acción
4	<p>Seleccione <b>Crear contraseña automáticamente</b> o <b>Crear contraseña manualmente</b>.</p> 



**NOTA:** Si introduce una contraseña errónea más de 30 veces, TPM se bloqueará.



#### Acerca de la contraseña de propietario de TPM

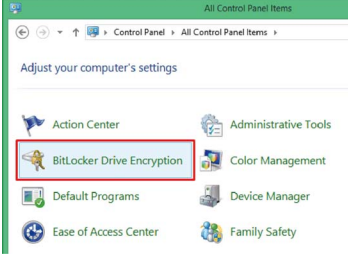
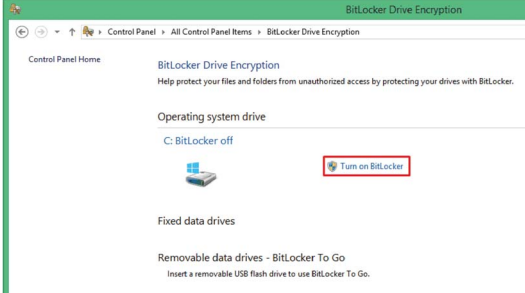

A partir de Windows® 10, versión 1607, Windows no conserva la contraseña de propietario de TPM al aprovisionar el TPM. La contraseña se establece en un valor de entropía alto aleatorio y, a continuación, se descarta.

### Ajuste Activar BitLocker

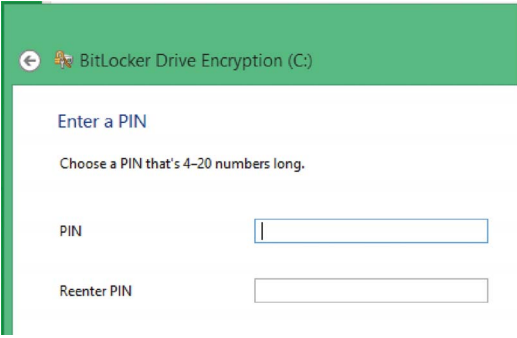
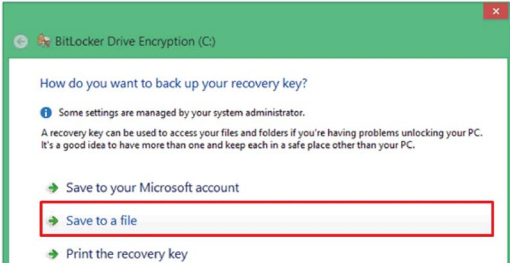
**NOTA:** Se requiere un teclado para introducir el PIN de **BitLocker** durante el arranque de la unidad. Durante este paso, la función de pantalla táctil está deshabilitada.

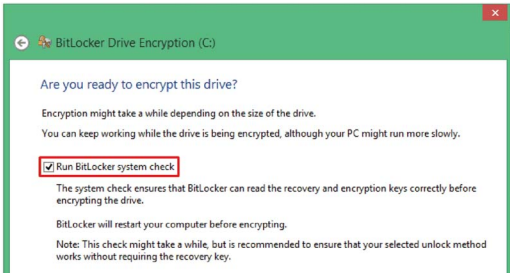
Paso	Acción
1	<p>Abra <b>Panel de control</b> → <b>Cifrado de unidad BitLocker</b>.</p> 
2	<p>Haga clic en <b>Activar BitLocker</b>.</p> 
3	<p>Seleccione <b>Escribir un PIN</b>, <b>Inserte una unidad flash USB</b> o <b>Permitir que BitLocker desbloquee mi unidad automáticamente</b>.</p>  <p><b>NOTA:</b> Se requiere el teclado para introducir el PIN de BitLocker durante el arranque de la torre. Durante este paso, la función de pantalla táctil está deshabilitada.</p>

Paso	Acción
4	<p>Introduzca un PIN.</p> 
5	<p>Seleccione cualquiera de las opciones siguientes: <b>Guardar en la cuenta Microsoft</b>, <b>Guardar en un archivo</b> o <b>Imprimir la clave de recuperación</b>.</p> 
6	<p>Seleccione <b>Cifrar sólo el espacio en disco utilizado</b> o <b>Cifrar la unidad entera</b>.</p> 
7	<p>Haga clic en la casilla de verificación de <b>Ejecutar la comprobación del sistema de BitLocker</b> y seleccione <b>Continuar</b>.</p> 

Paso	Acción
8	<p>En la figura se muestra el proceso de cifrado (Encryption).</p>  <p>El proceso de cifrado (Encryption) ha finalizado.</p> 

### Ajuste Desactivar BitLocker

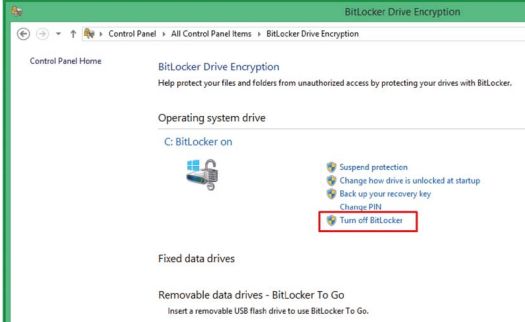
Paso	Acción
1	<p>Abra <b>Panel de control</b> → <b>Cifrado de unidad BitLocker</b>.</p> 
2	<p>Haga clic en <b>Desactivar BitLocker</b>.</p> 



## Paso del módulo TPM a una versión anterior

El módulo TPM tiene el firmware TPM 2.0 de manera predeterminada. Se debe volver a la versión del firmware TPM 1.2 para la serie PFXPU2B/PFXPP2B.

Siga este procedimiento que le permitirá volver a la versión de firmware TPM 1.2:

Paso	Acción
1	<p>Deshabilite TPM en BIOS:</p> <ol style="list-style-type: none"> <li>Vaya a <b>Advanced</b> → <b>Trusted Computing</b>.</li> <li>Deshabilite <b>Security Device Support</b>.</li> </ol>
2	<p>Inicie la llave de memoria USB de recuperación:</p> <ol style="list-style-type: none"> <li>Arranque desde la llave de memoria USB de recuperación.</li> <li>Haga clic en <b>Cancel</b> para salir del proceso de recuperación.</li> </ol> <p>Inicie la herramienta para volver a una versión de TPM anterior. Escriba <b>Alt + T</b> para iniciar la herramienta para volver a una versión de TPM anterior:</p>
3	<p>Haga clic en <b>Yes</b> para iniciar el proceso para volver a una versión anterior</p>

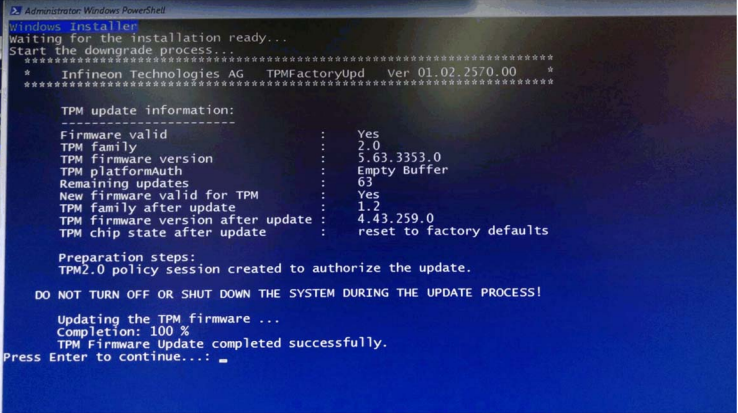
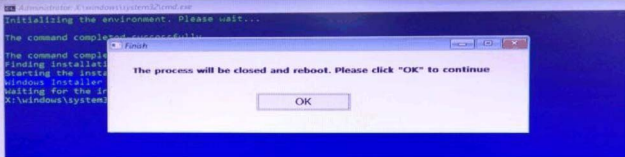
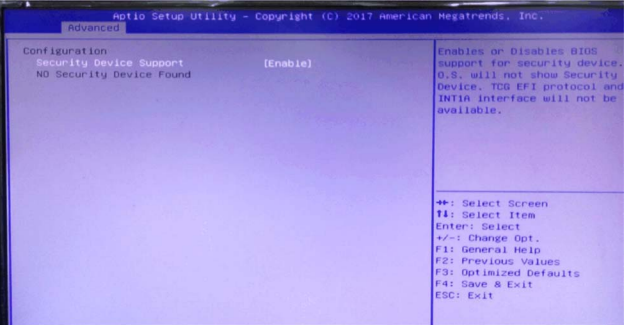
Paso	Acción
4	<p>Se inicia el proceso para volver a una versión anterior. Una vez que finalice el proceso, pulse <b>Intro</b> para continuar:</p>  <p>The screenshot shows the Windows installer's TPM update process. It displays the following information:</p> <pre> ***** * Infineon Technologies AG TPMFactoryUpd Ver 01.02.2570.00 * *****  TPM update information: ----- Firmware valid           : Yes TPM family                : 2.0 TPM firmware version     : 5.63.3353.0 TPM platformAuth        : Empty Buffer Remaining updates        : 63 New firmware valid for TPM : Yes TPM family after update  : 1.2 TPM firmware version after update : 4.43.259.0 TPM chip state after update : reset to factory defaults  Preparation steps: TPM2.0 policy session created to authorize the update.  DO NOT TURN OFF OR SHUT DOWN THE SYSTEM DURING THE UPDATE PROCESS!  Updating the TPM firmware ... Completion: 100 % TPM Firmware Update completed successfully. Press Enter to continue...:     </pre>
5	<p>Haga clic en <b>OK</b> para reiniciar:</p>  <p>The screenshot shows a dialog box with the text: "The process will be closed and reboot. Please click 'OK' to continue". There is an "OK" button in the center of the dialog box.</p>
6	<p>Habilite TPM en BIOS:</p> <ol style="list-style-type: none"> <li>1. Vaya a <b>Advanced</b> → <b>Trusted Computing</b>.</li> <li>2. Habilite <b>Security Device Support</b>.</li> </ol>  <p>The screenshot shows the BIOS Advanced menu. The "Security Device Support" option is highlighted and set to "[Enable]". The description on the right says: "Enables or Disables BIOS SUPPORT for security device. O.S. will not show Security Device, TCG EFI protocol and INTA interface will not be available." The bottom right corner shows navigation keys: F1: General Help, F2: Previous Values, F3: Optimized Defaults, F4: Save &amp; Exit, ESC: Exit.</p>

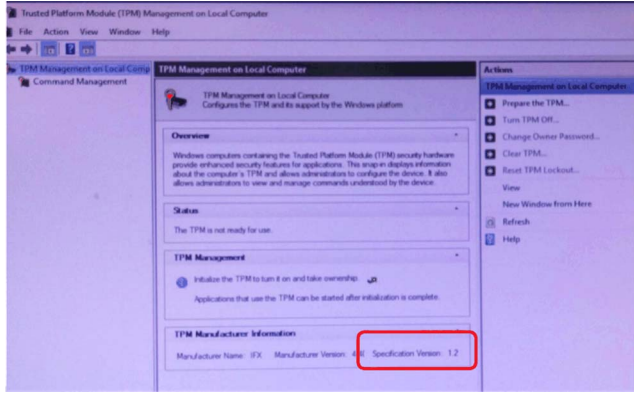
Paso	Acción
7	<p>Compruebe la versión de TPM en Windows:</p> <ul style="list-style-type: none"> <li>● Vaya a <b>Panel de control</b> → <b>Cifrado de unidad BitLocker</b> → <b>Administración de TPM</b>.</li> <li>● Compruebe que la versión de TPM sea la 1.2.</li> </ul> 

### Instrucción sobre cómo actualizar el firmware de TPM 1.2 para Windows® 7

Para ejecutar la actualización del firmware de TPM en modalidad de asistente con una interfaz de usuario gráfica, inicie el ejecutable IFXTPMUpdate\_TPM12\_r0103.exe sin parámetros. En este caso el asistente lo guía por los pasos siguientes:

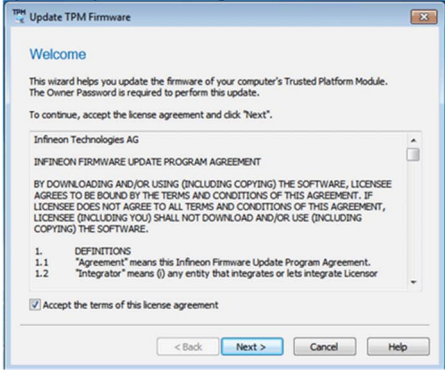
Paso	Acción
1	<p>Seleccione la casilla de verificación para aceptar el acuerdo de licencia.</p> 
2	<p>Instale el controlador de recuperación de TPM, si es necesario.</p> <p><b>NOTA:</b> La instalación puede requerir que se reinicie el ordenador.</p>

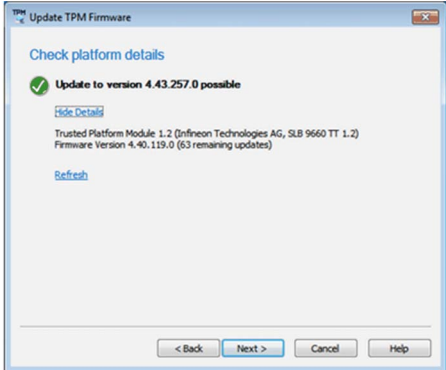
Paso	Acción
3	<p>Compruebe los datos de la plataforma.</p> 

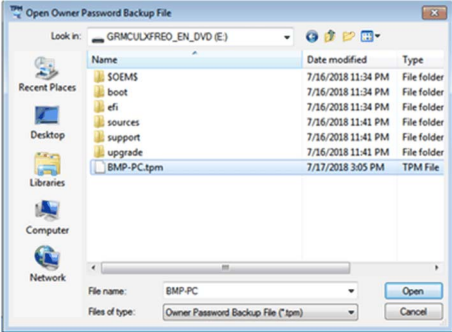
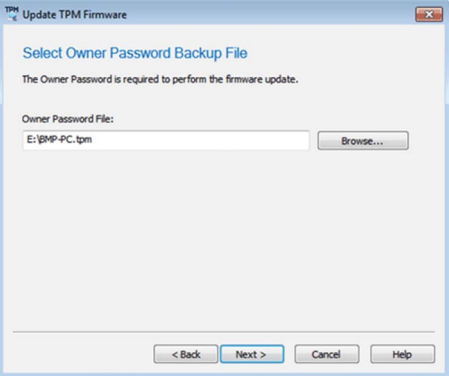
Paso	Acción
4	<p>Introduzca la contraseña de propietario en <b>Owner Password</b> o el archivo de copia de seguridad de contraseña de propietario en <b>Owner Password Backup File</b> si el sistema operativo no gestiona esta contraseña.</p> <p>Realice los pasos siguientes:</p> <ul style="list-style-type: none"> <li>● Seleccione <b>I have the Owner Password Backup File</b> (Tengo el archivo de copia de seguridad de la contraseña de propietario).</li> </ul>  <ul style="list-style-type: none"> <li>● Seleccione el archivo *.tpm.</li> </ul>  <ul style="list-style-type: none"> <li>● Seleccione <b>Next</b>.</li> </ul> 

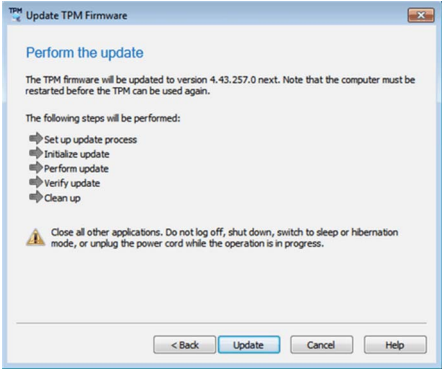
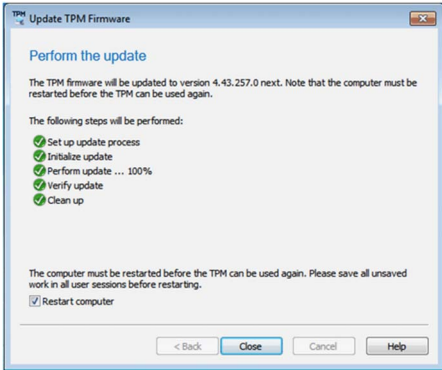
Paso	Acción
5	<p>Lleve a cabo la actualización como se indica a continuación:</p>  
6	<p>Reinicie el ordenador.</p> <p><b>NOTA:</b> Guarde todo el trabajo que no haya guardado de todas las sesiones de usuario antes de reiniciar el ordenador para asegurarse de que no se pierdan datos.</p>

Se recomienda borrar y reinicializar el TPM tras la actualización para las rutas actualizadas incluidas en esta versión de la actualización del firmware de Infineon TPM. Para obtener más información, consulte Microsoft Security Advisory ADV170012 o visite [www.infineon.com/tpm-update](http://www.infineon.com/tpm-update).

Al borrar el TPM se restablecen sus valores predeterminados de fábrica. Se pierden todas las claves creadas y los datos protegidos por esas claves.

## Instrucción sobre cómo actualizar el firmware de TPM 1.2 para Windows® 8.1

Para ejecutar la actualización del firmware de TPM en modalidad de asistente con una interfaz de usuario gráfica, inicie el ejecutable IFXTPMUpdate\_TPM12\_r0103.exe sin parámetros. En este caso el asistente lo guía por los pasos siguientes:

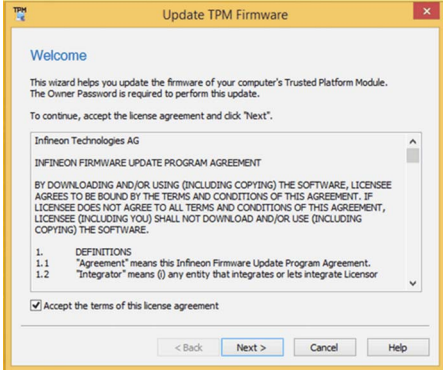
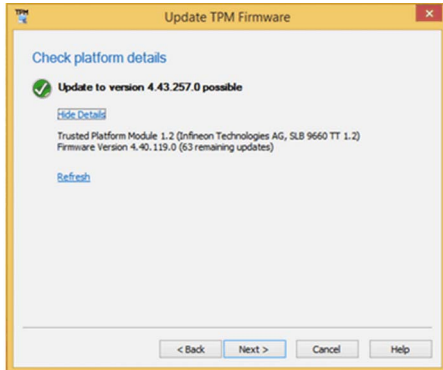
Paso	Acción
1	<p>Seleccione la casilla de verificación para aceptar el acuerdo de licencia.</p> 
2	<p>Instale el controlador de recuperación de TPM, si es necesario.</p> <p><b>NOTA:</b> La instalación puede requerir que se reinicie el ordenador.</p>
3	<p>Compruebe los datos de la plataforma.</p> 

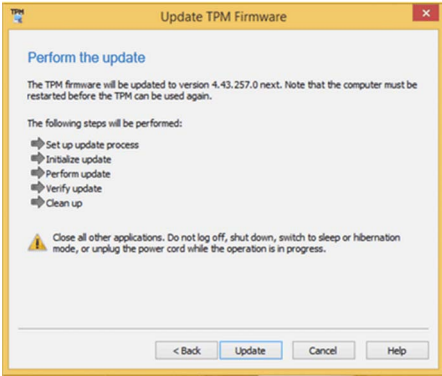
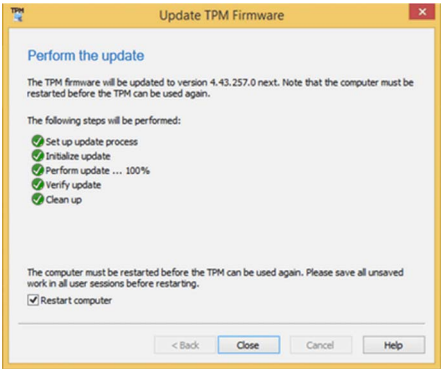
Paso	Acción
4	<p>Lleve a cabo la actualización como se indica a continuación:</p>  
5	<p>Reinicie el ordenador.</p> <p><b>NOTA:</b> Guarde todo el trabajo que no haya guardado de todas las sesiones de usuario antes de reiniciar el ordenador para asegurarse de que no se pierdan datos.</p>

Se recomienda borrar y reinicializar el TPM tras la actualización para las rutas actualizadas incluidas en esta versión de la actualización del firmware de Infineon TPM. Para obtener más información, consulte Microsoft Security Advisory ADV170012 o visite [www.infineon.com/tpm-update](http://www.infineon.com/tpm-update).

Al borrar el TPM se restablecen sus valores predeterminados de fábrica. Se pierden todas las claves creadas y los datos protegidos por esas claves.



## Actualización del Firmware de TPM 1.2 para Windows® 10

Si se ha asumido la propiedad del TPM con Windows® 10 Versión 1607 o posterior, de manera predeterminada la autorización de propietario ya no se almacena en el sistema local. Consulte el [Microsoft article](#) para obtener más información. Para actualizar el firmware, tiene que borrar el TPM y volver a asumir la propiedad con el ajuste de Windows modificado. A continuación la autorización de propietario se almacena en el sistema local.

Se recomienda borrar y reinicializar el TPM tras la actualización para las rutas actualizadas incluidas en esta versión de la actualización del firmware de Infineon TPM. Para obtener más información, consulte Microsoft Security Advisory ADV170012 o visite [www.infineon.com/tpm-update](http://www.infineon.com/tpm-update).

Al borrar el TPM se restablecen sus valores predeterminados de fábrica. Se pierden todas las claves creadas y los datos protegidos por esas claves.

Siga este procedimiento para actualizar el TPM 1.2 firmware para Windows® 10:

Paso	Acción
1	<p>Establezca la clave de registro HKLM\Software\Policies\Microsoft\TPM [REG_DWORD] OSManagedAuthLevel en 4.</p> <ul style="list-style-type: none"> <li>● Seleccione <b>Run</b> y, a continuación, escriba el texto regedit como se muestra a continuación:           <div data-bbox="360 726 856 983" data-label="Image"> </div> <p>Haga clic en <b>Aceptar</b>.</p> <li>● Cambie los datos de valor a 4 para OSManagedAuthLevel .           <div data-bbox="360 1049 897 1398" data-label="Image"> </div> <p>Haga clic en <b>Aceptar</b>.</p> </li> </li></ul>

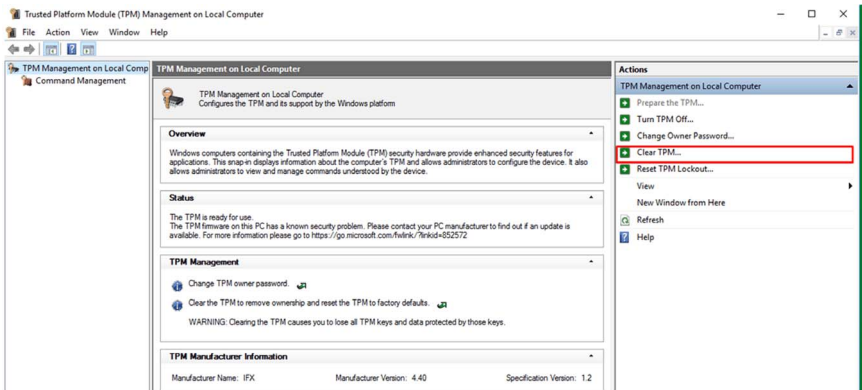
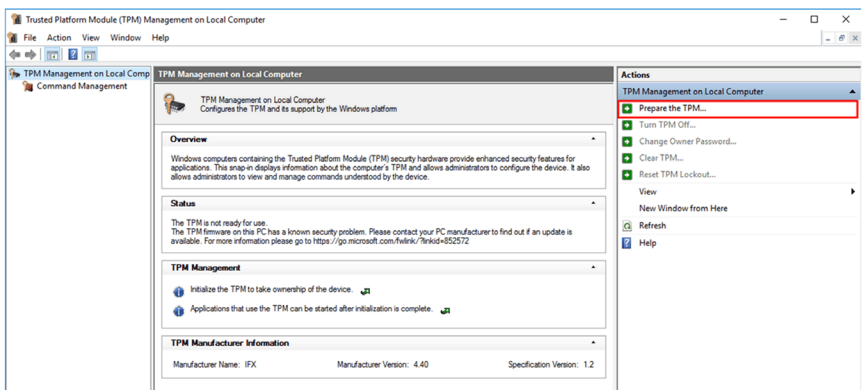
Paso	Acción
2	<p>Inicie <code>tpm.msc</code> y haga clic en <b>Clear TPM...</b> (Borrar TPM).</p>  <p>The screenshot shows the 'Trusted Platform Module (TPM) Management on Local Computer' window. The 'Actions' pane on the right has 'Clear TPM...' highlighted with a red box. The main area shows the TPM status as 'ready for use' and provides instructions for clearing it.</p>
3	<p>Reinicie el ordenador.</p> <p><b>NOTA:</b> Guarde todo el trabajo que no haya guardado de todas las sesiones de usuario antes de reiniciar el ordenador para asegurarse de que no se pierdan datos.</p>
4	<p>Inicie <code>tpm.msc</code> y haga clic en <b>Prepare the TPM...</b> (Preparar el TPM).</p>  <p>The screenshot shows the 'Trusted Platform Module (TPM) Management on Local Computer' window. The 'Actions' pane on the right has 'Prepare the TPM...' highlighted with a red box. The main area shows the TPM status as 'not ready for use' and provides instructions for preparing it.</p>

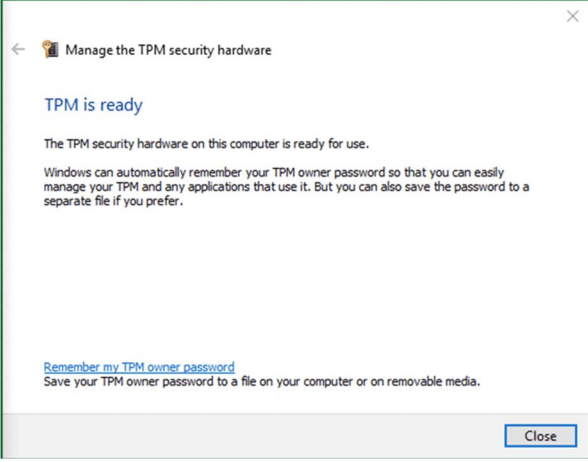
Paso	Acción
5	<p>Espere a que Windows vuelva a preparar el TPM (Windows almacena la autorización de propietario en el sistema local). Cuando la preparación haya finalizado, el campo de estado en tpm.msc muestra <b>The TPM is ready</b> (El TPM está preparado).</p>  <p>The screenshot shows a window titled "Manage the TPM security hardware" with a back arrow and a close button. The main text reads "TPM is ready" in blue. Below it, it says "The TPM security hardware on this computer is ready for use." and "Windows can automatically remember your TPM owner password so that you can easily manage your TPM and any applications that use it. But you can also save the password to a separate file if you prefer." At the bottom, there is a link "Remember my TPM owner password" and a button "Close".</p>

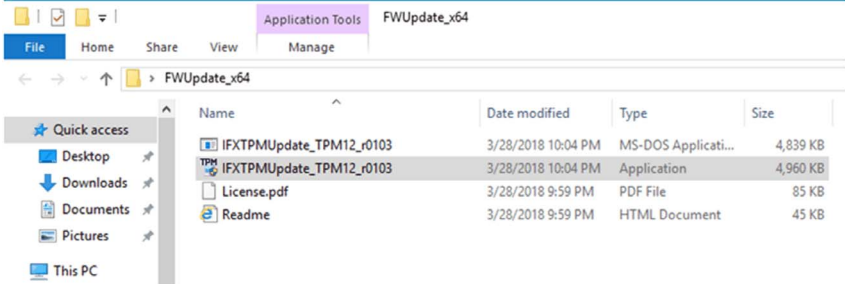
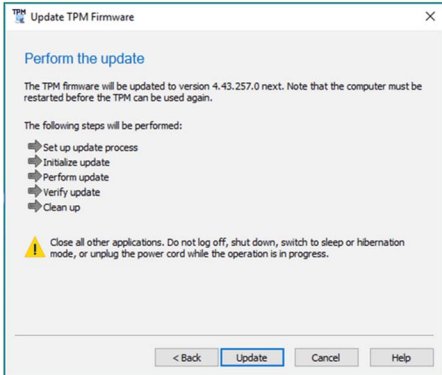
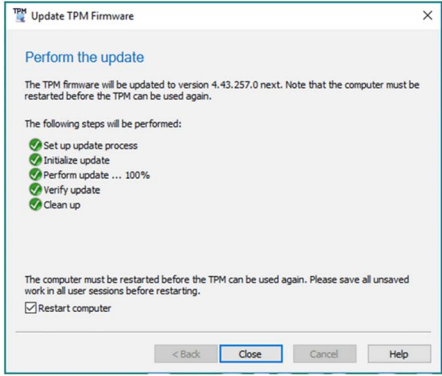
Paso	Acción
6	<p>Ejecute la herramienta de actualización del firmware de TPM para actualizar el firmware del TPM como se muestra a continuación:</p>   
7	<p>Reinicie el ordenador.</p> <p><b>NOTA:</b> Guarde todo el trabajo que no haya guardado de todas las sesiones de usuario antes de reiniciar el ordenador para asegurarse de que no se pierdan datos.</p>

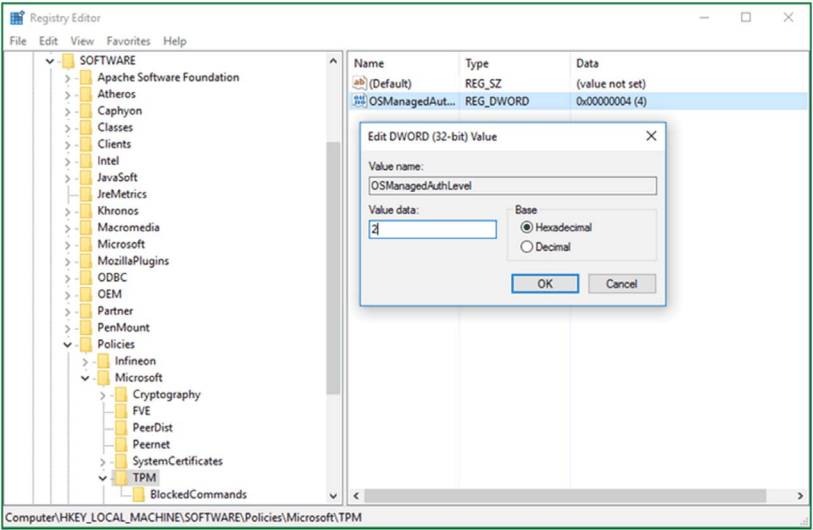
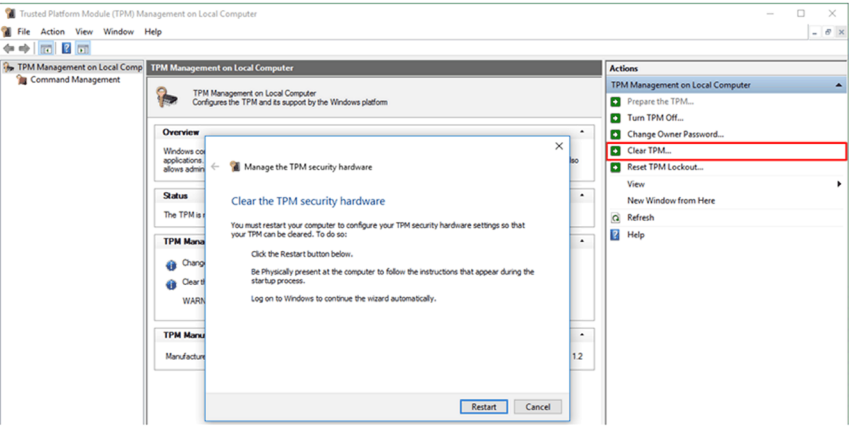
Paso	Acción
8	<p>Restaurar la clave de registro <code>HKLM\Software\Policies\Microsoft\TPM [REG_DWORD] OSManagedAuthLevel</code> a sus datos de valor anteriores <b>2</b>.</p>  <p>Haga clic en <b>Aceptar</b>.</p>
9	<p>Inicie <code>tpm.msc</code> y haga clic en <b>Clear TPM...</b> (Borrar TPM).</p> 
10	<p>Reinicie el ordenador.</p> <p><b>NOTA:</b> Guarde todo el trabajo que no haya guardado de todas las sesiones de usuario antes de reiniciar el ordenador para asegurarse de que no se pierdan datos.</p>

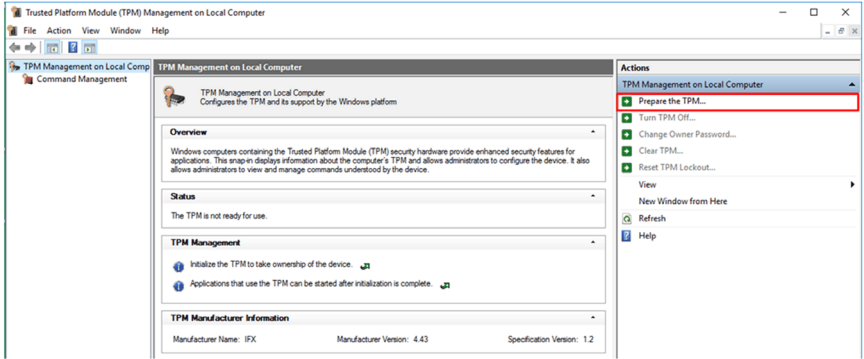
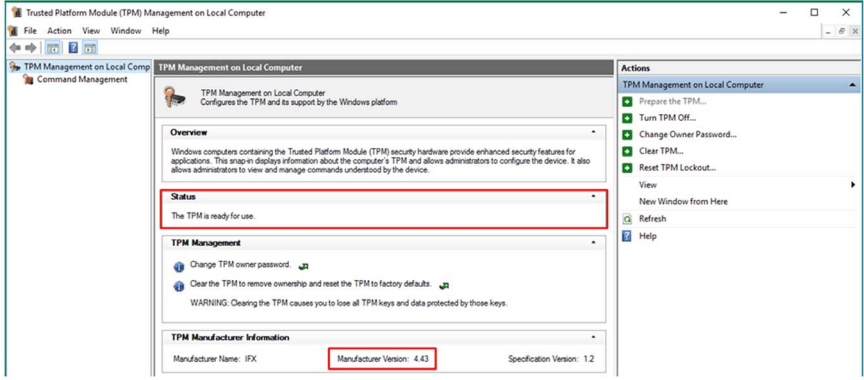
Paso	Acción
11	<p>Inicie <code>tpm.msc</code> y haga clic en <b>Prepare the TPM...</b> (Preparar el TPM).</p>  <p>The screenshot shows the 'Trusted Platform Module (TPM) Management on Local Computer' window. The 'Status' section indicates 'The TPM is not ready for use.' The 'Actions' pane on the right has 'Prepare the TPM...' highlighted with a red box. Other actions include 'Turn TPM Off...', 'Change Owner Password...', 'Clear TPM...', and 'Reset TPM Lockout...'.</p>
12	<p>Espere a que Windows vuelva a preparar el TPM (utilizando las medidas de seguridad de Windows® 10). Cuando la preparación haya finalizado, el campo de estado <code>tpm.msc</code> muestra <b>The TPM is ready for use</b> (El TPM está preparado para utilizarlo).</p>  <p>The screenshot shows the same TPM Management console window. The 'Status' section now indicates 'The TPM is ready for use.' The 'Manufacturer Version' in the 'TPM Manufacturer Information' section is highlighted with a red box and shows '4.43'. The 'Actions' pane is no longer highlighted.</p> <p>Compruebe que la versión del fabricante sea 4.43.</p>

---

# Capítulo 9

## Configuración del BIOS

---

### Contenido de este capítulo

Este capítulo contiene las siguientes secciones:

Sección	Apartado	Página
9.1	Información general sobre BIOS y UEFI	306
9.2	BIOS Box Celeron y Box Core i7 (PFXPU/PFXPP)	310
9.3	UEFI Box Atom (PFXPL2B5, PFXPL2B6/PFXPL2B1, PFXPL2B2, PFXPL2B3, PFXPL2B4)	317

# Sección 9.1

## Información general sobre BIOS y UEFI

---

### Descripción general

En esta sección se describe la información general del BIOS y el BIOS con tipo UEFI (interfaz de firmware unificada ampliable):

- Ficha **Main**
- Menú **Security**
- Menú **Save & Exit**

### Contenido de esta sección

Esta sección contiene los siguientes apartados:

Apartado	Página
Menú <b>Main</b> de BIOS y UEFI	307
Menú <b>Security</b> de BIOS y UEFI	308
Menú <b>Save &amp; Exit</b> de BIOS y UEFI	309



## Menú Main de BIOS y UEFI

### Información general

BIOS es la sigla de **Basic Input Output System** (Sistema básico de entrada/salida).

La utilidad de configuración del BIOS (**BIOS Setup Utility**) le permite modificar los ajustes básicos de la configuración del sistema.

**NOTA:** Para acceder a la configuración del BIOS, pulse la tecla **SUPR** durante el arranque.

### Ficha Main

Al pulsar la tecla [Supr] durante el arranque, aparece el menú de configuración del BIOS **Main**.

Esta pantalla, como todas las pantallas del BIOS, se divide en tres marcos:

- Flecha izquierda: En este marco se muestran las opciones disponibles en la pantalla.
- Marco superior derecho: ofrece una descripción de la opción seleccionada por el usuario.
- Marco inferior derecho: muestra cómo desplazarse a otras pantallas y los comandos de edición de pantalla.

En esta tabla se muestran las opciones del menú **Main** que puede establecer el usuario:

Ajuste del BIOS	Descripción
<b>System Time</b>	Es el ajuste de hora actual. La hora se debe introducir con el formato HH:MM:SS. La fecha se conserva mediante la pila (pila CMOS) cuando se apaga la unidad.
<b>System Date</b>	Es el ajuste de fecha actual. La fecha se debe introducir con el formato MM/DD/AA. La fecha se conserva mediante la pila (pila CMOS) cuando se apaga la unidad.

**NOTA:** Las opciones atenuadas en todas las pantallas del BIOS no se pueden configurar. El usuario puede configurar las opciones de color azul.

## Menú Security de BIOS y UEFI

### Security Setup

Permite seleccionar **Security Setup** en el menú principal de configuración del BIOS. En esta sección se describen todas las opciones de **Security Setup**, como por ejemplo la protección por contraseña. Para acceder al submenú para los siguientes elementos, seleccione el elemento y pulse **Intro**.

Para cambiar la contraseña de administrador o de usuario, seleccione la opción **Administrator / User Password**, pulse **Intro** para acceder al submenú y luego escriba la contraseña.

### Gestión de cuentas y autorizaciones

 <b>ADVERTENCIA</b>
<b>ACCESO NO AUTORIZADO A DATOS</b> <ul style="list-style-type: none"><li>● Cambie inmediatamente todas las contraseñas predeterminadas por contraseñas nuevas seguras.</li><li>● No distribuya las contraseñas a personal no autorizado o no cualificado.</li><li>● Limite los derechos de acceso únicamente a aquellos usuarios que sean esenciales para las necesidades de su aplicación.</li></ul> <p><b>El incumplimiento de estas instrucciones puede causar la muerte, lesiones serias o daño al equipo.</b></p>

Nombre de usuario	Contraseña
admin	ipc1234

**NOTA:** Los valores indicados más arriba son los valores predeterminados actuales; se recomienda cambiar de inmediato la contraseña predeterminada.

## Menú Save & Exit de BIOS y UEFI

### Menú

Ajuste del BIOS	Descripción
<b>Save Changes and Exit</b>	Cuando se complete la configuración del sistema, seleccione esta opción para guardar los cambios, saliendo de la configuración del BIOS y, si es necesario, reinicie el ordenador para que tenga en cuenta todos los parámetros de configuración del sistema.
<b>Discard Changes and Exit</b>	Seleccione esta opción para salir de la configuración sin realizar ningún cambio permanente en la configuración del sistema.
<b>Save Changes and Reset</b>	Al seleccionar esta opción se muestra un cuadro de mensaje de confirmación. Al confirmar se guardan los cambios de los ajustes del BIOS, se guardan los nuevos ajustes del CMOS y se reinicia el sistema.
<b>Discard Changes and Reset</b>	Seleccione esta opción para salir de la configuración del BIOS sin hacer cambios permanentes en la configuración del sistema y reiniciar el ordenador.
<b>Save Changes</b>	Seleccione esta opción para guardar los cambios de configuración del sistema sin salir del menú de configuración del BIOS.
<b>Discard Changes</b>	Seleccione esta opción para descartar cualquier cambio actual y cargar la configuración anterior del sistema.
<b>Restore Defaults</b>	Seleccione esta opción para configurar automáticamente todos los elementos de configuración del BIOS con la configuración predeterminada óptima. Los valores predeterminados óptimos se han diseñado para maximizar el rendimiento del sistema, pero puede que no ofrezcan el mejor rendimiento para todas las aplicaciones del ordenador. No utilice los valores predeterminados óptimos si el ordenador del usuario está teniendo problemas de configuración del sistema.
<b>Save User Defaults</b>	Cuando se complete la configuración del sistema, seleccione esta opción para guardar los cambios como valores predeterminados del usuario sin salir del menú de configuración del BIOS.
<b>Restore User Defaults</b>	Seleccione esta opción para restaurar los valores predeterminados del usuario.

## Sección 9.2

### BIOS Box Celeron y Box Core i7 (PFXPU/PFXPP)

---

#### Descripción general

En esta sección se describe el BIOS.

#### Contenido de esta sección

Esta sección contiene los siguientes apartados:

Apartado	Página
Menú <b>Advanced</b> de BIOS	311
Menú <b>Chipset</b> de BIOS	314
Menú <b>Boot</b> de BIOS	316

## Menú Advanced de BIOS

### Ficha Advanced BIOS Features

Para obtener más información sobre los submenús de Advanced, consulte:

- Menú Front Reset Control
- Trusted Computing
- CPU Configuration
- SATA Configuration
- USB Configuration
- IT8768 Super I/O Configuration
- iManager Configuration
- AMI Graphic Output Protocol Policy

### Menú Front Reset Control

Ajuste del BIOS	Descripción
Front Reset Control	Habilita o deshabilita el botón de reinicio frontal.

**NOTA:** Este menú sólo se muestra cuando PFXPP/PFXPU se ha incluido con módulo de pantalla.

### Menú Trusted Computing

Ajuste del BIOS	Descripción
Security Device Support	Habilita o deshabilita el soporte del BIOS para el dispositivo de seguridad.
TPM State	Habilita o deshabilita el dispositivo de seguridad.
Pending Operation	Programa una operación para el dispositivo de seguridad.

### Menú CPU Configuration

Ajuste del BIOS	Descripción
Hyper-threading	Habilita o deshabilita la tecnología HyperThreading de Intel.
Execute Disable Bit	Habilita o deshabilita la protección de la página de no ejecución.
Intel Virtualization Technology	Habilita o deshabilita la tecnología de virtualización Intel. Cuando se habilita esta opción, un VMM puede aprovechar las capacidades de hardware adicionales proporcionadas por la tecnología de Vanderpool.
EIST	Habilita o deshabilita Intel SpeedStep.
Turbo Mode	Habilita o deshabilita la modalidad turbo de la CPU.
Energy Performance	Seleccione la modalidad de rendimiento o de ahorro de energía de la CPU.
CPU C states	Habilita o deshabilita los estados C de la CPU.

**NOTA:** Hyper-threading, Turbo Mode y Energy Performance sólo se muestran en PFXPP.

## Menú SATA Configuration

Ajuste del BIOS	Descripción
SATA Controller(s)	Habilita o deshabilita los dispositivos SATA.
SATA Mode Selection	Permite seleccionar la modalidad SATA. (Determina cómo funcionan los controladores SATA).
SATA Controller Speed	Indica la velocidad máxima que admite el controlador SATA.
CFast	CFast: Habilita o deshabilita el puerto ATA serie. Hot plug: Designa este puerto como conectable bajo tensión.
mSATA	mSATA: Habilita o deshabilita el puerto ATA serie. Hot plug: Designa este puerto como conectable bajo tensión.
HDD1	HDD1: Habilita o deshabilita el puerto ATA serie. Hot plug: Designa este puerto como conectable bajo tensión.
HDD2	HDD2: Habilita o deshabilita el puerto ATA serie. Hot plug: Designa este puerto como conectable bajo tensión.

## Menú USB Configuration

Ajuste del BIOS	Descripción
USB Mass Storage Driver Support	Habilita o deshabilita la compatibilidad con el controlador de almacenamiento masivo USB.
Port 60/64 Emulation	Habilita el soporte de emulación de 60 h/64 h del puerto de E/S. Debe habilitarse para un soporte heredado completo de teclado USB en el caso de sistema operativo sin reconocimiento de USB.
USB transfer time-out	Permite seleccionar la sección de timeout. El valor de timeout para transferencias de control, masivas y de interrupción.
Device reset time-out	Permite seleccionar la sección de timeout del dispositivo. Los dispositivos de almacenamiento masivo USB inician el timeout del comando de la unidad.
Device power-up delay	Permite seleccionar la sección de encendido. El tiempo máximo que tarda el dispositivo en notificarse al controlador host. <b>Auto</b> usa un valor predeterminado: para un puerto raíz es 100 ms, para un puerto de concentrador el retardo se toma del descriptor del concentrador.

## Menú IT8768 Super IO Configuration

Ajuste del BIOS	Descripción
Serial Port 1 Configuration	Este elemento permite al usuario establecer los parámetros del puerto COM 1.
Serial Port	Habilita o deshabilita el puerto serie (COM).
Chang Setting	Permite seleccionar los ajustes de dirección e IRQ para el dispositivo Super IO.

## Menú iManager Configuration

Ajuste del BIOS	Descripción
CPU Shutdown Temperature	Permite seleccionar la temperatura de apagado de la CPU.
iManager WatchDog IRQ	Permite seleccionar el watchdog de eBrain del número IRQ iManager.
Hardware Monitor	Supervisa el estado del hardware.

### Menú AMI Graphic Output Protocol Policy

Ajuste del BIOS	Descripción
<b>BIST Enable</b>	Habilita o deshabilita BIST en el panel de visualización integrado.

## Menú Chipset de BIOS

### Ficha Chipset BIOS Features

Para obtener más información sobre los submenús de **Chipset**, consulte:

- PCH-IO configuration
- System agent (SA) Configuration

### Menú PCH-IO Configuration

Ajuste del BIOS	Descripción
PCI Express Configuration	Permite cambiar la configuración de mini PCIe.
USB Configuration	Permite cambiar la configuración de USB.
PCH Azalia Configuration	Azalia (Sonido Intel de alta definición)
Restore AC Power Loss	Permite seleccionar el estado de alimentación de CA cuando se vuelve a encender la corriente después de un corte de alimentación.

### Submenú PCI Express Configuration

Ajuste del BIOS	Descripción
mPCIe1	Permite cambiar la configuración raíz de mini PCIe: <ul style="list-style-type: none"> <li>● mPCIe1</li> <li>● Hot Plug</li> <li>● PCIe Speed</li> </ul>
mPCIe2	Permite cambiar la configuración raíz de mini PCIe: <ul style="list-style-type: none"> <li>● mPCIe1</li> <li>● Hot Plug</li> <li>● PCIe Speed</li> </ul>
PClex1	Permite cambiar la configuración raíz de mini PCIe: <ul style="list-style-type: none"> <li>● mPCIe1</li> <li>● Hot Plug</li> <li>● PCIe Speed</li> </ul>
PClex4	Permite cambiar la configuración raíz de mini PCIe: <ul style="list-style-type: none"> <li>● mPCIe1</li> <li>● Hot Plug</li> <li>● PCIe Speed</li> </ul>

### Submenú USB Configuration

Ajuste del BIOS	Descripción
USB Precondition	Habilita o deshabilita el preconditionado de USB. El preconditionado funciona en el controlador host USB y los puertos raíz para acelerar la enumeración.
XHCI Mode	Permite seleccionar la modalidad de funcionamiento de la modalidad de XHCI.
USB Ports Per-Port Control	Habilita o deshabilita cada uno de los puertos USB.
Front Panel USB Control	Habilita o deshabilita el puerto de SMSC HUB.



**Menú PCH Azalia Configuration**

Ajuste del BIOS	Descripción
Azalia	Detección de control del dispositivo Azalia.

**Menú Restore AC Power Loss**

Ajuste del BIOS	Descripción
Restore AC Power Loss	Permite seleccionar el estado de alimentación de CA cuando se vuelve a encender la corriente después de un fallo de alimentación.

**Menú System Agent (SA) Configuration**

Ajuste del BIOS	Descripción
Graphics Configuration	Permite cambiar la configuración de gráficos.
Memory Configuration	Parámetros de Memory Configuration.

**Submenú Graphics Configuration**

Ajuste del BIOS	Descripción
Graphics Turbo IMON Current	Muestra los valores actuales de Graphics Turbo IMON admitidos (14-31).
Primary Display	Permite seleccionar cuál de los dispositivos de gráficos IGFX/PEG/PCI debe ser la pantalla principal o bien seleccionar la SG para el Gfx conmutable.

## Menú Boot de BIOS

### Menú Boot Settings Configuration

Ajuste de arranque	Descripción
<b>Setup Prompt Timeout</b>	Permite seleccionar el número de segundos que hay que esperar para la clave de activación de la configuración.
<b>Bootup NumLock state</b>	Permite seleccionar el estado de <b>BlqNum</b> del teclado.
<b>Quiet Boot</b>	Habilita o deshabilita la opción <b>Quiet Boot</b> .
<b>Fast Boot</b>	Habilita o deshabilita el arranque con la inicialización de un conjunto mínimo de dispositivos que son necesarios para iniciar la opción de arranque activo. No afecta a las opciones de arranque de BBS.
<b>Boot Option</b>	Establece el orden de arranque del sistema.
<b>Hard Driver BBS Priorities</b>	Permite establecer el orden de los dispositivos heredados en este grupo.
<b>CSM parameters</b>	Ejecución de OpROM, filtro de opción de arranque.

### Submenú CSM Parameters

Ajuste de arranque	Descripción
<b>Launch CSM</b>	Habilita o deshabilita CSM.
<b>Boot option filter</b>	Permite seleccionar el ajuste de filtro de la opción de arranque.
<b>Launch PXE OpROM policy</b>	Permite seleccionar el ajuste de inicio de política de PXE OpROM.
<b>Launch Storage OpROM policy</b>	Permite seleccionar el ajuste de inicio de política de OpROM de almacenamiento.
<b>Launch Video OpROM policy</b>	Permite seleccionar el ajuste de inicio de política de OpROM de vídeo.
<b>Other PCI device ROM priority</b>	Permite seleccionar la prioridad de otros dispositivos PCI en ROM.

## Sección 9.3

### UEFI Box Atom (PFXPL2B5, PFXPL2B6/PFXPL2B1, PFXPL2B2, PFXPL2B3, PFXPL2B4)

#### Descripción general

En esta sección se describe la Unified Extensible Firmware Interface (UEFI). La UEFI es una especificación que define una interfaz de software entre un sistema operativo y el firmware de una plataforma. La UEFI sustituye la interfaz de firmware de Basic Input/Output System (BIOS) que hay originalmente en todos los PC con la mayoría de las implementaciones de firmware de UEFI, que proporciona compatibilidad con versiones anteriores para los servicios del BIOS. La UEFI puede permitir diagnósticos y reparaciones de ordenadores remotos, incluso sin un sistema operativo instalado.

#### Contenido de esta sección

Esta sección contiene los siguientes apartados:

Apartado	Página
Menú <b>Advanced</b> de UEFI	318
Menú <b>Chipset</b> de UEFI	321
Menú <b>Boot</b> de UEFI	323

## Menú Advanced de UEFI

### Ficha Advanced Features

Para obtener más información sobre los submenús de Advanced, consulte:

- Menú Front Reset Control
- Trusted Computing
- ACPI Settings
- IT8768E Super I/O Configuration
- Embedded Controller Configuration
- CPU Configuration
- AMI Graphic Output Protocol Policy
- SDIO Configuration
- USB Configuration

### Menú Front Reset Control

Ajuste del BIOS	Descripción
Front Reset Control	Habilita o deshabilita el botón de reinicio frontal.

**NOTA:** Este menú sólo se muestra cuando PFXPL2B5, PFXPL2B6/PFXPL2B1, PFXPL2B2, PFXPL2B3, PFXPL2B4 se ha incluido con módulo de pantalla.

### Menú Trusted Computing

Ajuste del BIOS	Descripción
Security Device Support	Habilita o deshabilita el dispositivo de seguridad.
TPM Device	Permite seleccionar el dispositivo TPM.
Pending Operation	Programa una operación para el dispositivo de seguridad.
Device Select	TPM1.2 o TPM2.0 o AUTO admiten los dos con el valor predeterminado establecido en el dispositivo TPM2.0; si no se encuentra, se enumera el dispositivo TPM1.2.

### Menú ACPI Settings

Ajuste del BIOS	Descripción
Enable ACPI Auto Configuration	Habilita o deshabilita la configuración automática de ACPI del BIOS.
Enable Hibernation	Habilita o deshabilita la función de hibernación del sistema (OS/S4 Sleep State). Es posible que esta opción no sea efectiva con el mismo sistema operativo.
ACPI Sleep State	Permite seleccionar el estado de reposo de ACPI más alto en que el sistema entra cuando se pulsa el botón <b>SUSPEND</b> .
Lock Legacy Resources	Habilita o deshabilita el bloqueo de recursos heredados.

## Menú IT8768 Super IO Configuration

Box	Ajuste del BIOS	Descripción
PFXPL2B5, PFXPL2B6/ PFXPL2B1, PFXPL2B2, PFXPL2B3, PFXPL2B4	<b>Serial Port 1 Configuration</b>	Este elemento permite al usuario establecer los parámetros del puerto COM 1.
PFXPL2B5, PFXPL2B6	<b>Serial Port</b>	Habilita o deshabilita el puerto serie (COM).
	<b>COM1 Uart mode setting</b>	Modalidad RS-422/RS-485; modalidad RS-232.
PFXPL2B1, PFXPL2B2, PFXPL2B3, PFXPL2B4	<b>Serial Port</b>	Habilita o deshabilita el puerto serie (COM).
	<b>COM1 Uart mode setting</b>	Modalidad RS-232.
	<b>COM2 Uart mode setting</b>	Modalidad RS-422/RS-485; modalidad RS-232.

**NOTA:** El PFXPL2B5, PFXPL2B6/PFXPL2B1, PFXPL2B2, PFXPL2B3, PFXPL2B4 no dispone de un conmutador para ajustar el modo RS-232, RS-422/485. Utilice el BIOS para ajustarlo.

## Menú Embedded Controller Configuration

Ajuste del BIOS	Descripción
<b>Hardware Monitor</b>	Supervisa el estado del hardware.
<b>iManager WatchDog IRQ</b>	Permite seleccionar el watchdog de eBrain del número IRQ iManager.
<b>EC Watch Dog Function</b>	Permite seleccionar el temporizador del watchdog que se necesite.
<b>CPU Shutdown Temperature</b>	Permite ajustar la temperatura de apagado de la CPU.

## Menú CPU Configuration

Ajuste del BIOS	Descripción
<b>Socket 0 CPU Information</b>	Información de CPU específica del socket.
<b>CPU Power Management</b>	Opciones de administración de la alimentación de la CPU
<b>Intel Virtualization Technology</b>	Habilita o deshabilita la tecnología de virtualización Intel. Cuando se habilita esta opción, un VMM puede aprovechar las capacidades de hardware adicionales proporcionadas por la tecnología de Vanderpool.
<b>VT-d</b>	Habilita o deshabilita CPU VT-d.

## Submenú CPU Power Management

Ajuste del BIOS	Descripción
<b>EIST</b>	Habilita o deshabilita Intel SpeedStep.
<b>Turbo Mode</b>	Permite seleccionar la modalidad SATA. (Determina cómo funcionan los controladores SATA).
<b>C-States</b>	Habilita o deshabilita los estados C de la CPU.

## Menú AMI Graphic Output Protocol Policy

Ajuste del BIOS	Descripción
Output Select	Permite seleccionar la interfaz de salida.

## SDIO Configuration

Ajuste del BIOS	Descripción
SDIO Access Mode	Opción <b>AUTO</b> : accede al dispositivo SD en modalidad DMA si el controlador lo admite; si no, en modalidad PIO.
MCC	Tipo de emulación de dispositivo de almacenamiento masivo.

## Menú USB Configuration

Ajuste del BIOS	Descripción
Legacy USB Support	Habilita o deshabilita la compatibilidad con USB heredado.
XHCI Hand-off	Seleccione habilitado para sistemas operativos no compatibles con XHCI hand-off. El controlador XHCI debe reclamar el cambio de propiedad de XHCI. Los ajustes son habilitado e inhabilitado.
USB Mass Storage Driver Support	Habilita o deshabilita la compatibilidad con el controlador de almacenamiento masivo USB.
Port 60/64 Emulation	Habilita el soporte de emulación de 60 h/64 h del puerto de E/S. Está habilitado para el soporte heredado completo de teclado USB en el caso de un sistema operativo sin reconocimiento de USB.
USB transfer time-out	Permite seleccionar la sección de timeout. El valor de timeout para transferencias de control, masivas y de interrupción.
Device reset time-out	Permite seleccionar la sección de timeout del dispositivo. Los dispositivos de almacenamiento masivo USB inician el timeout del comando de la unidad.
Device power-up delay	Permite seleccionar la sección de encendido. El tiempo máximo que tarda el dispositivo en notificarse al controlador host. <b>Auto</b> usa un valor predeterminado: para un puerto raíz es 100 ms, para un puerto de concentrador el retraso se toma del descriptor del concentrador.

## Menú Chipset de UEFI

### Ficha Chipset Features

Para obtener más información sobre los submenús de **Chipset**, consulte:

- North Bridge
- Uncore Configuration
- South Cluster Configuration
  - PCI Express Configuration
  - SATA Drivers
- Miscellaneous Configuration

### Menú North Bridge

Ajuste del BIOS	Descripción
Max TOLUD	Valor máximo de TOLUD.

### Menú Uncore Configuration

Ajuste del BIOS	Descripción
GOP Driver	Habilita la descarga por parte del controlador GOP del VBIOS. Deshabilita la carga por parte del controlador GOP del VBIOS.

### Menú South Cluster Configuration

Ajuste del BIOS	Descripción
PCI Express Configuration	Ajuste de configuración de PCI Express.
SATA Drives	Opción de configuración de dispositivos SATA.

### Submenú PCI Express Configuration

Ajuste del BIOS	Descripción
mini PCIe	Permite cambiar la configuración raíz de mini PCIe: <ul style="list-style-type: none"> <li>● <b>mini PCIe:</b> Permite controlar el puerto PCI Express Root</li> <li>● <b>Hot Plug:</b> Habilita o deshabilita la conexión en caliente de PCI Express</li> <li>● <b>PCIe Speed:</b> Permite seleccionar la velocidad del puerto PCI Express</li> </ul>

### Submenú SATA Drivers

Ajuste del BIOS	Descripción
SATA Mode Selection	Permite seleccionar la modalidad SATA. (Determina cómo funcionan los controladores SATA).
SATA Port 0 Hot Plug Capability	Habilita o deshabilita la capacidad de conexión en caliente del puerto SATA.
SATA Port 1 Hot Plug Capability	Habilita o deshabilita la capacidad de conexión en caliente del puerto SATA.

**Menú USB Configuration**

Ajuste del BIOS	Descripción
<b>XHCI Pre-Boot Driver</b>	Habilita o deshabilita la compatibilidad con el controlador de prearranque XHCI (eXtensible Host Controller Interface).
<b>XHCI Mode</b>	Permite seleccionar la modalidad de funcionamiento de la modalidad de XHCI.
<b>USB Port Disable Override</b>	Habilita o deshabilita la notificación por parte del puerto USB de la conexión de un dispositivo al controlador.
<b>XHCI Disable Compliance Mode</b>	Habilita o deshabilita la modalidad de conformidad del enlace XHCI.
<b>USB HW MODE AFE Comparators</b>	Habilita o deshabilita los comparadores USB HW MODE AFE.
<b>Front Panel USB Control</b>	Habilita o deshabilita el puerto de SMSC USB HW HUB.

**NOTA:** Control USB del panel frontal sólo cuando PFXPL2B5, PFXPL2B6/PFXPL2B1, PFXPL2B2, PFXPL2B3, PFXPL2B4 se incluye con PFXPPD 12" monotáctil y 15" monotáctil.

**Menú Miscellaneous Configuration**

Ajuste del BIOS	Descripción
<b>Wake On Lan</b>	Habilita o deshabilita la función de activación por LAN.



## Menú Boot de UEFI

### Ficha Boot Features

Ajuste de arranque	Descripción
<b>Setup Prompt Timeout</b>	Permite seleccionar el número de segundos que hay que esperar para la clave de activación de la configuración.
<b>Bootup NumLock State</b>	Permite seleccionar el estado de <b>BloqNum</b> del teclado.
<b>Quiet Boot</b>	Habilita o deshabilita la opción <b>Quiet Boot</b> .
<b>Boot Option Priorities</b>	Establece el orden de arranque del sistema.
<b>Fast Boot</b>	Habilita o deshabilita el arranque con la inicialización de un conjunto mínimo de dispositivos que son necesarios para iniciar la opción de arranque activo. No afecta a las opciones de arranque de BBS (BIOS Boot Specification).
<b>New Boot Option Policy</b>	Controla la colocación de opciones de arranque de UEFI (Unified Extensible Firmware Interface) recientemente detectadas.



# Capítulo 10

## Monitor del sistema

---

### Objeto de este capítulo

En este capítulo se describen las características de Server Monitor.

### Contenido de este capítulo

Este capítulo contiene los siguientes apartados:

Apartado	Página
Interfaz de System Monitor	326
Administración de dispositivos: Reglas de supervisión	331
Configuración de cuentas de monitor	349
Configuración del sistema del monitor	352

## Interfaz de System Monitor

### Descripción general

La interfaz de **System Monitor** 3.0 ofrece supervisión remota, una función que ayuda a acceder varios clientes a través de una consola única para la administración remota de dispositivos.

**System Monitor** reconoce inmediatamente el equipo y proporciona mantenimiento del equipo en tiempo real, lo que mejora la estabilidad y la fiabilidad del sistema.

**Remote Monitoring** supervisa el estado del sistema de los dispositivos remotos. Entre los elementos supervisados se incluye la temperatura del disco duro, el estado del disco duro, la conexión de red, la temperatura de la CPU, las tensiones del sistema, el estado del ventilador del sistema y el estado del SAI.

**Remote Monitoring** también admite registros de funciones de forma que los administradores puedan comprobar periódicamente el estado de sus dispositivos remotos.

**System Monitor** envía la notificación y realiza una entrada en el registro de eventos.

**NOTA:** Al configurar **System Monitor**, no se puede crear un grupo/dispositivo porque no se puede acceder al teclado virtual desde la configuración. La solución alternativa consiste en conectar un teclado físico.

### Requisitos de System Monitor

En la tabla se describen los requisitos de software:

Descripción	Software
Framework	Microsoft.NET Framework versión 3.5 o superior
Controlador	Software 4.0 API

### Consola System Monitor

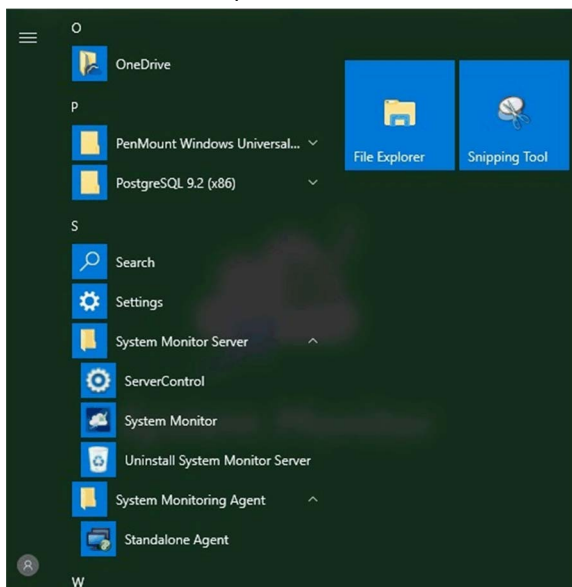

La consola **System Monitor** actúa como un servidor para los clientes. Los dispositivos que se ejecutan en la consola **System Monitor** muestran la información de estado de los clientes de **System Monitor**. Los clientes deben hacer que la consola esté disponible en una red.

Abra la bandeja del sistema de **ServerControl** desde **Inicio** → **Programas** de Windows y haga clic con el botón derecho para iniciar el menú **ServerControl** desde el icono de la bandeja:



## Ciente de System Monitor (escritorio)

En este procedimiento se describe la interfaz de inicio y cierre de sesión de usuario:

Paso	Descripción
1	<p><b>System Monitor</b> es compatible con los principales navegadores, como Chrome, Firefox, Internet Explorer y Safari. La página del portal admite varios idiomas y detecta automáticamente el idioma que usan actualmente los navegadores para la visualización predeterminada. Puede seleccionar el idioma en el menú en la esquina superior derecha para cambiar manualmente:</p>  <p><b>NOTA:</b> Si tiene problemas para utilizar la función <b>Touch</b>, haga lo siguiente:</p> <ul style="list-style-type: none"> <li>● En la barra de búsqueda de <b>Chrome</b>, escriba <a href="chrome://flags/#disable-touch-adjustment">chrome://flags/#disable-touch-adjustment</a></li> <li>● Sustituya el estado de <b>Touch adjustment</b> de deshabilitado a habilitado.</li> <li>● Haga clic en el botón <b>RELAUNCH NOW</b>.</li> </ul>
2	<p><b>Inicio de sesión del usuario</b></p> <ul style="list-style-type: none"> <li>● Puede introducir un nombre de usuario y una contraseña válidos y hacer clic en <b>Login</b> para verificar y acceder a la página de administración principal (de forma predeterminada el usuario es <b>admin</b> y la contraseña <b>admin</b>).</li> <li>● Seleccione <b>Auto Login</b> para permitir a los usuarios almacenar en caché la información de inicio de sesión e iniciar sesión automáticamente en el futuro.</li> </ul> <p><b>NOTA:</b></p> <ul style="list-style-type: none"> <li>● Por motivos de seguridad, no seleccione esta opción si utiliza un PC público.</li> <li>● Si olvida la contraseña, haga clic en <b>Forgot Password</b>. Introduzca la dirección de correo electrónico de usuario registrado en el cuadro de diálogo emergente. A continuación, se reenviará automáticamente la contraseña a su correo electrónico.</li> </ul>
3	<p>Cambio de contraseña para el primer inicio de sesión: para iniciar sesión correctamente por primera vez, el nuevo usuario puede cambiar su contraseña o bien omitirla:</p> 
4	<p><b>User Log Out</b> Haga clic en <b>User Log Out</b> en la esquina superior derecha para salir del sistema.</p>

### Administrar dispositivos de forma remota en cualquier momento y desde cualquier lugar

**System Monitor** es una estructura basada en web de tipo **consola-servidor-agente** para la administración de la nube. El agente aquí hace referencia a los dispositivos Box, y el servidor hace referencia al servidor que está directamente en contacto con el agente. El servidor puede ser una entidad física ubicada en una sala de control central o un host virtual configurado en una nube. La consola hace referencia a una interfaz basada en web que se conecta al servidor y se comunica con el agente a través de este servidor. Los administradores pueden realizar comprobaciones sobre el mantenimiento y el estado del equipo en la consola **System Monitor** a través de un navegador de Internet en cualquier momento y desde cualquier lugar mediante un dispositivo conectado. La conexión servidor-agente se ajusta al protocolo de comunicaciones MQTT. Así se mejora la seguridad y la estabilidad de la conexión y también se reduce el tiempo de desarrollo para la integración de **System Monitor**. La estructura basada en web de tipo consola-servidor-agente no sólo hace que sea menos complicado configurar los entornos de red de **System Monitor** durante el aprovisionamiento, sino que también ofrece una estructura de conectividad distribuida que da respuesta a los retos que se derivan de la administración de dispositivos en varios sitios o a gran escala. **System Monitor** es una plataforma de administración en tiempo real que rompe con las limitaciones geográficas. Los administradores pueden administrar todos sus dispositivos con sus PC, smartphones y tabletas.

**NOTA:** MQTT (anteriormente conocido como transporte de telemetría de colas de mensajes) es un protocolo de mensajería basado en publicación/suscripción para usarlo sobre el protocolo TCP/IP.

Haga clic en **Management Service** para iniciar/detener el servicio de administración de **System Monitor** principal:

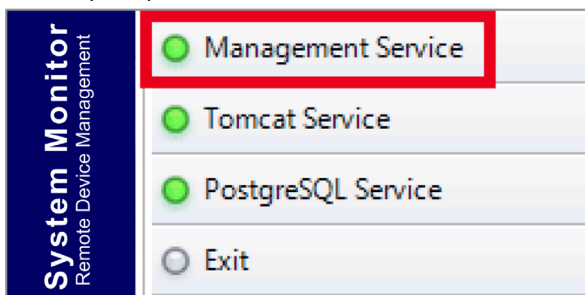

### Tomcat Service

Tomcat es un servidor web y un contenedor de servlets de código abierto. Tomcat implementa varias especificaciones Java EE, entre las que se incluyen el servlet de Java, JavaServer Pages (JSP), Java EL y WebSocket, y ofrece un entorno de servidor web HTTP de Java en el que se puede ejecutar el código Java.

Haga clic en **Tomcat Service** para iniciar/detener el servicio web de **System Monitor**:

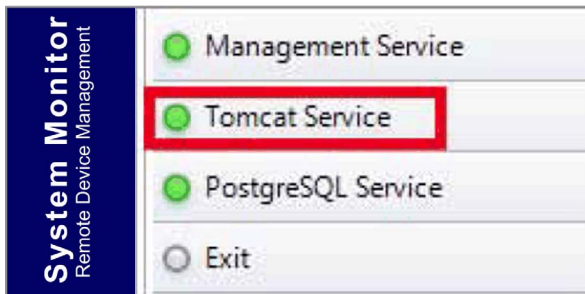

## PostgreSQL Service

PostgreSQL es un sistema de gestión de bases de datos relacionales de objetos (ORDBMS). Como servidor de bases de datos, su función es almacenar datos y recuperarlos más adelante, según lo soliciten otras aplicaciones de software que se ejecutan en otro ordenador de una red y en Internet. Puede gestionar cargas de trabajo de grandes aplicaciones de Internet con muchos usuarios simultáneos. PostgreSQL permite la replicación de la propia base de datos con fines de disponibilidad y escalabilidad.

Haga clic en **PostgreSQL Service** para iniciar/detener el servicio de base de datos de **System Monitor**:

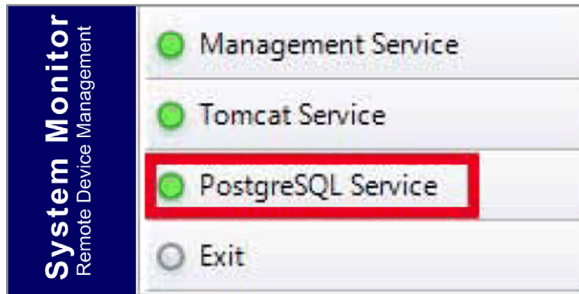

## Exit

Haga clic en **Exit** para cerrar la consola de administración del servidor desde el icono de la bandeja y todos los servicios de **System Monitor** que aún se ejecutan en segundo plano. Puede reiniciar la consola desde el menú Windows/Programas:

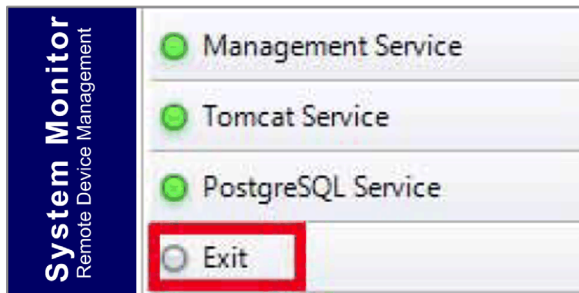

## Administración de la alimentación

Seleccione la acción en el menú desplegable de cada elemento de la lista de dispositivos o grupos para apagar, reiniciar o hibernar el dispositivo en cuestión.

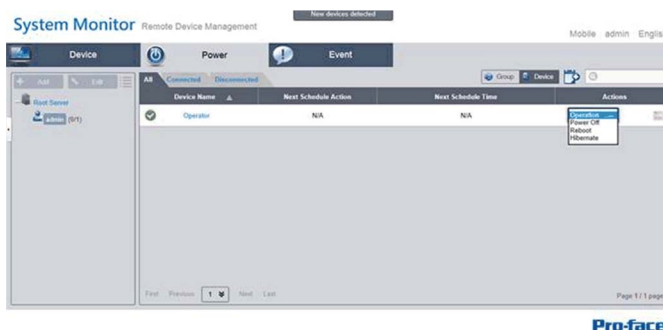

### Supervisión de HW/SW perfecta para una protección completa

Para garantizar la estabilidad de los dispositivos, **System Monitor** supervisa activamente las temperaturas de los dispositivos, las tensiones y los estados de los discos duros y otros componentes de hardware. Además de las funciones de supervisión de hardware, **System Monitor** cuenta con una función de supervisión de software para supervisar el estado de los programas. Se envían alertas activas si se observan anomalías, y **System Monitor** puede ejecutar acciones relacionadas en función de la configuración del usuario, como detener y reiniciar procesos, lo que asegura aún más el funcionamiento normal de los dispositivos. **System Monitor** proporciona un sistema de control y supervisión de dispositivos completo y homogéneo que incluye tanto el hardware como el software.

### KVM

**System Monitor** cuenta con un KVM (teclado, vídeo y ratón) remoto y permite realizar tareas de diagnóstico y recuperación remotas en cualquier situación. Al ahorrar tiempo en la solución de problemas con notificaciones de alarma proactivas y supervisión remota en tiempo real se garantiza el funcionamiento óptimo del sistema en todo momento.

### Interfaz de visualización de mapas fácil de utilizar

Gracias a las funciones basadas en web, **System Monitor** proporciona una interfaz de visualización de mapas y aprovecha los mapas de Google y Baidu para ayudar a los administradores a localizar y administrar más fácilmente sus dispositivos. Además de los mapas, **System Monitor** también permite crear diagramas para ayudar a localizar las ubicaciones de dispositivo en oficinas, fábricas, o en cualquier lugar. **System Monitor** ofrece una interfaz intuitiva en un entorno general fácil de usar.

**NOTA:** Baidu maps es un servicio chino de generación de mapas en línea.





## Administración de dispositivos: Reglas de supervisión

### Administración de dispositivos

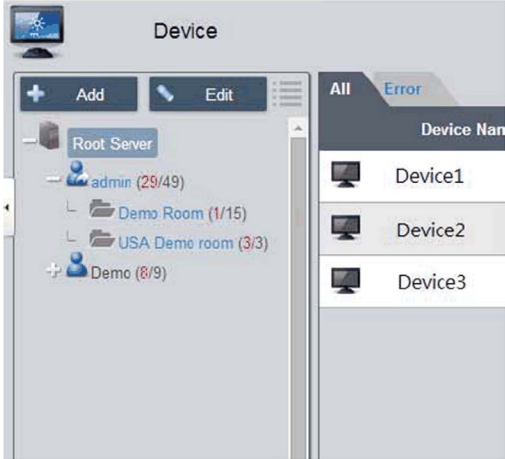
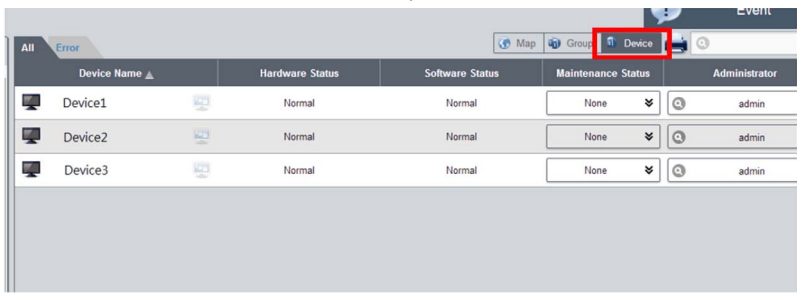
En este procedimiento se describe cómo usar la interfaz de usuario de **Gestión del dispositivo**:

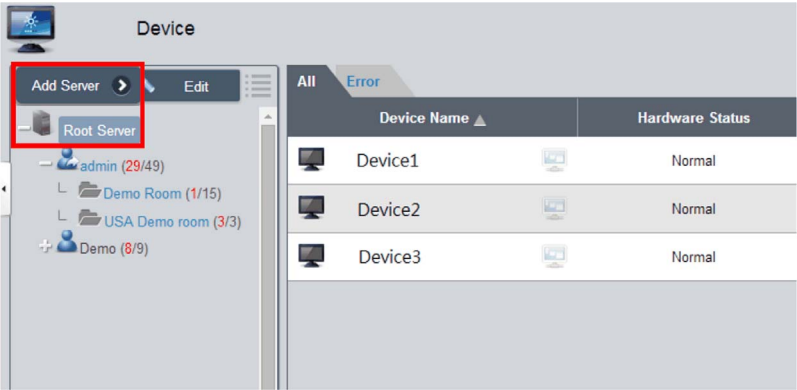
Paso	Descripción																				
1	<p><b>Device management</b></p> <ul style="list-style-type: none"> <li>Una vez que el usuario ha iniciado la sesión, <b>Device</b> es la página predeterminada.</li> <li>La página de administración de <b>Device</b> consta de un árbol jerárquico del sistema (lado izquierdo) y una lista de dispositivos (lado derecho).</li> <li><b>Device</b> proporciona tres niveles de vista de administración: <b>Device List</b>, <b>Group List</b> y <b>Map View</b>.</li> <li>El árbol jerárquico del sistema incluye el nodo de servidor, cuenta y grupo para la modalidad de lista de dispositivos/grupos, así como el nodo de ubicación, disposición y dispositivo para la modalidad de vista de mapa. Cada nodo admite las operaciones correspondientes (agregar/eliminar/editar) en función de los atributos de nodo.</li> </ul>  <p>The screenshot shows the 'Device' management page. On the left, there is a tree view under 'Root Server' with nodes for 'admin (29/49)', 'Demo Room (1/15)', 'USA Demo room (3/3)', and 'Demo (8/9)'. On the right, there is a list of devices: 'Device1', 'Device2', and 'Device3'. The interface includes 'Add' and 'Edit' buttons at the top left and a filter dropdown set to 'All' at the top right.</p>																				
2	<p>Modalidad de vista – Lista de estado de dispositivos:</p>  <p>The screenshot shows the 'Device List' view. At the top, there are tabs for 'Map', 'Group', and 'Device', with 'Device' selected and highlighted by a red box. Below the tabs is a table with the following columns: 'Device Name', 'Hardware Status', 'Software Status', 'Maintenance Status', and 'Administrator'. The table contains three rows of data for 'Device1', 'Device2', and 'Device3', all with 'Normal' status and 'admin' as the administrator.</p> <table border="1"> <thead> <tr> <th>Device Name</th> <th>Hardware Status</th> <th>Software Status</th> <th>Maintenance Status</th> <th>Administrator</th> </tr> </thead> <tbody> <tr> <td>Device1</td> <td>Normal</td> <td>Normal</td> <td>None</td> <td>admin</td> </tr> <tr> <td>Device2</td> <td>Normal</td> <td>Normal</td> <td>None</td> <td>admin</td> </tr> <tr> <td>Device3</td> <td>Normal</td> <td>Normal</td> <td>None</td> <td>admin</td> </tr> </tbody> </table>	Device Name	Hardware Status	Software Status	Maintenance Status	Administrator	Device1	Normal	Normal	None	admin	Device2	Normal	Normal	None	admin	Device3	Normal	Normal	None	admin
Device Name	Hardware Status	Software Status	Maintenance Status	Administrator																	
Device1	Normal	Normal	None	admin																	
Device2	Normal	Normal	None	admin																	
Device3	Normal	Normal	None	admin																	

Paso	Descripción
3	<p><b>Agregar/Eliminar/Editar servidor de dispositivos</b>                      Agregar servidor de dispositivos: seleccione uno de los nodos de servidor y haga clic en <b>Add</b> en la opción del menú emergente:</p>  <p>Haga clic en <b>Add Server</b> para mostrar el diálogo <b>Device Server</b> y registrar un nuevo subservidor.</p> <p><b>Eliminar servidor de dispositivos:</b>                      Haga clic en <b>Edit</b> para cambiar a la modalidad de edición y haga clic en el icono <b>X</b> para eliminar este nodo de servidor.</p> <p><b>Editar servidor de dispositivos:</b>                      Haga clic en <b>Edit</b> para cambiar a la modalidad de edición y seleccione uno de los nodos de servidor. Puede eliminar y editar este nodo de servidor.</p>
4	<p><b>Agregar/Eliminar/Editar grupo de dispositivos</b>                      Añadir grupo de dispositivos: seleccione una cuenta de usuario y haga clic en <b>Add</b> para mostrar la opción de menú emergente. Haga clic en <b>Add Group</b> para mostrar el diálogo <b>Device Group</b> y agregar un grupo nuevo:</p> 
5	<p><b>Eliminar/Editar grupo de dispositivos</b>                      Eliminar/Editar grupo de dispositivos: haga clic en <b>Edit</b> para cambiar a la modalidad de edición y seleccione uno de los nodos de grupo. Puede eliminar y editar este nodo de grupo:</p> 

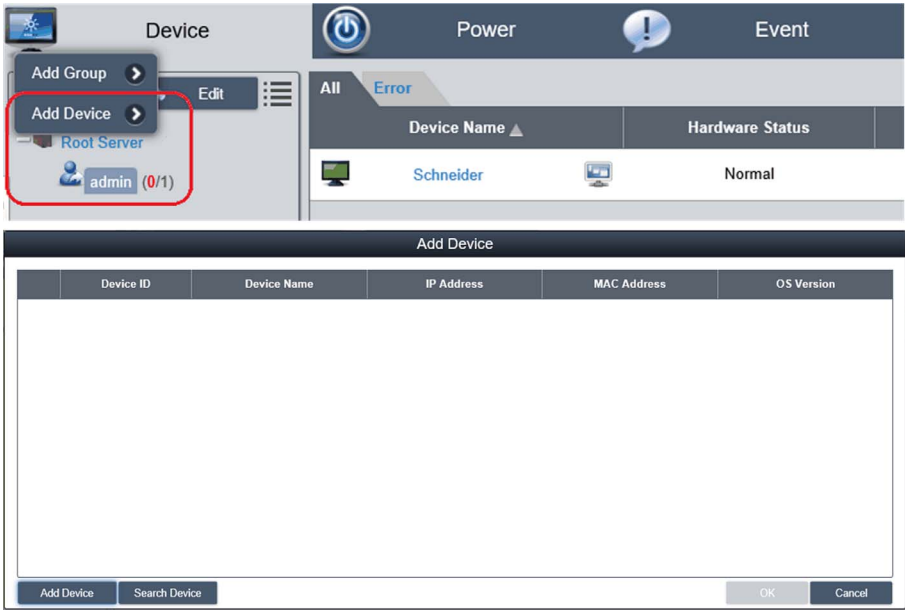
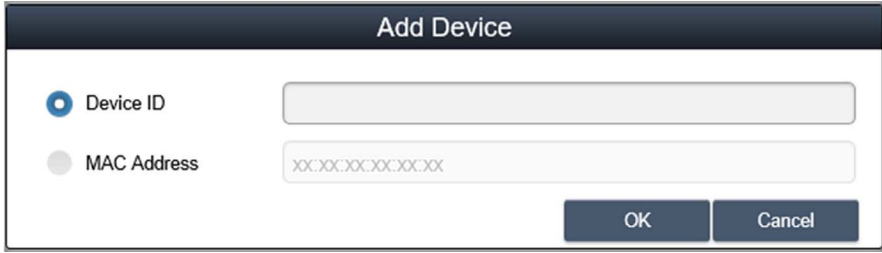
Paso	Descripción
6	<p><b>Agregar/Eliminar/Editar dispositivo</b></p> <p>Añadir dispositivo: Seleccione una de las cuentas de usuario o uno de los grupos y haga clic en <b>Add</b> para que se muestre la opción de menú emergente. Haga clic en <b>Add Device</b> a fin de acceder al diálogo emergente para añadir un nuevo dispositivo:</p> 
7	<p><b>Adición manual</b></p> <p>Haga clic en <b>Add Device</b> para se muestre el diálogo <b>Add Device</b> para agregar un dispositivo manualmente. Puede introducir las direcciones MAC o el ID de dispositivos conocidos que ya se han registrado en el servidor y asignar una cuenta o grupo actuales. Si el dispositivo no existe, también puede agregar un dispositivo directamente:</p> 

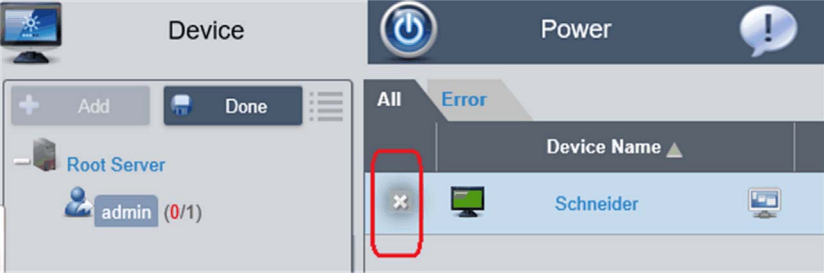
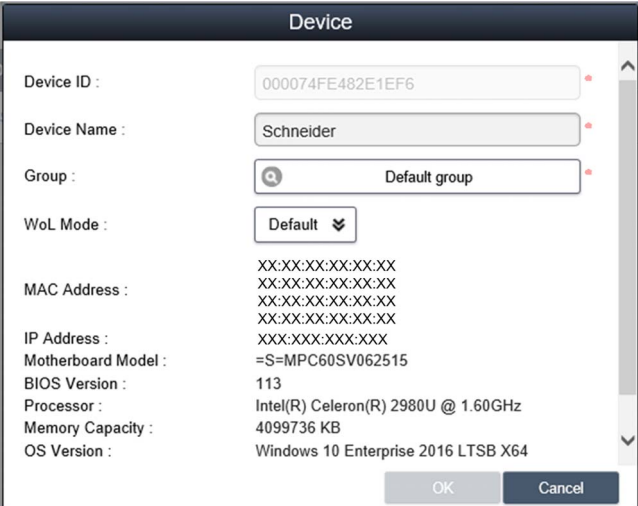
Paso	Descripción
8	<p><b>Buscar dispositivo</b></p> <p>Haga clic en <b>Search Device</b> para mostrar el diálogo <b>Device</b> y realizar una búsqueda avanzada de dispositivo. El sistema detecta automáticamente dispositivos conectados y sin asignar ubicados en la misma red de área local que el usuario de cliente:</p> 
9	<p><b>Eliminar dispositivo</b></p> <p>Haga clic en <b>Edit</b> para cambiar a la modalidad de edición. Puede eliminar y editar dispositivos de la lista de dispositivos en esta modalidad. Haga clic en el icono <b>X</b> de la fila del dispositivo seleccionado y confirme la eliminación:</p> 
10	<p><b>Editar dispositivo</b></p> <p>Haga clic en <b>Edit</b> para cambiar a la modalidad de edición. Puede eliminar y editar dispositivos de la lista de dispositivos en esta modalidad. Haga clic en el nombre de dispositivo seleccionado para mostrar el diálogo <b>Device</b> y editarlo:</p> 

## KVM Viewer

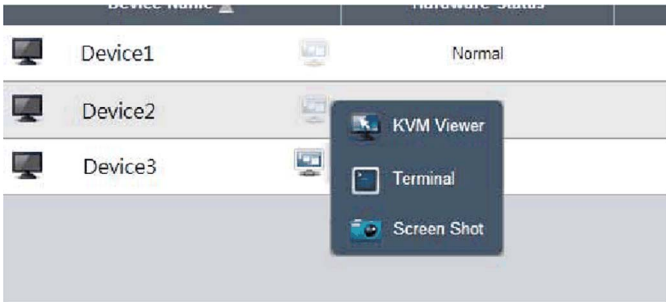
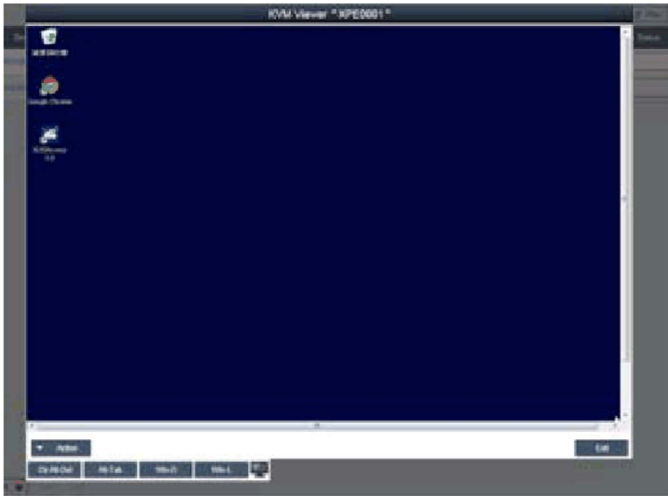
Paso	Descripción
1	<p><b>Control remoto – KVM viewer</b></p> <p>Cuando se ha conectado un dispositivo, el icono de control remoto se muestra a la derecha del nombre del dispositivo. Haga clic en el icono para controles avanzados, incluidos KVM (teclado, video, ratón) viewer, el terminal y la captura de pantalla:</p> 
2	<p><b>KVM viewer</b></p> <p>Haga clic en el icono del menú de control remoto para conectarse al dispositivo para control de KVM:</p>  <p><b>NOTA:</b> Puede seleccionar el método de conexión de KVM en el lado del agente del dispositivo. El valor predeterminado del sistema es System Monitoring KVM (Ultra VNC); puede seleccionar otro VNC ya instalado o deshabilitar esta función con fines de seguridad.</p>

Control y supervisión remotos

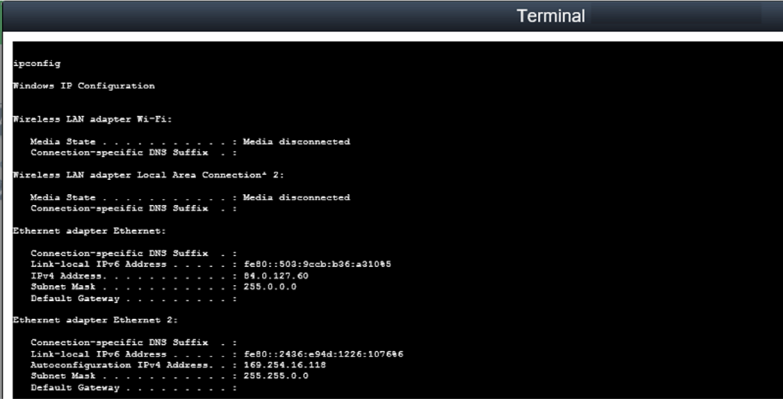
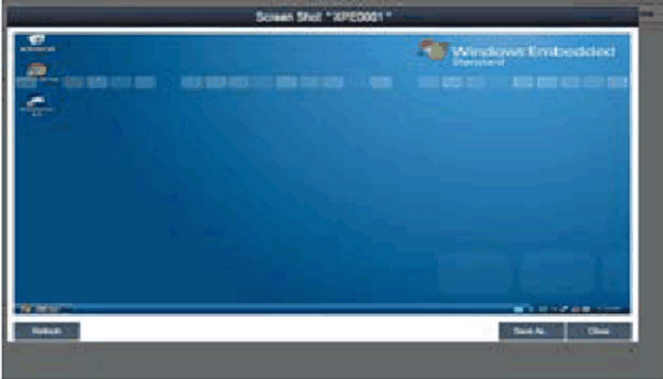

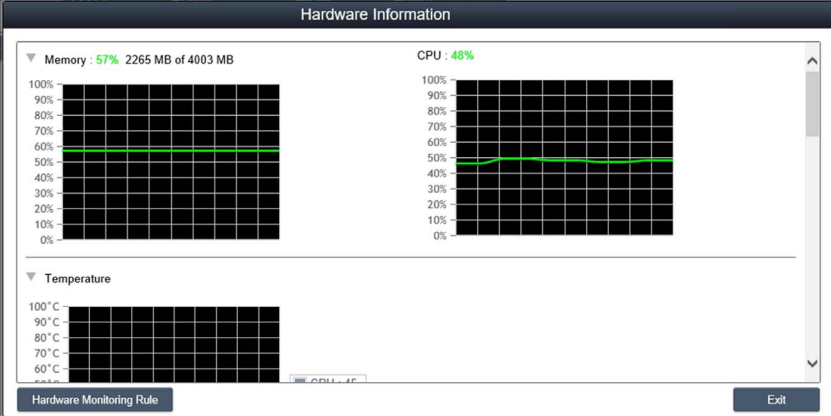
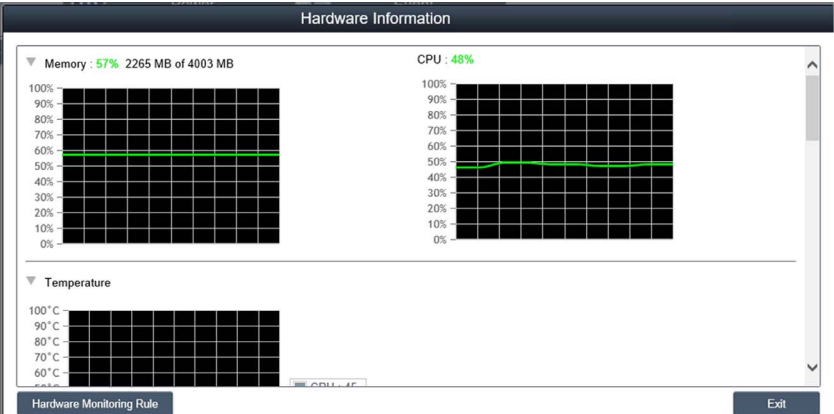
Paso	Descripción
<p>1</p>	<p><b>Control remoto – Terminal</b>                      Haga clic en el icono del menú de control remoto para conectarse al dispositivo y controlarlo desde la línea de comandos del terminal:</p>  <pre> Terminal  ipconfig  Windows IP Configuration  Wireless LAN adapter Wi-Fi:     Media State . . . . . : Media disconnected     Connection-specific DNS Suffix . :  Wireless LAN adapter Local Area Connection* 2:     Media State . . . . . : Media disconnected     Connection-specific DNS Suffix . :  Ethernet adapter Ethernet:     Connection-specific DNS Suffix . :     Link-local IPv6 Address . . . . . : fe80::503:9cb:b36:a310%5     IPv4 Address. . . . . : 24.0.127.60     Subnet Mask . . . . . : 255.0.0.0     Default Gateway . . . . . :  Ethernet adapter Ethernet 2:     Connection-specific DNS Suffix . :     Link-local IPv6 Address . . . . . : fe80::2436:e94d:1226:1076%6     Autoconfiguration IPv4 Address. . : 169.254.16.115     Subnet Mask . . . . . : 255.255.0.0     Default Gateway . . . . . :                     </pre>
<p>2</p>	<p><b>Control remoto – Captura de pantalla</b>                      Haga clic en el icono del menú de control remoto para hacer una captura de pantalla del escritorio del dispositivo remoto y guardarla en el lado del cliente local:</p> 

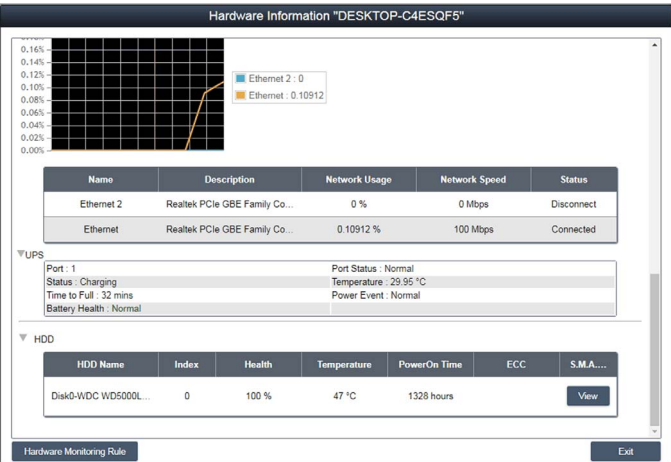
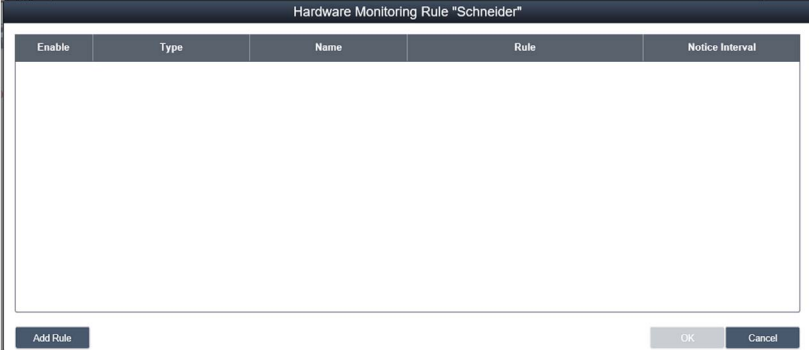
Paso	Descripción
3	<p><b>Estado de supervisión del hardware</b></p> <p>Diagrama de supervisión en tiempo real: haga clic en el campo <b>Hardware Status</b> del elemento de la lista de dispositivos para visualizar gráficamente los parámetros del hardware en tiempo real (memoria, uso de CPU, temperatura y estado de HDD). Haga clic en el nombre de parámetro para habilitar/deshabilitar la visualización de la curva de parámetro:</p> 
4	<p><b>Estado del ventilador de supervisión del hardware</b></p> <p>Si el kit del ventilador no está instalado o el valor de rpm del ventilador indica 0, aparecerá el siguiente mensaje: <code>fan kit not installed or defective</code>. Para obtener una notificación sobre el estado del ventilador del sistema, necesita establecer las reglas apropiadas; consulte el paso Hardware monitoring rules:</p> 

Paso	Descripción
<p>5</p>	<p><b>Estado del SAI de supervisión del hardware</b></p> <p>Si el kit del SAI está instalado, un mensaje notificará el estado de la batería: fHealth status of the battery : Battery OK : Green color. Para obtener una notificación sobre el estado del ventilador del sistema, necesita establecer las reglas apropiadas; consulte el siguiente paso:</p> 
<p>6</p>	<p><b>Hardware monitoring rules</b></p> <p>Haga clic en el botón <b>Hardware Monitoring Rule</b> para que se muestre el cuadro de diálogo de supervisión del hardware. En el cuadro de diálogo se enumeran las reglas de supervisión actuales de los parámetros de hardware, entre las que se incluyen CPU, tensión, HDD, etc.:</p> 

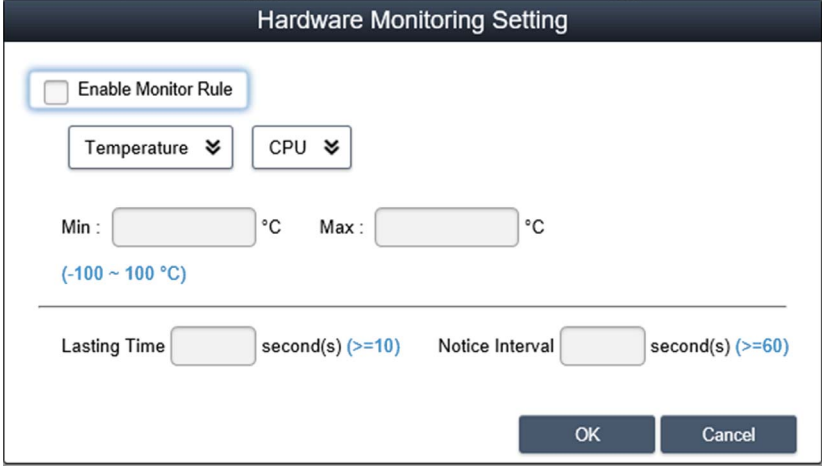
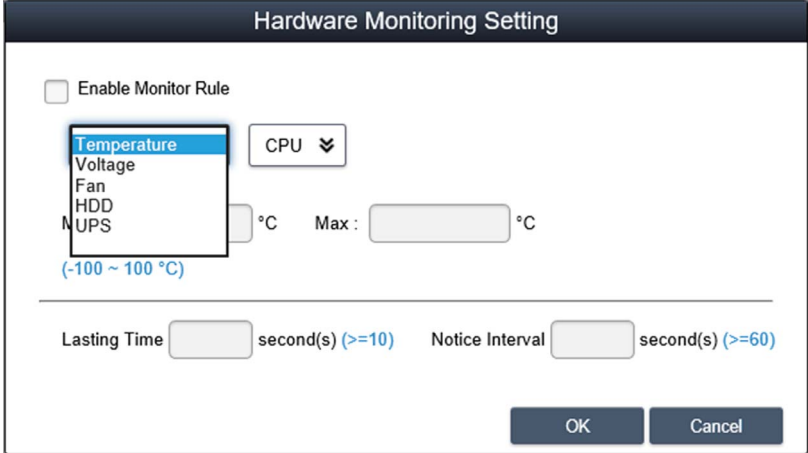

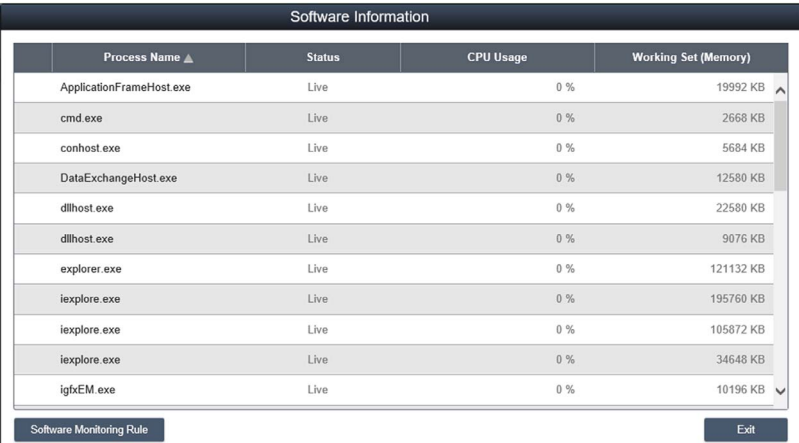
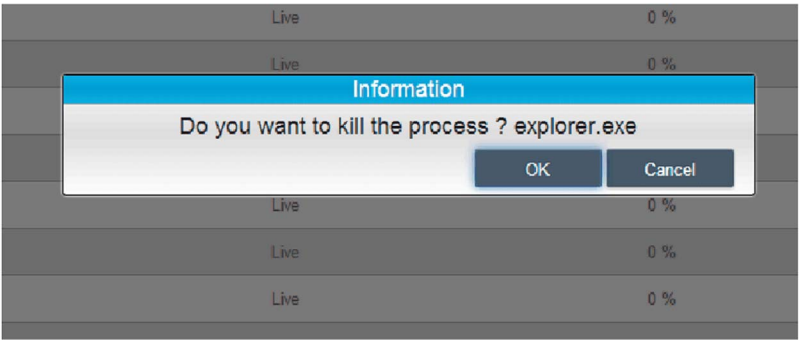

Paso	Descripción
7	<p><b>Add rules</b></p> <p>Haga clic en el botón <b>Add rules</b> para agregar una nueva regla para la supervisión del hardware. Puede seleccionar el tipo de supervisión de hardware desde el menú, introducir los valores de umbral del parámetro correspondiente, el último tiempo en segundos para alcanzar ese umbral y un intervalo de aviso para 2 eventos consecutivos. Antes de hacer clic en <b>OK</b>, puede seleccionar la opción <b>Enable Monitor Rule</b> para habilitar/deshabilitar esta nueva regla:</p> 
8	<p><b>Editar reglas</b></p> <p>Haga clic en una fila del cuadro <b>Hardware Monitoring Rule</b> para que se muestre el cuadro de diálogo <b>Hardware Monitoring Setting</b>:</p>  <p><b>Eliminar reglas:</b></p> <p>Haga clic en el icono <b>X</b> a la izquierda del elemento de programación para eliminar la programación.</p> <p><b>Habilitar/Deshabilitar programación:</b></p> <p>Seleccione la casilla de verificación en la fila de programación para habilitar/deshabilitar la programación.</p>

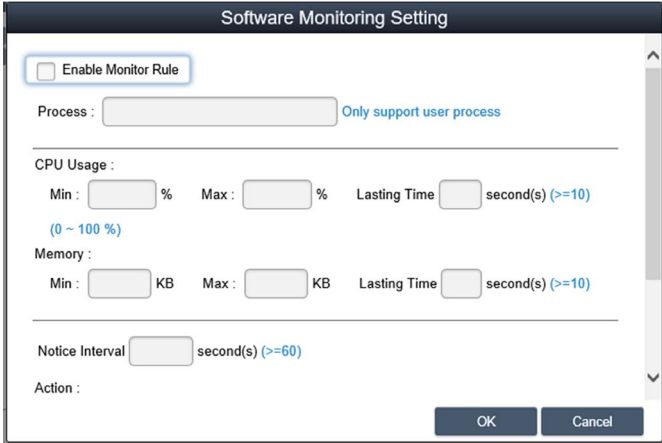
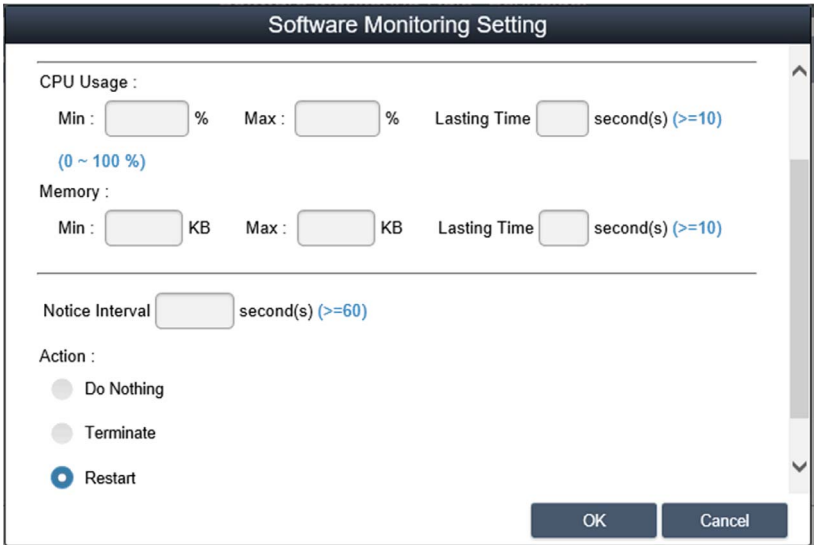
Paso	Descripción																																																
9	<p><b>Estado de supervisión del software</b>                      Lista de procesos en tiempo real: haga clic en el campo <b>Software Status</b> en la lista de dispositivos para visualizar en tiempo real el software activo (nombre, estado, uso de la CPU y memoria):</p>  <table border="1" data-bbox="308 324 1085 691"> <caption>Software Information</caption> <thead> <tr> <th>Process Name ▲</th> <th>Status</th> <th>CPU Usage</th> <th>Working Set (Memory)</th> </tr> </thead> <tbody> <tr><td>ApplicationFrameHost.exe</td><td>Live</td><td>0 %</td><td>19992 KB</td></tr> <tr><td>cmd.exe</td><td>Live</td><td>0 %</td><td>2668 KB</td></tr> <tr><td>conhost.exe</td><td>Live</td><td>0 %</td><td>5684 KB</td></tr> <tr><td>DataExchangeHost.exe</td><td>Live</td><td>0 %</td><td>12580 KB</td></tr> <tr><td>dllhost.exe</td><td>Live</td><td>0 %</td><td>22580 KB</td></tr> <tr><td>dllhost.exe</td><td>Live</td><td>0 %</td><td>9076 KB</td></tr> <tr><td>explorer.exe</td><td>Live</td><td>0 %</td><td>121132 KB</td></tr> <tr><td>ieexplore.exe</td><td>Live</td><td>0 %</td><td>195760 KB</td></tr> <tr><td>ieexplore.exe</td><td>Live</td><td>0 %</td><td>105872 KB</td></tr> <tr><td>ieexplore.exe</td><td>Live</td><td>0 %</td><td>34648 KB</td></tr> <tr><td>igfxEM.exe</td><td>Live</td><td>0 %</td><td>10196 KB</td></tr> </tbody> </table> <p>Haga clic en el nombre del proceso para que se muestre el cuadro de diálogo de confirmación para finalizar un proceso especificado. Tras la confirmación, puede finalizar y forzar el proceso para terminarlo:</p>  <p>Information Do you want to kill the process ? explorer.exe OK Cancel</p>	Process Name ▲	Status	CPU Usage	Working Set (Memory)	ApplicationFrameHost.exe	Live	0 %	19992 KB	cmd.exe	Live	0 %	2668 KB	conhost.exe	Live	0 %	5684 KB	DataExchangeHost.exe	Live	0 %	12580 KB	dllhost.exe	Live	0 %	22580 KB	dllhost.exe	Live	0 %	9076 KB	explorer.exe	Live	0 %	121132 KB	ieexplore.exe	Live	0 %	195760 KB	ieexplore.exe	Live	0 %	105872 KB	ieexplore.exe	Live	0 %	34648 KB	igfxEM.exe	Live	0 %	10196 KB
Process Name ▲	Status	CPU Usage	Working Set (Memory)																																														
ApplicationFrameHost.exe	Live	0 %	19992 KB																																														
cmd.exe	Live	0 %	2668 KB																																														
conhost.exe	Live	0 %	5684 KB																																														
DataExchangeHost.exe	Live	0 %	12580 KB																																														
dllhost.exe	Live	0 %	22580 KB																																														
dllhost.exe	Live	0 %	9076 KB																																														
explorer.exe	Live	0 %	121132 KB																																														
ieexplore.exe	Live	0 %	195760 KB																																														
ieexplore.exe	Live	0 %	105872 KB																																														
ieexplore.exe	Live	0 %	34648 KB																																														
igfxEM.exe	Live	0 %	10196 KB																																														
10	<p><b>Software monitoring rules</b>                      Haga clic en el botón <b>Software Monitoring Rules</b> para que se muestre el cuadro de diálogo para la regla de supervisión del software. En el cuadro de diálogo se enumeran las reglas de supervisión actuales de los procesos de software:</p>  <table border="1" data-bbox="308 1387 1133 1676"> <caption>Software Monitoring Rule</caption> <thead> <tr> <th>Enable</th> <th>Process</th> <th>CPU Usage</th> <th>Memory</th> <th>Action</th> <th>Notice Interval</th> </tr> </thead> <tbody> <tr> <td colspan="6" style="height: 100px;"> </td> </tr> </tbody> </table>	Enable	Process	CPU Usage	Memory	Action	Notice Interval																																										
Enable	Process	CPU Usage	Memory	Action	Notice Interval																																												

Paso	Descripción
11	<p><b>Add rules</b></p> <p>Haga clic en el botón <b>Add rules</b> para agregar una nueva regla para la supervisión del software. Puede introducir el nombre del proceso que desea supervisar, los valores de umbral de la CPU y la memoria, el tiempo en segundos para alcanzar el umbral y el intervalo de aviso de 2 eventos consecutivos, así como la acción correspondiente. Antes de hacer clic en el botón <b>OK</b> para agregar la regla, puede seleccionar la opción <b>Enable Monitor Rule</b> para habilitar/deshabilitar esta nueva regla agregada:</p>  <p><b>NOTA:</b> La supervisión del software sólo puede supervisar y ejecutar acciones para el proceso del usuario.</p>
12	<p><b>Editar reglas</b></p> <p>Haga clic en uno de los campos para que se muestre el cuadro de diálogo de edición <b>Software Monitoring Setting</b>:</p>  <p><b>Eliminar reglas:</b> Haga clic en el icono <b>X</b> a la izquierda del elemento de programación para eliminar la programación.</p> <p><b>Habilitar/Deshabilitar programación:</b> Seleccione la casilla de verificación en la fila de programación para habilitar/deshabilitar la programación.</p>

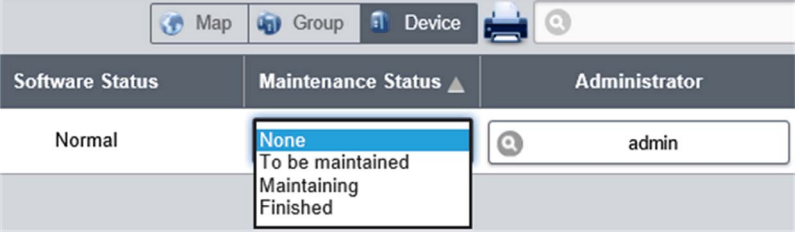
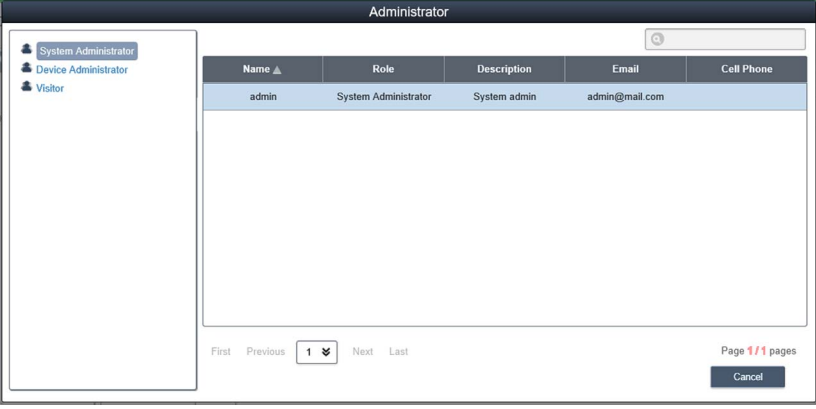
Estado de mantenimiento

Paso	Descripción
1	<p><b>Estado de mantenimiento</b>                      Puede modificar el estado de mantenimiento (ninguno, por mantener, en mantenimiento, finalizado) en el menú para cada dispositivo:</p> 
2	<p><b>Administrador de dispositivos</b>                      Los usuarios con permisos de administración de dispositivos pueden hacer clic en el campo <b>Admin</b> para que se muestre el cuadro diálogo de selección del administrador para reasignar el estado del administrador de dispositivos a otra cuenta:</p> 
3	<p><b>Modalidad de vista – Lista de estado de grupos</b>                      Haga clic en la ficha <b>Group</b> para mostrar una lista de grupos debajo del nodo de cuenta o grupo seleccionado. La lista de grupos muestra todos los nombres de grupo, los estados de hardware de grupo y los estados de software de grupo:</p>  <p>Estados de hardware de grupo:                      Este campo muestra el número de todos los dispositivos registrados y los dispositivos de hardware incorrectos de este grupo.</p> <p>Estados de software de grupo:                      Este campo muestra el número de todos los dispositivos registrados y los dispositivos de software incorrectos de este grupo.</p>

**NOTA:** Utilice Chrome como navegador predeterminado para System Monitor.

Si tiene dificultades para añadir dispositivos mediante la opción **Add Device** con **Touch**, haga lo siguiente:

- En la barra de búsqueda de **Chrome**, escriba <chrome://flags/#disable-touch-adjustment>
- Sustituya el estado de **Touch adjustment** de deshabilitado a habilitado.
- Haga clic en el botón **RELAUNCH NOW**.

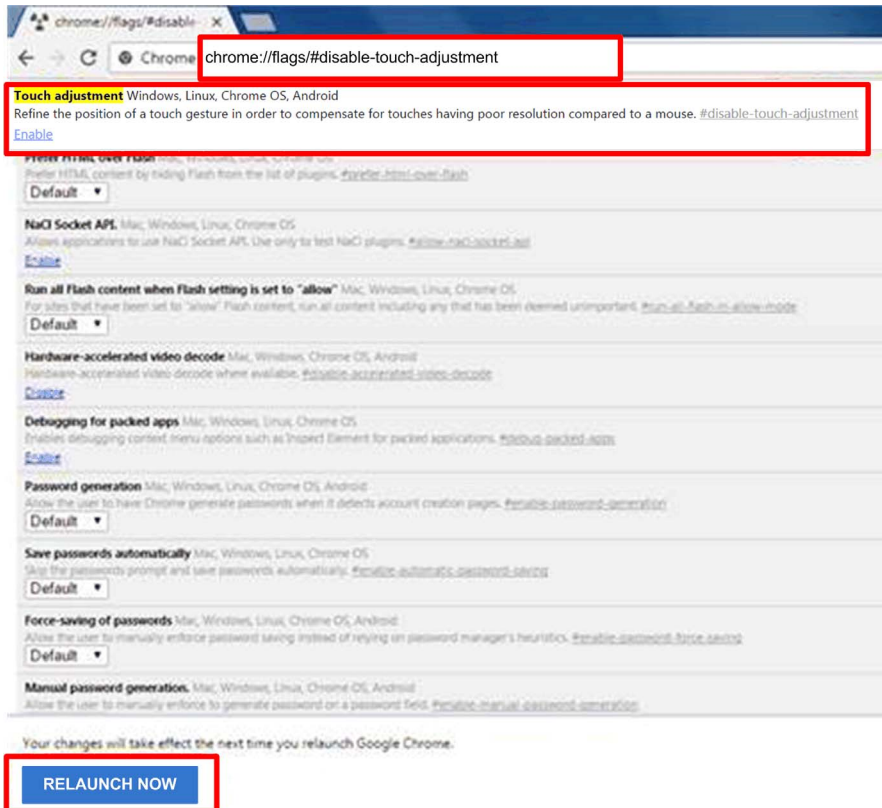

## Group Hardware and Software Monitoring Rules

Paso	Descripción
1	<p>Reglas de supervisión de hardware de grupo</p> <p>Haga clic en el icono de la derecha para que se muestre el cuadro de diálogo <b>Set Hardware Monitoring Rule</b>. En el cuadro de diálogo se enumeran los parámetros y las reglas de supervisión actuales de los dispositivos de cada grupo, incluidos la CPU, la tensión, la unidad HDD, etc.</p> <p><b>Agregar reglas de grupo:</b></p> <p>Haga clic en el botón <b>Add Rule</b> para agregar una nueva regla para la supervisión del hardware. Puede seleccionar el tipo de supervisión de hardware desde el menú, los valores de umbral de entrada del parámetro correspondiente, el último tiempo en segundos para alcanzar el umbral y un intervalo de aviso para 2 eventos consecutivos. Antes de hacer clic en <b>OK</b> para agregar la regla, puede seleccionar la opción <b>Enable Monitor Rule</b> para habilitar/deshabilitar esta nueva regla.</p> <p><b>Editar reglas de grupo:</b></p> <p>Haga clic en el campo de regla para que se muestre el cuadro de diálogo <b>Hardware Monitoring Setting</b> para la edición.</p> <p><b>Eliminar reglas:</b></p> <p>Haga clic en el icono <b>X</b> a la izquierda de la fila del elemento de programación para eliminar la programación. Habilitar/Deshabilitar programación.</p> <p>Haga clic en la casilla de verificación en el elemento de la fila para habilitar/deshabilitar la programación.</p>
2	<p>Reglas de supervisión de software de grupo</p> <p>Haga clic en el icono del campo de estado de hardware del grupo para que se muestre el cuadro de diálogo <b>Set Software Monitoring Rule</b>. En el cuadro de diálogo se enumeran las reglas de supervisión actuales de los procesos de software de dispositivos de grupo.</p> <p><b>Agregar reglas de grupo:</b></p> <p>Haga clic en el botón <b>Add Rule</b> para agregar una nueva regla para la supervisión del software. Puede introducir el nombre del proceso que desea supervisar, los valores de umbral de la CPU y memoria, el tiempo transcurrido desde que se alcanzó el umbral por última vez, el intervalo de aviso de 2 eventos consecutivos y la acción correspondiente cuando se aplica la regla de supervisión. Antes de hacer clic en el botón <b>OK</b> para agregar la regla, puede seleccionar la opción <b>Enable Monitor Rule</b> para habilitar/deshabilitar esta nueva regla agregada.</p> <p><b>Editar reglas de grupo:</b></p> <p>Haga clic en el campo de regla para que se muestre el cuadro de diálogo <b>Software Monitoring Setting</b> para la edición.</p> <p><b>Eliminar reglas:</b></p> <p>Haga clic en el icono <b>X</b> a la izquierda de la fila del elemento de programación para eliminar la programación.</p> <p><b>Habilitar/Deshabilitar programación:</b></p> <p>Haga clic en la casilla de verificación del elemento de la fila para habilitar/deshabilitar la programación.</p>

## View Mode

Paso	Descripción
1	<p><b>Modalidad de vista - Device Map View</b></p> <p><b>Device Map View</b> permite visualizar la ubicación de cada dispositivo físico en una interfaz de usuario dividida; el árbol jerárquico situado a la izquierda incluye la cuenta, la ubicación, la disposición y el nodo de dispositivo; la vista geográfica de la derecha incluye un mapa en línea y un mapa de imagen estática. Los diferentes nodos del árbol admiten las respectivas operaciones de adición, eliminación y edición, y también se pueden arrastrar de forma intuitiva:</p> 
2	<p><b>Agregar/Eliminar/Editar ubicación de mapa</b></p> <p><b>Add location:</b> seleccione uno de los nodos de cuenta y haga clic en el botón <b>Add</b> para agregar una nueva ubicación:</p>  <p>Introduzca el nombre, la dirección o las coordenadas de la ubicación (latitud y longitud), cargue la imagen de visualización de la ubicación y haga clic en <b>OK</b> para agregar la nueva ubicación:</p>  <p><b>NOTA:</b> La vista de mapa admite tanto el mapa en línea de Google como de Baidu. Estos dos mapas adoptan diferentes sistemas de coordenadas. Debe introducir las coordenadas correctas en función de la selección del mapa en línea (puede definirlo en la configuración del sistema). Si no especifica el campo de dirección o las coordenadas, el sistema colocará automáticamente esta nueva ubicación agregada en el centro de la vista de mapa actual.</p>

Paso	Descripción
3	<p><b>Eliminar ubicación</b>                      Haga clic en el botón <b>Edit</b> para cambiar a la modalidad de edición y haga clic en el icono <b>X</b> delante del nodo de ubicación seleccionado para eliminar esta ubicación:</p>   <p><b>NOTA:</b> Si hay varias disposiciones o dispositivos debajo del nodo de ubicación seleccionado, deberá eliminar estos nodos antes de eliminar el nodo de ubicación.</p>
4	<p><b>Edit location</b>                      Haga clic en el botón <b>Edit</b> para cambiar a la modalidad de edición, y haga clic en el nombre/nodo de ubicación para que se muestre el cuadro de diálogo <b>Edit location</b> para editar el contenido:</p>  <p><b>NOTA:</b> En este modo, arrastre el icono de ubicación en la vista de mapa situada a la derecha para reubicar la ubicación.</p>

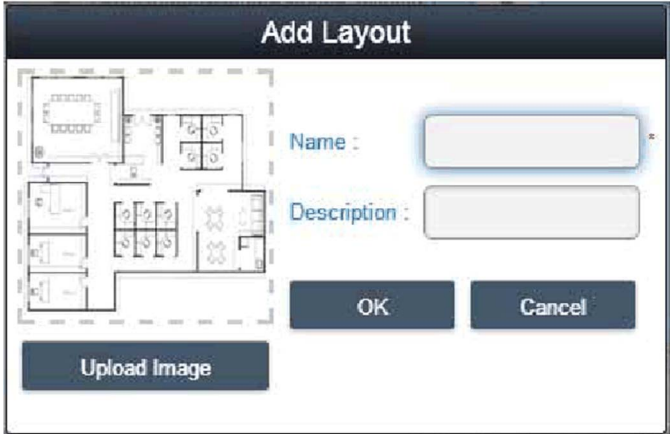
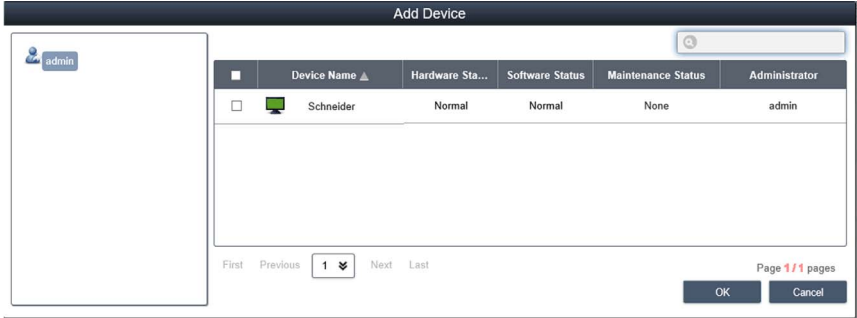

Paso	Descripción
5	<p><b>Add layout</b>            Seleccione uno de los nodos de ubicación y haga clic en el botón <b>Add</b> para agregar una nueva ubicación. Introduzca el nombre y la descripción de la disposición, cargue la imagen para la visualización de la ubicación y haga clic en <b>OK</b> para agregar la nueva disposición:</p>  <p><b>Eliminar disposición:</b>            Haga clic en el botón <b>Edit</b> para cambiar a la modalidad de edición, y haga clic en el icono <b>X</b> delante del nodo de disposición seleccionado para eliminar esta disposición.</p> <p><b>NOTA:</b> Si hay disposiciones o dispositivos en el nodo de ubicación seleccionado, debe eliminar estos nodos antes de eliminar el nodo de disposición.</p> <p><b>Editar disposición:</b>            Haga clic en el botón <b>Edit</b> para cambiar a la modalidad de edición; haga clic en el nombre/nodo de ubicación para que se muestre el cuadro de diálogo de <b>Edit Location</b> para editar el contenido.</p>
6	<p><b>Agregar/Eliminar/Editar dispositivo de mapa</b>            Agregar dispositivo: seleccione uno de los nodos de cuenta, ubicación o disposición y haga clic en el botón <b>Add</b> para agregar un nuevo dispositivo. De forma predeterminada, los dispositivos agregados recientemente se encuentran en el centro del mapa de imagen en línea o estático:</p>  <p><b>Eliminar dispositivo:</b>            Haga clic en <b>Edit</b> para cambiar a la modalidad de edición y haga clic en el icono <b>X</b> delante del nodo de disposición seleccionado para eliminar este dispositivo.</p> <p><b>Editar dispositivo:</b>            Haga clic en el botón <b>Edit</b> para cambiar a la modalidad de edición y arrastre el icono de dispositivo de la vista de mapa situada a la derecha para volver a ubicar el dispositivo. En esta modalidad, puede arrastrar el icono de dispositivo de la vista de mapa de la derecha al nodo de cuenta, ubicación o disposición situado a la izquierda para cambiar su nivel correspondiente.</p>

## Event Log

### Lista de eventos de dispositivo

Seleccione la cuenta de usuario o el grupo para decidir el rango de eventos y seleccionar el tipo de registro de eventos (Todo/Error/Advertencia/Información) para examinar los eventos de dispositivo relacionados:



Time Stamp	Device	Severity	Description
2016-11-05 04:32:26.137	Schneider	Information	Agent Network Back to Normal
2016-11-05 04:32:21.970	Schneider	Error	Agent Network Error
2016-11-05 04:28:35.620	Schneider	Information	Agent Network Back to Normal
2016-11-04 04:54:33.148	Schneider	Information	Agent Network Back to Normal
2016-11-04 04:53:12.777	Schneider	Information	Agent Network Back to Normal
2016-11-04 04:42:16.377	Schneider	Information	Agent Network Back to Normal
2016-11-04 04:41:06.943	DESKTOP-4E9K4HL	Information	Agent Network Back to Normal
2016-11-04 04:41:06.802	DESKTOP-4E9K4HL	Information	Device added

### Exportación a CSV

Seleccione el dispositivo y el intervalo de fecha/hora para exportar el registro de eventos en formato CSV en el equipo local:

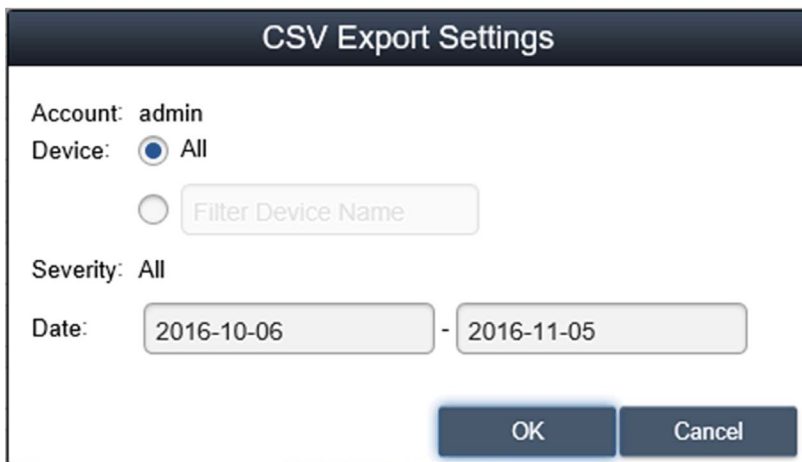

**CSV Export Settings**

Account: admin

Device:  All  
 Filter Device Name

Severity: All

Date: 2016-10-06 - 2016-11-05

OK Cancel

## Configuración de cuentas de monitor

### Configuración de cuentas

En este procedimiento se describe cómo usar la interfaz de usuario de **Account Setting**:

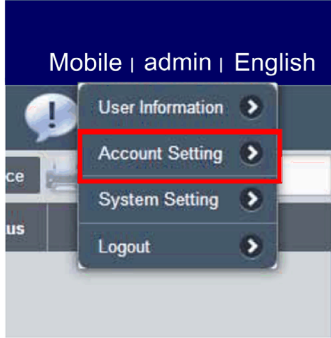
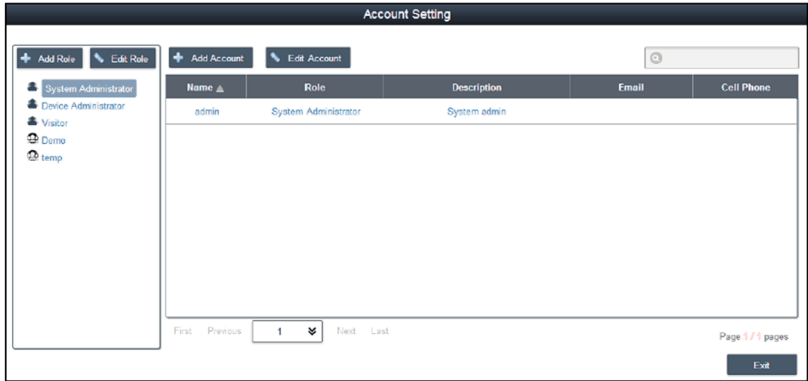
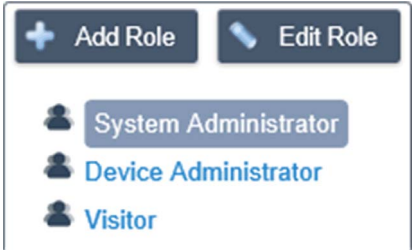
Paso	Descripción
1	<p>Haga clic en <b>Account Setting</b> en el menú de la esquina superior derecha para mostrar los ajustes de la cuenta y configurarlos:</p>  
2	<p><b>Default role</b> El sistema proporciona tres roles predeterminados con derechos de acceso predefinidos: <b>System Administrator</b>, <b>Device Administrator</b> y <b>Visitors</b>:</p>  <p><b>NOTA:</b> Los derechos de usuario del rol predefinido no se pueden editar ni eliminar; sólo es posible desplazarse para examinarlos.</p>

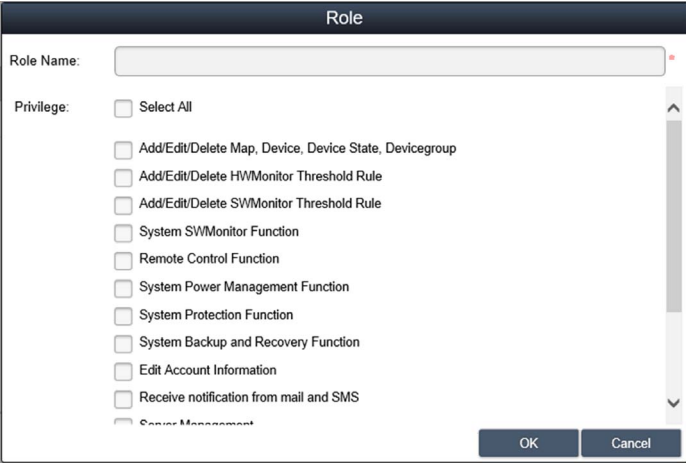
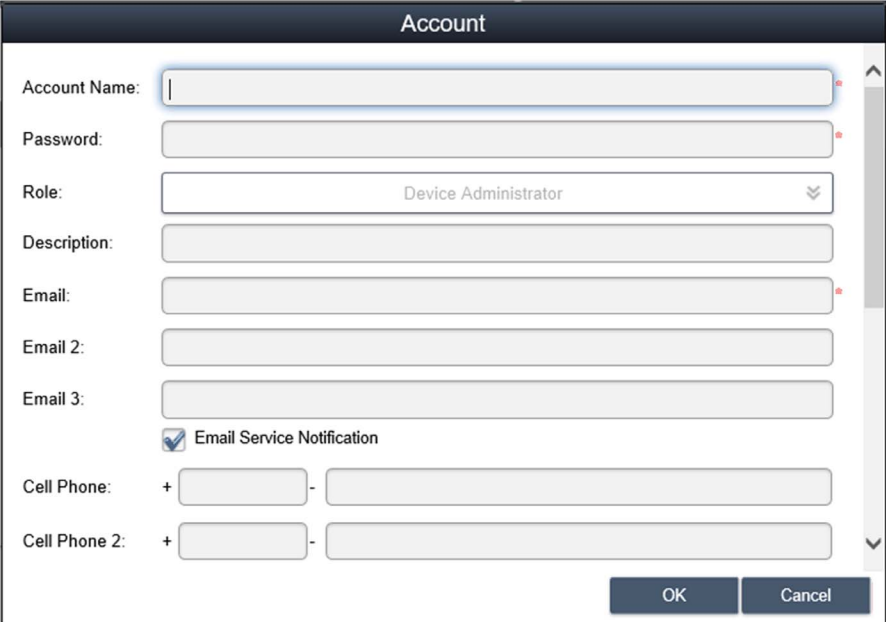
Paso	Descripción
3	<p><b>Ver/Agregar/Eliminar/Editar rol personalizado</b>                      Además del rol predeterminado, puede agregar un rol con derechos de usuario definidos por el usuario.  <b>Add Role:</b> Haga clic en <b>Add Role</b> para mostrar el diálogo <b>Role</b>. Especifique el nombre de rol y los derechos de usuario correspondientes para crear un rol:</p>  <p><b>Ver/Editar rol personalizado:</b>                      Haga clic en <b>Edit</b> para cambiar a la modalidad de edición de roles. Haga clic en el icono para editar o ver los derechos de usuario del rol.                      Haga clic en el icono para eliminar el rol personalizado.</p>
4	<p><b>Ver/Agregar/Eliminar/Editar cuenta</b>  <b>View account:</b> Seleccione uno de los valores predeterminados o un rol personalizado y haga clic en un campo de la lista de cuentas para ver los detalles de la cuenta:</p> 

Paso	Descripción
5	<p><b>Add account:</b> Seleccione uno de los valores predeterminados o rol personalizado y haga clic en el botón <b>Add</b> para mostrar el diálogo de creación de cuentas:</p> <div data-bbox="326 262 1146 838" style="border: 1px solid black; padding: 10px;"> <p style="text-align: center;"><b>Account</b></p> <p>Account Name: <input type="text" value="admin"/></p> <p>Password: <input type="password" value="••••••"/></p> <p>Role: <input type="text" value="System Administrator"/></p> <p>Description: <input type="text" value="System admin"/></p> <p>Email: <input type="text" value="admin@mail.com"/></p> <p>Email 2: <input type="text"/></p> <p>Email 3: <input type="text"/></p> <p><input checked="" type="checkbox"/> Email Service Notification</p> <p>Cell Phone: + <input type="text"/> - <input type="text"/></p> <p>Cell Phone 2: + <input type="text"/> - <input type="text"/></p> <p style="text-align: right;"><input type="button" value="OK"/> <input type="button" value="Cancel"/></p> </div> <p><b>Edit account:</b> Haga clic en el botón <b>Edit</b> para cambiar a la modalidad de edición. Haga clic en un campo de la lista de cuentas para mostrar el diálogo de edición de cuentas.</p> <p><b>Delete account:</b> Haga clic en el botón <b>Edit</b> para cambiar a la modalidad de edición. Haga clic en la lista de cuentas para eliminar la cuenta.</p> <p><b>NOTA:</b> <b>admin</b> es un superadministrador del sistema que no se puede eliminar.</p>



## Configuración del sistema del monitor

### System Setting

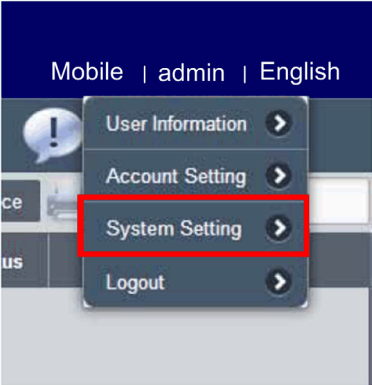
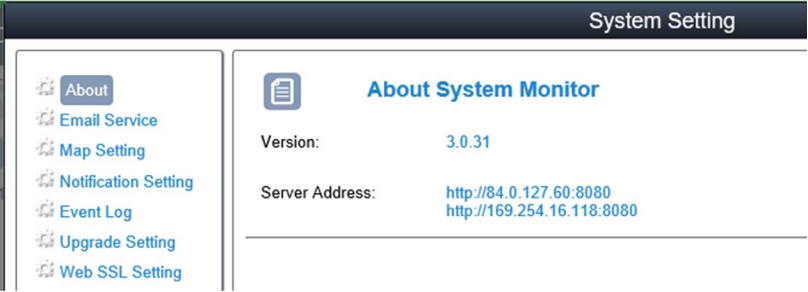
En este procedimiento se describe cómo usar la interfaz de usuario de **System Setting**:

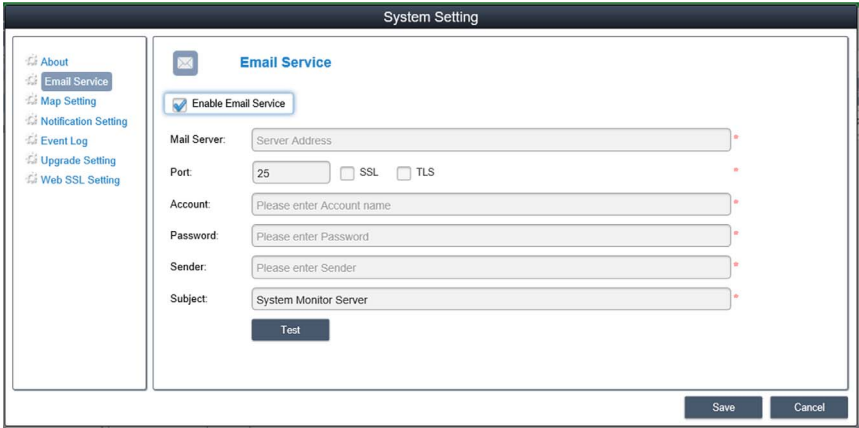
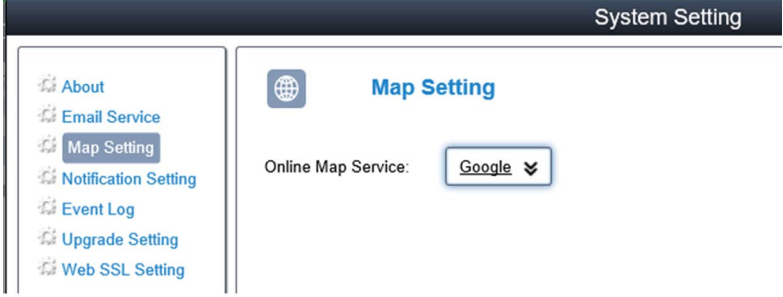
Paso	Descripción
1	<p>Haga clic en <b>System Setting</b> en el menú de la esquina superior derecha para mostrar los ajustes del sistema y configurarlos:</p> 
2	<p><b>About:</b> Muestra la versión del servidor y la dirección/puerto locales del portal web:</p> 

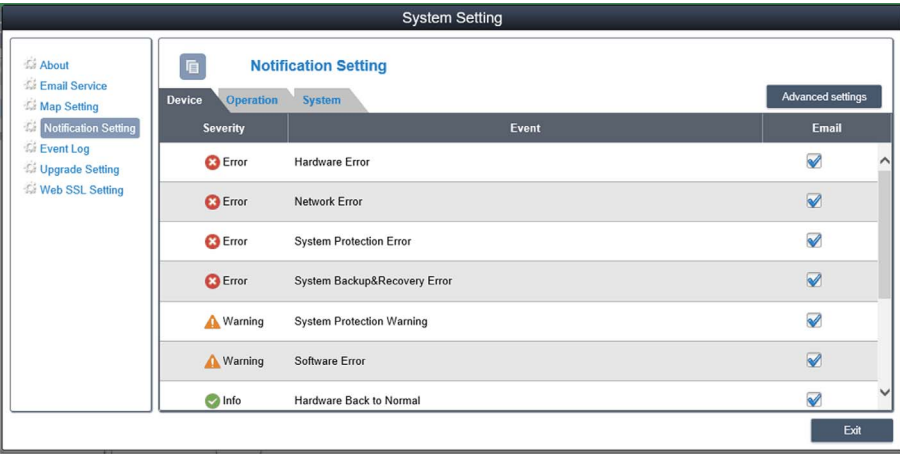
Paso	Descripción
3	<p><b>Email service:</b> Use el protocolo SMTP para enviar notificaciones mediante <b>Email Service</b>. Antes de aplicar el ajuste, haga clic en el botón para enviar un correo a fin de comprobar la validez de la configuración:</p>  <p><b>NOTA:</b> Debe habilitar este servicio de correo electrónico y comprobar el correspondiente ajuste de notificación de eventos, además de configurar la dirección de correo electrónico correcta del administrador de dispositivos para recibir notificaciones de correo electrónico del dispositivo mientras se producen los eventos.</p>
4	<p><b>Map setting</b> Los mapas en línea admiten Google y Baidu. Seleccione el mapa para la pantalla de mapa predeterminada de cliente:</p> 

Paso	Descripción																								
<p>5</p>	<p><b>Notification setting</b>                      Haga clic en la ficha <b>Device/Operation/System</b> para catalogar el ajuste de notificación relacionado. Establezca la notificación de eventos por correo electrónico en cada elemento para habilitar la recepción:</p>  <table border="1" data-bbox="454 421 1186 720"> <thead> <tr> <th>Severity</th> <th>Event</th> <th>Email</th> </tr> </thead> <tbody> <tr> <td>Error</td> <td>Hardware Error</td> <td><input checked="" type="checkbox"/></td> </tr> <tr> <td>Error</td> <td>Network Error</td> <td><input checked="" type="checkbox"/></td> </tr> <tr> <td>Error</td> <td>System Protection Error</td> <td><input checked="" type="checkbox"/></td> </tr> <tr> <td>Error</td> <td>System Backup&amp;Recovery Error</td> <td><input checked="" type="checkbox"/></td> </tr> <tr> <td>Warning</td> <td>System Protection Warning</td> <td><input checked="" type="checkbox"/></td> </tr> <tr> <td>Warning</td> <td>Software Error</td> <td><input checked="" type="checkbox"/></td> </tr> <tr> <td>Info</td> <td>Hardware Back to Normal</td> <td><input checked="" type="checkbox"/></td> </tr> </tbody> </table>	Severity	Event	Email	Error	Hardware Error	<input checked="" type="checkbox"/>	Error	Network Error	<input checked="" type="checkbox"/>	Error	System Protection Error	<input checked="" type="checkbox"/>	Error	System Backup&Recovery Error	<input checked="" type="checkbox"/>	Warning	System Protection Warning	<input checked="" type="checkbox"/>	Warning	Software Error	<input checked="" type="checkbox"/>	Info	Hardware Back to Normal	<input checked="" type="checkbox"/>
Severity	Event	Email																							
Error	Hardware Error	<input checked="" type="checkbox"/>																							
Error	Network Error	<input checked="" type="checkbox"/>																							
Error	System Protection Error	<input checked="" type="checkbox"/>																							
Error	System Backup&Recovery Error	<input checked="" type="checkbox"/>																							
Warning	System Protection Warning	<input checked="" type="checkbox"/>																							
Warning	Software Error	<input checked="" type="checkbox"/>																							
Info	Hardware Back to Normal	<input checked="" type="checkbox"/>																							
<p>6</p>	<p><b>Advanced settings</b>                      Haga clic en <b>Advanced Settings</b> para establecer el idioma del correo electrónico y SMS, los días tras los que el sistema enviará automáticamente un informe de inspección, una advertencia del sistema sobre espacio insuficiente en el disco duro y el ajuste del servidor de eventos SYSLOG externo:</p> 																								



## Event log

Seleccione el tipo de registro de eventos (all/operation/system) para examinar los eventos relacionados:

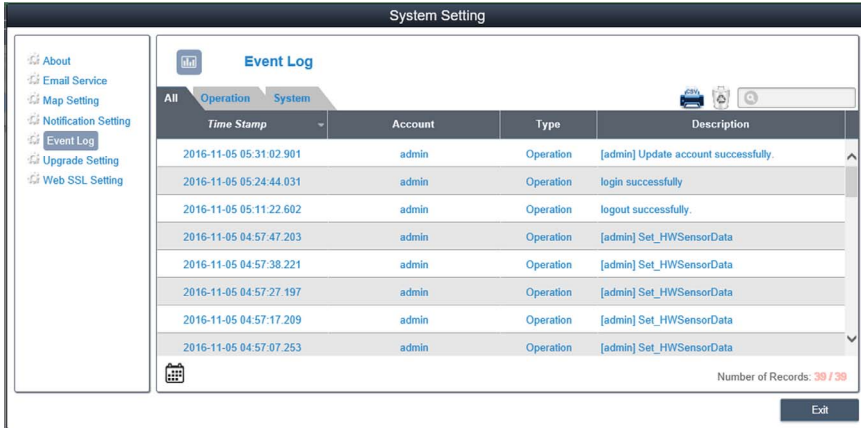

The screenshot shows the 'System Setting' interface with the 'Event Log' tab selected. The interface includes a sidebar with navigation options like 'About', 'Email Service', 'Map Setting', 'Notification Setting', 'Event Log', 'Upgrade Setting', and 'Web SSL Setting'. The main area displays a table of event logs with columns for 'Time Stamp', 'Account', 'Type', and 'Description'. The table shows several records for the 'admin' account, including successful updates, logins, and logouts, as well as sensor data updates. A 'Number of Records: 39 / 30' indicator is visible at the bottom right of the table area, and an 'Exit' button is located at the bottom right of the interface.

Time Stamp	Account	Type	Description
2016-11-05 05:31:02.901	admin	Operation	[admin] Update account successfully.
2016-11-05 05:24:44.031	admin	Operation	login successfully.
2016-11-05 05:11:22.602	admin	Operation	logout successfully.
2016-11-05 04:57:47.203	admin	Operation	[admin] Set_HWSensorData
2016-11-05 04:57:38.221	admin	Operation	[admin] Set_HWSensorData
2016-11-05 04:57:27.197	admin	Operation	[admin] Set_HWSensorData
2016-11-05 04:57:17.209	admin	Operation	[admin] Set_HWSensorData
2016-11-05 04:57:07.253	admin	Operation	[admin] Set_HWSensorData

## Exportación a CSV

Seleccione el rango de datos/tiempo para exportar el registro de eventos en formato CSV al equipo local:

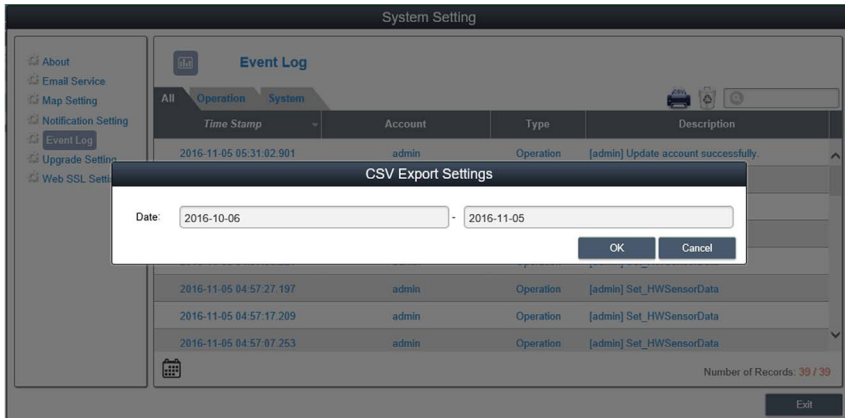

The screenshot shows the 'System Setting' interface with the 'Event Log' tab selected. A 'CSV Export Settings' dialog box is open in the foreground, allowing the user to select a date range for export. The dialog box has a 'Date' field with a date range from '2016-10-06' to '2016-11-05' and 'OK' and 'Cancel' buttons. The background interface is dimmed, showing the same event log table as in the previous screenshot.

## Limpieza

Borre manualmente el registro de eventos o establezca un periodo automático para su borrado:

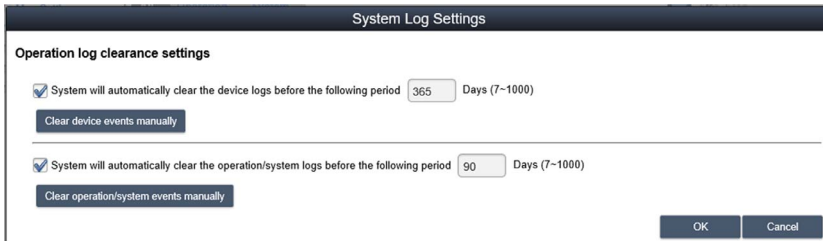

The screenshot shows the 'System Log Settings' dialog box. It contains two sections for log clearance settings. The first section, 'Operation log clearance settings', has a checked checkbox 'System will automatically clear the device logs before the following period' with a value of '365' Days (7-1000) and a 'Clear device events manually' button. The second section has a checked checkbox 'System will automatically clear the operation/system logs before the following period' with a value of '90' Days (7-1000) and a 'Clear operation/system events manually' button. 'OK' and 'Cancel' buttons are located at the bottom right of the dialog box.

### Upgrade Setting

Use la herramienta **ValidationCode\_Generator.exe** para generar el código de verificación MD5 para cargar el paquete de actualización de agente. Introduzca **Check Code** y seleccione **Upgrade Program** para cargar el paquete de actualización de agente en el servidor. Después de cargar el paquete, el sistema seleccionará automáticamente todos los dispositivos de agente conectados y sugerirá la actualización en la lista de dispositivos correspondiente cuando el cliente del usuario inicie la sesión:

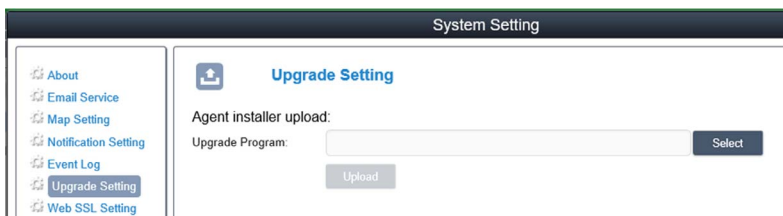

### Web SSL Setting

El usuario puede cambiar el ajuste de SSL (capa de sockets seguros) y seleccionar el puerto para abrir o cerrar SSL:

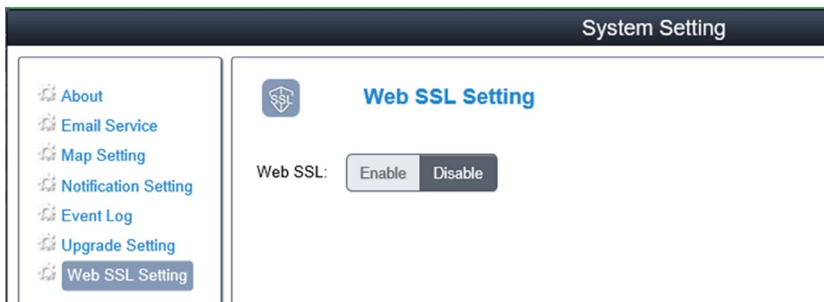

# Capítulo 11

## IloT y ciberseguridad

---

### Objeto de este capítulo

En este capítulo se describen las funciones del módulo IloT y de ciberseguridad del Box.

### Contenido de este capítulo

Este capítulo contiene los siguientes apartados:

Apartado	Página
Ciberseguridad	358
IloT y Node-RED	361
Configuración de inicio rápido	363

## Ciberseguridad

### Descripción general

Es un hecho que los sistemas industriales y de control cada vez son más vulnerables a los ciberataques a causa de su diseño moderno:

- Utilizan tecnologías comerciales.
- Cada vez están más conectados.
- Se puede acceder a ellos de manera remota.
- Su ubicación estratégica en los procesos industriales es un punto de interés para los hackers.

Los sistemas industriales también tienen objetivos de ciberseguridad diferentes en comparación con los sistemas de TI típicos. Para proteger debidamente la instalación industrial, es importante conocer estas diferencias. Se deben tener en cuenta tres características fundamentales:

- Disponibilidad del sistema: ¿Cómo se puede garantizar que el sistema siga siendo operativo?
- Integridad de los datos: ¿Cómo se puede mantener la integridad de la información?
- Confidencialidad: ¿Cómo se puede evitar la divulgación de información?

Las prioridades entre un sistema industrial y un sistema de TI típico no son las mismas que se describen en los diagramas siguientes:

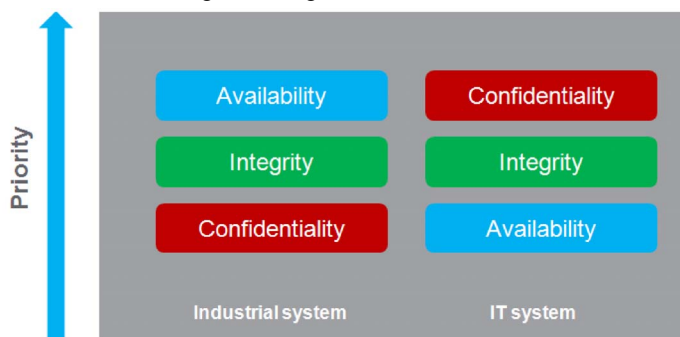

Una buena recomendación para abordar estos objetivos de seguridad es adoptar un método de defensa exhaustiva que se ajuste a estas prioridades.

El Box proporciona un método de defensa exhaustiva de manera predeterminada gracias a sus distintos mecanismos de seguridad.

Para contribuir a mantener sus productos ProFace seguros y protegidos, le recomendamos que implemente las prácticas recomendadas de ciberseguridad. Seguir las recomendaciones puede contribuir a reducir significativamente el riesgo de ciberseguridad de su empresa. Encontrará las recomendaciones en la siguiente URL: <https://www.pro-face.com/trans/en/manual/1087.html/>

La ciberseguridad mejorada de Box para acceder a información, comunicarla y almacenarla:

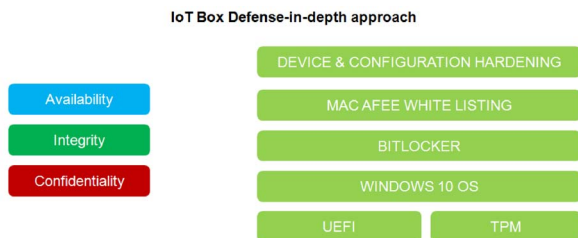

Para mantener el sistema lo más seguro posible, es necesario proteger el entorno en el que esté instalado el módulo siguiendo las recomendaciones estándar descritas a continuación.

## Prácticas generales

Personas sin autorización pueden obtener acceso al Box, así como a otros dispositivos de la red/bus de campo de la máquina y a redes conectadas a través de un acceso insuficientemente seguro al software y a las redes.

Para evitar el acceso no autorizado al Box, se recomienda a los usuarios que:

- Realicen un análisis de peligros y riesgos que tenga en cuenta todos los peligros resultantes del acceso (y el funcionamiento de) la red/el bus de campo, y desarrollen un plan de ciberseguridad en consecuencia.
- Verifiquen que la infraestructura de hardware y software en la que está integrado el Box (junto con todas las medidas organizativas y reglas que cubren el acceso a la infraestructura) tengan en cuenta los resultados del análisis de peligros y riesgos y se implementen de acuerdo con buenas prácticas y normas como ISA/IEC 62443.
- Verifiquen la eficacia de los sistemas de seguridad de TI y ciberseguridad utilizando métodos apropiados y probados.
- Mantengan el sistema actualizado (parches de seguridad).
- Mantengan el antivirus actualizado.
- Definan correctamente la seguridad del módulo: derechos de acceso, cuentas de usuario. Se aseguren de que se otorguen los derechos de acceso mínimos a los usuarios para evitar un acceso ilegal o que se le otorguen demasiados privilegios.
- Limiten el acceso a únicamente la información y los usuarios necesarios.
- Habiliten el cifrado de datos (disponible de forma predeterminada o como opción según los números de referencia).
- Obtengan protección McAfee opcional y la habiliten.

## Funciones de ciberseguridad disponibles

Funciones de ciberseguridad disponibles en Box:

1. La arquitectura de Box se basa en el sistema operativo.
2. El hardware puede incluir un módulo TPM utilizado para la aplicación de medidas de seguridad (*véase página 281*).
3. BitLocker, junto con el módulo TPM, se utiliza para proteger el disco duro y proporcionar un cifrado completo del disco (*véase página 285*).
4. La integridad del sistema operativo también se comprueba mediante el mecanismo UEFI (Extensible firmware Interface), que garantiza que el sistema operativo sea el oficial (*véase página 323*).

**NOTA:** Habida cuenta del gran número de distintas configuraciones y aplicaciones, no se puede proporcionar la configuración práctica y eficiente de puesta en marcha para Box. Corresponde a la persona autorizada responsable de la puesta en marcha y la configuración habilitar o deshabilitar funciones e interfaces en función de los requisitos de seguridad para las aplicaciones.

## Recomendaciones para Node-RED

Node-RED se puede configurar desde varios canales:

1. Utilizando una conexión a un servidor Box Node-RED desde otro ordenador de la red.
2. Importando un archivo JSON en el Box utilizando un acceso a medios o a la red.
3. Utilizando servicios web desde el servidor Node-RED desde una aplicación.

**NOTA:** Sea cual sea el caso, el usuario debe estar seguro de que el ordenador utilizado para acceder a Box es seguro: sistema operativo actualizado, parches de seguridad actualizados, antivirus actualizados, ausencia de malware en el PC, etc.

La importación de un archivo JSON utilizando un soporte extraíble como una llave USB se debe realizar con cuidado para evitar la importación de JSON dañados o malware en el Box. La operación debe estar reservada para personas con autorización para modificar la configuración del Box.

**NOTA:** La configuración del Box tiene una gran repercusión sobre la arquitectura de seguridad general. Todas las modificaciones realizadas en la configuración del módulo pueden propiciar el acceso al dispositivo o a la nube por parte de usuarios no autorizados.

La configuración del Box se realiza mediante la configuración de Node-RED con el servidor Node-RED. El sistema se proporciona con un conjunto de nodos existente.

No obstante, para necesidades específicas (acceso a dispositivos específicos, acceso a nubes específicas, gestión de datos específicos) es posible que el usuario necesite funcionalidades nuevas. Esto se proporciona con la capacidad de crear nodos nuevos.

**NOTA:** La creación de nodos nuevos también implica el aumento de la superficie expuesta a ataques que podría propiciar que el sistema fuese poco seguro.

Un diseñador de Node-RED debe ser consciente de las recomendaciones siguientes para mantener la seguridad del sistema al nivel previsto:

- Recomendación 1: Los diseñadores de Node-RED deben aplicar buenas prácticas reconocidas de ingeniería de software para garantizar un buen nivel de calidad y evitar errores habituales como el desborde de búfer o la mala gestión de excepciones.
- Recomendación 2: Todos los datos procedentes de/destinados a los dispositivos y, de manera más general, todos los datos inyectados en módulos Node-RED, se deben comprobar y validar para evitar errores habituales como el desborde de búfer o la inyección de datos (consulte las recomendaciones de OWASP para ver errores habituales). Los errores de comunicación con dispositivos también se deben gestionar debidamente para evitar la denegación de servicios del sistema.
- Recomendación 3: Todos los datos procedentes de/destinados a servicios de TI (como la nube, por ejemplo), se deben comprobar y validar debidamente para la divulgación de información, la denegación de servicios y problemas de seguridad habituales.

## IloT y Node-RED

### Descripción general

Industrial Internet of Things (IloT) es el uso de las tecnologías de Internet of Things (IoT) en la fabricación. IoT es una red de ordenadores, dispositivos y objetos inteligentes que recopilan y comparten enormes cantidades de datos. Los datos recopilados se envían a un servicio basado en la nube en el que se comparten con los usuarios de manera muy útil.

IloT no sólo funciona en el nivel de la máquina o el proceso, sino también del propio dispositivo, para que esté perfectamente conectado a los sistemas empresariales y a los niveles de datos de Internet. Es un modelo de aplicación paralelo, que conecta la tecnología de edge computing con la de cloud computing: recopila datos de dispositivos periféricos habilitados mediante agentes conectados a dispositivos de campo, y mejora el rendimiento de las operaciones y los equipos con aplicaciones en la nube.

IloT ejecuta análisis en los agentes, preferiblemente el propio dispositivo de campo, o un dispositivo periférico conectado a los dispositivos de campo, con interconexión con la aplicación de automatización. Los análisis se generan y se despliegan a lo largo del tiempo sin necesidad de cambiar ni incluso de apagar el sistema de control existente.

IloT consolida los análisis entre una flota de equipos heterogéneos en ubicaciones geográficas dispares. Agrega datos y proporciona análisis de forma ininterrumpida en el nivel de la nube, propiciando de este modo las fábricas inteligentes digitalizadas y mejorando la capacidad de respuesta.

### Node-RED

Node-RED aprovecha la convergencia de TI/TO. Es la nueva tecnología de software para conectar las **"cosas"** desde el nivel de campo al de TI de Internet y las aplicaciones en la nube sin necesidad de modificar sistemas existentes. Es la vía rápida a IloT. Node-RED es una tecnología ligera, de código abierto y fácil de usar. Con Node-RED se utiliza una red Ethernet TCP/IP transparente existente.

Node-RED consta de una herramienta de edición y un motor para crear y ejecutar fácilmente las conexiones entre las aplicaciones de IloT. Cualquier **"cosa"** se puede conectar con Node-RED a través de IloT, incluidos todos los dispositivos de automatización con capacidades de procesamiento y las conexiones Ethernet TCP/ IP. Hasta los dispositivos de campo más pequeños sin estas capacidades se pueden conectar con Node-RED gracias a dispositivos periféricos intermediarios que recopilan datos.

Node-RED es la herramienta visual para la conexión de Internet of Things. Los nodos de Box se suministran con el paquete de IloT. Cualquier nodo de la comunidad de Node-RED también puede utilizarse para "conectar" dispositivos de hardware, API y servicios en línea de nuevas maneras, aprovechando los planteamientos de Internet of Things y Enterprise 4.0. Crea la infraestructura para los nuevos servicios digitalizados.

Se puede acceder al editor de Node-RED con un navegador web:

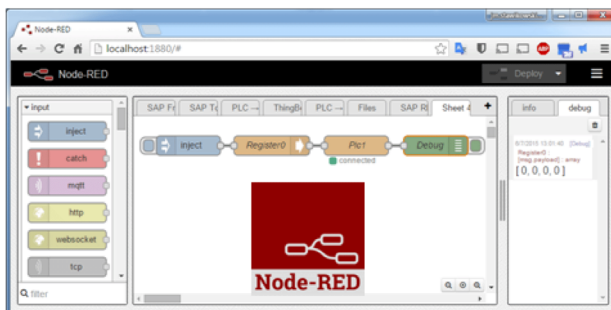

El Box se puede actualizar con un IloT que disponga de Node-RED. Los nodos para supervisar y controlar dispositivos se suministran con el paquete (temperaturas internas, estado de disco de almacenamiento, estado de la fuente de alimentación, alertas por SMS/correo electrónico, recuperación de dispositivos, etc.). Cualquiera de los miles de nodos, abiertos, disponibles en la comunidad de Node-RED también se pueden añadir para **[conectar]** dispositivos de hardware, API y servicios en línea.

### Ciberseguridad para IloT

La ciberseguridad se ha convertido en un reto para la implementación de IloT. Gracias al uso de normas, se pueden aprovechar todas las medidas de seguridad que el sistema de TI ya proporciona, como cortafuegos, VPNs y zonas seguras.

**NOTA:** Los dispositivos con Node-RED se pueden configurar para establecer únicamente comunicaciones de **[salida]**. Las aplicaciones en la nube no tienen solicitud de comunicación de **[entrada]** a los dispositivos Node-RED. Los dispositivos Node-RED envían datos a la nube. Por lo tanto, las comunicaciones en el nivel de máquina y planta no son necesarias y deben evitarse para protegerse frente a ataques.

**NOTA:** Pro-face sigue las prácticas recomendadas del sector en el desarrollo y la implementación de sistemas de control. Esto incluye un método de defensa exhaustivo para proteger un sistema de control industrial. Este método sitúa los controladores detrás de uno o varios servidores de seguridad para limitar el acceso únicamente a los protocolos y al personal autorizado.

 <b>ADVERTENCIA</b>
<b>ACCESO NO IDENTIFICADO Y POSTERIOR USO NO AUTORIZADO DE LA MÁQUINA</b>
<ul style="list-style-type: none"><li>● Evalúe si su entorno o sus máquinas están conectadas a su infraestructura crítica y, de ser así, lleve a cabo los pasos necesarios en cuanto a prevención, basándose en el método de defensa exhaustivo, antes de conectar el sistema de automatización a una red.</li><li>● Limite el número de dispositivos conectados a una red al mínimo necesario.</li><li>● Aísle su red industrial de otras redes dentro de su empresa.</li><li>● Proteja cualquier red contra el acceso imprevisto utilizando servidores de seguridad, VPN u otras medidas de seguridad demostradas.</li><li>● Supervise las actividades dentro de sus sistemas.</li><li>● Evite el acceso o el enlace directos a los dispositivos en cuestión por parte de personas no autorizadas o acciones sin identificación.</li><li>● Prepare un plan de recuperación que incluya una copia de seguridad de su sistema y de información sobre los procesos.</li></ul>
<b>El incumplimiento de estas instrucciones puede causar la muerte, lesiones serias o daño al equipo.</b>

### Plataforma como servicio en el nivel de servidor

Una PaaS es una manera adicional básica y eficiente de proteger la planta porque no se publican datos de campo directamente en aplicaciones externas. El IloT server en el nivel de niebla/intranet obtiene una copia de los datos de Box del IloT que se ejecuta en el campo. Ya no resulta necesario disponer de comunicación directa del campo a la nube. Los datos de campo se clonan o, aún mejor, se agregan, y se benefician de análisis en el nivel de servidor de IloT en una zona segura de la red antes de publicarse en las aplicaciones en la nube.



## Configuración de inicio rápido

### Empezar a utilizar Box

Hay dos SKU de SO para Box. Una incluida con System Monitor, la otra incluida con HMI Node-Red. Para la SKU de SO con la versión de HMI Node-Red, la contraseña predeterminada es la de Node-Red. El usuario tiene que cambiar la contraseña predeterminada de Node-Red que se debe utilizar durante el primer uso.

### Cambio de la contraseña de inicio de sesión del sistema operativo

Paso	Acción
1	Encienda el dispositivo Box por primera vez.
2	Seguir el procedimiento de recuperación ( <i>véase página 392</i> ) del SO.

### Cambio de la contraseña de Node-Red

Paso	Acción
1	Haga clic en el icono de Node-Red en el escritorio de Windows que desea utilizar.
2	La primera vez, se le pedirá al usuario que cambie la contraseña para poder utilizar el programa.
3	El nombre de usuario de inicio de sesión predeterminado es <b>NR_account</b> y la contraseña de Node-Red es <b>NodeRed#0123</b> .
4	El usuario debe cambiar la contraseña predeterminada para acceder a Node-Red. Aun cuando evite hacerlo, la pantalla de <b>cambio de contraseña</b> sigue apareciendo.
5	<p>El usuario deberá introducir la contraseña cada vez que utilice Node-Red.</p> <p>Política de cambio de contraseña:</p> <ul style="list-style-type: none"> <li>• Las contraseñas deben tener, como mínimo, 12 caracteres.</li> <li>• Las contraseñas no pueden contener el nombre de usuario.</li> <li>• Las contraseñas deben incluir cuatro tipos de caracteres disponibles: letras minúsculas, letras mayúsculas, números y símbolos. Los símbolos deben incluir cualquiera de los siguientes: [!"#\$%&amp;'()*+,-./:;&lt;=&gt;?@^_`{ }~.-].</li> </ul> <p><b>NOTA:</b> Si la contraseña no cumple estos criterios, el sistema solicita que se introduzca una nueva contraseña hasta que dichos criterios se cumplan.</p>

### Inicio de sesión en el sistema operativo

Paso	Acción
1	Reinicie el dispositivo Box cada vez que lleve a cabo un procedimiento de recuperación del sistema operativo.
2	Seguir el procedimiento de recuperación ( <i>véase página 392</i> ) del SO.

### Node-Red estándar

Node-Red está integrado en la imagen del sistema operativo de los modelos equipados con Windows® 10. Para actualizar la versión de Node-Red, siga el procedimiento de instalación predeterminado que se indica en el sitio web de Node-Red: <https://nodered.org/docs/getting-started/installation>

El usuario tiene que cambiar la contraseña predeterminada antes de utilizar Node-Red.

Introduzca "dirección IP: 1880" (número de puerto: 1880) del sitio remoto que se debe utilizar. Es necesario introducir la contraseña cada vez.

### Instalación del nodo de Schneider Electric

La solución de Node-Red consiste en proporcionar un Node-Red estándar preinstalado en la imagen del sistema operativo y un Schneider Node que el usuario podrá instalar desde la llave USB de recuperación. Schneider Node proporciona asimismo código de muestra y muestras de flujos que permiten acelerar el uso por parte del usuario.

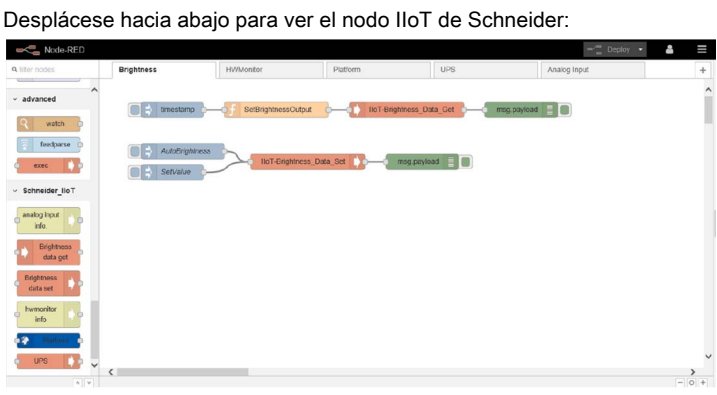
Paso	Acción
1	Inserte la llave USB que incluye la carpeta Software/PFnode_Install_packages.
2	Copie la carpeta PFnode_Install_packages en el escritorio.
3	Si ha instalado el nodo Schneider en su Box con anterioridad, detenga el <b>servicio Schneider Node-RED</b> en Panel de control → Sistema y seguridad → Herramientas administrativas → Servicios.
4	Haga clic con el botón derecho en PFnode_Install_packages/Install.bat y seleccione <b>Ejecutar como administrador</b> .
5	Una vez finalizado el proceso de instalación, reinicie el Box.
6	Ejecute Node-Red haciendo doble clic en el método abreviado <b>Schneider IloT</b> en el escritorio.
7	Verá cómo se añaden Schneider IloT Nodes en <b>Lista de nodos</b> : 
8	Desplácese hacia abajo para ver el nodo IloT de Schneider: 

## ⚠ ADVERTENCIA

### FUNCIONAMIENTO IMPREVISTO DEL EQUIPO

- No utilice System Monitor y Node-Red al mismo tiempo.
- Si utiliza Node-Red, utilice la clave de recuperación para recuperar el SO IIoT Node-Red.

**El incumplimiento de estas instrucciones puede causar la muerte, lesiones serias o daño al equipo.**

Para evitar conflictos en la aplicación, no utilice Node-Red y **System Monitor** al mismo tiempo. Schneider-Electric tiene nodos especiales personalizados compatibles con el hardware.

**NOTA:** Aunque Node-Red tiene un nodo estándar integrado, ningún nodo especial puede admitir el hardware de Schneider-Electric, a menos que se instalen los nodos de Schneider-Electric.

### Panel de instrumentos de Node-RED

Tiene que crear su propia interfaz de usuario para obtener la información de hardware del nodo de Schneider-Electric. Puede consultar el tutorial de la guía del panel de instrumentos de Node-Red en los enlaces siguientes:

- <http://noderedguide.com/tag/dashboard/>
- <http://noderedguide.com/tutorial-node-red-dashboards-creating-your-own-ui-widget/>

Este gráfico es un ejemplo de panel de instrumentos para ver toda la información de hardware.

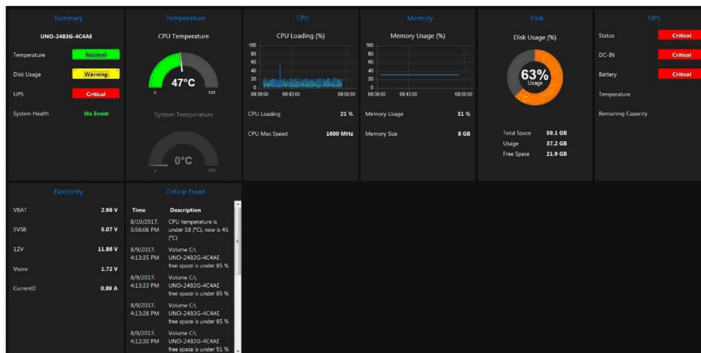

### Lista de Schneider Node-Red

- Plataforma
- SAI
- Hardware Monitor
- Brillo
- AI Module

**NOTA:** Puede cambiar de manera sencilla el valor en el código simple (instalador de código de muestra de flujo), que podrá instalar a través de la llave USB.

### Nodo Platform

En el nodo **Platform** podrá obtener la siguiente información:

Nombre del nodo	Información	Descripción/Valor
Platform	Model name	Información procedente de la API de Windows o del SNMP del proveedor.
	BIOS version	
	EC version	
	OS version	
	CPU name	
	Disk information	
	Memory available	

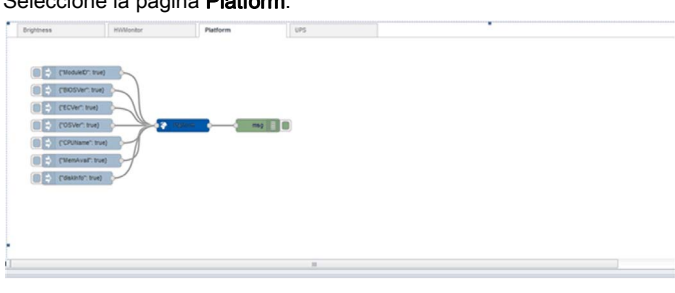
Paso	Acción
1	<p>Seleccione la página <b>Platform</b>:</p> 

Paso	Acción
2	<p>Haga clic en el botón <b>Deploy</b> para obtener toda la información del área de depuración:</p>  <p>The screenshot shows a debug console window with two tabs: 'info' and 'debug'. The 'debug' tab is active, displaying a list of messages. Each message is a 'msg: Object' with a 'payload: object'. The messages are timestamped and include a 'msgid' field. The payloads contain various system information such as OS version, CPU name, and memory usage.</p> <pre>2018/5/7 11:46:20:28 node:060ca926.aed79 msg: Object   payload: object     _msgid: "8796da34.0d5fe8"  2018/5/7 11:46:20:33 node:060ca926.aed79 msg: Object   payload: object     _msgid: "491fae69.66424"  2018/5/7 11:46:20:39 node:060ca926.aed79 msg: Object   payload: object     EDVer: "2.0"     _msgid: "19002c3b.14b944"  2018/5/7 11:46:20:43 node:060ca926.aed79 msg: Object   payload: object     OSVer: "Windows 10"     _msgid: "6e39749e.06756c"  2018/5/7 11:46:20:45 node:060ca926.aed79 msg: Object   payload: object     CPUName: "Intel(R) Atom(TM) Processor E3930 @ 1.30GHz"     _msgid: "d4982d75.ee004"  2018/5/7 11:46:20:57 node:060ca926.aed79 msg: Object   payload: object     MemAvail: 2663276     _msgid: "a0812ab.59b93d5"  2018/5/7 11:46:21:02 node:060ca926.aed79 msg: Object   payload: object     diskInfo: object     _msgid: "2f6da607.5cfcba"</pre>

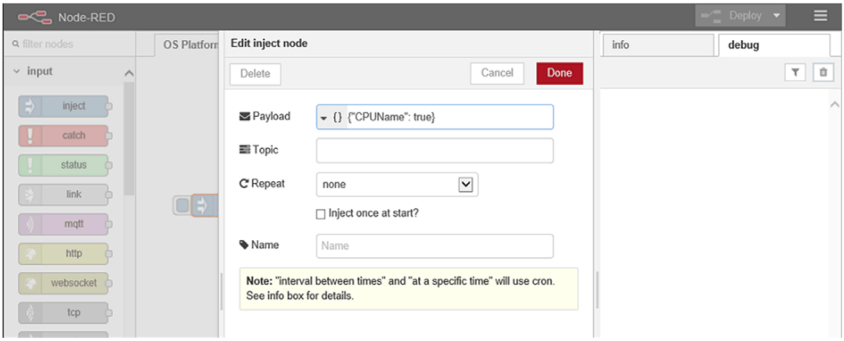
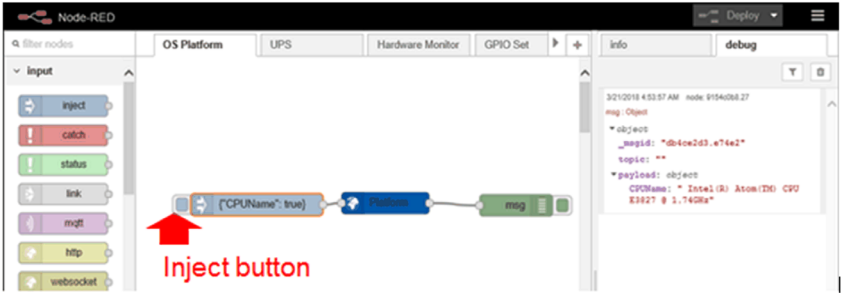
Paso	Acción
3	<p>Si desea obtener información específica, por ejemplo, el <b>CPU name</b>:</p> <ul style="list-style-type: none"> <li>● Haga clic en <b>Node Name</b> para cambiar <b>OSVer</b> en la columna <b>payload</b> por <b>CPUName</b>.</li> <li>● Haga clic en <b>Done</b> para cerrar la ventana <b>Edit inject node</b>.</li> </ul>  <p>Haga clic en <b>Deploy</b> y, a continuación, en el botón de inyectar para verificar el resultado en la ventana de depuración:</p> 
4	<p>Referencia de flujo de muestra. El usuario puede obtener todo el flujo de muestra actualizado mediante el siguiente enlace: <a href="C:\\Program Files (x86)\\Schneider Electric\\IIoT\\node_modules\\node-red-contrib-seplatform">C:\\Program Files (x86)\\Schneider Electric\\IIoT\\node_modules\\node-red-contrib-seplatform</a>.</p>

## Nodo UPS

Nombre del nodo	Información	Descripción/Valor
UPS	<b>Emergency Output</b>	<ul style="list-style-type: none"> <li>● Se ha perdido la entrada de CC.</li> <li>● Se ha superado la temperatura máxima de la batería.</li> <li>● El indicador de la batería ha perdido la conexión.</li> <li>● Error de acceso de EEPROM.</li> <li>● Sobretensión de la entrada de CC.</li> <li>● Desencadenador de corte de salida de CC.</li> <li>● Se restaura la alimentación en la entrada de CC IPS-AE.</li> </ul>
	<b>Status output</b>	<ul style="list-style-type: none"> <li>● fwversion: versión del firmware del dispositivo.</li> <li>● ips: estado del dispositivo. 1 corresponde a listo y 0 a no listo.</li> <li>● dcin: estado de la entrada de CC. 1 corresponde a listo y 0 a no listo.</li> <li>● battery: estado de la batería. 1 corresponde a listo y 0 a no listo.</li> <li>● inputlostdelay: duración de la detección de pérdida de entrada de CC (segundos).</li> <li>● Cutoffdelay: tiempo de retardo de cierre de la salida de CC (minutos).</li> <li>● batterylife: carga restante de la batería (minutos) con el ritmo de descarga actual. "65535" significa que la batería está cargada.</li> <li>● temperature: temperatura de la batería (grados Celsius).</li> <li>● maxtemperature: temperatura máxima (grados Celsius) de la batería desde el sistema iniciado.</li> <li>● batteryvoltage: tensión de la batería (mV).</li> <li>● capacity: capacidad de la batería (porcentaje).</li> </ul>
	<b>Response output</b>	Describe el resultado de la entrada.

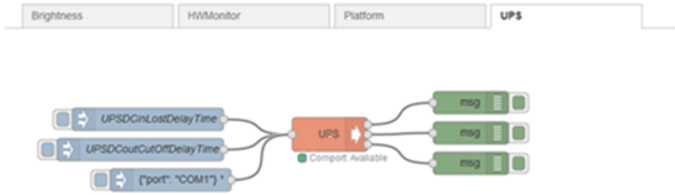
Paso	Acción
1	Seleccione la página <b>UPS</b> .
2	<p>Haga doble clic en el nodo <b>UPS</b>:</p> 

Paso	Acción
3	<p>Código de muestra:</p> <ul style="list-style-type: none"> <li>● Las entradas deben ser <code>msg.payload.UPSInputLostDelay</code> y <code>msg.payload.UPSCutOffDelay</code> (numéricas).</li> <li>● <code>msg.payload.UPSInputLostDelay</code> es un número que corresponde a la duración de detección de pérdida de entrada de CC (segundos).</li> <li>● <code>msg.payload.UPSCutOffDelay</code> es un número que corresponde al tiempo de retardo de cierre de la salida de CC (minutos).</li> <li>● Otra entrada <code>msg.payload.port</code> corresponde al nombre del puerto COM, que se utiliza para la conexión con el SAI.</li> </ul> 
4	<p>Código de muestra:</p> <pre data-bbox="348 909 1186 1586"> var ups; try {   ups = require('./bin/binding/' + process.platform + '-' + process.arch + '/ipsae'); } catch (e) {   console.error(e);   process.exit(); }  function emergency(msg) {   console.log("[emergency] : " + msg); }  function infomation(msg) {   console.log("[infomation] : " + msg); }  // The first argument may be COMn or /deb/tty*n ups.start("COM1", emergency, infomation);  process.on('SIGINT', function() {   ups.bye();   process.exit(); }); </pre>





Paso	Acción
5	<p>Código de muestra:</p> <pre>// Check if USP is connected console.log('UPS status: ' + ups.getSerialStatus()); // Set DC_IN lost delay time (3 ~ 360s) var dcInLostDelayTime = 0; console.log('Set DC_IN lost delay time to ' + dcInLostDelayTime + 's: ' + ups.setDCinLostDelayTime(dcInLostDelayTime)); dcInLostDelayTime = 300; console.log('Set DC_IN lost delay time to ' + dcInLostDelayTime + 's: ' + ups.setDCinLostDelayTime(dcInLostDelayTime)); // Set DC_OUT cut off delay time (1 ~ 10s) var dcOutCutOffDelayTime = 0; console.log('Set DC_OUT cut off delay time to ' + dcOutCutOffDelayTime + 's: ' + ups.setDCoutCutOffDelayTime(dcOutCutOffDelayTime)); dcOutCutOffDelayTime = 5; console.log('Set DC_OUT cut off delay time to ' + dcOutCutOffDelayTime + 's: ' + ups.setDCoutCutOffDelayTime(dcOutCutOffDelayTime));</pre>

### Nodo Hardware Monitor

En el nodo **Hardware Monitor** podrá obtener la siguiente información:

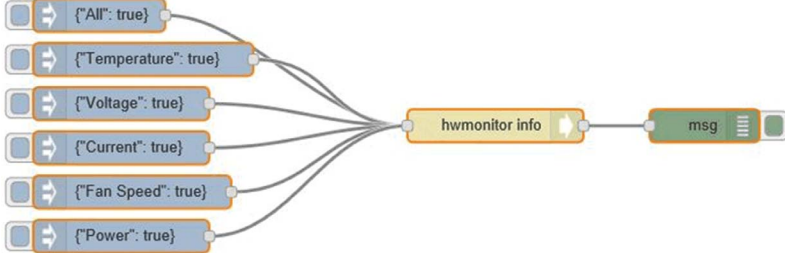
Nombre del nodo	Información	Descripción/Valor
Hardware Monitor	Temperature	Toda la información de tensión del control incorporado.
	Voltage	
	Current	

Paso	Acción
1	Seleccione la página <b>Hardware Monitor</b> .
2	<p>Haga clic en el botón <b>Deploy</b> para obtener toda la información del área de depuración:</p> 

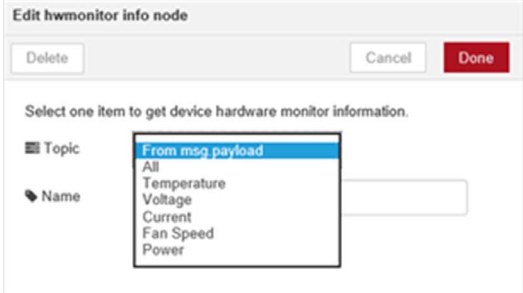
Paso	Acción
3	<p>Haga clic en el botón <b>Deploy</b> para obtener toda la información del área de depuración:</p> 
4	<p>Si desea obtener información específica, por ejemplo, <b>Voltage</b>:</p> <ul style="list-style-type: none"> <li>● Haga clic en el <b>hwmonitor info node</b> para cambiar el contenido del campo Topic por <b>Voltage</b>.</li> <li>● Haga clic en <b>Done</b> para cerrar la ventana <b>Edit ihwmonitor info node</b>.</li> <li>● Haga clic en <b>Deploy</b> y, a continuación, en el botón de inyectar para verificar el resultado en la ventana de depuración.</li> </ul> 
5	<p>Referencia de flujo de muestra.                      El usuario puede obtener todo el flujo de muestra actualizado mediante el siguiente enlace:  <a href="https://usr/lib/node_modules/node-red-contrib-selmensor">/usr/lib/node_modules/node-red-contrib-selmensor</a>.</p>

## Nodo Brightness Get

Nombre del nodo	Información	Descripción/Valor
Brightness Get	<b>Mini</b>	Valor mínimo de brillo.
	<b>Max</b>	Valor máximo de brillo.
	<b>Value</b>	Valor actual de brillo.
	<b>Auto</b>	Ajuste automático del estado del brillo. [0: manual, 1: automático].

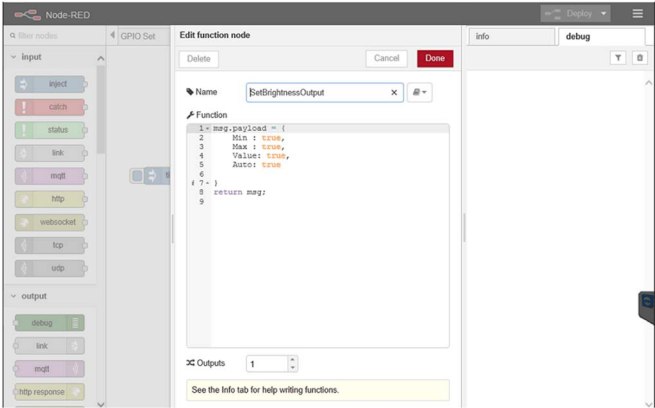
Paso	Acción
1	Seleccione la página <b>Brightness Get</b> .
2	Haga doble clic en el nodo <b>SetBrightnessOutput</b> . 
3	<p>Edite el nodo para cambiar los siguientes ajustes:</p> <ul style="list-style-type: none"> <li>● <b>Min</b>: valor mínimo de brillo <ul style="list-style-type: none"> <li>○ Con salida (valor predeterminado), escriba la línea <b>Min</b>: true,</li> <li>○ Sin salida, elimine la línea de <b>Min</b>: true,</li> </ul> </li> <li>● <b>Max</b>: valor máximo de brillo <ul style="list-style-type: none"> <li>○ Con salida (valor predeterminado), escriba la línea <b>Max</b>: true,</li> <li>○ Sin salida, elimine la línea de <b>Max</b>: true,</li> </ul> </li> <li>● <b>Value</b>: valor actual de brillo <ul style="list-style-type: none"> <li>○ Con salida (valor predeterminado), escriba la línea <b>Value</b>: true,</li> <li>○ Sin salida, elimine la línea de <b>Value</b>: true,</li> </ul> </li> <li>● <b>Auto</b>: ajuste automático del estado del brillo <ul style="list-style-type: none"> <li>○ Con salida (valor predeterminado), escriba la línea <b>Auto</b>: true,</li> <li>○ Sin salida, elimine la línea de <b>Auto</b>: true,</li> </ul> </li> </ul> 
4	<p>Referencia de flujo de muestra.</p> <p>El usuario puede obtener todo el flujo de muestra actualizado mediante el siguiente enlace:  C:\Program Files (x86)\Schneider Electric\IloT\node_modules\node-red-contrib-sebrightness.</p>

### Nodo Brightness Set

Nombre del nodo	Información	Descripción/Valor
Brightness Set	Payload	Ajuste el valor de brillo actual en el valor especificado.
		Ajuste el brillo automático.

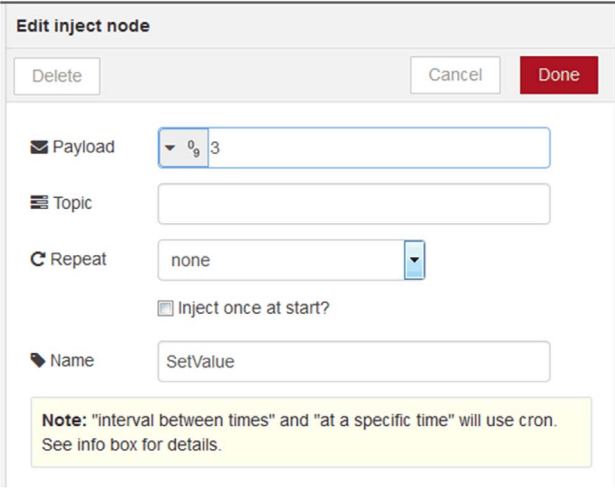
Paso	Acción
1	Seleccione la página <b>Brightness Set</b> .
2	Haga doble clic en el nodo <b>AutoBrightness</b> . 
3	Puede configurar la carga útil en <b>True</b> o <b>False</b> . 
4	Referencia de flujo de muestra. El usuario puede obtener todo el flujo de muestra actualizado mediante el siguiente enlace: C:\Program Files (x86)\Schneider Electric\IloT\node_modules\node-red-contrib-sebrightness.

### Nodo AI Module

Nombre del nodo	Información	Descripción/Valor
AI Module	<b>Get COM port name</b>	Nombre del puerto COM (que utiliza el dispositivo de AI en cuestión).
	<b>Get AI device name</b>	Nombre del dispositivo de AI.
	<b>Get AI firmware version</b>	Versión del firmware de AI.
	<b>Get AI channel number</b>	Número de canal de AI.
	<b>Get AI value range</b>	Rango de valores de AI.
	<b>Set AI value range</b>	Ajuste del rango de valores de AI.
	<b>Get AI value</b>	Valor de AI.

## Flujo de ejemplo

Puede crear su propio flujo de módulo de entrada analógica o puede seleccionar la ficha **Analog Input** (Entrada analógica) para obtener un flujo de ejemplo de entrada analógica, y el flujo de ejemplo se muestra a continuación:

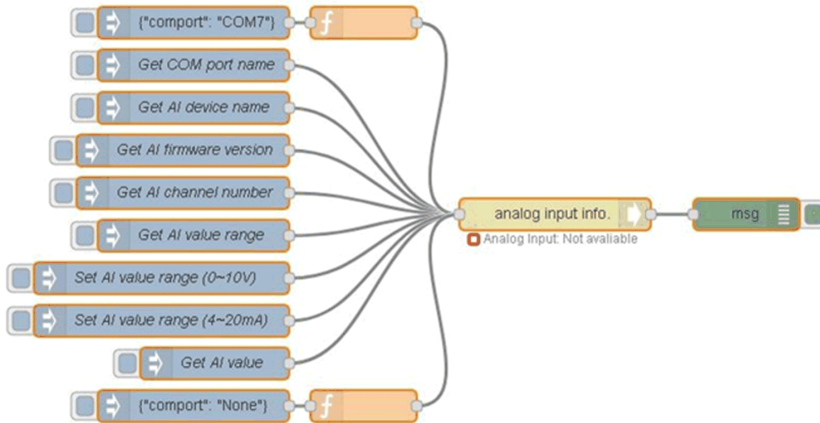

Paso	Acción
1	Seleccione la página <b>AI Module</b> .
2	Edite el nodo para cambiar los siguientes ajustes: <div style="border: 1px solid gray; padding: 5px; margin-top: 10px;"> <p><b>Edit analog input info. node</b></p> <p>Delete Cancel Done</p> <p>COM Port: COM7</p> <p>Select one item to do the specified action.</p> <p>Topic: Get COM port name</p> <p>Channel Index: [ ]</p> <p>Value Range Info: 0 ~ 10 V</p> <p>Name: Name</p> </div> <div style="border: 1px solid gray; padding: 5px; margin-top: 10px;"> <p>Info debug dashbo:⌵</p> <p>2018/5/2 下午5:29:31 node: a482e2ea.9ce61</p> <p>msg: Object</p> <p>▶ { payload: "COM7", _msgid: "3e1704e1.49e96c" }</p> </div>

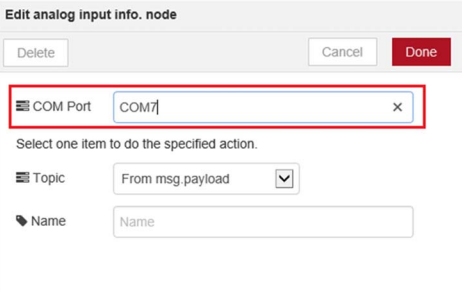
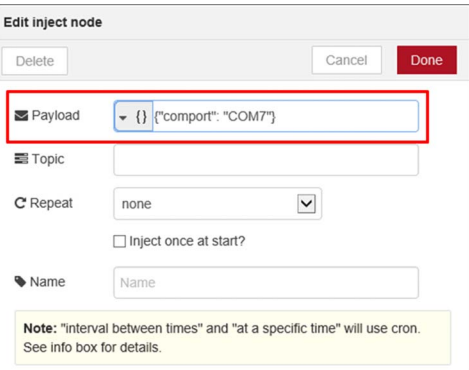
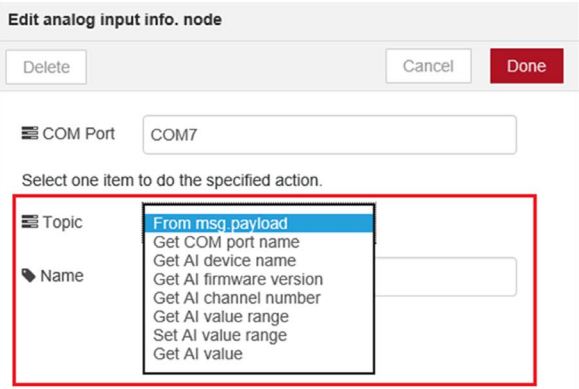
Paso	Acción
<p>3</p>	<p>En primer lugar, se requiere el ajuste de ruta del puerto COM para que el módulo de entrada analógica se conecte al host. Las demás funciones no pueden utilizarse hasta que no finalice el paso de conexión del módulo de entrada analógica.                      Establezca un elemento de puerto COM en <b>analog input info node</b> (Nodo de información de entrada analógica).                      (COMx: X = número (por ejemplo, COM7); el número de COM depende del host).</p>  <p><b>NOTA:</b> También puede establecerse introduciendo {"comport": "COMx"} en analog input info. node.                      (COMx: x=número (por ejemplo, COM7); el número de COM depende del host).                      Por ejemplo, si desea establecer COM7, establezca msg.payload en {"comport": "COM7"} y envíe este mensaje a ese nodo.</p> 
<p>4</p>	<p>Seleccione un elemento que desee ejecutar en analog input info. node en la lista <b>Topic</b> (Tema).</p> 

Paso	Acción
5	<p>En <b>analog input info node</b>, seleccione <b>Get AI value</b> (Obtener valor de entrada analógica) en la lista <b>Topic</b> (Tema) y establezca el campo <b>Channel Index</b> (Índice de canales).</p> <p><b>NOTA:</b> Si desea apuntar a todos los canales, puede establecer -1 en el campo <b>Channel Index</b>.</p> <div data-bbox="362 311 943 672" style="border: 1px solid #ccc; padding: 5px;"> <p><b>Edit analog input info. node</b></p> <p>Delete <span style="float: right;">Cancel Done</span></p> <p>COM Port <input type="text" value="COM7"/></p> <p>Select one item to do the specified action.</p> <p>Topic <input type="text" value="Get AI value"/> ▼</p> <p>Channel Index <input type="text" value="-1"/></p> <p>Name <input type="text" value="Name"/></p> </div> <p><b>NOTA:</b> También se puede establecer introduciendo {"attribute name": true} en msg.payload de analog input info. node.</p> <p>Por ejemplo, si desea obtener el valor de entrada analógica, establezca msg.payload en {"Get AI value": true, "chIdx": -1} y envíe ese mensaje a analog input info. node.</p> <p>Si desea apuntar a todos los canales, puede establecer "chIdx": -1.</p> <p>Si desea apuntar al canal 2, puede establecer "chIdx": 2.</p> <div data-bbox="362 896 943 1344" style="border: 1px solid #ccc; padding: 5px;"> <p><b>Edit inject node</b></p> <p>Delete <span style="float: right;">Cancel Done</span></p> <p>Payload <input "chidx":="" -1}"="" ai="" get="" true,="" type="text" value="{} {" value":=""/></p> <p>Topic <input type="text"/></p> <p>Repeat <input type="text" value="none"/> ▼</p> <p><input type="checkbox"/> Inject once at start?</p> <p>Name <input type="text" value="Get AI value"/></p> <p><b>Note:</b> "interval between times" and "at a specific time" will use cron. See info box for details.</p> </div>

Paso	Acción
6	<p>Si no necesita un módulo de entrada analógica, puede establecer la entrada {"comport": "None"} para desconectar la comunicación entre el host y el módulo de entrada analógica. El paso de desconexión finaliza cuando el estado del nodo cambia de conectado a desconectado.</p> <div data-bbox="340 285 1009 807" style="border: 1px solid #ccc; padding: 10px;"> <p><b>Edit inject node</b></p> <p> <input type="button" value="Delete"/> <input type="button" value="Cancel"/> <input type="button" value="Done"/> </p> <p> <span>✉ Payload</span> <input "none"}"="" comport":="" type="text" value="{} {"/> </p> <p> <span>☰ Topic</span> <input type="text"/> </p> <p> <span>🔄 Repeat</span> <input type="text" value="none"/> <input type="button" value="v"/> </p> <p> <input type="checkbox"/> Inject once at start?         </p> <p> <span>👤 Name</span> <input type="text" value="Name"/> </p> <p style="background-color: #ffffcc; padding: 5px;"> <b>Note:</b> "interval between times" and "at a specific time" will use cron. See info box for details.         </p> </div>
7	<p>Referencia de flujo de muestra.            El usuario puede obtener todo el flujo de muestra actualizado mediante el siguiente enlace:            C:\Program Files (x86)\Schneider Electric\IloT\node_modules\node-red-contrib-seai.</p>



---

# Capítulo 12

## Software McAfee y opción de administrador

---

### Contenido de este capítulo

Este capítulo contiene los siguientes apartados:

Apartado	Página
Instalación del software McAfee	380
<b>McAfee Manager</b>	381
Desinstalación del software y de la herramienta McAfee Manager	383

## Instalación del software McAfee

### Instalación

En la tabla se describe cómo instalar el software **McAfee**:

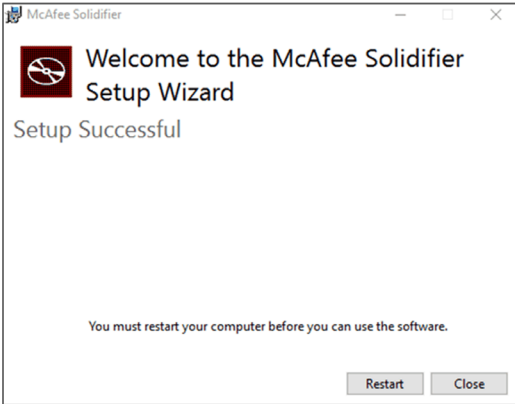
Paso	Acción
1	Para instalar el software <b>McAfee</b> y la herramienta de administrador, ejecute el archivo de instalación McAfee Installer_Vx.0x.00x.exe.
2	<p>Siga las instrucciones que aparecen en la pantalla de instalación y haga clic en <b>Restart</b> para reiniciar el ordenador.</p>  <p><b>Resultado:</b> Cuando se reinicia el ordenador, aparece el cuadro de diálogo <b>User Account Control</b>.</p>
3	<p>Haga clic en <b>Yes</b>.</p> <p><b>NOTA:</b> Si no hace clic en <b>Yes</b>, la instalación falla.</p> <p><b>Resultado:</b> Si el BIOS ID es correcto, <b>McAfee initialization</b> se inicia automáticamente. Cuando desaparece el mensaje <b>McAfee initialization</b>, ello indica que la instalación ha finalizado.</p>

### McAfee Manager

En función de la configuración, la herramienta **McAfee Manager** (McAfeeManager.exe) se puede encontrar en una de estas carpetas:

- Para ordenadores x86 (32 bits): directorio C:\Program Files\McAfee.
- Para ordenadores x64 (64 bits): directorio C:\Program Files (x86)\McAfee.
- En Windows, **Inicio** → **McAfee** → **McAfeeManager**.

## McAfee Manager

### Introducción

**McAfee Manager** ayuda a llevar a cabo estas acciones:

- Configurar la protección y la lista blanca de McAfee.
- Añadir o eliminar archivos sin utilizar la línea de comandos.

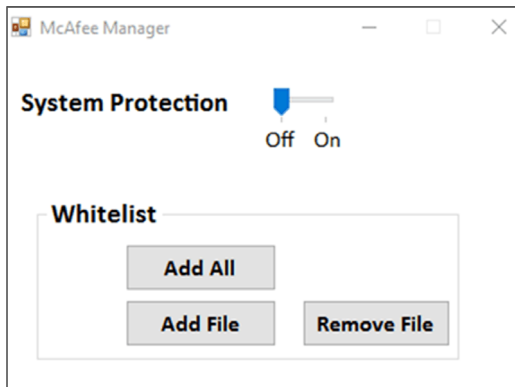

### System Protection

Esta función se utiliza para habilitar o deshabilitar la protección del ordenador.

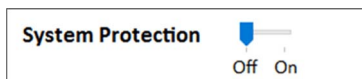

Al mover el cursor, el ordenador se reinicia para activar el estado seleccionado:

- **Off**: el ordenador no está protegido.
- **On**: el ordenador está protegido.

Al cambiar el estado, se muestra un mensaje para indicar que el ordenador se reiniciará de forma inmediata.

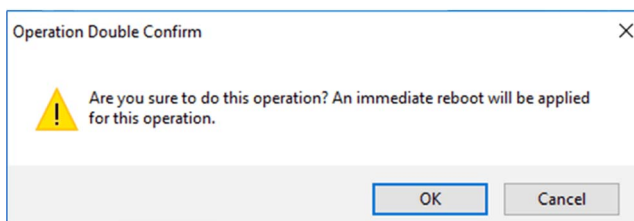

- Haga clic en **OK** para reiniciar el ordenador y activar la modificación de estado.
- Haga clic en **Cancel** para cancelar la modificación de estado.

**NOTA:** Si nunca se ha utilizado **McAfee Manager** para añadir una lista blanca, se muestra un mensaje para ejecutar **Add All** para la lista blanca:

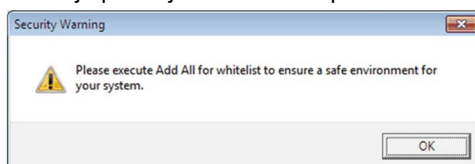

## Whitelist

La función Whitelisting (Lista blanca) permite determinar los archivos que son fiables o conocidos. Cuando la protección del ordenador está habilitada, sólo se pueden ejecutar los archivos incluidos en la lista blanca.

La función **Whitelist** ayuda a añadir archivos (ejecutados y de la biblioteca) a la lista blanca o eliminar archivos de esta lista.

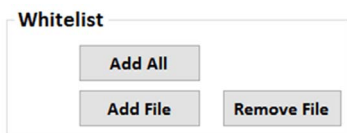

- **Add All:** añade todos los archivos de .exe y los de la biblioteca a la lista blanca. Esta operación puede tardar entre 30 minutos y 2 horas, en función del rendimiento de la CPU del ordenador. **NOTA:** Al hacer clic en **Add All**, en la línea de comandos de Windows se muestra el estado. La ventana de línea de comandos se cierra automáticamente al finalizar el proceso. Si cierra esta ventana, deberá reiniciar el ordenador y hacer clic en **Add All** de nuevo.
- **Add File:** añade un archivo .exe o de biblioteca a la lista blanca.
- **Remove Files:** elimina un archivo .exe o de biblioteca de la lista blanca.

**NOTA:** Antes de utilizar la función **Add File** y **Remove Files**, debe hacer clic en **Add All** y habilitar la protección **McAfee** del ordenador.

Al hacer clic en la función **Add File** o **Remove Files**, aparece el mensaje siguiente para habilitar **McAfee**:

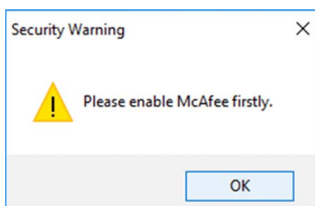

## Desinstalación del software y de la herramienta McAfee Manager

### Desinstalación

En la tabla se describe cómo desinstalar el software **McAfee**:

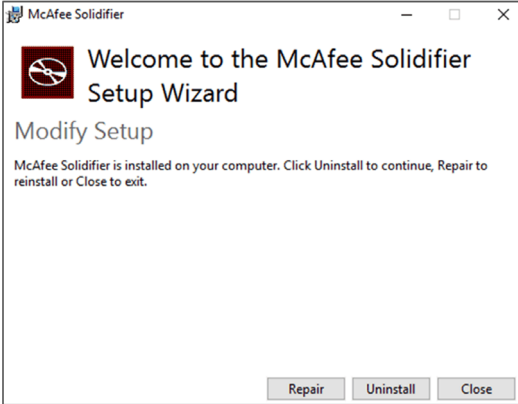
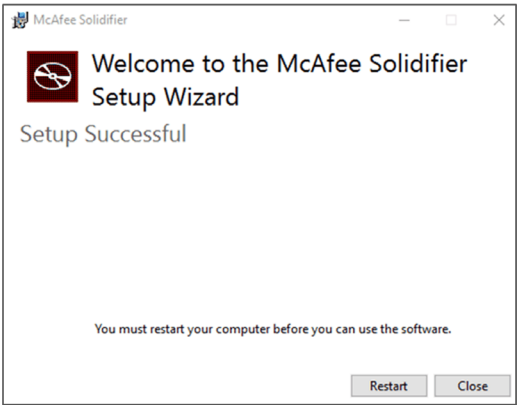
Paso	Acción
1	Vaya a <b>McAfee Manager</b> y deshabilite la protección del ordenador.
2	<p>Ejecute el archivo de instalación McAfee Installer_Vx.0x.00x.exe.  <b>Resultado:</b> Aparece la pantalla siguiente:</p> 
3	Haga clic en <b>Uninstall</b> .
4	<p>Siga las instrucciones que aparecen en la pantalla de desinstalación y haga clic en <b>Restart</b> para reiniciar el ordenador.</p>  <p><b>Resultado:</b> Cuando se inicia el ordenador, aparece el cuadro de diálogo <b>User Account Control</b>.</p>
5	<p>Haga clic en <b>Yes</b>.  <b>NOTA:</b> Si no hace clic en <b>Yes</b>, el proceso de desinstalación falla.</p>



# Capítulo 13

## Software API

---

### Administración inteligente para la plataforma incrustada

#### Descripción

**Software API** (interfaz de programación de aplicaciones) es un microcontrolador que proporciona funciones incorporadas para integradores de sistemas. Las funciones incorporadas se han trasladado del nivel OS/BIOS al nivel de placa para aumentar la fiabilidad y para simplificar la integración. **Software API** se ejecuta, al margen de si el sistema operativo se ejecuta o no; puede contar los tiempos de arranque y las horas de funcionamiento del dispositivo, supervisar el estado del dispositivo y proporcionar un watchdog avanzado para gestionar los errores detectados a medida que van surgiendo. **Software API** también incluye una memoria EEPROM segura y cifrada para almacenar las claves de seguridad principales o cualquier otra información definida por el cliente. Todas las funciones incorporadas se configuran mediante una **API** (interfaz de programación de aplicaciones) o mediante una herramienta **DEMO**. Pro-face proporciona este conjunto de **Software API** y los controladores subyacentes requeridos. Asimismo, un conjunto de interfaces inteligentes, integradas y fáciles de usar aceleran el desarrollo, mejoran la seguridad y aportan un valor adicional a las plataformas Pro-face.

**NOTA:** Para obtener más información sobre Software API, consulte el sitio web de Pro-face en <http://www.pro-face.com/trans/en/manual/1001.html>





# Capítulo 14

## Mantenimiento

---

### Objeto de este capítulo

Este capítulo aborda el mantenimiento de Box.

### Contenido de este capítulo

Este capítulo contiene los siguientes apartados:

Apartado	Página
Procedimiento de reinstalación	388
Limpieza y mantenimiento regulares	389

## Procedimiento de reinstalación

### Introducción

En ciertos casos, puede ser necesario reinstalar el sistema operativo.

Precauciones que se deben adoptar:

- Mantenga el material que genere electricidad estática (plástico, tapicería, alfombras) alejado del área de trabajo.
- No extraiga los componentes sensibles a las ESD de sus bolsas antiestáticas hasta que todo esté listo para instalarlos.
- Cuando manipule los componentes sensibles a la electricidad estática, lleve una muñequera puesta a tierra (o equivalente).
- Evite el contacto con los conductores y los cables de componentes que queden al descubierto.

### Antes de la reinstalación

Hardware necesario:

- Medios de recuperación (consulte el folleto de los medios de recuperación).

Configuración del hardware:

- Apague de forma ordenada el sistema operativo y desconecte la alimentación del dispositivo.
- Desconecte todos los periféricos externos.

**NOTA:** Guarde todos los datos importantes en un disco duro o una tarjeta de memoria. El proceso de reinstalación devuelve el equipo a su configuración de fábrica y borra todos los datos.

### Reinstalación

Consulte el procedimiento del folleto suministrado con los medios de recuperación.

## Limpeza y mantenimiento regulares

### Introducción

Inspeccione el Box regularmente para determinar su estado general. Por ejemplo:

- ¿Están conectados correctamente todos los cables de alimentación y demás cables? ¿Hay alguno suelto?
- ¿Sujetan todos los elementos de fijación de instalación la unidad con seguridad?
- ¿La temperatura ambiente está dentro del rango especificado?
- ¿Hay arañazos o rastros de suciedad en la junta de instalación?

**NOTA:** Se debe comprobar periódicamente el estado de la unidad HDD con System Monitor en función del uso. La unidad HDD es un medio rotatorio que se debe cambiar periódicamente en función del uso. Los datos de la unidad HDD se deben guardar periódicamente.

En las secciones siguientes se describen los procedimientos de mantenimiento del Box, que puede llevar a cabo un usuario con la formación y cualificación necesarias.

### PELIGRO

#### RIESGO DE DESCARGA ELÉCTRICA, EXPLOSIÓN O ARCO ELÉCTRICO

- Desconecte la alimentación del dispositivo antes de retirar cubiertas o elementos del sistema, y antes de instalar o quitar cualquier accesorio, hardware o cable.
- Desconecte el cable de alimentación tanto de la unidad Box como de la fuente de alimentación.
- Utilice siempre un dispositivo de detección de tensión de capacidad adecuada para confirmar que la alimentación está desconectada.
- Vuelva a colocar y fije todas las cubiertas o elementos del sistema antes de aplicar alimentación a la unidad.
- Use únicamente la tensión especificada cuando use la unidad Box. La unidad de CA está diseñada para la entrada de 100 a 240 V CA. La unidad de CC está diseñada para la entrada de 24 V CC. Compruebe siempre si su dispositivo recibe alimentación de CA o CC antes de aplicarla.

**El incumplimiento de estas instrucciones podrá causar la muerte o lesiones serias.**

Cuando esté en funcionamiento, la temperatura de la superficie del disipador térmico puede superar los 70 °C (158 °F).

### ADVERTENCIA

#### RIESGO DE QUEMADURAS

No toque la superficie del disipador térmico durante el funcionamiento.

**El incumplimiento de estas instrucciones puede causar la muerte, lesiones serias o daño al equipo.**

## Soluciones de limpieza

### ATENCIÓN

#### SOLUCIONES DE LIMPIEZA PERJUDICIALES

- No limpie la unidad ni ningún componente con diluyentes, disolventes orgánicos ni productos ácidos fuertes.
- Únicamente debe utilizar jabones o detergentes neutros que no dañen el material de policarbonato de la pantalla.

**El incumplimiento de estas instrucciones puede causar lesiones o daño al equipo.**

## Pila de litio

La unidad Box contiene una pila a modo de respaldo para el reloj de tiempo real (RTC).

### PELIGRO

#### PELIGRO DE EXPLOSIÓN

Para cambiar las baterías, póngase en contacto con el servicio de atención al cliente.

**El incumplimiento de estas instrucciones podrá causar la muerte o lesiones serias.**

---

# Capítulo 15

## Copia de seguridad y restauración del sistema operativo

---

### Objeto de este capítulo

En este capítulo se describen los procesos de **copia de seguridad** y **restauración** del sistema operativo.

**NOTA:** Schneider Electric no asume ninguna responsabilidad cuando se utilizan las funciones de Microsoft **copia de seguridad** y **restauración**.

### Contenido de este capítulo

Este capítulo contiene los siguientes apartados:

Apartado	Página
Recuperación del sistema operativo	392
Copia de seguridad del sistema operativo	395
Restauración del sistema operativo	397

## Recuperación del sistema operativo

### Información de sistema operativo acerca de Win 10

Windows® 10 tiene dos SKU (referencias de almacén):

- HMI SKU (System Monitor estándar).
- IIoT SKU (Node-Red de preinstalación en lugar de System Monitor estándar). Consulte System Monitor o IIoT y ciberseguridad (*véase página 357*) para conocer más a fondo la función.



### Descripción

Para acceder al software y a la documentación, conecte la llave de memoria USB en el puerto USB y desplácese hasta las carpetas del software o de la documentación..

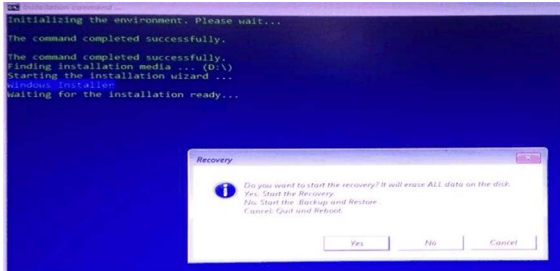
Utilice el teclado USB y el ratón durante el proceso que se describe a continuación.

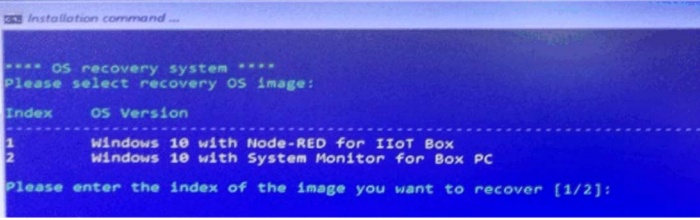
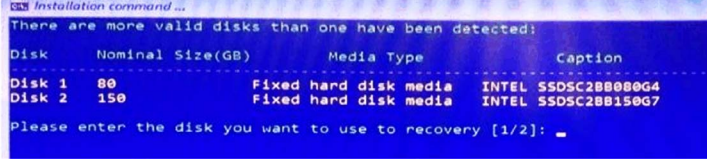
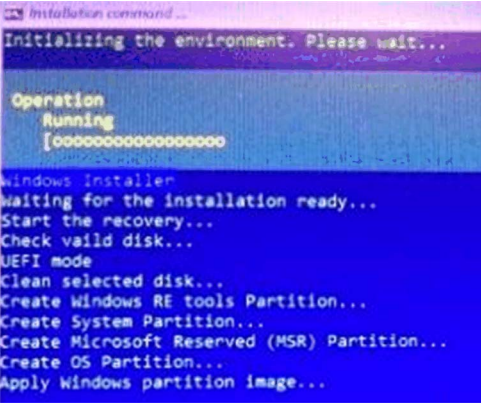
Paso	Acción
1	<p>Inserte la memoria USB en el puerto USB y pulse <b>F7</b> durante el arranque del para seleccionar la unidad USB para el arranque. Seleccione <b>USB DISK 2.0 PMAP</b> o <b>UEFI: USB DISK 2.0 PMAP</b>.</p> 
2	<p>Haga clic en <b>Yes</b> o pulse <b>Intro</b> para continuar.</p> 

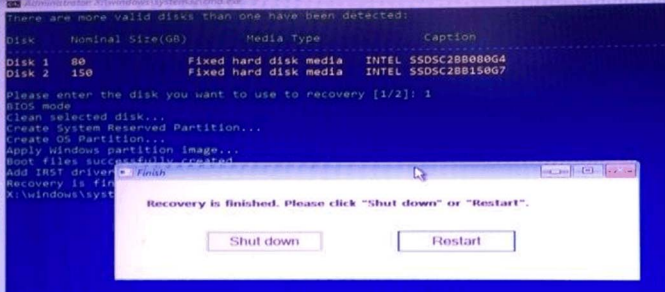
Paso	Acción
3	<p><b>Opcional sólo para Windows® 10:</b> si el sistema reconoce que está realizando una recuperación para los tipos de módulo PFXPP/PFXPU/PFXPL2B5, PFXPL2B6/PFXPL2B1, PFXPL2B2, PFXPL2B3, PFXPL2B4, aparecerá un nuevo paso en el que se le solicitará que seleccione la versión de SO que desea recuperar.</p> <p>Puede seleccionar dos versiones de SO. Una es <b>Node-Red para IIoT Box</b> (versión de Node-Red) y la otra es <b>System Monitor for Box PC</b> (versión de System Monitor). Lea atentamente el manual del usuario en System Monitor e IIoT y ciberseguridad (<i>véase página 357</i>) para decidir qué versión de SO desea recuperar.</p> 
4	<p><b>Opcional:</b> Si se ha detectado más de un disco válido, deberá elegir el que desea utilizar. Deberá escribir el número del disco, por ejemplo: 1, 2, etc., y pulsar la tecla <b>Intro</b> para continuar.</p> <p><b>NOTA:</b> El orden de los discos depende de las secuencias de conexión y del diseño del hardware.</p> 
5	<p>La función de <b>recuperación</b> se inicia automáticamente.</p> 

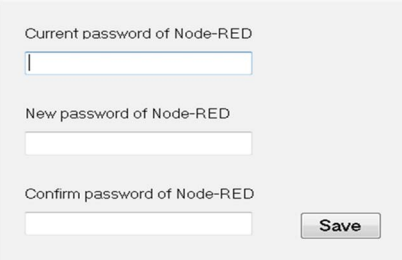
Paso	Acción
6	<p>Una vez finalizada la recuperación, haga clic en <b>Shut down</b> para finalizar los procesos de recuperación o haga clic en <b>Restart</b> para continuar.</p> 
7	<p>Reinicie y pulse <b>F7</b> para seleccionar el disco como dispositivo de arranque. Seleccione el disco en el que realizó la recuperación.</p> 
8	<p>Lleve a cabo la configuración inicial del sistema operativo. Es posible que, durante el proceso, el dispositivo se reinicie de 3 a 4 veces.</p>
9	<p><b>Opcional sólo para Windows 10:</b> si selecciona la SKU de IIoT Node-RED en el paso 3, se le solicitará que cambie la contraseña de Node-RED durante la recuperación. La contraseña predeterminada actual de Node-RED es <b>NodeRed#0123</b>.</p> <p>Política de cambio de contraseña:</p> <ul style="list-style-type: none"> <li>● Las contraseñas deben tener, como mínimo, 12 caracteres</li> <li>● Las contraseñas no pueden contener el nombre de usuario</li> <li>● Las contraseñas deben incluir cuatro tipos de caracteres disponibles: letras minúsculas, letras mayúsculas, números y símbolos. Los símbolos deben incluir cualquiera de los siguientes: <b>[!@#\$%^&amp;*?_~]</b>.</li> </ul>  <p><b>NOTA:</b> Si la contraseña no cumple estos criterios, el sistema solicita que se introduzca una nueva contraseña hasta que dichos criterios se cumplan.</p>



## Copia de seguridad del sistema operativo

### Descripción

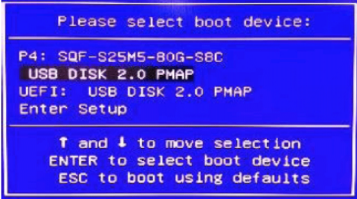
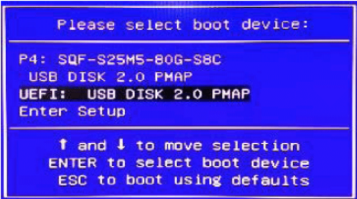
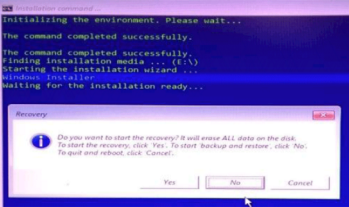
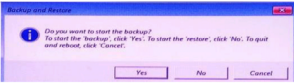
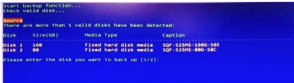
Paso	Acción
1	<p>Inserte la memoria USB en el puerto USB y pulse <b>F7</b> durante el arranque del BIOS para seleccionar la unidad USB para el arranque.</p> <p><b>NOTA:</b> Seleccione <b>USB DISK 2.0 PMAP</b> si desea utilizar la modalidad <b>Legacy</b>. Seleccione <b>UEFI: USB DISK 2.0 PMAP</b> si desea utilizar la modalidad <b>UEFI</b>.</p> <div style="display: flex; justify-content: space-around;">   </div>
2	<p>Haga clic en <b>No</b> para iniciar el proceso de <b>copia de seguridad y restauración</b>.</p> 
3	<p>Haga clic en el botón <b>Yes</b> para iniciar el proceso de copia de seguridad.</p> 
4	<p>Opcional: Seleccione el disco del que desee realizar una copia de seguridad (origen). Deberá escribir el número del disco, por ejemplo: 1, 2, etc., y pulsar la tecla <b>Intro</b> para continuar.</p> <p><b>NOTA:</b> El orden de los discos depende de las secuencias de conexión y el diseño del hardware.</p> 

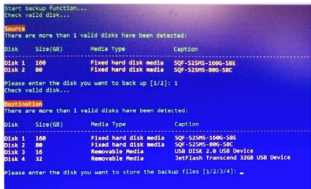
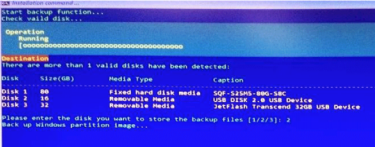
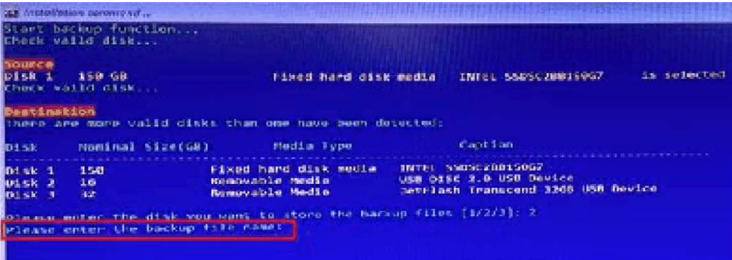
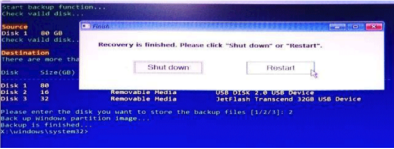
Paso	Acción
<p>5</p>	<p>Seleccione el disco en el que desee almacenar el archivo de copia de seguridad (destino). Deberá escribir el número del disco, por ejemplo: 1, 2, etc., y pulsar la tecla <b>Intro</b> para continuar.</p> <p><b>NOTA:</b> El número del disco de origen y el del disco de destino deben ser diferentes.</p>  <p><b>Resultado:</b> Se inicia el proceso de copia de seguridad.</p> 
<p>6</p>	<p>Introduzca el nombre del archivo de copia de seguridad. Por ejemplo, Windows. Entonces, el nombre del archivo será Windows.wim.</p> 
<p>7</p>	<p>Una vez finalizada la copia de seguridad, haga clic en <b>Shut down</b> para finalizar los procesos de copia de seguridad o haga clic en <b>Restart</b> para continuar.</p> 

## Restauración del sistema operativo

### Descripción

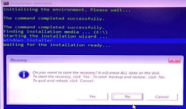
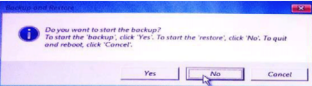
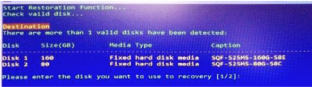
Paso	Acción
1	<p>Inserte el lápiz USB en el puerto USB y pulse <b>F7</b> durante el arranque del BIOS para seleccionar la unidad USB para el arranque.</p> <p><b>NOTA:</b> Seleccione <b>USB DISK 2.0 PMAP</b> si desea utilizar la modalidad <b>Legacy</b>. Seleccione <b>UEFI: USB DISK 2.0 PMAP</b> si desea utilizar la modalidad <b>UEFI</b>.</p> 
2	<p>Haga clic en <b>No</b> para iniciar el proceso de <b>copia de seguridad y restauración</b>.</p> 
3	<p>Haga clic en el botón <b>No</b> para iniciar el proceso de restauración.</p> 
4	<p>Opcional: Seleccione el disco en el que desee restaurar el archivo (destino). Deberá escribir el número del disco, por ejemplo: 1, 2, etc., y pulsar la tecla <b>Intro</b> para continuar.</p> <p><b>NOTA:</b> Si sólo se detecta un disco válido, se seleccionará automáticamente. Puede pasar por alto este proceso. El orden de los discos depende de las secuencias de conexión y el diseño del hardware.</p> 

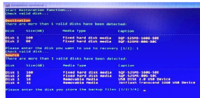
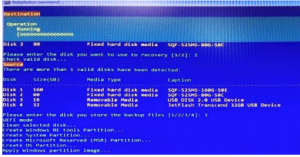
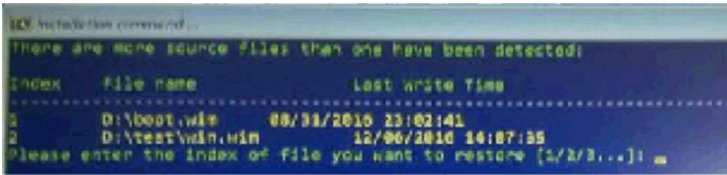
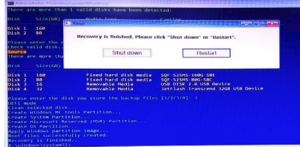
Paso	Acción
<p>5</p>	<p>Seleccione el disco en el que desee almacenar el archivo de copia de seguridad (origen). Deberá escribir el número del disco, por ejemplo: 1, 2, etc., y pulsar la tecla <b>Intro</b> para continuar.</p> <p><b>NOTA:</b> El número del disco de origen y el del disco de destino deben ser diferentes.</p>  <p><b>Resultado:</b> Se inicia el proceso de restauración.</p> 
<p>6</p>	<p>Si hay más archivos .wim en una sola partición, deberá escribir el índice del nombre de archivo, por ejemplo: 1, 2, etc., y pulsar la tecla <b>Intro</b> para continuar.</p> 
<p>7</p>	<p>Una vez finalizada la restauración, haga clic en <b>Shut down</b> para finalizar los procesos de restauración o haga clic en <b>Restart</b> para continuar.</p> 

---

# Apéndices

---



## Objeto de esta parte

En esta parte se ofrecen los apéndices para los productos Box

## Contenido de este anexo

Este anexo contiene los siguientes capítulos:

Capítulo	Nombre del capítulo	Página
A	Accesorios	401
B	Servicio posventa	403



# Apéndice A

## Accesorios

### Accesorios para Box

#### Accesorios disponibles

Los accesorios están disponibles como elementos opcionales. En la tabla se muestra la lista de accesorios disponibles para Box:

Referencia	Descripción
Interfaces	
PFXZPBMPR42P2	Interfaz - 2 RS-422/485 aisladas
PFXZPBMPR44P2	Interfaz - 4 RS-422/485
PFXZPBMPR24P2	Interfaz - 4 RS-232
PFXZPBMPR22P2	Interfaz - 2 RS-232 aisladas
PFXZPBMPX16Y82	Interfaz - 16 DI / 8 DO y cable de 2 m y terminal
PFXZPBMPAVI8	Interfaz, 8 entradas analógicas
PFXZPBMPRE2	Interfaz - 1 Ethernet Gigabit IEEE1588
PFXZPBMPPE2	Interfaz - 2 Ethernet Gigabit PoE
PFXZPBMPPECATM2	EtherCAT (maestro)
PFXZPBMPUS2P2	Interfaz - 2 USB 3.0
PFXZPBMPCANM2	Interfaz - 2 CANopen
PFXZPBMPBBM2	Interfaz - 1 Profibus DP maestro con NVRAM
PFXZPBPHMC2	3G celular: GPRS/GSM y antena
PFXZPBPHAU2	Interfaz - audio para Celeron/Core i7
PFXZPBMPAU2	Interfaz - audio para Atom
PFXZPBMPTX2	Interfaz - transmisor
PFXZPPDMPRX2	Interfaz - receptor para módulo de pantalla
PFXZPPDMPTX2	Interfaz - transmisor para módulo de pantalla
PFXZPBMPDV2	Interfaz - 1 DVI-I
PFXZPBMPVGDV2	Interfaz - 2 VGA y DVI-D
PFXZPBMP4GU2	Móvil 4G para EE. UU. y antena
PFXZPBMP4GE2	4G celular para UE/Asia y antena
PFXZPBMP4GJ2	Móvil 4G para Japón y antena
PFXZPBTPM22	Ciberseguridad TPM 2.0
Unidades	
PFXZPBHDD502	HDD 500 GB
PFXZPBHDD1002	HDD 1 TB
PFXZPBSSD122	SSD 128 GB
PFXZPBSSD252	SSD 256 GB
PFXZPECFA162	CFast 16 GB
PFXZPSCFA322	CFast 32 GB

Referencia	Descripción
PFXZPBADHDD2	Adaptador para HDD/SSD para Celeron/Core i7
PFXZPEADHDD2	Adaptador de disco para Atom
PFXZPEM262	M.2 64 GB para Atom
PFXZPEM2122	M.2 128 GB para Atom
PFXZPEM2252	M.2 256 GB para Atom
Accesorios	
PFXZPBPUAC2	Módulo de alimentación de CA de 100 W
PFXZPSPUAC2	Módulo de alimentación de CA de 60 W
PFXZPBEUUPB2	Módulo SAI
PFXZPBCNDC2	Conectores de alimentación CC (5 unidades)
PFXZPBCNAC2	Conectores de alimentación CA (5 unidades)
PFXZPPAF12P2	Elemento de fijación de instalación (12 unidades)
PFXZPPDSP122	Lámina protectora W12" (5 unidades)
CA7-DFS12-01	Lámina protectora 12" (5 unidades)
PFXZPPDSP152	Lámina protectora W15" (5 unidades)
CA3-DFS15-01	Lámina protectora 15" (5 unidades)
PFXZPPDSP192	Lámina protectora W19" (5 unidades)
PFXZPPDSP222	Lámina protectora W22" (5 unidades)
PFXZPPWG122	Junta para W12" (1 unidad)
PFXZPPWG123	Junta para 12" (1 unidad)
PFXZPPWG152	Junta para W15" (1 unidad)
PFXZPPWG153	Junta para 15" (1 unidad)
PFXZPPWG192	Junta para W19" (1 unidad)
PFXZPPWG222	Junta para W22" (1 unidad)
PFXZPBADCVDPDV2	Convertidor de DP a DVI
PFXZPBADVS02	Kit de montaje de VESA para 0 ranuras
PFXZPBADVS22	Kit de montaje de VESA para 2 ranuras
PFXZPP12ADVS2	Kit de montaje de VESA para W12"/12"
PFXZPBIUFAN2	Kit de ventilador
PFXZPBFTFAN2	Filtro de ventilador (5 unidades)
PFXZPBADDR2	Adaptador de segmento DIN
PFXZPPDADDP2	Adaptador de pantalla (DP)
Cables	
PFXZPBCBUP32	Cable de 3 m de SAI (alimentación y comunicación)
PFXZPBCBDPDV32	Cable DP-DVI de 3 m (tipo DVI-D)
PFXZPBCBDP52	Cable DP-DP de 5 m
FP-US00	Cable USB de 5 m
PFXZPBCB4G52	Cable de 5 m para móvil 4G



# Apéndice B

## Servicio posventa

---

### Servicio posventa

#### Información

Para obtener información detallada sobre el servicio posventa, consulte nuestro sitio Web:

<http://www.pro-face.com/trans/en/manual/1001.html>





## A

accesorios, *401*  
Adaptador de pantalla, *52, 58*

## C

cable de alimentación de CC  
  conexión, *123*  
características, *70, 74*  
características ambientales, *77*  
certificaciones, *21*  
conexión a tierra, *118*  
contenido del paquete, *30*

## D

descripción de Box Atom (HMIBMO), *38*  
descripción de Box Celeron y Core i7 PC, *43*  
descripción de la HMI de Box Atom, *34*  
descripción de la interfaz 16DI/8DO, *194*  
descripción de la interfaz CANopen, *228*  
descripción de la interfaz de 8 entradas analógicas, *200*  
descripción de la interfaz EtherCAT, *223*  
descripción de la interfaz mini PCIe para adaptador de pantalla, *242*  
descripción de la interfaz ProfiBus DP, *232*  
descripción de la interfaz RS-232, RS-422/485, *206*  
descripción de la interfaz USB, *240*  
descripción de la interfaz VGA y DVI, *247*  
descripción de Móvil, *262*  
descripción del módulo de alimentación de CA, *126*  
descripción del módulo de ciberseguridad, *281*  
descripción del módulo móvil 4G, *266*  
dimensiones  
  módulo de pantalla, *83*  
dimensiones de Adaptador de pantalla, *90*  
dimensiones de Box, *80*

## E

estándares, *21*  
Ethernet IEEE, descripción de la interfaz, *217*  
Ethernet PoE, descripción de la interfaz, *220*

## I

instalación, *93, 97*  
  Módulo de pantalla y Adaptador de pantalla, *107*  
  instalación de interfaz opcional, *185*  
  instalación de la tarjeta M.2 del Box Atom, *162*  
  instalación de la tarjeta mini\_PCI/PCIe de Box Celeron y Core i7, *174*  
  instalación del Adaptador de pantalla y del módulo de alimentación de CA, *136*  
  instalación del Box y del módulo de alimentación de CA, *129*  
  instalación del kit de ventilador, *182*  
  Instalaciones en ubicaciones peligrosas (para EE. UU. y Canadá), *24*  
  interfaz de audio, *235*  
    característica, *235*  
  interfaz serie  
    asignación de pines, *153*  
  introducción, *92*

## L

limpieza, *389*

## M

mantenimiento, *389*  
módulo SAI, *142*

## P

primer encendido, *113*  
procedimiento de reinstalación, *388*

## S

System Monitor  
  interfaz, *326*

## T

tarjeta CFast de Box Celeron y Core i7, *169*  
tarjeta mSATA de Box Celeron y Core i7, *171*

